

EW7T3372E

SQ	Udhëzimet për përdorim Lavatriçe	2
HR	Upute za uporabu Perilica rublja	37
EL	Οδηγίες Χρήσης Πλυντήριο ρούχων	70
HU	Használati útmutató Mosógép	107
МК	Упатство за ракување Машина за перење	142
RO	Manual de utilizare Mașină de spălat rufe	177
SR	Упутство за употребу Машина за прање рубља	212
SL	Navodila za uporabo Pralni stroj	247



Mirë se vini në Electrolux! Faleminderit që keni zgjedhur pajisjen tonë.



Në përpjekjet tona për të qenë ekologjikë, ne jemi duke reduktuar asetet e letrës dhe po ofrojmë manuale të plota përdorimi në internet. Aksesoni manualin tonë të plotë të përdorimit në electrolux.com/manuals



Merrni këshilla të përdorimit, broshura, informacion për ndreqjen e problemeve, shërbimin dhe riparimin në electrolux.com/support



Blini aksesore, pjesë konsumi dhe pjesë origjinale këmbimi për pajisjen tuaj në electrolux.com/shop

Rezervohet mundësia e ndryshimeve.

PËRMBAJTJA

1. INFORMACIONI I SIGURISË.....	2
2. UDHËZIMET PËR SIGURINË.....	4
3. PËRSHKRIMI I PRODUKTIT.....	7
4. INFORMACIONI TEKNIK.....	8
5. INSTALIMI.....	8
6. PANELI I KONTROLLIT.....	12
7. ÇELËSI PËRZGJEDHËS DHE BUTONAT.....	14
8. PROGRAMET.....	17
9. CILËSIMET.....	22
10. PËRDORIMI I PËRDITSHËM.....	23
11. KUJDESI DHE PASTRIMI.....	26
12. VLERAT E KONSUMIT.....	30
13. UDHËZUES I SHPEJTË.....	31
14. KODET E ALARMEVE DHE DEFEKTET E MUNDSHME.....	35
15. SHQETËSIME MJEDISORE.....	36

1. ⚠ INFORMACIONI I SIGURISË



Përpara fillimit të instalimit dhe përdorimit të kësaj pajisjeje, lexoni me kujdes udhëzimet e dhëna. Prodhuesi nuk është përgjegjës për lëndimet apo dëmet si rezultat i instalimit apo përdorimit të papërshtatshëm. Gjithmonë mbajini udhëzimet në një vend të sigurt dhe ku mund të arrihen lehtë për t'iu referuar në të ardhmen.

1.1 Siguria e fëmijëve dhe personave vulnerabël

- Kjo pajisje mund të përdoret nga fëmijë të moshës 8 vjeç e sipër dhe persona me aftësi të kufizuara fizike, ndijimesh

ose mendore ose që nuk kanë eksperiencë dhe njohuri, nëse këta mbahen nën mbikëqyrje ose udhëzohen për përdorimin e sigurt të pajisjes dhe i kuptojnë rreziqet e përdorimit.

- Fëmijët nga 3 deri në 8 vjeç dhe personat me aftësi të kufizuara shumë të theksuara dhe komplekse duhet të mbahen larg nga pajisja, përveçse kur mbahen nën monitorim të vazhdueshëm.
- Fëmijët më të vegjël se 3 vjeç duhet të mbahen larg nga pajisja, përveçse kur mbikëqyren në mënyrë të vazhdueshme.
- Fëmijët duhet të monitorohen për t'u siguruar se nuk luajnë me pajisjen.
- Mbajeni të gjithë paketimin larg nga fëmijët dhe hidheni atë siç kërkohet.
- Mbajini detergjentet larg fëmijëve.
- Mbajini fëmijët dhe kafshët shtëpiake larg pajisjes, gjatë kohës që dera e saj është e hapur.
- Nëse pajisja ka një mekanizëm për sigurinë e fëmijëve, ai duhet aktivizuar.
- Fëmijët nuk duhet të kryejnë pastrimin dhe mirëmbajtjen e pajisjes pa mbikëqyrje.

1.2 Siguria e përgjithshme

- Kjo pajisje është vetëm për larjen dhe tharjen e rrobave të llojit shtëpiak që lahen në lavatriçe.
- Kjo pajisje është krijuar për përdorim shtëpiak në ambient të brendshëm.
- Kjo pajisje mund të përdoret në zyra, dhoma hoteli, dhoma bujtine, dhoma hoteli rural, si dhe në vende të ngjashme ku përdorimi nuk tejkalon (mesatarisht) nivelet e përdorimit shtëpiak.
- Mos i ndryshoni specifikimet e pajisjes.
- Ngarkesa maksimale e pajisjes është 7 kg. Mos tejkaloni ngarkesën maksimale të çdo programi (referojuni kapitullit "Programet").

- Presioni i punës i ujit në pikën e hyrjes së ujit nga lidhja e daljes duhet të jetë midis 0,5 bar (0,05 MPa) dhe 10 bar (1.0 MPa).
- Vrima e ajrimit në pjesën e poshtme nuk duhet të mbulohet nga tapeti, rrugica apo ndonjë mbulesë tjetër dyshemeje.
- Pajisja duhet të lidhet me furnizimin me ujë duke përdorur kompletin e ri të tubave që vjen me pajisjen ose komplete të tjera të reja tubash të ofruara nga qendra e autorizuar e shërbimit.
- Zorrat e vjetra nuk duhen ripërdorur.
- Për të shmangur rreziqet elektrike, nëse kabloja e energjisë elektrike është e dëmtuar, ajo duhet ndërruar nga prodhuesi, qendra e autorizuar e shërbimit ose persona me kualifikim të ngjashëm.
- Përpara se të kryeni shërbim mirëmbajtjeje, çaktivizoni pajisjen dhe hiqni spinën nga priza.
- Mos përdorni spërkatës me ujë me presion të lartë dhe/ose avull për të pastruar pajisjen.
- Pastrojeni pajisjen me copë të butë e të njomë. Përdorni vetëm detergjente neutrale. Mos përdorni produkte gërryese, materiale të ashpra pastruese, tretës ose objekte metalike.

2. UDHËZIMET PËR SIGURINË

2.1 Instalimi



Instalimi duhet të jetë në përputhje me rregulloret përkatës kombëtare.

- Hiqni të gjithë ambalazhin dhe bulonat e transportit duke përfshirë furçën prej gome dhe distancatorin plastik.
- Mbajini bulonat e transportit në një vend të sigurt. Nëse pajisja do të transportohet në të ardhmen, ata duhet të vendosen për të bllokuar kazanin për të parandaluar dëmtimet e brendshme.
- Gjithmonë bëni kujdes kur e lëvizni pajisjen sepse është e rëndë. Përdorni

gjithnjë doreza sigurie dhe këpucë të mbyllura.

- Ndiqni udhëzimet e instalimit të dhëna me pajisjen.
- Mos instaloni ose mos përdorni një pajisje të dëmtuar.
- Mos e instaloni ose mos e përdorni pajisjen kur temperatura mund të jetë më e ulët se 0°C ose kur ekspozohet ndaj kushteve atmosferike.
- Zona e dyshemesë ku do të instalohet pajisja duhet të jetë e sheshtë, e qëndrueshme, rezistente ndaj nxehtësisë dhe e pastër.
- Sigurohuni që ndërmjet pajisjes dhe dyshemesë të qarkullojë ajër.

- Pasi ta keni vendosur pajisjen në vendin e saj të përhershëm të punës, kontrolloni që të jetë saktësisht e niveluar me ndihmën e një niveli. Nëse jo, rregulloni këmbëzat siç duhet.
- Mos e instaloni pajisjen direkt mbi një piletë në dysheme.
- Mos spërkatni ujë mbi pajisje dhe mos e ekspozoni atë ndaj lagështirës së tepërt.
- Mos e instaloni pajisjen në një vend ku kapaku i pajisjes nuk mund të hapet plotësisht.
- Mos vendosni një enë të mbyllur për të grumbulluar ujin që mund të rrjedhë nën pajisje. Kontaktoni me Qendrën e Autorizuar të Shërbimit për t'u siguruar se cilët aksesore mund të përdoren.

2.2 Lidhja elektrike

PARALAJMËRIM!

Rrezik zjarri dhe goditjeje elektrike.

- PARALAJMËRIM: Kjo pajisje është krijuar për t'u instaluar / lidhur me një lidhje tokëzimi në ndërtesë.
- Përdorni gjithmonë një prizë me tokëzim të instaluar mirë.
- Sigurohuni që parametrat në pllakën e specifikimeve të përkojnë me vlerat elektrike të rrjetit elektrik.
- Mos përdorni përshtatës me shumë spina dhe kablllo zgjatuese.
- Sigurohuni që të mos dëmtoni spinën ose kabllon. Nëse kabllloja elektrike duhet ndërruar, kjo duhet të kryhet nga qendra jonë e autorizuar e shërbimit.
- Futeni spinën në prizë vetëm në fund të instalimit. Sigurohuni që rrjeti elektrik të jetë i arritshëm pas instalimit.
- Mos e prekni kabllon elektrike apo spinën me duar të lagura.
- Mos e shkëputni pajisjen duke tërhequr kabllon elektrike. Tërhiqeni gjithmonë nga spina.

2.3 Lidhja e shkarkimit të ujit

- Uji i hyrjes nuk duhet të kalojë 25 ° C.
- Mos u shkaktoni dëmtim tubave të ujit.
- Përpara lidhjes me tuba të rinj, tubat që nuk janë përdorur për një kohë të gjatë, aty ku janë kryer punime riparimi ose janë vendosur pajisje të reja (sahate uji, etj.),

lëreni ujin të rrjedhë derisa të jetë i kthjellët dhe i pastër.

- Sigurohuni që të mos ketë rrjedhje të dukshme uji gjatë dhe pas përdorimit të parë të pajisjes.
- Mos përdorni zorrë zgjatuese nëse zorra e hyrjes së ujit është tepër e shkurtër. Kontaktoni me Qendrën e Autorizuar të Shërbimit për zëvendësimin e zorrëve të hyrjes së ujit.
- Gjatë shpaktimit të pajisjes, ka mundësi të shihni të derdhet ujë nga zorra e shkarkimit. Kjo ndodh për shkak të testimit të pajisjes me ujë në fabrikë.
- Ju mund ta zgjasni zorrën e kullimit në maksimumi 400 cm. Kontaktoni Qendrën e Autorizuar të Shërbimit për zorrën tjetër të kullimit dhe zgjatimin.
- Sigurohuni që rubineti të jetë i arritshëm pas montimit.
- Mbylleni rubinetin e ujit pas çdo përdorimi të pajisjes.

2.4 Përdorimi

PARALAJMËRIM!

Rrezik plagosjeje, goditjeje elektrike, zjarri, dëgjieje ose dëmtimi të pajisjes.

- Ndiqni udhëzimet e sigurisë në ambalazhin e detergjentit.
- Mos vendosni produkte që marrin flakë ose sende të lagura me produkte të ndezshme brenda, pranë pajisjes ose mbi të.
- Mos lani pëlhura që janë të ndotura shumë me vajra, graso apo substanca të tjera vajore. Mund të dëmtojë pjesët prej gome të pajisjes. Lajini paraprakisht me dorë këto pëlhura përpara se t'i ngarkoni në pajisje.
- Mos përdorni aroma rrobash për të shmangur rrezikun e dëmtimit të pjesëve plastike dhe prej gome të pajisjes.
- Sigurohuni që të keni hequr të gjitha objektet metalike nga rrobat.

2.5 Shërbimi

- Për të riparuar pajisjen kontaktoni me qendrën e autorizuar të shërbimit. Përdorni vetëm pjesë rezervë origjinale.
- Ju lutemi vini re se vetëriparimi ose riparimi joprofesional mund të ketë pasoja

sigurie dhe mund të zhvlerësojë garancinë.

- Pjesët e mëposhtme të këmbimit janë të disponueshme për të paktën 10 vjet pas daljes nga qarkullimi të modelit: motori dhe karbonçinat e motorit, transmisioni mes motorit dhe kazanit, amortizatorët dhe sustat, kazani i larjes, grupi i pasmë i kazanit dhe kushinetat përkatëse, ngrohësit dhe elementet e ngrohjes, duke përfshirë pompat e nxehtësisë, tubacionet dhe pajisjet përkatëse duke përfshirë zorrët, valvulat, filtrat dhe bllokuesit e ujit, qarqet elektrike, ekranet elektrike, çelësat e presionit, termostatet dhe sensorët, softuerët dhe firmuerët duke përfshirë softuerin e rivendosjes, derën, menteshën dhe guarnicionet e derës, guarnicionet e tjera, grupin e kyçjes së derës, mjetet periferike plastike si p.sh. foletë e detergjentit. Afati mund të jetë më i gjatë në vendin tuaj. Për informacion të mëtejshëm, vizitoni faqen tonë të internetit.
- Ju lutemi vini re se disa nga këto pjesë këmbimi janë të disponueshme vetëm për riparuesit profesionistë, dhe se jo të gjitha pjesët e këmbimit u përshtaten të gjitha modeleve.

- Në lidhje me llambat brenda produktit dhe llambat e pjesëve të këmbimit të shitura veçmas: Këto llamba janë prodhuar për kushte ekstreme fizike në pajisjet elektroshtëpiake, si p.sh. temperaturë, dridhje, lagështirë, ose janë prodhuar për të sinjalizuar informacion rreth statusit të përdorimit të pajisjes. Ato nuk janë prodhuar për t'u përdorur në aplikacione të tjera dhe nuk janë të përshtatshme për ndriçim në ambiente shtëpiake.

2.6 Eliminimi i pajisjes



PARALAJMËRIM!

Rreziku i lëndimit ose mbytjes.

- Shkëputeni pajisjen nga rrjeti i furnizimit me energji dhe ai me ujë.
- Priteni kabllon e rrjetit elektrik pranë pajisjes dhe hidheni atë.
- Hiqni kapësen e derës për të parandaluar ngecjen e fëmijëve dhe të kafshëve shtëpiake brenda kazanit.
- Hidheni pajisjen në përputhje me kërkesat lokale për hedhjen e pajisjeve mbeturina elektrike dhe elektronike (WEEE).

3. PËRSHKRIMI I PRODUKTIT

3.1 Pamje e përgjithshme e pajisjes

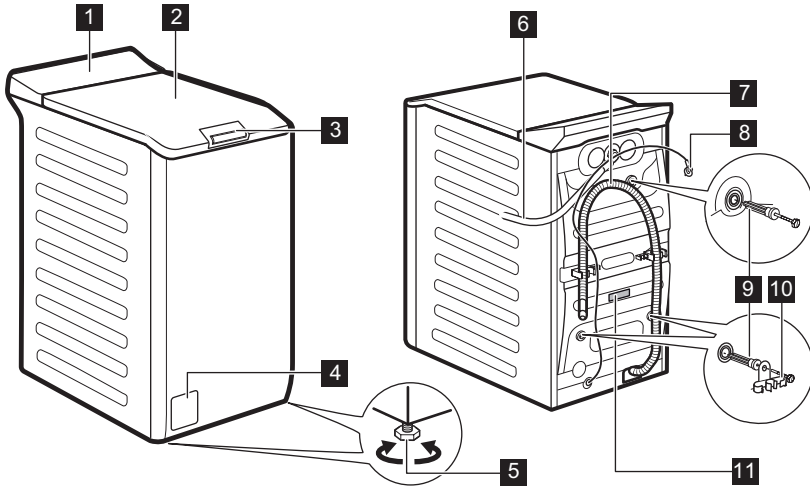

- 1** Paneli i kontrollit
- 2** Kapaku
- 3** Doreza me shtypje e kapakut
- 4** Filtri i pompës së shkarkimit
- 5** Këmbët për nivelimin e pajisjes
- 6** Tubi i futjes së ujit

- 7** Tubi i shkarkimit
- 8** Kabloja e furnizimit me energji
- 9** Bulonat e transportit
- 10** Suporti i tubit
- 11** Etiketa e specifikimeve

Informacioni për regjistrimin e produktit.

Pllakëza e specifikimeve tregon emrin e modelit (A) , numrin e produktit (B), parametrat elektrikë (C) dhe numrin e serisë (D).

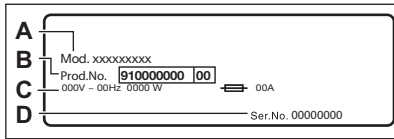

Etiketa e informacionit tregon emrin e modelit (A), numrin e produktit (B) dhe numrin e serisë (C).

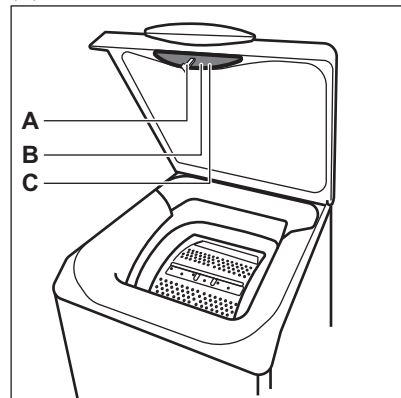

4. INFORMACIONI TEKNIK

Përmasat	Gjerësia / Lartësia / Thellësia totale	39,7 cm /90,8 cm /59,9 cm
Lidhja elektrike	Tensioni Overall power Fuse Frekuenca	230 V 2100 W 10 A 50 Hz
Niveli i mbrojtjes kundër hyrjes së grimcave të ngurta dhe lagështisë i siguruar prej mbulesës mbrojtëse, përveç rasteve kur pajisjet e voltazhit të ulët nuk kanë mbrojtje nga lagështia		IPX4
Presioni i furnizimit me ujë	Minimal Maksimal	0.5 bar (0.05 MPa) 10 bar (1.0 MPa)
Furnizimi me ujë ¹⁾		Ujë i ftohtë
Ngarkesa maksimale	Të pambukta	7 kg

¹⁾ Lidhni zorrën e ujit me një rubinet me 3/4" filetim.

5. INSTALIMI

PARALAJMËRIM!

Referojuni kapitujve për sigurinë.

5.1 Shpaketimi dhe pozicionimi

1.

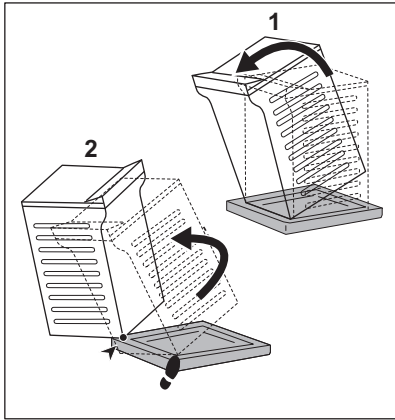

2.

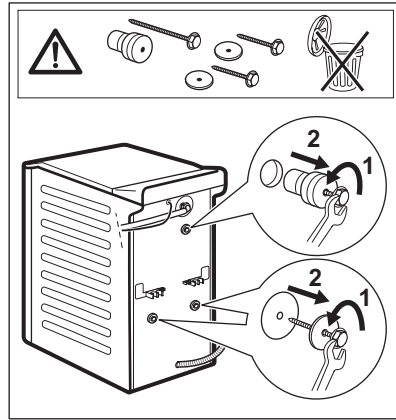

3.

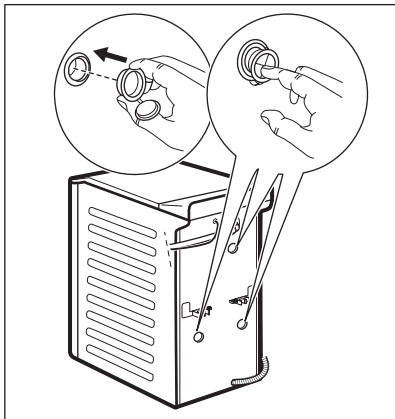

4.

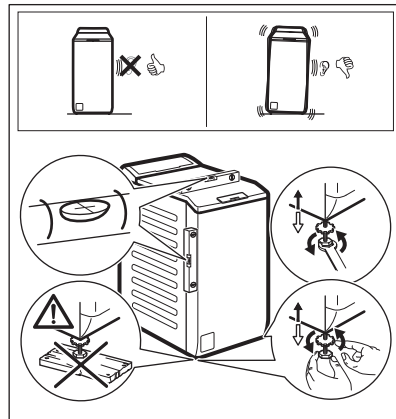

Rregulloni pajisjen saktësisht për të parandaluar dridhjen, zhurmën dhe lëvizjen e pajisjes kur është në punë.

⚠ PARALAJMËRIM!

Mos vendosni materiale prej kartoni, druri ose të ngjashme poshtë këmbëve të pajisjes për të përshtatur nivelin.



Sigurohuni se qilimat nuk ndalojnë qarkullimin e ajrit nën pajisje. Kontrolloni që pajisja të mos prekë murin apo pajisje të tjera.

Rekomandojmë ta mbani të gjithë ambalazhin dhe bulonat e transportit për çdo rast kur ju duhet ta transportoni pajisjen.

5.2 Zorra e futjes së ujit

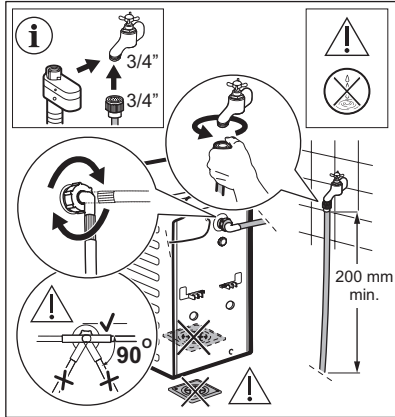

Aksesorët që keni marrë bashkë me pajisjen mund të variojnë në varësi të modelit.



Sigurohuni që zorrët të mos kenë dëmtime dhe që të mos ketë rrjedhje nga vendet e bashkimit. Mos përdorni zorrë zgjatuese nëse zorra e hyrjes së ujit është tepër e shkurtër. Kontaktoni qendrën e servisit për informacion mbi zëvendësimin e zorrës së furnizimit.

! PARALAJMËRIM!

Për të zvogëluar forcën anësore, mbani një seksion të drejtë prej të paktën 200 mm të tubit poshtë lidhjes së rubinetit.

Disa modele mund të përmbajnë zorrën e hyrjes me pajisje për ndalimin e ujit. Parandalon çdo rrjedhje në zorrë për shkak të vjetritimit të natyrshëm të saj.

Pjesa e kuqe në dritare tregon këtë problem. Nëse ndodh kjo, mbyllni rubinetin e ujit dhe kontaktoni qendrën e autorizuar të shërbimit për informacion për të zëvendësuar zorrën.

Pjesët e këmbimit mund të ndryshohen pa paralajmërim. Blini aksesorë nga distributori lokal.

5.3 Shkarkimi i ujit

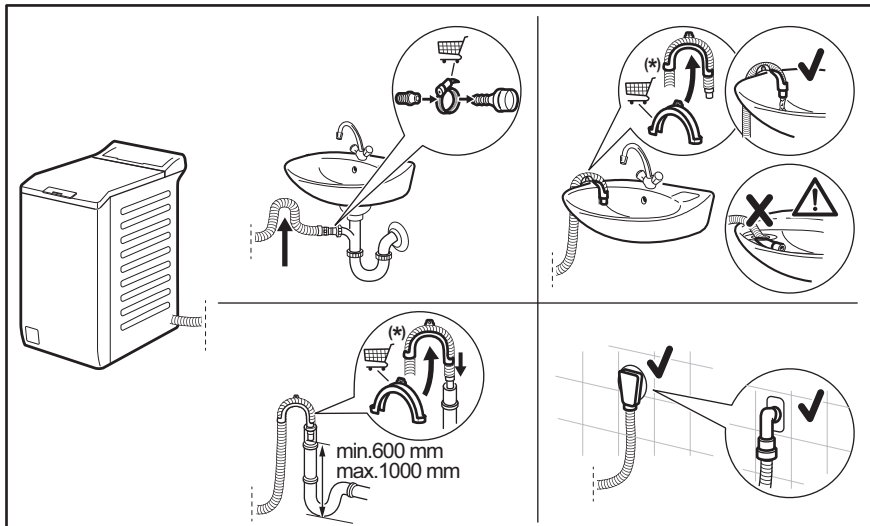



Mund të ndryshohet pa paralajmërim.

Zorra e shkarkimit duhet të qëndrojë në një lartësi jo më të vogël se 600 mm dhe jo më të madhe se 1000 mm.

Ju mund ta zgjasni zorrën e kullimit në maksimumi 4000 mm. Kontaktoni qendrën e autorizuar të shërbimit për zorrën tjetër të kullimit dhe zgjatimin.

5.4 Lidhja elektrike

Në fund të instalimit mund të futni spinën në prizë.

Pllaka e specifikimeve dhe kapitulli "Të dhënat teknike" tregojnë specifikimet e nevojshme elektrike. Sigurohuni që të jenë në pajtim me rrjetin kryesor elektrik.

Kontrolloni që instalimi elektrik i shtëpisë suaj mund ta përballojë ngarkesën maksimale të kërkuar, duke marrë parasysh çdo pajisje tjetër në përdorim.



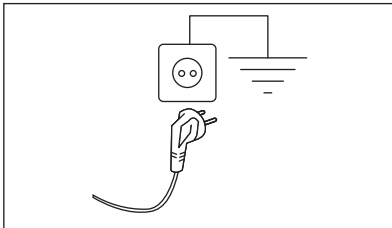









Lidheni pajisjen në një prizë me tokëzim.



Kabloja e rrjetit elektrik duhet të jetë lehtësisht e arritshme pas instalimit të pajisjes.

Për punimet elektrike që nevojiten për instalimin e kësaj pajisjeje, kontaktoni me qendrën tonë të autorizuar të shërbimit.

Prodhuesi nuk pranon asnjë përgjegjësi për dëmtimin ose lëndimin nga mosrespektimi i masave të mësipërme paraprake të sigurisë.

 --*	Zona e temperaturës: Treguesi i temperaturës Treguesi i ujit të ftohtë
	Treguesi i kyçjes së sigurisë për fëmijët.
	Treguesi i nisjes me vonesë.
	Treguesi i kapakut të bllokuar.
	Treguesi dixhital mund të tregojë: <ul style="list-style-type: none"> • Kohëzgjatjen e programit (p.sh. 2:40). • Koha e vonesës (p.sh. 2h). • Përfundimin e ciklit (0:00). • Kodin e paralajmërimit (p.sh. E20). • Treguesi i orëve totale të punës të pajisjes. Referojuni seksionit "Numëruesi i orëve të punës" në paragrafin "Cilësimet" për më shumë detaje.
-----	Treguesi i nivelit të shiritave të Time Manager.
	Treguesi i peshës maksimale të rrobave. Simboli MAX pulson kur ngarkesa e rrobave tejkalon ngarkesën maksimale të deklaruar të programit të përzgjedhur.
	Treguesi i shtimit të rrobave. Ndizet në fillim të fazës së larjes, ndërsa përdoruesi mund ta vendosë ende në pauzë pajisjen dhe të shtojë më shumë rroba.
	Treguesi i pastrimit të kazanit.
	Treguesi i Natë.
	Treguesi i ndërprerjes së shpëlarjes.
 - - -	Zona e centrifugës: Treguesi i shpejtësisë së centrifugimit Treguesi Pa centrifugim. Faza e centrifugimit është çaktivizuar.
	Treguesi i fazës me avull.
	Treguesi i fazës kundër rrudhave. Lexoni paragrafin Përfundim me avull për më shumë detaje.

7. ÇELËSI PËRZGJEDHËS DHE BUTONAT

7.1 Hyrje



Opsionet/funksionet nuk janë të disponueshme për gjithë programet e larjes. Kontrolloni përputhshmërinë midis opsioneve/funksioneve dhe programeve të larjes në "Tabelën e programeve". Një opsion/funksion mund të përjashtojë një tjetër, në këtë rast pajisja nuk ju lejon të vendosni opsione/funksione të papajftueshme.

7.2 Ndezje/Fikje

Shtypni këtë buton për pak sekonda për të aktivizuar ose çaktivizuar pajisjen. Dëgjohen dy tinguj të ndryshëm gjatë ndezjes ose fikjes së pajisjes.

Ndërsa funksioni i Pritjes aktive e çaktivizon automatikisht pajisjen pas disa minutash për të ulur konsumin e energjisë, mund t'ju nevojitet ta aktivizoni sërish pajisjen.

Për më shumë detaje, referojuni paragrafit "Pritja aktive" në kapitullin "Përdorimi i përditshëm".

7.3 Temperatura 🌡️

Kur përzgjidhni një program larjeje, pajisja propozon automatikisht një temperaturë të parazgjedhur.

Prekeni këtë buton në mënyrë të përsëritur derisa të shfaqet vlera e dëshiruar e temperaturës në ekran.

Kur ekrani shfaq treguesit _ _ *, pajisja nuk e ngroh ujin.

7.4 Centrifugimi 🌀

Kur vendosni një program, pajisja vendos automatikisht shpejtësinë maksimale të lejuar të centrifugimit, përveç programit Denim. Me këtë opsion ju mund të ndryshoni shpejtësinë e parazgjedhur të centrifugimit.

Prekeni këtë buton në mënyrë të përsëritur që të:

- **Ulni shpejtësinë e centrifugimit.** Ekranin tregon vetëm shpejtësitë e disponueshme të centrifugimit për programin e vendosur.
- Opsionet shtesë të centrifugimit **Pa**

centrifugim — — —.

Vendosni këtë opsion për të çaktivizuar të gjitha fazat e centrifugimit. Pajisja kryen vetëm fazën e shkarkimit të programit të zgjedhur të larjes. Vendosni këtë opsion për pëlhura shumë delikate. Faza e shpëlarjes përdor më shumë ujë për disa programe larjeje

- Aktivizoni opsionin **Ndërprerje e**

shpëlarjes .

Nuk është kryer centrifugimi i fundit. Uji i shpëlarjes së fundit nuk do të shkarkohet për të evituar zhubrosjen e rrobave. Programi i larjes përfundon me ujë në kazan.

Ekranin shfaq treguesin . Kapaku qëndron i kycur dhe kazani rrotullohet rregullisht për të reduktuar rrudhosjen. Për të hapur kapakun duhet të shkarkoni ujin.

Nëse prekni butonin Start/Pause ||, pajisja kryen një fazë centrifugimi dhe shkarkon ujin.



Pajisja e zbraz ujin automatikisht pas afro 18 orësh.

- Aktivizoni opsionin **Natë** ↓. Të gjitha fazat e centrifugimit të ndërmjetme dhe përfundimtare anulohen dhe programi përfundon me ujë në kazan. Kjo ndihmon për të reduktuar rrudhosjen.

Ekranin shfaq treguesin ↓. Kapaku qëndron i bllokuar. Kazani rrotullohet rregullisht për të reduktuar rrudhosjen. Për të hapur kapakun duhet të shkarkoni ujin. Duke qenë se programi është shumë i heshtur, është i përshtatshëm për t'u përdorur gjatë natës kur disponohen edhe tarifa më të lira për energjinë elektrike. Në disa programe, shpëlarjet kryhen me më shumë ujë.

Nëse prekni butonin Start/Pause ||, pajisja kryen vetëm fazën e shkarkimit.



Pajisja e zbraz ujin automatikisht pas afro 18 orësh.

7.5 Paralarje

Me këtë opsion mund të shtoni një fazë të para-larjes në një program të larjes.

Treguesi korrespondues mbi butonin me prekje ndizet.

Përdoreni këtë funksion për të shtuar një fazë paralarjeje në 30 °C përpara fazës së larjes.

Ky opsion rekomandohet për rrobat shumë të ndotura, veçanërisht nëse përmbajnë rërë, pluhur, baltë dhe grimca të tjera të ngurta.



Opsioni mund të rrisë kohëzgjatjen e programit.

7.6 Njolla

Prekeni këtë buton për të shtuar fazën e njollave në një program.

Treguesi korrespondues mbi butonin me prekje ndizet.

Përdoreni këtë opsion për rroba që kanë njolla të vështira për t'u hequr.

Kur vendosni këtë opsion, hidhni heqësin e njollave në ndarje .



Ky opsion rrit kohëzgjatjen e programit. Ky opsion nuk është i disponueshëm me një temperaturë më të ulët se 40°C.

7.7 I përhershëm Shpëlarje shtesë

Me këtë opsion mund të shtoni disa shpëlarje sipas programit të zgjedhur të larjes.

Përdoreni këtë opsion për personat me alergji ndaj mbetjeve të detergjentit dhe me lëkurë të ndjeshme.



Ky opsion rrit kohëzgjatjen e programit.

Treguesi korrespondues mbi butonin me prekje ndizet dhe qëndron gjithashtu i ndezur gjatë cikleve të mëvonshme derisa ky opsion të çaktivizohet.

7.8 E përhershme E butë Plus

Vendosni këtë opsion për të optimizuar shpërndarjen e zbutësit të rrobave dhe për të përmirësuar butësinë e rrobave.



Rekomandohet kur përdorni zbutësin e rrobave.



Ky opsion rrit kohëzgjatjen e programit.

Treguesi korrespondues mbi butonin me prekje ndizet dhe qëndron gjithashtu i ndezur gjatë cikleve të mëvonshme derisa ky opsion të çaktivizohet.

7.9 Përfundim me avull

Prekni këtë buton për të caktuar nivelin e avullit. Kjo është e mundur vetëm me programe ku funksioni i avullit është i disponueshëm. Kazani kryen lëvizje të buta për rreth 30 minuta. Kohëzgjatja e fazës së avullit ndryshon në përputhje me zgjedhjen tuaj. Kur opsioni Përfundim me avull vendoset, programi përfundon me një fazë kundër rrudhave, gjatë së cilës kazani rrotullohet herë pas here për të parandaluar rrudhat. Ekranin tregon  dhe , dhe ndizet edhe butoni Start/Pause . Në fund të fazës kundër rrudhave, kazani përfundimisht ndalon, treguesi fiket, dera zhblokohet. Përdoruesi në çdo moment mund të përfundojë fazën kundër rrudhave:

- duke shtypur butonin Ndezje/Fikje për disa sekonda për të aktivizuar ose çaktivizuar pajisjen;
- duke kthyer çelësin e zgjedhësit në një pozicion tjetër.





Një ngarkesë e vogël rrobash ndihmon që të arrihen rezultate më të mira.

7.10 Shtyrja

Me këtë opsion mund ta shtyni fillimin e programit deri në një kohë më të të volitshme.

Prekni në mënyrë të përsëritur butonin për të vendosur shtyrjen e kërkuar. Koha rritet me hapa prej 1 ore deri në 20 orësh.

Në ekran shfaqet treguesi  dhe koha e zgjedhur e shtyrjes. Pasi prekni butonin Start/Pause  pajisja fillon numërimin mbrapsht dhe kapaku bllokohet.

7.11 Rregulluesi i kohës

Me këtë opsion mund të zvogëloni kohëzgjatjen e programit në varësi të madhësisë së ngarkesës dhe nivelit të ndotjes.

Kur vendos një program larjeje, ekrani tregon kohëzgjatjen e parazgjedhur dhe ----- vija.

Prekni butonin Rregulluesi i kohës  për të reduktuar kohëzgjatjen e programit sipas nevojave tuaja. Ekran shfaq kohëzgjatjen e re të programit dhe një numër vijash do të ulen përkatësisht:

----- e përshtatshme për një ngarkesë të plotë me roba me ndotje normale.

---- një cikël i shpejtë për një ngarkesë të plotë me roba me ndotje të ulët.

-- cikël shumë i shpejtë për ngarkesë të vogël me ndotje të ulët (rekomandohet maks. një gjysmë ngarkese).

- cikli më i shkurtër për të freskuar një sasi të vogël robash.

Rregulluesi i kohës është i disponueshëm vetëm me programet në tabelë.

treguesi	Cottons	Synthetics
----- 1)	■	■

treguesi	Cottons	Synthetics
-----	■	■
----	■	■
---	■	■
--	■	■
-	■	■

1) Kohëzgjatja e parazgjedhur për të gjitha programet.

Rregulluesi i kohës me programet me avull

Kur vendosni një program me avull, ky buton ju lejon të zgjidhni tri nivele avulli dhe kohëzgjatja e programit reduktohet përkatësisht:

- ---- : maksimumi.
- -- : mesatare.
- - : minimumi.



Në disa pajisje kohëzgjatja e programit reduktohet pa treguar vija.

7.12 Start/Pause



Shtypni butonin Start/Pause  për të filluar, vendosur në pauzë ose ndërprerë një program që është në punë.



Imazhi i vogël  do të thotë se mund ta ndaloni ciklin dhe të shtoni ose hiqni robat. Lexoni seksionin 'Hapja e derës - Shtimi i robave' për më shumë detaje.

8. PROGRAMET

8.1 Skica e programeve

Programi Temperatura e parazgjedhur Diapazoni i temperaturës	Shpejtësia referencë e centrifugimit Gama e shpejtësisë së centrifugimit	Ngark esa maks male	Përshkrimi i programit (Lloji i ngarkesës dhe niveli i ndotjes)
Eco 40-60 40°C ¹⁾	1300 rpm (1300 - 400 rpm)	7 kg	Të pambuktat e bardha dhe me ngjyra të shpejta. Artikuj të ndotur normalisht. Konsumi i energjisë ulet dhe koha e programit të larjes zgjatet, duke siguruar rezultate të mira në larje.
Cottons 40°C 90 °C - Ftohtë	1300 rpm (1300 - 400 rpm)	7 kg	Të pambuktat e bardha dhe me ngjyra. Artikuj me ndotje normale, të madhe dhe të lehtë.
Synthetics 40°C 60 °C - Ftohtë	1200 rpm (1200 - 400 rpm)	3 kg	Artikuj sintetikë ose tekstile të përziera. Artikuj të ndotur normalisht.
Delicates 30°C 40 °C - Ftohtë	1200 rpm (1200 - 400 rpm)	2 kg	Tekstile delikate të tilla si akrilike, viskoze dhe tekstile të përziera kërkojnë larje më delikate. Artikuj me ndotje normale dhe të lehtë.
 Steam		1 kg	Artikuj prej pambuku, sintetikë dhe të përzier. Cikli special i avullit pa larje që mund të përdoret për të përgatitur rrobat tuaja të thara për hekurrosje ose rifreskimin e rrobave të veshura një herë ²⁾ . Ky program pakëson rrudhat dhe aromat e këqija ³⁾ dhe zbut fibrat. Kur programi përfundon, hiqni shpejt rrobat nga kazanin. Pas një programi me avull, hekurrosja bëhet shumë e lehtë. Mos përdorni detergjent. Nëse është e nevojshme, hiqni njollat duke i larë ose duke përdorur heqësin lokal të njollave. Programet me avull nuk kryejnë ndonjë cikël higjienizues. Mos vendosni program me avull me këto lloje artikujsh: <ul style="list-style-type: none"> • Artikujt që nuk janë të përshtatshëm për tharjen në tharëse. • Artikujt me etiketën "Vetëm për pastrim kimik".
 Cashmere		1 kg	Lesh dhe kashmir. Program i shkurtër për të freskuar pa larje maksimumi 1 kg rroba leshi dhe kashmiri që mund të lahen me dorë ose me makinë. Kur trajtoni ngarkesa më të vogla, kohëzgjatja e programit mund të reduktohet më tej përmes Rregulluesi i kohës opsionit .

PARALAJMËRIM!

Mos e përdorni këtë program për rroba të leshta me etiketën vetëm për pastrim kimik.

Programi Temperatura e parazgjedhur Diapazoni i temperaturës	Shpejtësia referencë e centrifugimit Gama e shpejtësisë së centrifugimit	Ngarkesa maksimale	Përshkrimi i programit (Lloji i ngarkesës dhe niveli i ndotjes)
Spin/Drain	1300 rpm (1300 - 400 rpm)	7 kg	Të gjitha tekstilet, përveç të leshtave dhe tekstileve delikate. Për të centrifuguar rrobat dhe për të shkarkuar ujin e kazanit.
Rinse	1300 rpm (1300- 400 rpm)	7 kg	Të gjitha tekstilet, përveç të leshtave dhe tekstileve shumë delikate. Program për të shpëlarë dhe për të centrifuguar rrobat. Shpejtësia e parazgjedhur e centrifugimit është ajo që përdoret për programet e pambukut. Reduktojeni shpejtësinë e centrifugimit sipas llojit të rrobave. Nëse është e nevojshme, caktoni Shpëlarje shtesë opcionin për të shtuar shpëlarje. Me një shpejtësi të ulët centrifugimi, pajisja kryen shpëlarje delikate dhe centrifugim të shkurtër.
Baby 40°C 40 °C - Ftohtë	1200 rpm (1200 - 400 rpm)	2 kg	Cikël delikat i përshtatshëm për rrobat e bebeve. Niveli i lartë i ujit dhe lëvizja delikate në fazën e larjes mbron ngjyrat dhe fibrat.
Rapid 14min 30°C	800 rpm (800 - 400 rpm)	1,5 kg	Tekstile sintetike dhe të përziera. Artikuj të ndotur pak dhe artikuj për të rifreskuar.
Anti-allergy 60°C	1300 rpm (1300 - 400 rpm)	7 kg	Artikuj të bardhë të pambuktë. Ky program larje me performancë të lartë heq më shumë se 99,99% të baktereve dhe viruseve ⁴ mbajtja e temperaturës mbi 60 °C gjatë gjithë fazës së larjes; faza e përmirësuar e shpëlarjes siguron heqjen e duhur të mbetjeve të detergjentit dhe mikroorganizmave. Ky program siguron gjithashtu zvogëlimin e duhur të poleneve/artikujve alergjentë.

Programi Temperatura e parazgjedhur Diapazoni i temperaturës	Shpejtësia referencë e centrifugimit Gama e shpejtësisë së centrifugimit	Ngark esa maks male	Përshkrimi i programit (Lloji i ngarkesës dhe niveli i ndotjes)
--	--	------------------------------	--



Outdoor
30°C
40 °C - Ftohtë

1200 rpm
(1200 - 400
rpm)

2 kg **5)**
1 kg **6)**





Mos përdorni zbutës rrobash dhe sigurohuni që kenë mbetur mbetje zbutësi në folenë e detergjentit.

Artikuj sportivë sintetikë. Ky program është projektuar për të larë butësisht rrobat moderne sportive që përdoren jashtë dhe është gjithashtu i përshtatshëm për rrobat e palestrës, çiklizmit apo vrapimit ose artikuj të ngjashëm. Ngarkesa e rekomanduar për rrobat është 2 kg.

Tekstile të papërshkueshme nga uji që e lejojnë shkëmbimin e ajrit.

Ky program mund të përdoret dhe si fazë për rikthimin e papërshkueshmërisë së ujit, projektuar veçanërisht për trajtimin e rrobave me shtresë hidrofobike. Për të kryer fazën e rikthimit të papërshkueshmërisë së ujit, veproni si vijon:

- Derdhni detergjentin e larjes në ndarjen .
- Derdhni një restaurues special papërshkueshmërie nga uji për pëlhura në folenë e zbutësit të rrobave të sirtarit .
- Pakësoni ngarkesën e rrobave në 1 kg.



Për të përmirësuar më tej veprimin e restaurimit të papërshkueshmërisë së ujit, thajini rrobat në një tharëse rrobash duke vendosur Outdoor programin e tharjes (nëse disponohet dhe nëse etiketa e rrobave lejon tharjen në tharëse rrobash).

Denim 30°C 40 °C - Ftohtë	800 rpm (1200 - 400 rpm)	2 kg	Program special për xhinse me fazë delikate larjeje për të minimizuar zbehjen e ngjyrave dhe shenjat. Për kujdes më të mirë, rekomandohet një ngarkesë e reduktuar.
---------------------------------	--------------------------------	------	--

Programi Temperatura e parazgjedhur Diapazoni i temperaturës	Shpejtësia referencë e centrifugimit Gama e shpejtësisë së centrifugimit	Ngarkesa maksimale	Përshkrimi i programit (Lloji i ngarkesës dhe niveli i ndotjes)
--	--	--------------------	---

Wool/Silk
40°C
40 °C - Ftohtë

1200 rpm
(1200 - 400 rpm)

1,5 kg

Të leshata që lahen në makinë larëse, të leshata që lahen me dorë dhe tekstile të tjera me simbolin e kujdesit "larje me dorë"⁷⁾.

1) Sipas Rregullores 2019/2023 të Komisionit të BE-së, ky program në 40 °C mund të pastrojë rrobat me ndotje normale të deklaruara se mund të lahen në 40 °C ose 60 °C, së bashku në të njëjtin cikël.



Për temperaturën e arritur në rroba, kohëzgjatjen e programit dhe të dhënat e tjera, ju lutemi shikoni kapitullin "Vlerat e konsumit".

Programet më efikase në lidhje me konsumin e energjisë janë në përgjithësi ato që performojnë në temperatura më të ulëta dhe kohëzgjatje më të gjata.

2) Nëse cilësoni një program Avulli me rrobat e thara, në fund të ciklit rrobat mund të jenë të lagështa. Thajini rrobat në tel për rreth 10 minuta.

3) Programi i avullit nuk heq aromat shumë të rënda.











4) I testuar për Staphylococcus aureus, Enterococcus faecium, Candida albicans, Pseudomonas aeruginosa dhe MS2 Bacteriophage në testin e jashtëm të kryer nga Swisstatest Testmaterialien AG në vitin 2021 (Raporti i Testit Nr. 202120117).

















5) Programi i larjes.

6) Programi i larjes dhe faza e papërshkueshmërisë nga uji.

7) Gjatë këtij cikli kazani rrotullohet ngadalë për të garantuar larje delikate. Mund të duket që kazani nuk rrotullohet fare ose nuk rrotullohet mirë, por është normale për këtë program.

Pajtueshmëria e opsioneve të programit

Programi	OPSIONET Spin 	Pa centrifugim 	Ndërprerje e shpëlarjes 	Natë 	Paralarje  1)	Njolla  2)	Shpëlarje shtesë 	E butë Plus 	Përfundim me avull  2)	Shtyrja 	Rregulluesi i kohës 
Eco 40-60	■	■	■	■	■	■	■	■	■	■	■
Cottons	■	■	■	■	■	■	■	■	■	■	■
Synthetics	■	■	■	■	■	■	■	■	■	■	■

Programi	OPSIONET Spin 	Pa centrifugim 	Ndërprerje e shpëlarjes 	Natë 	Paralarje  1)	Njolla  2)	Shpëlarje shtesë 	E butë Plus 	Përfundim me avull  2)	Shtyrja 	Rregulluesi i kohës 
Delicates	■	■	■	■			■	■		■	
Steam 										■	■
Cashmere 										■	■
Spin/Drain	■	■ ³⁾								■	
Rinse	■	■	■				■			■	
Baby	■	■	■	■	■		■	■		■	
Rapid 14min	■	■	■							■	
Anti-allergy	■	■	■		■	■	■	■	■	■	■
Outdoor 	■	■	■				■			■	
Denim	■	■	■	■		■	■	■	■	■	■
Wool/Silk  	■	■	■							■	



1) Paralarje dhe Njolla nuk mund të zgjidhen bashkë.

2) Ky opsion nuk është i disponueshëm në temperaturë më të ulët se 40°C.

3) Nëse caktoni opsionin Pa centrifugim, pajisja vetëm shkarkon ujin.

Detergjentet e përshtatshme për programet e larjes

Programi	Pluhur universal ¹⁾	Lëng universal	Lëng për rroba me ngjyra	Delikate të lehta	Special
Eco 40-60	▲	▲	▲	--	--
Cottons	▲	▲	▲	--	--
Synthetics	▲	▲	▲	--	--
Delicates	--	--	--	▲	▲
Baby	--	▲	▲	--	▲

Programi	Pluhur universal ¹⁾	Lëng universal	Lëng për rroba me ngjyra	Delikate të leshta	Special
Rapid 14min	--	▲	▲	--	--
Anti-allergy	▲	▲	--	--	▲
Outdoor 	--	--	--	▲	▲
Denim	--	--	▲	▲	▲
Wool/Silk  	--	--	--	▲	▲

1) Në temperaturë më të lartë se 60 °C rekomandohet përdorimi i detergjentit pluhur.

-- = Nuk rekomandohet ▲ = Rekomandohet

8.2 Woolmark Premium Wool Care - Blu



Cikli i larjes për të leshtat në këtë makinë është analizuar dhe miratuar nga The Woolmark Company për larjen e rrobave të leshta që mbajnë etiketën për «larje me dorë» nëse produktet lahen sipas udhëzimeve në etiketën e rrobës dhe ato të dhëna nga prodhuesi i kësaj makine larëse. M1145

9. CILËSIMET

9.1 Sinjalet akustike

Kjo pajisje ka sinjale të ndryshme akustike, që veprojnë kur:

- Aktivizoni pajisjen (sinjal i shkurtër i veçantë).
- Çaktivizoni pajisjen (sinjal i shkurtër i veçantë).
- Prekni butonat (tingull klikimi).
- Bëni përzgjedhjen e gabuar (3 tinguj të shkurtër).
- Programi përfundon (sekuencë tingujsh për rreth 1 minutë).
- Programi ka keqfunksionim (sekuencë tingujsh të shkurtër për rreth 5 minuta).

Për të **aktivizuar/çaktivizuar** sinjalet akustike kur përfundon programi, prekni

njëkohësisht butonat  dhe  për rreth 2 sekonda. Ekрани tregon On/Off



Nëse çaktivizoni sinjalet akustike, ato vazhdojnë të punojnë kur pajisja ka keqfunksionim.

9.2 Bllokimi për fëmijët

Me këtë opsjon mund të parandaloni që fëmijët të luajnë me panelin e kontrollit.



Për të **aktivizuar/çaktivizuar** këtë opsjon, mbani shtypur butonin  derisa  të **ndizet/fiket** në ekran.

Pajisja do të kalojë si parazgjedhje te ky opsjon pasi e fikni.

Funksioni i bllokimit për fëmijët mund të mos jetë i disponueshëm për pak sekonda pas ndezjes së pajisjes.

9.3 Matësi i orëve të punës

Mund të shikoni kohën totale të punës së pajisjes në orë, duke filluar që nga ndezja e parë. Kjo vlerë do të matë kohën e punës së cikleve (nuk përfshin kohën e pushimeve, kohën e shtyrjes së programit). Për të parë këtë vlerë, veproni si vijon:



1. Ndizeni pajisjen duke shtypur Ndezje/ Fikje butonin.
2. Rrotullojeni çelësin e programit në Eco 40-60 programin (pozicioni i parë në drejtimin e akrepave të orës).
3. Shtypni dhe mbani të shtypni butonin  dhe  për disa sekonda (brenda 10 sekondave pas ndezjes. Pas këtyre 10 sekondave, aktivizohet kombinimi i çelësit dhe çaktivizon sinjalet akustike).
4. Pas 3 sekondash, orët totale të punës së pajisjes tregohen në ekran: p.sh. 1276 orë, ekrani tregon tekstin Hr për 2 sekonda, 12 (mijëra dhe qindra) për 2 sekonda dhe 76 (dhjetëra dhe njësi).



Nëse procedura nuk funksionon (për shkak të ndërprerjes, pozicionit të gabuar të fushës së programit ose kombinimit të gabuar të çelësit), fiken pajisjen dhe përsëriteni sekuencën nga fillimi.

9.4 Rivendosja në gjendje fabrike

Ky funksion lejon të rikthehen opsionet e paracaktuara të fabrikës. Për të **aktivizuar** këtë opsion ndiqni hapat më poshtë:

1. Ndizeni pajisjen duke shtypur Ndezje/ Fikje butonin.
2. Rrotullojeni çelësin e programit në Synthetics programin (pozicioni i tretë në drejtimin e akrepave të orës).
3. Shtypni dhe mbani të shtypni butonin  dhe  për disa sekonda (brenda 10 sekondave pas ndezjes. Pas këtyre 10 sekondave, aktivizohet kombinimi i çelësit dhe çaktivizon sinjalet akustike).
4. Ekranin do të shfaqë – – – për rreth 5 sekonda.



Nëse procedura nuk funksionon (për shkak të ndërprerjes, pozicionit të gabuar të fushës së programit ose kombinimit të gabuar të çelësit), fiken pajisjen dhe përsëriteni sekuencën nga fillimi.

10. PËRDORIMI I PËRDITSHËM



PARALAJMËRIM!

Referojuni kapitujve për sigurinë.

10.1 Aktivizimi i pajisjes

1. Futeni spinën në prizën elektrike.
2. Hapeni rubinetin e ujit.
3. Shtypni butonin Ndezje/Fikje për të aktivizuar pajisjen.

Bie një tingull i shkurtër.

10.2 Mbushja e ngarkesës

1. Hapni kapakun e pajisjes.

2. Shtypni butonin A.

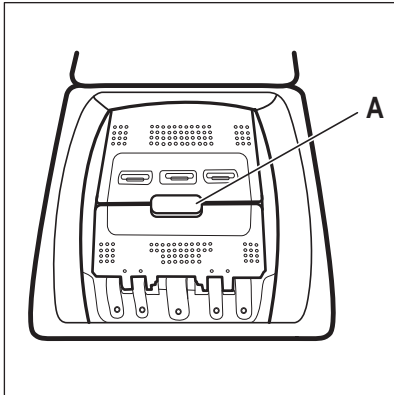

Kazani hapet automatikisht.

3. Vendosni rrobat në kazan, një nga një.
4. Shkundini artikujt përpara se t'i vendosni në pajisje.
5. Mbyllni kazanin dhe kapakun.

KUJDES!

- Sigurohuni të mos fusni shumë rroba në kazan.
- Sigurohuni që asnjë rrobë të mos qëndrojë midis guarnicionit dhe pajisjes dhe ta mbyllni kazanin siç duhet.
- Larja e njollave tepër të ndotura me vaj dhe graso ose përdorimi i parfumeve mund të shkaktojë dëmtim të pjesëve prej gome të pajisjes.

10.3 Ndarjet e detergjentit. Përdorimi i detergjenteve dhe i solucioneve

1. Matni sasinë e specifikuar të detergjenteve dhe të zbutësit të rrobave.
2. Vendosni detergjentin dhe zbutësin e rrobave te ndarjet e duhura.



Zbatoni gjithmonë udhëzimet që gjeni tek ambalazhi i produkteve detergjente.

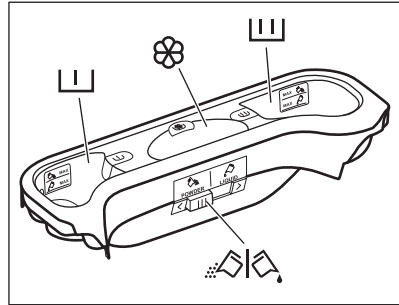

Ndarja e detergjentit për fazën e paralarjes.
Shenjat MAX janë nivelet maksimale të sasisë së detergjentit (pluhur ose lëng).
Kur vendosni një program për njolla, shtoni detergjent (pluhur ose të lëngshëm).



Ndarja e detergjentit për fazën e larjes.
Shenjat MAX janë nivelet maksimale të sasisë së detergjentit (pluhur ose lëng).

Kutia për aditivët e lëngët (zbutës rrobash, niseshte).



Shenja **M** është niveli maksimal për sasinë e aditivëve të lëngët.

 Kapaku për detergjentin pluhur ose të lëngshëm.

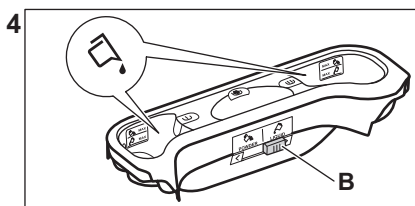
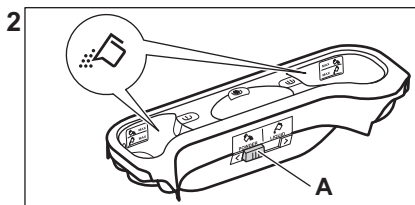
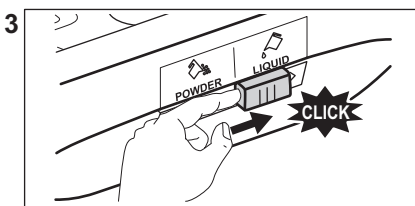
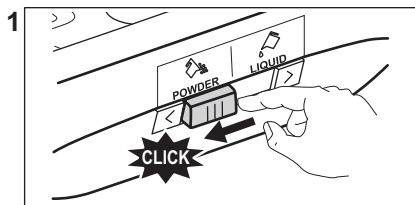

- Pozicioni **A** për detergjent pluhur (cilësimi i fabrikës).
- Pozicioni **B** për detergjentin e lëngët.



Kur përdorni detergjentin e lëngët:

- Mos përdorni detergjentë xhelatinozë ose detergjentë prej lëngu të trashë.
- Mos hidhni më shumë lëng se niveli maksimal.
- Mos e vendosni funksionin e shtyrjes së programit.

10.5 Vendosja e një programi

1. Rrotulloni çelësin e programeve për të zgjedhur programin e dëshiruar të larjes.

Treguesi i butonit Start/Pause  pulson. Ekranin tregon kohëzgjatjen e përafërt të programit.

2. Prekni butonat përkatës për të ndryshuar temperaturën dhe/ose shpejtësinë e centrifugimit.
3. Nëse dëshironi, vendosni një ose më shumë opsione duke prekur butonat përkatës. Treguesit përkatës ndizen në ekran dhe informacioni i dhënë ndryshon përkatësisht.

10.4 Detergjent i lëngët ose pluhur





Nëse **nuk është e mundur** përzgjedhja, bie një sinjal akustik dhe ekranin tregon

10.6 Informacion shtesë për përdorimin e përditshëm.

Dallimi i ngarkesës me SensiCare System
SensiCare rregullon automatikisht kohëzgjatjen e programit për rrobat në kazan për të arritur rezultatet më të mira në larje brenda kohës më të shkurtër të mundshme. Pas rreth 30 sekondash, fillon mbushja me ujë. Dallimi me SensiCare kryhet vetëm me programet e plota të larjes dhe nëse kohëzgjatja e programit nuk është reduktuar.

Nisja e një programi

Prekni butonin Start/Pause  për të nisur programin. Treguesi përkatës ndalon së pulsuar dhe qëndron i ndezur. Programi fillon, kapaku mbyllet. Ekranin shfaq treguesin .

Nisja e një programi me anë të ndezjes të vonuar

1. Prekni butonin Shtyrja në mënyrë të përsëritur derisa ekranin tregon kohën e dëshiruar të vonesës.

2. Prekni butonin Start/Pause . Kapaku i pajisjes kyçet dhe fillon numërimin mbrapsht të shtyrjes së programit. Kur përfundon numërimi mbrapsht, programi fillon automatikisht.

Ndërprerja e një programi dhe ndryshimi i opsioneve.

1. Kur programi është në punë, mund të ndryshoni vetëm disa opsione. Prekni butonin Start/Pause .

2. Ndryshoni opsionet. Informacioni i dhënë në ekran ndryshon përkatësisht

3. Prekni Start/Pause  përsëri. Programi i larjes vazhdon.



Anulimi i një programi në punë

- Shtypni butonin Ndezje/Fikje butonin për të anuluar programin dhe për të çaktivizuar pajisjen Shtypni butonin sërish për të aktivizuar pajisjen.
- Rrotulloni dorezën e përzgjedhjes në pozicionin "riciclëso" për të aktivizuar

pajisjen • . Prisni 2 sekonda. Tani mund të cilësoni një program të ri të larjes.

Shkarkimi i ujit jashtë pas mbarimit të ciklit

Nëse keni zgjedhur një program ose një opSION që nuk e zbraz ujin e shpëlarjes së fundit, duhet të mbani mend ta zbrazni ujin për të hapur kapakun.

- Prekni butonin Centrifugimi për të ulur shpejtësinë e centrifugimit të sugjeruar nga pajisja
- Shtypni Start/Pause 
- Kur programi mbaron dhe treguesi  i bllokimit të kapakut fiket, ju mund ta hapni kapakun.
- Shtypni butonin Ndezje/Fikje për të çaktivizuar pajisjen.

Funksioni aktiv në pritje

Funksioni i gatishmërisë çaktivizon automatikisht pajisjen për të pakësuar konsumimin e energjisë kur.

11. KUJDESI DHE PASTRIMI

PARALAJMËRIM!

Referojuni kapitujve për sigurinë.

11.1 Programi i pastrimit periodik

Pastrimi periodik ndihmon në zgjatjen e jetëgjatësisë së pajisjes.

Pas çdo cikli, mbajeni kapakun dhe derën e kazanit të hapur që të merrni qarkullim të ajrit dhe që të thani lagështirën brenda pajisjes: kjo do të parandalojë mykun dhe erërat.

Nëse pajisja nuk do të përdoret për një kohë të gjatë: mbyllni rubinetin e ujit dhe shkëputni pajisjen nga rrjeti elektrik.

Programi tregues i pastrimit periodik:

Heqja e çmërsit	Dy herë në vit
Larja e mirëmbajtjes	Një herë në muaj
Pastrimi i guarnicionit të kapakut	Çdo dy muaj
Pastrimi i kazanit	Çdo dy muaj

Pastrimi i folesë së detergjentit	Çdo dy muaj
Pastrimi i filtrit të pompës së shkarkimit	Dy herë në vit
Pastrimi i tubit të hyrjes së ujit dhe filtrit të valvulës	Dy herë në vit

Paragrafët e mëposhtëm shpjegojnë se si duhet ta pastroni secilën pjesë.

11.2 Heqja e objekteve të huaja



Sigurohuni që xhepat të jenë bosh dhe të gjitha elementet e lira të jenë lidhur përpara se të vini në punë ciklin.

Hiqni çdo objekt të huaj (si p.sh. kapëse metalike, kopsa, monedha etj.) që mund të gjeni në filtra dhe kazan. Referohuni tek paragrafët "Pastrimi i kazanit", "Pastrimi i pompës së shkarkimit" dhe "Pastrimi i tubit të

hyrjes së ujit dhe filtrit të valvulës". Bëni kujdes me perdet. Hiqni kapëset dhe vendosni perdet në një qese larjeje ose këllëf jastëku. Nëse është e nevojshme, kontaktoni me Qendrën e Autorizuar të Shërbimit.

11.3 Pastrimi i jashtëm

Pastrojeni pajisjen vetëm me ujë të ngrohtë dhe sapun të butë. Thajini plotësisht të gjitha sipërfaqet. Mos përdorni shtupa kruajtëse ose materiale të tjera gërvishtëse.

KUJDES!

Mos përdorni alkool, tretës boje ose produkte kimike.

KUJDES!

Mos pastroni sipërfaqet metalike me detergjent me bazë klori.

11.4 Heqja e çmërsit



Nëse fortësia e ujit në zonën tuaj është e lartë ose mesatare, rekomandojmë që të përdorni produkte për heqjen e çmërsit për makinat e larjes.

Kontrollojeni kazanin rregullisht për të kontrolluar për çmërs.

Detergjentet standarde përmbajnë agjentë për zbutjen e ujit, por rekomandojmë që të vini në punë një cikël me kazan bosh dhe një produkt kundër çmërsit.



Zbatoni gjithmonë udhëzimet që gjeni tek ambalazhi i produktit.

11.5 Larja e mirëmbajtjes

Përdorimi i përsëritur dhe i zgjatur i programeve me temperaturë të ulët mund të shkaktojë depozitime të detergjenteve, mbetje pushi, rritje të bakteve brenda kazanit. Kjo mund të krijojë aroma të këqija dhe myk. Për të eliminuar depozitimet dhe për të pastruar pjesën e brendshme të pajisjes, aplikoni një larje mirëmbajtjeje rregullisht (të paktën një herë në muaj).



Referojuni paragrafit "Pastrimi i kazanit".

11.6 Pastrimi i kazanit

Kontrollojeni kazanin rregullisht për të parandaluar depozitimet e padëshiruara.

Në kazan mund të formohen grumbullime ndryshku si pasojë e ndryshkjes së trupave të huaj nga larja apo nga uji i rubinetit që përmban hekur

Pastroni kazanin me produkte të posaçme për inoks.



Zbatoni gjithmonë udhëzimet që gjeni tek ambalazhi i produktit. Mos e pastroni kazanin me produkte acide për heqjen e çmërsit, produkte gërryese që përmbajnë klor ose hekur apo me lesh teli.

Për pastrim të plotë:

1. Nxirrni të gjitha rrobat nga kazan.
2. Vini në punë një program Cottons me temperaturën më të lartë.
3. Shtoni një sasi të vogël detergjenti pluhur në kazanin bosh për të shpëlarë mbetjet e mundshme.



Ndonjëherë, në përfundim të një cikli ekrani mund të shfaqë ikonën . Ky është rekomandim për të kryer një "pastrim të kazanit". Pasi të jetë kryer pastrimi i kazanit, ikona zhduket.

11.7 Izolimi i kapakut

Kontrolloni rregullisht guarnicionin dhe hiqni të gjitha objektet nga pjesa e brendshme. Pastrojeni kur nevojitet, duke përdorur agjent pastrues me krem amoniaku pa gërvishtur sipërfaqen e izolimit.



Zbatoni gjithmonë udhëzimet që gjeni tek ambalazhi i produktit.

11.8 Pastrimi i folesë së detergjentit

Për të parandaluar depozitimet e mundshme të detergjentit të tharë apo zbutësit të rrobave dhe/ose formimin e mykut në sirtarin e

detergjentit, çdo dy muaj kryeni procedurën e mëposhtme të pastrimit siç shpjegohet në skemat e mëposhtme:

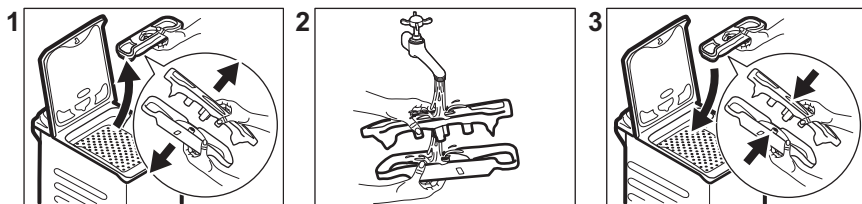

11.9 Pastrimi i filtrit të pompës së shkarkimit

Kontrolloni rregullisht filtrin e pompës së shkarkimit dhe sigurohuni që të jetë i pastër.

- Hiqni spinën e pajisjes nga rrjeti elektrik.
- Mos e pastroni pompën nëse uji në pajisje është i nxehtë. Prisni derisa uji të ftohet.
- Mos e hiqni filtrin gjatë kohës që pajisja është në punë.
- Zhvidhosni filtrin me ngadalë dhe butësisht derisa uji të pushojë së rrjedhuri jashtë. Pasi uji të jetë hequr, filtri mund të zhvidhohet plotësisht.

Pastrimi i pompës së shkarkimit nëse:

- Pajisja nuk e shkarkon ujin.
- Kazani nuk rotullohet.
- Pajisja bën një zhurmë të pazakontë për shkak të bllokimit të pompës së shkarkimit.
- Në ekran shfaqet kodi i alarmit **E20**

Veproni siç përshkruhet në skemat e mëposhtme për të pastruar filtrin e pompës:

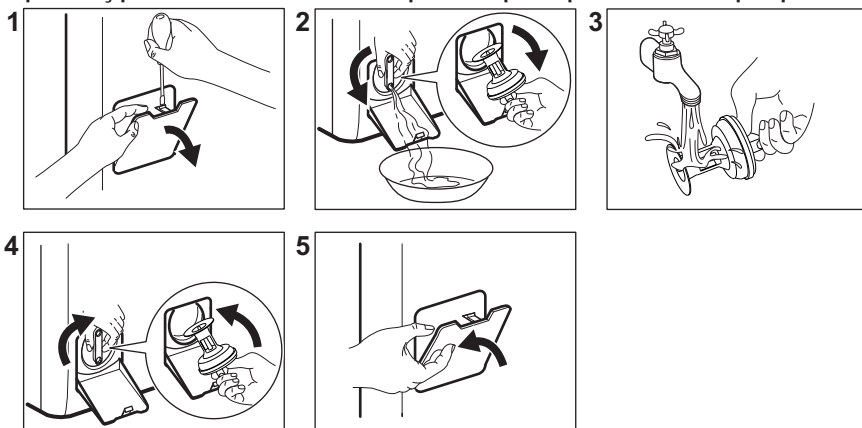

Mbani gjithmonë pranë një leckë për të tharë çdo rrjedhje uji gjatë heqjes së filtrit.

11.10 Pastrimi i zorrës së futjes së ujit dhe filtrit të valvulës

Rekomandohet t'i pastroni të dy filtrat e zorrës së hyrjes së ujit dhe të valvulës dy herë në vit për të hequr depozitimet që grumbullohen me kalimin e kohës. Veproni siç përshkruhet në skemat e mëposhtme për të pastruar filtrat:

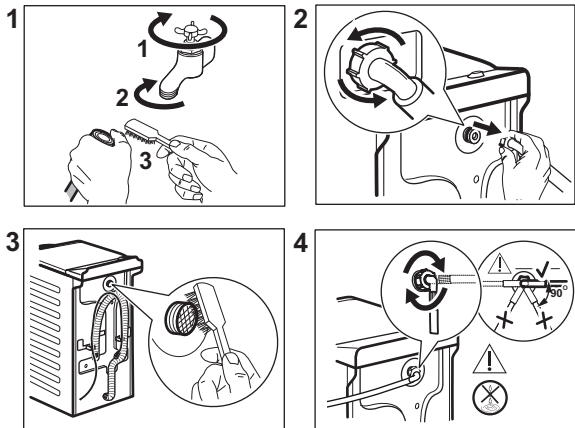

11.11 Shkarkimi i emergjencës

Nëse pajisja nuk mund ta shkarkojë ujin, kryeni të njëjtën procedurë që përshkruhet në paragrafin ' Pastrimi i filtrit të shkarkimit'. Nëse është e nevojshme, pastroni pompën.

Kur e shkarkoni ujin me procedurën e shkarkimit të emergjencës, ju duhet ta aktivizoni përsëri sistemin e shkarkimit:

1. Hidhni 2 litra ujë në ndarjen e largës kryesore të shpërndarësit të detergjentit.
2. Nisni programin për të derdhur ujin.

11.12 Masat paraprake të parandalimit të brymës

Nëse pajisja është e instaluar në një zonë ku temperatura mund të arrijë vlera rreth 0° C ose të bjerë më poshtë, hiqni ujin e mbetur nga tubi i hyrjes së ujit dhe pompa e shkarkimit.

1. Hiqni spinën nga priza elektrike.
2. Mbyllni rubinetin e ujit.
3. Vendosni dy skajet e tubit të hyrjes së ujit në një enë dhe lëreni ujin të rrjedhë nga tubi.
4. Zbrazni pompën e shkarkimit. Referojuni procedurës së shkarkimit të emergjencës.
5. Kur pompa e shkarkimit të jetë e zbrazur, vendosni përsëri tubin e hyrjes së ujit.

PARALAJMËRIM!

Sigurohuni që temperatura të jetë më e lartë se 0 °C përpara se ta përdorni sërish pajisjen.
Prodhuesi nuk mban përgjegjësi për dëme të shkaktuara nga temperaturat e ulëta.

12. VLERAT E KONSUMIT

12.1 Koment



Kodi QR në etiketën e energjisë të dhënë me pajisjen jep një lidhje interneti tek informacioni që lidhet me performancën e pajisjes në databazën e EU EPREL. Ruajeni etiketën e energjisë për referencë së bashku me manualin e përdorimit dhe të gjitha dokumentet e tjera që ofrohen me këtë pajisje.

Të njëjtin informacion mund ta gjeni gjithashtu në EPREL duke përdorur lidhjen <https://eprel.ec.europa.eu>, emrin e modelit dhe numrin e produktit që gjeni në pllakëzën e specifikimeve të pajisjes.

Vlerat dhe kohëzgjatja e programit mund të variojnë në varësi të kushteve të ndryshme (p.sh. temperatura e dhomës, temperatura e ujit dhe presioni, madhësia e ngarkesës dhe lloji i rrobave, tensioni i furnizimit) dhe gjithashtu nëse ndryshoni cilësimin e parazgjedhur të një programi.

Sipas Rregullore së Komisionit të BE-së 2019/2023

Programi Eco 40-60	kg	kWh	Litra	hh:mm	% 1)	°C	rpm ²⁾
Ngarkesë e plotë	7	0.824	53.0	3:25	53.00	46	1251
Gjysmë ngarkese	3,5	0.222	44.0	2:40	53.00	25	1251
Çerek ngarkese	2	0.134	36.0	2:40	55.00	23	1251

1) Lagështira e mbetur në fund të fazës së centrifugimit. Sa më e lartë të jetë shpejtësia e centrifugimit, aq më e lartë është zhurma dhe aq më e ulët është lagështira e mbetur.

2) Shpejtësia maksimale e centrifugimit.

Programet e zakonshme



Këto vlera janë vetëm për qëllim informativ.

Programet	kg	kWh	Litra	hh:mm	% 1)	°C	rpm ²⁾
Cottons ³⁾ 90°C	7	2.50	90.0	4:10	53.00	85	1300
Cottons 60°C	7	1.65	90.0	3:50	53.00	55	1300
Cottons 20° ⁴⁾ 20°C	7	0.30	90.0	2:50	53.00	20	1300

Programet	kg	kWh	Litra	hh:mm	% 1)	°C	rpm ²⁾
Synthetics 40°C	3	0.55	50.0	2:10	35.00	40	1200
Delicates ⁵⁾ 30°C	2	0.35	50.0	1:00	35.00	30	1200
Wool/Silk 30°C	1,5	0.20	45.0	1:10	30.00	30	1200

1) Lagështira e mbetur në fund të fazës së centrifugimit. Sa më e lartë të jetë shpejtësia e centrifugimit, aq më e lartë është zhurma dhe aq më e ulët është lagështia e mbetur.

2) Treguesi i referencës së shpejtësisë së centrifugimit.

3) E përshtatshme vetëm për larjen e tekstileve me ndotje të madhe.

4) I përshtatshëm për të larë rroba të pambukta, sintetike dhe të përziera me pak ndotje.

5) Gjithashtu vepron si cikël i larjes së shpejtë për rrobat e ndotura pak.

Konsumi i energjisë në regjime të ndryshme

Fikur (W)	Në gatishmëri (W)	Shtyrja e programit (W)
0.50	0.50	4.00

Koha deri në fikje/Regjimi në pritje është maksimumi 15 minuta.

13. UDHËZUES I SHPEJTË

13.1 Përdorimi i përditshëm

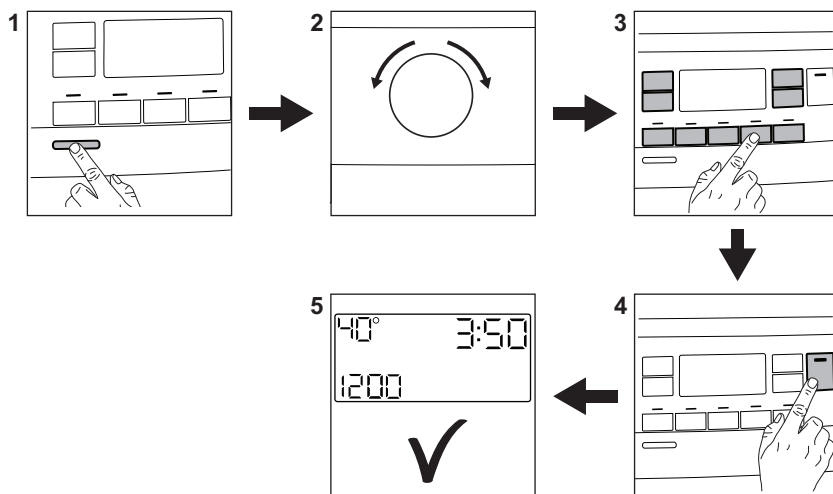

Futni në prizë spinën e pajisjes.

Hapeni rubinetin e ujit.

Futni rrobat në pajisje.

Derdhni detergjentin dhe çdo trajtim tjetër në ndarjen përkatëse të folesë së detergjentit.

1. Shtypni butonin **Ndezje/Fikje** për të ndezur pajisjen.
2. Rrotulloni çelësin e programeve për të vendosur programin e dëshiruar.
3. Vendosni opsionet e dëshiruara përmes butonave korrespondues me prekje.
4. Për të nisur programin, prekni butonin

Start/Pause 

5. Pajisja fillon punën.

Në përfundim të programit, hiqni rrobat.

Shtypni butonin **Ndezje/Fikje** për të fikur pajisjen.

13.2 Kujdesi dhe pastrimi

Plani i pastrimit periodik do të ndihmojë në zgjatjen e jetëgjatësisë së pajisjes.

Pas çdo cikli, mbajeni kapakun pak të hapur që të merrni qarkullim të ajrit dhe që të thani lagështirën brenda pajisjes: kjo do të parandalojë mykun dhe erërat.

Nëse pajisja nuk do të përdoret për një kohë të gjatë: mbyllni rubinetin e ujit dhe shkëputni pajisjen nga rrjeti elektrik.

Heqja e çmërsit	Dy herë në vit
Larja e mirëmbajtjes	Një herë në muaj

Pastrimi i guarnicionit të kapakut	Çdo dy muaj
Pastrimi i kazanit	Çdo dy muaj
Pastrimi i folesë së detergjentit	Çdo dy muaj
Pastrimi i filtrit të pompës së shkarkimit	Dy herë në vit
Pastrimi i tubit të hyrjes së ujit dhe filtrit të valvulës	Dy herë në vit

Mbajini larg pjesëve plastike, veçanërisht pranë zonës së sirtarit të detergjentit, hiqni derdhjet e tepërta.

Paragrafët e mëposhtëm shpjegojnë se si duhet ta pastroni disa pjesë.

Heqja e objekteve të huaja



Sigurohuni që xhepat të jenë bosh dhe të gjitha elementet e lira të jenë lidhur përpara se të vini në punë ciklin.



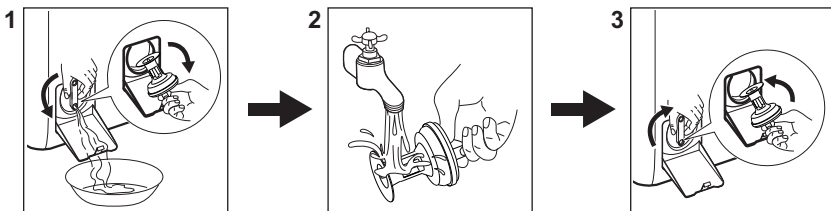

Hiqni çdo objekt të huaj (si p.sh. kapëse metalike, kopsa, monedha etj.) që mund të gjeni në filtra dhe kazan. Nëse është e nevojshme, kontaktoni me Qendrën e Autorizuar të Shërbimit.

Pastrimi i filtrit të pompës së shkarkimit
Pastrojeni filtrin rregullisht dhe, veçanërisht, nëse shfaqet kodi **E20** në ekran.



13.3 Programet

Programet	Ngarkesa	Përshkrimi i produktit
Eco 40-60 ¹⁾	7 kg	Të pambuktat e bardha dhe ato me ngjyra. Rrobat me ndotje normale.

Programet	Ngarkesa	Përshkrimi i produktit
Cottons	7 kg	Të pambuktat e bardha dhe me ngjyra.
Synthetics	3 kg	Artikuj sintetikë ose tekstile të përziera.
Delicates	2 kg	Tekstile delikate të tilla si akrilike, viskoze, poliester.
 Steam	1 kg	Program me avull për të pambuktat, sintetiket dhe rrobat delikate.
 Cashmere	1 kg	Programet e avullit për të leshtat dhe kashmiri.
Spin/Drain	7 kg	Të gjitha tekstilet, përveç të leshtave dhe tekstileve shumë delikate. Program për të centrifuguar dhe për të shkarkuar ujin.
Rinse	7 kg	Të gjitha tekstilet, përveç të leshtave dhe tekstileve shumë delikate. Program për të shpëlarë dhe për të centrifuguar.
Baby	2 kg	Cikël delikat i përshtatshëm për rrobat e bebeve.
Rapid 14min	1,5 kg	Artikujt e pambuktë dhe sintetikë me pak ndotje ose të veshura një herë.
Anti-allergy	7 kg	Artikuj të bardhë të pambuktë. Ky program heq më shumë se 99,99% të baktereve dhe viruseve ²⁾ . Ai gjithashtu siguron zvogëlimin e duhur të alergjenëve.
 Outdoor	2 kg ³⁾ 1 kg ⁴⁾	Rroba sportive moderne që vishen jashtë.
Denim	2 kg	Rrobat prej doku.
 Wool/Silk	1,5 kg	Të leshta që lahen me lavatrice, të leshta që lahen me dorë dhe tekstile delikate.

1) Sipas Rregullores 2019/2023 të Komisionit të BE-së, ky program në 40 °C mund të pastrojë rrobat me ndotje normale të deklaruara se mund të lahen në 40 °C ose 60 °C, së bashku në të njëjtin cikël.



Për temperaturën e arritur në rroba, kohëzgjatjen e programit dhe të dhënat e tjera, ju lutemi shikoni kapitullin "Vlerat e konsumit".

Programet më efikase në lidhje me konsumin e energjisë janë në përgjithësi ato që performojnë në temperatura më të ulëta dhe kohëzgjatje më të gjata.

2) I testuar për Staphylococcus aureus, Enterococcus faecium, Candida albicans, Pseudomonas aeruginosa dhe MS2 Bacteriophage në testin e jashtëm të kryer nga Swisstatest Testmaterialien AG në vitin 2021 (Raporti i Testit Nr. 202120117).



3) Programi i larjes.

4) Programi i larjes dhe faza e papërshkueshmërisë nga uji.

Mbushja e pajisjes deri në **kapacitetin maksimal që tregohet për secilin prej**

programeve ndihmon në reduktimin e konsumit të energjisë dhe ujit.

Detergjentet e përshtatshme për programet e larjes

Programi	Pluhur universal ¹⁾	Lëng universal	Lëng për rroba me ngjyra	Delikate të leshta	Special
Eco 40-60	▲	▲	▲	--	--
Cottons	▲	▲	▲	--	--
Synthetics	▲	▲	▲	--	--
Delicates	--	--	--	▲	▲
Baby	--	▲	▲	--	▲
Rapid 14min	--	▲	▲	--	--
Anti-allergy	▲	▲	--	--	▲
Outdoor 	--	--	--	▲	▲
Denim	--	--	▲	▲	▲
Wool/Silk  	--	--	--	▲	▲

¹⁾ Në temperaturë më të lartë se 60 °C rekomandohet përdorimi i detergjentit pluhur.

-- = Nuk rekomandohet ▲ = Rekomandohet

13.4 Lloji dhe sasia e detergjentit.

- Përdorni vetëm detergjente dhe trajtime të tjera të prodhuara posaçërisht për lavatriçe. Së pari, ndiqni këto rregulla të përgjithshme:
 - detergjentë pluhur (gjithashtu tableta dhe detergjentë me doza të vetme) për të gjitha llojet e pëlhurës, me përjashtim të delikateve. Preferohen detergjente pluhur që përbajnë zbardhues për higjienizimin e të bardhave dhe rrobave të palara,
 - detergjentet lëngje (gjithashtu detergjentë me dozë të vetme), mundësisht për programe me temperatura të ulëta të larjes (60°C maksimumi) për të gjitha llojet e pëlhurave ose të posaçme vetëm për të leshtat.

- Mos përzieni lloje të ndryshme detergjentësh.
- Përdorni më pak detergjent, nëse:
 - po lani një sasi të vogël rrobash,
 - rrobat nuk janë shumë të ndotura,
 - formohet shumë shpumë gjatë larjes.
- Kur përdorni tableta ose pods të detergjentit, gjithmonë futini brenda në kazan, jo në sirtarin e detergjentit dhe ndiqni rekomandimet e prodhuesit.

Detergjenti i pamjaftueshëm mund të shkaktojë:

- rezultate të pakënaqshme larjeje,
- ngarkesa e larjes bëhet gri,
- rroba me yndyrë,
- myk në pajisje.

Detergjenti i tepërt mund të shkaktojë:

- prodhim të tepërt shkume,
- efekt larjeje të reduktuar,
- shpëlarje të pamjaftueshme,
- ndikim më të madh në mjedis.

14. KODET E ALARMEVE DHE DEFEKTET E MUNDSHME

Pajisja nuk fillon ose ndalon gjatë punës. Së pari, përpquni të gjeni një zgjidhje për problemin (shikoni tabelat).





PARALAJMËRIM!

Çaktivizojeni pajisjen përpara se të kryeni ndonjë kontroll.

Problemi	Zgjidhja e mundshme
E10 Pajisja nuk mbushet siç duhet me ujë.	<ul style="list-style-type: none">• Sigurohuni që rubineti i ujit të jetë i hapur.• Sigurohuni që presioni i furnizimit me ujë të mos jetë shumë i ulët. Për këtë informacion, kontaktoni autoritetin tuaj lokal të ujit.• Sigurohuni që rubineti i ujit të mos jetë bllokuar.• Sigurohuni që tubi i furnizimit të mos ketë përdredhje, dëmtime apo përthyerje.• Sigurohuni që lidhja e tubit të furnizimit me ujë është e saktë.• Sigurohuni që filtri i tubit të furnizimit dhe filtri i valvulës të mos jenë të bllokuar.
E20 Pajisja nuk e shkarkon ujin.	<ul style="list-style-type: none">• Sigurohuni që tapa e lavamanit të mos jetë e bllokuar.• Sigurohuni që tubi i shkarkimit të mos ketë përdredhje ose përthyerje.• Sigurohuni që filtri i shkarkimit të mos jetë i bllokuar. Pastroni filtrin, nëse është e nevojshme.• Sigurohuni që lidhja e tubit të shkarkimit të ujit të jetë e saktë.• Cilësoni programin e shkarkimit nëse cilësoni një program pa fazën e shkarkimit.• Cilësoni programin e shkarkimit nëse cilësoni një opsion që përfundon me ujë në kazan.
E91 Avari e brendshme. Nuk ka komunikim ndërmjet elementeve elektronike të pajisjes.	<ul style="list-style-type: none">• Programi nuk ka përfunduar siç duhet ose pajisja ka ndaluar shumë herët. Fikeni dhe rindizeni pajisjen.• Nëse shfaqet sërish kodi i alarmit, kontaktoni Qendrën e Autorizuar të Shërbimit.
EKO Furnizimi me energji është i paqëndrueshëm.	<ul style="list-style-type: none">• Prisni derisa furnizimi me energji të jetë i qëndrueshëm.
EFO Është aktivizuar pajisja kundër përmytjes.	<ul style="list-style-type: none">• Shkëpusni pajisjen dhe mbyllni rubinetin e ujit. Kontaktoni qendrën e shërbimit të autorizuar.
Nëse problemi vazhdon, lidhuni me qendrën e autorizuar të shërbimit. Të dhënat e nevojshme për qendrën e shërbimit ndodhen në pllakën e specifikimeve	
*Disa kode të alarmeve mund të mos ndodhin. Mund të ndryshohet pa paralajmërim.	

15. SHQETËSIME MJEDISORE

Ricikloni materialet me simbolin .
Vendoseni paketimin në kutitë përkatëse për ta ricikluar. Ndhmoni në mbrojtjen e mjedisit dhe të shëndetit të njeriut duke ricikluar mbeturinat e pajisjeve elektrike dhe

elektronike. Mos i hidhni pajisjet e shënuara me simbolin  me mbeturinat shtëpiake. Kthejeni produktin në qendrën tuaj lokale të riciklimit ose kontaktoni zyrën tuaj komunale..

Dobro došli u Electrolux! Hvala vam što ste odabrali naš uređaj.



Nastojimo biti održivi te smanjujemo uporabu papira te su svi korisnički priručnici dostupni na internetu. Pristupite svom potpunom korisničkom priručniku na electrolux.com/manuals



Savjeti o korištenju, rješavanju problema, brošure i informacije o servisu i popravcima dostupni su na electrolux.com/support



Kupite dodatnu opremu, potrošni materijal i originalne rezervne dijelove za svoj uređaj na electrolux.com/shop

Zadržava se pravo na izmjene.

SADRŽAJ

1. SIGURNOSNE INFORMACIJE.....	37
2. SIGURNOSNE UPUTE.....	39
3. OPIS PROIZVODA.....	41
4. TEHNIČKE INFORMACIJE.....	42
5. INSTALACIJA.....	42
6. UPRAVLJAČKA PLOČA.....	46
7. BIRAČ I TIPKE.....	48
8. PROGRAMI.....	51
9. POSTAVKE.....	56
10. SVAKODNEVNA UPORABA.....	57
11. ODRŽAVANJE I ČIŠĆENJE.....	60
12. VRIJEDNOSTI POTROŠNJE.....	64
13. KRATKE UPUTE	65
14. ŠIFRE ALARMA I MOGUĆI KVAROVI.....	69
15. BRIGA O OKOLIŠU.....	69

1. ⚠ SIGURNOSNE INFORMACIJE



Prije početka postavljanja i korištenja ovog uređaja pažljivo pročitajte isporučene upute. Proizvođač nije odgovoran za ozljede ili oštećenje koji su rezultat neispravne ugradnje ili uporabe. Upute uvijek držite na sigurnom i pristupačnom mjestu za buduću uporabu.

1.1 Sigurnost djece i osjetljivih osoba

- Ovaj uređaj mogu koristiti djeca u dobi od 8 godina i starija te osobe smanjenih tjelesnih, osjetljivih ili mentalnih mogućnosti ili osobe koje ne raspolažu iskustvom ili

znanjem ako su pod nadzorom osobe odgovorne za njihovu sigurnost i rade po uputama koje se odnose na sigurno korištenje uređaja te razumiju uključene opasnosti.

- Djeca dobi između 3 i 8 godina i osobe s vrlo teškim i složenim invaliditetom moraju se držati podalje od uređaja, osim ako su pod stalnim nadzorom.
- Djecu mlađu od 3 godine treba držati podalje od uređaja, osim ako su pod stalnim nadzorom.
- Djeca bi trebala biti pod nadzorom kako bi se osiguralo da se ne igraju s uređajem.
- Ambalažu držite podalje od djece i zbrinite je na odgovarajući način.
- Držite deterdžente izvan dohvata djece.
- Držite djecu i kućne ljubimce podalje od uređaja kad su vrata otvorena.
- Ako uređaj ima funkciju roditeljske zaštite, mora se aktivirati.
- Bez nadzora djeca ne smiju obavljati čišćenje uređaja i korisničko održavanje.

1.2 Opća sigurnost

- Ovaj uređaj namijenjen je isključivo pranju rublja koje se može prati u domaćinstvu.
- Ovaj je uređaj namijenjen za uporabu u kućanstvu i ostalim smještajnim jedinicama u zatvorenom prostoru.
- Ovaj uređaj može se koristiti u uredima, hotelskim sobama, sobama za goste s doručkom, seoskim kućama za goste i drugim sličnim smještajem u kojima takva uporaba ne prelazi (prosječnu) razinu uporabe u domaćinstvu.
- Ne mijenjajte specifikacije ovog uređaja.
- Maksimalna napunjenost uređaja je 7 kg. Ne prekoračujte maksimalnu napunjenost za svaki program (pogledajte poglavlje "Programi").
- Radni tlak vode na mjestu ulaska vode s izlaznog priključka mora biti između 0,5 bara (0,05 MPa) i 10 bara (1.0 MPa).

- Ventilacijski otvor u podnožju ne smije biti prekriven tepihom, prostirkom ili bilo kojom podnom oblogom.
- Uređaj mora biti priključen na vodovod pomoću novih isporučenih kompleta crijeva ili drugih novih kompleta crijeva isporučenih od strane ovlaštenog servisnog centra.
- Stari kompleti crijeva ne smiju se ponovno koristiti.
- Ako je mrežni kabel za napajanje oštećen, mora ga zamijeniti proizvođač, ovlašteni servisni centar ili kvalificirane osobe kako bi se izbjegao strujni udar.
- Prije svakog postupka održavanja, isključite uređaj i iskopčajte utikač iz utičnice.
- Za čišćenje uređaja nemojte koristiti raspršivače s vodom pod visokim tlakom i/ili paru.
- Očistite uređaj vlažnom krpom. Koristite samo neutralne deterdžente. Nikada ne koristite abrazivna sredstva, abrazivne spužvice za ribanje, otapala ili metalne predmete.

2. SIGURNOSNE UPUTE

2.1 Postavljanje



Ugradnja mora biti u skladu s odgovarajućim nacionalnim propisima.

- Uklonite sve ambalaže i transportne vijke, uključujući gumeni umetak s plastičnim odstojnikom.
- Transportne vijke čuvajte na sigurnom mjestu. Ako ćete uređaj u budućnosti premještati, morat ćete ih ponovno pričvrstiti kako biste blokirali bubanj i spriječili unutarnje oštećivanje.
- Prilikom pomicanja uređaja uvijek budite pažljivi jer je uređaj težak. Uvijek nosite zaštitne rukavice i zatvorenu obuću.
- Slijedite upute za postavljanje isporučene s uređajem.
- Ne postavljajte i ne koristite oštećeni uređaj.
- Uređaj ne postavljajte ili ne upotrebljavajte na mjestima gdje temperatura može biti niža od 0 °C ili gdje je izložen vremenskim utjecajima.
- Površina na podu na koju će se postaviti uređaj mora biti ravna, stabilna, otporna na toplinu i čista.
- Provjerite cirkulira li zrak između uređaja i poda.
- Nakon što se uređaj postavi u konačan položaj, libelom provjerite je li uređaj ispravno niveliran. Ako nije, podesite nožice.
- Uređaj ne postavljajte izravno iznad podnog odvoda.
- Ne prskajte vodom po uređaju i ne izlažite ga pretjeranoj vlazi.
- Uređaj ne postavljajte na mjesta gdje se poklopac uređaja ne može potpuno otvoriti.
- Ispod uređaja ne stavljajte zatvoreni spremnik za prikupljanje vode koja možda curi. Kontaktirajte ovlašteni servisni centar kako biste provjerili koji se pribor može upotrijebiti.

2.2 Električni priključak

UPOZORENJE!

Rizik od požara i strujnog udara.

- UPOZORENJE: Ovaj je uređaj dizajniran za ugradnju / spajanje na priključak za uzemljenje u zgradi.
- Uvijek upotrebljavajte ispravno postavljenu izoliranu utičnicu.
- Provjerite jesu li parametri na natpisnoj pločici kompatibilni s električnim vrijednostima mrežnog napajanja.
- Nemojte upotrebljavati adaptere s više utikača i produžne kabele.
- Pripazite da ne oštetite utikač i naponski kabel. Ako je potrebno zamijeniti mrežni kabel, to mora izvršiti ovlašteni servisni centar.
- Priključite mrežni utikač u mrežnu utičnicu samo na kraju postavljanja. Provjerite postoji li pristup mrežnom utikaču nakon postavljanja.
- Mrežni kabel i mrežni utikač ne dirajte mokrim rukama.
- Ne isključujte uređaj povlačenjem za mrežni kabel. Uvijek povucite za mrežni utikač.

2.3 Priključak vode

- Ulazna voda ne smije prelaziti 25 °C.
- Ne oštećujte crijeva za vodu.
- Prije spajanja na nove cijevi, cijevi koje se nisu koristile dulje vrijeme, gdje su izvedeni popravci ili su ugrađeni novi uređaji (vodomjeri itd.), pustite da voda teče dok ne postane čista i bistra.
- Uvjerite se da nema vidljivih curenje vode tijekom i nakon prve uporabe uređaja.
- Nemojte koristiti produžno crijevo ako je ulazno crijevo prekratko. Kontaktirajte ovlašteni servisni centar za zamjenu crijeva za dovod.
- Kad raspakirate uređaj, moguće je da voda poteče iz crijeva za odvod. To je zato jer se uređaj u tvornici testira uz uporabu vode.
- Crijevo za odvod možete produžiti na najviše 400 cm. Kontaktirajte ovlašteni servisni centar za drugo crijevo za odvod i produžetak.
- Provjerite postoji li pristup slavini nakon postavljanja.

- Zatvorite slavinu za vodu nakon svake uporabe uređaja.

2.4 Primjena

UPOZORENJE!

Opasnost od ozljeda, električnog udara, požara, opekлина ili oštećenja uređaja.

- Slijedite sigurnosne upute na pakiranju deterdženta.
- Ne stavljajte zapaljive proizvode ili mokre predmete sa zapaljivim proizvodima u uređaj, blizu uređaja ili na uređaj.
- Ne perite tkanine koje su jako zaprljane uljem, mašću ili drugim masnim tvarima. To može oštetiti gumene dijelove uređaja. Prethodno ručno očistite takve tkanine prije nego što ih stavite u uređaj.
- Ne upotrebljavajte mirise za rublje kako biste izbjegli opasnost od oštećenja plastičnih i gumenih dijelova uređaja.
- Obavezno uklonite sve metalne predmete iz rublja.

2.5 Servis

- Za popravak uređaja obratite se ovlaštenom servisnom centru. Koristite samo originalne rezervne dijelove.
- Imajte na umu da samostalni ili neprofesionalni popravak može imati sigurnosne posljedice i može poništiti jamstvo.
- Sljedeći rezervni dijelovi bit će dostupni 10 godina nakon ukidanja modela: motor i četkice motora, prijenos između motora i bubnja, crpke, amortizeri i opruge, bubanj, remenica bubnja i povezani kuglični ležajevi, grijači i grijači elementi, uključujući toplinske pumpe, cijevi i slična oprema, uključujući crijeva, ventile, filtre i aquastop sustav, tiskane pločice, elektroničke zaslone, tlačne sklopke, termostate i senzore, softver i firmware, uključujući softver za resetiranje, vrata, šarke i brtve, ostale brtve, sklop za zaključavanje vrata, plastične periferne jedinice kao što su spremnici deterdžentata. Trajanje u vašoj zemlji može biti dulje. Za više informacija posjetite našu internetsku stranicu.
- Imajte na umu da su neki od tih rezervnih dijelova dostupni samo profesionalnim

serviserima i da nisu svi rezervni dijelovi relevantni za sve modele.

- Što se tiče žarulje(a) unutar ovog proizvoda i rezervnih žarulja koje se prodaju zasebno: Ove žarulje namijenjene su da izdrže ekstremne fizičke uvjete u kućanskim uređajima, poput temperature, vibracija, vlage ili su namijenjene signaliziranju informacija o radnom stanju uređaja. Nisu namijenjene za druge primjene i nisu pogodne za osvjetljenje u kućanstvu.

2.6 Odlaganje

UPOZORENJE!

Opasnost od ozljeda ili gušenja.

- Iskopčajte uređaj iz električne iz vodovodne mreže.
- Odrežite električni kabel za napajanje u blizini uređaja i bacite ga.
- Uklonite bravu na vratima kako biste spriječili zatvaranje djece ili kućnih ljubimaca u bubnju.
- Uređaj odložite u otpad u skladu s lokalnim propisima za odlaganje električne i elektroničke opreme (WEEE).

3. OPIS PROIZVODA

3.1 Pregled uređaja

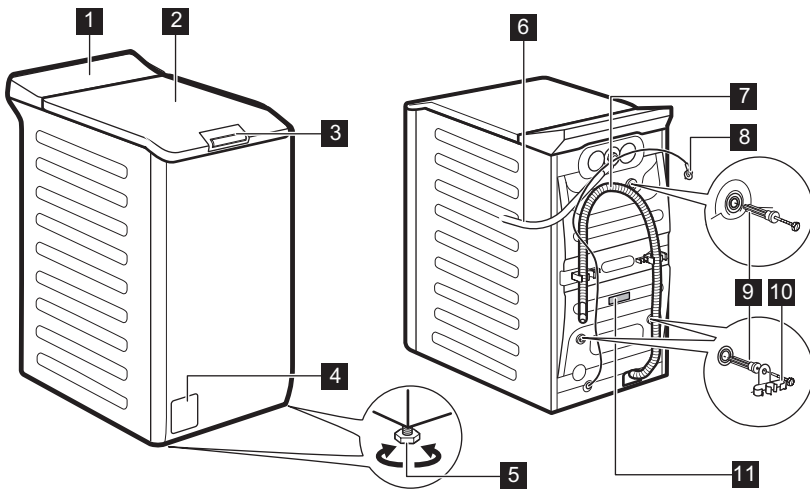

- 1** Upravljačka ploča
- 2** Poklopac
- 3** Ručica poklopca
- 4** Filtar odvodne pumpe
- 5** Nožica za niveliranje uređaja
- 6** Dovodno crijevo

- 7** Odvodno crijevo
- 8** Kabel napajanja
- 9** Transportni vijci
- 10** Nosač crijeva
- 11** Natpisna pločica

Podaci za registraciju proizvoda.

Ploča s ocjenama sadrži naziv modela (A) , broj proizvoda (B) , nazivne električne podatke (C) i serijski broj (D).

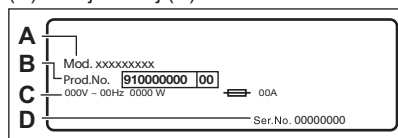

Naljepnica s podacima sadrži naziv modela (A) , broj proizvoda (B) i serijski broj (C).

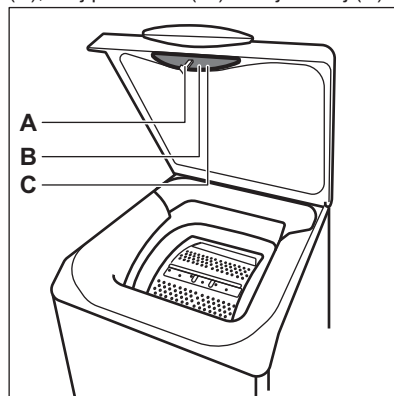

4. TEHNIČKE INFORMACIJE

Dimenzije	Širina / Visina / Ukupna dubina	39,7 cm /90,8 cm /59,9 cm
Električni priključak	Napon	230 V
	Ukupna snaga	2100 W
	Osigurač	10 A
	Frekvencija	50 Hz
Razina zaštite od prodora krutih čestica i vlage osigurana je zaštitnim poklopcem, osim ako niskonaponska oprema nema zaštitu od vlage		IPX4
Tlak dovoda vode	Najniže	0,5 bara (0,05 MPa)
	Maksimalno	10 bara (1,0 MPa)
Dovod vode ¹⁾		Hladna voda
Maksimalno punjenje	Pamuk	7 kg

¹⁾ Crijevo za dovod vode spojite na slavinu s 3/4" navojem.

5. INSTALACIJA

UPOZORENJE!

Pogledajte poglavlja sa sigurnosnim uputama.

5.1 Raspakiranje i postavljanje

1.

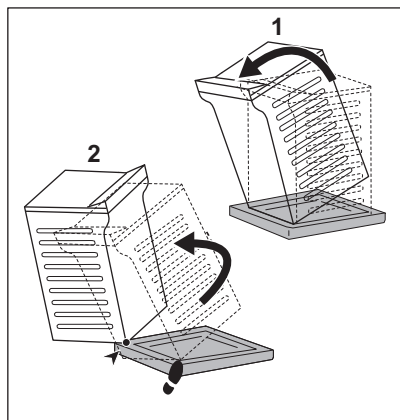

2.

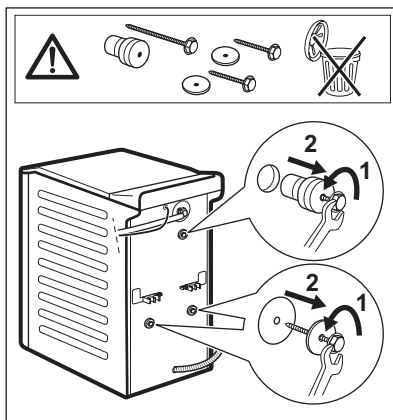

3.

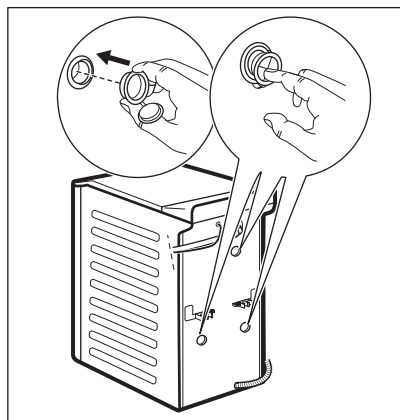

4.

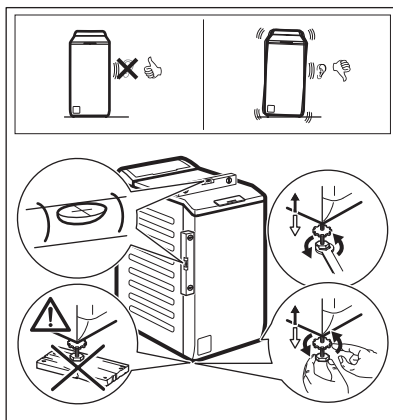

Uređaj podesite na ispravan način kako biste spriječili vibracije, buku i pomicanje uređaja tijekom rada.

UPOZORENJE!

Ne stavljajte karton, drvo ili ekvivalentne materijale ispod nožica uređaja kako biste podesili razinu.

i

Provjerite da tepisi ne zaustavljaju cirkulaciju zraka ispod uređaja. Pazite da uređaj ne dodiruje zid ili druge jedinice.

Preporučujemo da ambalažu i vijke za osiguranje tijekom prijevoza sačuvate za potrebe prijevoza uređaja.

5.2 Ulazno crijevo

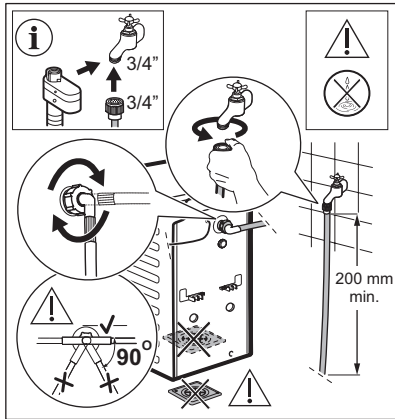

Pribor isporučen s uređajem može se razlikovati ovisno o modelu.



Provjerite da crijeva nisu oštećena i da nema curenja na spojevima. Nemojte koristiti produžno crijevo ako je ulazno crijevo prekratko. Kontaktirajte servisni centar za informacije o zamjeni dovodnog crijeva.

⚠ UPOZORENJE!

Za smanjenje bočne sile, održavajte najmanje 200 mm ravnog dijela crijeva ispod priključka slavine.

Neki modeli mogu imati dovodno crijevo s uređajem za zaustavljanje vode. To sprječava bilo kakva curenje vode iz crijeva zbog prirodnog starenja.

Sektor u prozorčiću pokazuje ovu grešku. Ako se to dogodi, zatvorite slavinu i obratite se ovlaštenom servisnom centru za informacije o zamjeni crijeva.

Rezervni dijelovi podložni su promjeni bez prethodne obavijesti. Dodatnu opremu kupujte kod ovlaštenog dobavljača.

5.3 Odvodnja vode

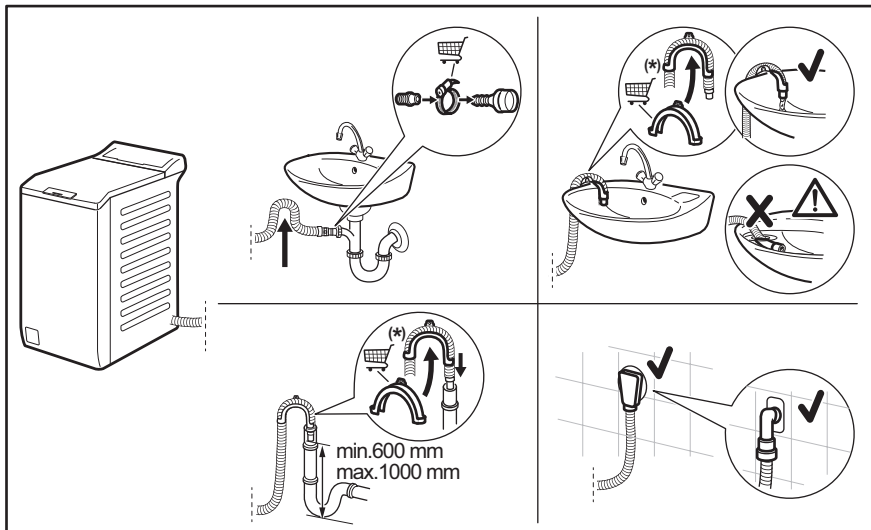



Podložno promjenama bez prethodne obavijesti.

Odvodno crijevo treba biti na visini ne manjoj od 600 mm i ne većoj od 1000 mm. Odvodno crijevo možete produžiti na najviše 4000 mm. Kontaktirajte ovlašteni servisni centar za drugo crijevo za odvod i produžetak.

5.4 Električni priključak

Na kraju postavljanja možete priključiti mrežni utikač u utičnicu.

Na natpisnoj pločici i u poglavlju „Tehnički podaci” navedene su potrebne električne vrijednosti. Provjerite jesu li kompatibilne s mrežnim napajanjem.

Provjerite može li vaša kućna električna instalacija podnijeti maksimalno potrebno opterećenje, uzimajući u obzir i sve druge uređaje koji mogu biti u upotrebi.

Spojite uređaj na uzemljenu utičnicu.

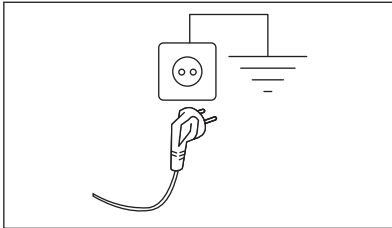

Kabel električnog napajanja nakon postavljanja uređaja mora biti lako dostupan.

Za bilo kakve električne radove potrebne za postavljanje ovog uređaja obratite se našem ovlaštenom servisnom centru.

Proizvođač ne prihvaća nikakvu odgovornost za štetu ili ozljede zbog nepoštivanja gornjih sigurnosnih mjera opreza.

6. UPRAVLJAČKA PLOČA



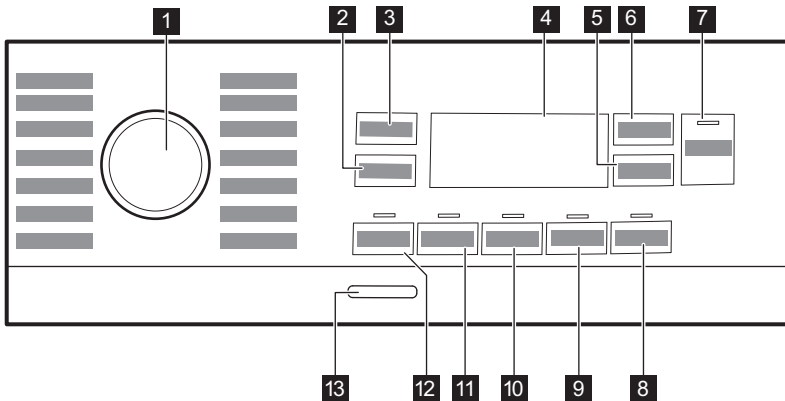





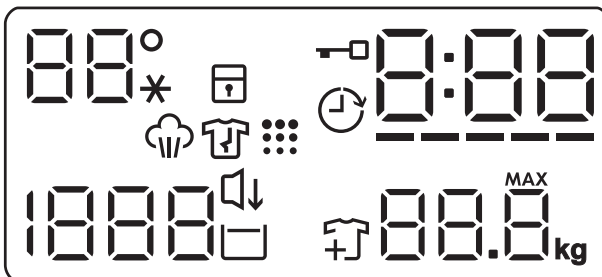





6.1 Opis upravljačke ploče



- 1** Programator
- 2** Dodirna tipka opcije Smanjenje centrifuge
- 3** Temperatura dodirna tipka
- 4** Prikaz
- 5** Odgoda početka dodirna tipka
- 6** Upravljanje vremenom dodirna tipka
- 7** Start / Paus dodirna tipka
- 8** Parni završetak dodirna tipka
- 9** Soft Plus dodirna tipka
- 10** Ekstra ispiranje dodirna tipka
- 11** Mrlje dodirna tipka
- 12** Predpranje dodirna tipka
- 13** Uklj./Isklj. pritisna tipka

6.2 Zaslون



	Temperatura područja: Indikator temperature Pokazatelj hladne vode
	Indikator roditeljske zaštite.
	Indikator za odgođeno pokretanje.
	Pokazatelj zaključanog poklopca.
	Digitalni indikator može prikazati: <ul style="list-style-type: none"> • Trajanje programa (npr. 2:40). • Vrijeme odgode (npr. 2h). • Kraj ciklusa (0:00). • Kod upozorenja (npr. E20). • Prikaz ukupnih sati rada uređaja. Pogledajte odjeljak "Brojač sati rada" u odlomku "Postavke" za više pojedinosti.
	Indikator razine traka upravljanja vremenom.
	Pokazatelj maksimalne težine rublja. MAX Treperi kad napunjenost rubljem premašuje maksimalno određeno opterećenje odabranog programa.
	Pokazatelj dodavanja rublja. Svijetli tijekom početka faze pranja, dok korisnik još uvijek može pauzirati uređaj i dodati još rublja.
	Pokazatelj čišćenja bubnja.
	Noć indikator.
	Indikator zadržavanja ispiranja.
	Područje centrifuge: Indikator brzine centrifuge Pokazatelj rada bez centrifuge. Centrifuga je isključena.
	Indikator faze para.
	Indikator faze sprječavanja pojave nabora. Za više pojedinosti pročitajte odlomak Parni završetak.

7. BIRAČ I TIPKE

7.1 Uvod



Opcije/funkcije ne mogu se odabrati sa svim programima pranja U "Tablici programa" provjerite kompatibilnost između opcija/funkcija i programa pranja. Opcija/funkcija mogu jedna drugu isključivati, u kojem slučaju uređaj vam ne dozvoljava postaviti nekompatibilne opcije/funkcije.

7.2 Uklj./Isklj.

Kako biste omogućili uključivanje ili isključivanje uređaja, pritisnite ovu tipku na nekoliko sekundi. Prilikom uključivanja i isključivanja uređaja oglašavaju se dva različita zvuka.

Budući da funkcija stanja pripravnosti automatski isključuje uređaj nakon nekoliko minuta kako bi u nekim slučajevima smanjila potrošnju energije, možda ćete trebati ponovno uključiti uređaj.

Više pojedinosti potražite u odjeljku „Stanje pripravnosti“ poglavlja „Svakodnevna upotreba“.

7.3 Temperatura 📉

Kada odaberete programa pranja, uređaj automatski predlaže zadanu postavku temperature.

Dodirujte ovu tipku dok s ena zaslону ne pojavi željena temperatura.

Kad se na zaslону prikažu indikatori - , uređaj ne zagrijava vodu.

7.4 Centrifugiranje 🌀

Kada postavite program, uređaj automatski postavlja dozvoljenu maksimalnu brzinu centrifuge, osim za program Denim. Pomoću ove opcije možete smanjiti zadanu brzinu centrifuge.

Više puta dodirnite ovu tipku da biste:

- **Smanjili brzinu centrifuge.** Zaslon prikazuje samo brzine centrifugiranja koje su dostupne za odabrani program.
- **Dodatne opcije centrifuge **Bez centrifuge****

— — —

Ovu opciju postavite za isključenje svih faza centrifuge. Uređaj izvodi jedinu fazu ispuštanja odabranog programa pranja. Postavite ovu opciju za vrlo osjetljive tkanine. Faza ispiranja upotrebljava više vode za određene programe pranja

- Uključite opciju **Zadržavanje ispiranja**



Zadnja centrifuga se ne provodi. Voda posljednjeg ispiranja ne ispušta se kako bi se spriječilo gužvanje tkanina. Program pranja završava s vodom u bubnju.

Na zaslonu se prikazuje indikator . Poklopac ostaje zaključan, a bubanj se redovito okreće za smanjenje pojave nabora. Za otključavanje poklopca morate izbaciti vodu.

Ako dodirnete tipku Start / Paus , uređaj izvršava fazu centrifugiranja i ispušta vodu.



Uređaj se automatski isprazni nakon otprilike 18 sati.

- Uključite opciju **Noć** . Srednja i završna faza centrifuge su potisnute i program završava s vodom u bubnju. Time se smanjuje gužvanje.

Na zaslonu se prikazuje indikator . Poklopac ostaje zaključan. Bubanj se redovito okreće kako bi se spriječila pojava nabora. Za otključavanje poklopca morate izbaciti vodu.

Budući da je program vrlo tih, pogodan je za korištenje u noćnim satima kada su dostupne jeftinije tarife električne energije. U nekim programima ispiranja se izvode s više vode.

Ako dodirnete tipku Start / Paus , uređaj izvršava samo fazu ispuštanja vode.



Uređaj se automatski isprazni nakon otprilike 18 sati.

7.5 Predpranje

Pomoću ove opcije programu pranja možete dodati fazu predpranja.

Odgovarajući indikator iznad dodirne tipke svijetli.

Ovu opciju koristite za dodavanje faze predpranja na 30° C prije faze pranja.

Ova se opcija preporučuje za jako prljavo rublje, osobito ako sadrži pijesak, prašinu, blato i druge čvrste čestice.



Opcija može produljiti trajanje programa.

7.6 Mrlje

Dodirnite tu tipku kako biste programu dodali fazu tretiranja mrlja.

Pali se odgovarajući indikator iznad dodirne tipke.

Ovu opciju koristite za rublje s mrljama koje je teško ukloniti.

Ako uključite ovu opciju, sredstvo za odstranjivanje mrlja stavite u odjeljak .



Ova opcija produljuje trajanje programa. Ova opcija nije dostupna s temperaturom nižom od 40 °C.

7.7 Trajno Ekstra ispiranje

S tom opcijom možete odabranom programu pranja dodati nekoliko ispiranja.

Tu opciju koristite za ljude s alergijama na ostake deterdženta i osjetljivom kožom.



Ova opcija produljuje trajanje programa.

Odgovarajući indikator iznad gumba počinje svijetliti i ostaje tako tijekom sljedećih ciklusa dok se ne isključi ova opcija.

7.8 Trajno Soft Plus

Postavite ovu opciju kako biste optimizirali raspršivanje omekšivača tkanine i poboljšali mekoću tkanine.



Preporučuje se kada koristite omekšivač tkanine.



Ova opcija produljuje trajanje programa.

Odgovarajući indikator iznad dodirne tipke svijetli i stalno ostaje uključen tijekom sljedećih ciklusa dok se ova opcija ne isključi.

7.9 Parni završetak

Dodirnite ovaj gumb za podešavanje razine pare. Moguće samo s programima u kojima je dostupna funkcija pare. Bubanj se lagano okreće oko 30 minuta. Trajanje faze pare mijenja se u skladu s vašim odabirom. Kad je postavljena opcija Parni završetak, program završava fazu protiv gužvanja, tijekom koje se bubanj povremeno okreće kako bi se spriječilo gužvanje. Na zaslonu se prikazuje gumb  i  a svijetli i gumb Start / Paus . Na kraju faze protiv gužvanja bubanj se definitivno zaustavlja, pokazatelj prestaje svijetliti, a vrata se otključavaju. Korisnik u bilo kojem trenutku može prekinuti fazu protiv gužvanja:

- pritiskom gumba Uklij./Isklj. na nekoliko sekundi kako bi se uređaj uključio ili isključio;
- okretanjem programatora u drugi položaj.





Manja količina punjenja rublja pomaže u postizanju boljih rezultata.

7.10 Odgoda početka

S ovom opcijom možete odgoditi početak programa za prikladnije vrijeme.

Pritisnite tipku više puta za podešavanje željene odgode. Vrijeme se povećava u koracima od 1 sata do 20 sati.

Zaslon prikazuje odgovarajući indikator  i odabrano vrijeme odgode. Nakon što

dodirnete tipku Start / Paus , uređaj počinje odbrojavanje i poklopac je zaključan.

7.11 Upravljanje vremenom

S ovom opcijom možete smanjiti trajanje programa ovisno o količini punjenja i stupnju zaprljanosti.

Kada postavite program pranja na zaslonu se prikazuje zadano trajanje programa i ----- crtice.

Dodirnite tipku Upravljanje vremenom  kako biste skratili vrijeme trajanja programa u skladu s vašim potrebama. Zaslom prikazuje novo trajanje programa, a broj crtica će se smanjiti u skladu s tim:

----- pogodan za potpuno napunjen stroj s normalno zaprljanom odjećom.

---- brzi ciklus za potpuno napunjen stroj s lagano zaprljanom odjećom.

--- vrlo brz ciklus za manju napunjenost stroja s lagano zaprljanom odjećom (preporučuje se maksimalno polovica punjenja).

- najkraći ciklus za osvježavanje male količine rublja.

Upravljanje vremenom je dostupno samo s programima u tablici.

indikator	Cottons	Synthetics
----- 1)	■	■

indikator	Cottons	Synthetics
-----	■	■
----	■	■
---	■	■
--	■	■
-	■	■

1) Zadano trajanje svih programa.

Upravljanje vremenom s programima s parom

Priilikom podešavanja parnog programa, ovaj gumb omogućuje odabir tri razine pare, a trajanje programa se sukladno tome smanjuje:

- ---- : maksimalno.
- --- : srednje.
- - : najniže.



U nekim uređajima trajanje programa se smanjuje bez prikazivanja crtica.

7.12 Start / Paus



Za pokretanje, pauziranje uređaja ili prekidanje pokrenutog programa, dodirnite tipku Start / Paus .







Ikona  znači da možete pauzirati ciklus i dodati ili ukloniti odjeću. Pročitajte odjeljak "Otvaranje vrata - dodavanje odjeće" za više detalja.

8. PROGRAMI

8.1 Grafikon programa

Program Zadana temperatura Raspon temperature	Referentna brzina centrifuge Raspon brzina centrifuge	Maksimalno punjenje	Opis programa (Vrsta punjenja i stupanj zaprljanosti)
Eco 40-60 40 °C 1	1300 o/min (1300- 400 o/min)	7 kg	Bijeli i šareni pamuk postojećih boja. Uobičajeno zaprljani predmeti. Smanjuje se potrošnja energije i produljuje se vrijeme pranja, osiguravajući dobre rezultate pranja.
Cottons 40 °C 90 °C – Hladno	1300 o/min (1300- 400 o/min)	7 kg	Bijeli i šareni pamuk postojećih boja. Uobičajeno, jako i malo zaprljano rublje.
Synthetics 40 °C 60 °C - Hladno	1200 o/min (1200 - 400 o/min)	3 kg	Sintetički ili predmeti od miješane tkanine. Uobičajeno zaprljani predmeti.
Delicates 30 °C 40 °C - Hladno	1200 o/min (1200- 400 o/min)	2 kg	Osjetljive tkanine poput akrila, viskoze i miješanih tkanina koje zahtijevaju nježnije pranje. Uobičajeno i malo zaprljano rublje.
 Steam	-	1 kg	Pamuk, sintetika i kombinirani materijali. Posebni parni ciklus bez pranja koji se može koristiti kao priprema suhog rublja za glačanje ili osvježavanje jednom nošene odjeće. 2) Ovaj program smanjuje pojavu nabora i mirisa ³⁾ i opušta vlakna. Kad je program završen, brzo izvadite rublje iz bubnja. Nakon parnog programa, glačanje je lagano. Ne koristite nikakav deterđent. Ako je potrebno, uklonite mrlje ispiranjem ili pomoću lokaliziranog uklanjanja mrlja. Programi s parom ne vrše nikakve higijenske cikluse. Ne postavljajte program s parom s ovim vrstama predmeta: <ul style="list-style-type: none">• Predmeti koji nisu prikladni za sušenje u sušilici.• Predmeti s oznakom "Samo kemijsko čišćenje".
 Cashmere	-	1 kg	Vuna i kašmir. Kratki program za osvježavanje najviše 1 kg strojno i ručno perivih predmeta od vune i kašmira, bez pranja. Prilikom tretiranja manjih punjenja, trajanje programa može se dodatno smanjiti uporabom opcije Upravljanje vremenom.
<div style="border: 1px solid black; padding: 5px; display: inline-block;"> UPOZORENJE! Ne koristite ovaj program za vunene odjevne predmete označene samo za kemijsko čišćenje.</div>			
Spin/Drain	1300 o/min (1300 - 400 o/min)	7 kg	Sve tkanine, osim vunenih i osjetljivih tkanina. Za centrifugiranje rublja i izbacivanje vode iz bubnja.

Program Zadana tempera- tura Raspon tempe- rature	Referentna brzina centri- fuge Raspon brzina centrifuge	Maksi- malno punje- nje	Opis programa (Vrsta punjenja i stupanj zaprljanosti)
Rinse	1300 o/min (1300- 400 o/ min)	7 kg	Sve tkanine, osim vunениh i vrlo osjetljivih tkanina. Program za ispiranje i centrifugiranje rublja. Zadana brzina centrifuge ista je kao i ona koja se koristi za programe za pamuk. Brzinu centrifuge smanjite u skladu s vrstom punjenja. Po potrebi postavite opciju Ekstra ispiranje kako biste dodali ispiranja. S malom brzinom centrifuge, uređaj provodi nježna ispiranja kratkim centrifugama.
Baby 40 °C 40 °C - Hladno	1200 o/min (1200 - 400 o/ min)	2 kg	Ciklus Osjetljivo pogodan za odjeću za bebe. Visoka razina vode i lagani pokreti u fazi pranja štite boje i vlakna.
Rapid 14min 30 °C	800 o/min (800- 400 o/ min)	1,5 kg	Sintetika i miješane tkanine. Malo zaprljani predmeti i predmeti koje treba osvjježiti.
Anti-allergy 60 °C	1300 o/min (1300 - 400 o/ min)	7 kg	Bijelo pamučno rublje. Ovaj program pranja visokih performansi uklanja više od 99,99% bakterija i virusa ⁴ održavanje temperature iznad 60 ° C tijekom faze pranja; poboljšana faza ispiranja osigurava pravilno uklanjanje ostataka deterdženta i mikroorganizama. Ovaj program osigurava i pravilno smanjenje peludi/alergena.

Program Zadana tempera- tura Raspon tempe- rature	Referentna brzina cen- trifuge Raspon brzina centrifuge	Maksi- malno punje- nje	Opis programa (Vrsta punjenja i stupanj zaprljanosti)
 Outdoor 30 °C 40 °C - Hladno	1200 o/min (1200- 400 o/ min)	2 kg 5) 1 kg 6)	<div style="border: 1px solid black; padding: 5px;"> <p> Ne koristite omekšivač rublja i pazite da u spremniku za deterdžent nema ostataka omekšivača.</p> </div> <p>Sintetički sportski odjevni predmeti. Ovaj je program osmišljen za nježno pranje moderne vanjske sportske odjeće, a pogodan je i za odjeću za teretanu, biciklizam ili odjeću za trčanje ili slično. Preporučeno punjenje rublja je 2 kg.</p> <p>Vodonepropusne, vodonepropusne-dišuće tkanine i vodoodbojne tkanine. Ovaj program može se koristiti i kao faza za obnavljanje vodootpornosti, posebno prilagođen za tretiranje odjeće s impregnacijom. Da biste izvršili fazu vraćanja vodootpornosti, postupite na sljedeći način:</p> <ul style="list-style-type: none"> • Deterdžent za pranje uspite u odjeljak . • U ladicu u odjeljak za omekšivač ulijte posebnu tekućinu za odbijanje vode za tkanine . • Smanjite količinu rublja na 1 kg. <div style="border: 1px solid black; padding: 5px; margin-top: 10px;"> <p> Da biste dodatno poboljšali proces obnavljanja vodootpornosti, rublje sušite u sušilici rublja postavljanjem programa sušenja Outdoor (ako je dostupan i ako etiketa na odjeći dopušta sušenje u sušilici rublja).</p> </div>
Denim 30 °C 40 °C - Hladno	800 o/min (1200 - 400 o/ min)	2 kg	<p>Specijalni program za odjeću od traperas s osjetljivom fazom pranja kako bi se smanjilo blijedenje boje i tragovi. Za bolju njegu preporučuje se smanjena količina punjenja.</p>

Program Zadana tempera- tura Raspon tempe- rature	Referentna brzina cen- trifuge Raspon brzina centrifuge	Maksi- malno punje- nje	Opis programa (Vrsta punjenja i stupanj zaprljanosti)
 Wool/Silk 40 °C 40 °C - Hladno	1200 o/min (1200 - 400 o/ min)	1,5 kg	Vuneni predmeti perivi u perilici, vuneni predmeti koji se peru ručno i ostale tkanine sa simbolom «ručno pranje» 7).

1) U skladu s Uredbom Komisije EU 2019/2023, ovaj program na 40 °C može oprati uobičajeno prljavo pamučno rublje, za koje je deklarirano da se može prati na 40 °C ili 60 °C, u istom ciklusu.





























Za postignutu temperaturu u rublju, trajanje programa i ostale podatke, pogledajte poglavlje "Vrijednosti potrošnje".

Najefikasniji programi u pogledu potrošnje energije su općenito oni koji se izvode pri nižim temperaturama i dulje traju.

- 2) Ako program para podesite s osušenim rubljem, na kraju ciklusa rublje može biti vlažno. Objesite rublje na 10 minuta da se osuši.
- 3) Parni program ne uklanja posebno jake mirise.
- 4) Ispitano na Staphylococcus aureus, Enterococcus faecium, Candida albicans, Pseudomonas aeruginosa i MS2 Bacteriophage u vanjskom ispitivanju provedenom od strane Swisstest Testmaterialien AG 2021. godine (izvješće o ispitivanju br. 202120117).
- 5) Program pranja.
- 6) Program pranja i faza postizanja vodootpornosti.
- 7) Tijekom ovog ciklusa bubanj se polako okreće kako bi se osiguralo nježno pranje. Može se činiti da se bubanj ne okreće ili se ne okreće pravilno, ali to je normalno za ovaj program.

Kompatibilnost opcija programa

Program	OPCIJE Spin 	Bez centrifuge 	Zadržavanje ispiranja 	Noć 	Predpranje 	Mrije 	Ekstra ispiranje 	Soft Plus 	Parni završetak 	Odgoda početka 	Upravljanje vremenom 
Eco 40-60	■	■	■	■	■	■	■	■	■	■	■
Cottons	■	■	■	■	■	■	■	■	■	■	■
Synthetics	■	■	■	■	■	■	■	■	■	■	■
Delicates	■	■	■	■	■	■	■	■	■	■	■

Program	OPCIJE Spin 	Bez centrifuge 	Zadržavanje ispiranja 	Noć 	Predpranje  1)	Mrlje  2)	Ekstra ispiranje 	Soft Plus 	Parni završetak  2)	Odgoda početka 	Upravljanje vremenom 
Steam 										■	■
Cashmere 										■	■
Spin/Drain	■	■	■ ³⁾							■	
Rinse	■	■	■				■			■	
Baby	■	■	■	■	■		■	■		■	
Rapid 14min	■	■	■							■	
Anti-allergy	■	■	■		■	■	■	■	■	■	■
Outdoor 	■	■	■				■			■	
Denim	■	■	■	■		■	■	■	■	■	■
Wool/Silk 	■	■	■							■	



1) Predpranje i Mrlje ne mogu se odabrati zajedno.

2) Ova opcija nije dostupna na temperaturi nižoj od 40 °C.

3) Ako postavite opciju Bez centrifuge, uređaj će samo izbacivati vodu.

Prikladni deterdženti za programe pranja

Program	Univerzalni deterdžent u prahu ¹⁾	Univerzalni tekući deterdžent	Tekući deterdžent za obojeno rublje	Deterdžent za osjetljivo rublje i vunu	Posebni
Eco 40-60	▲	▲	▲	--	--
Cottons	▲	▲	▲	--	--
Synthetics	▲	▲	▲	--	--
Delicates	--	--	--	▲	▲
Baby	--	▲	▲	--	▲
Rapid 14min	--	▲	▲	--	--

Program	Univerzalni deterđent u prahu ¹⁾	Univerzalni tekući deterđent	Tekući deterđent za obojeno rublje	Deterđent za osjetljivo rublje i vunu	Posebni
Anti-allergy	▲	▲	--	--	▲
Outdoor 	--	--	--	▲	▲
Denim	--	--	▲	▲	▲
Wool/Silk  	--	--	--	▲	▲

1) Pri temperaturi višoj od 60 °C preporučuje se uporaba deterđenta u prahu.

-- = Nije preporučljivo ▲ = Preporučeno

8.2 Woolmark Premium Wool Care - Plava





Ciklus pranja vune na ovom uređaju je testirala i odobrila tvrtka Woolmark za pranje odjeće od vune s oznakom „hand wash“ (ručno pranje) uz uvjet da je rublje oprano u skladu s uputama na etiketi odjeće i onima koje je izdao proizvođač ove perilice rublja. M1145

9. POSTAVKE

9.1 Akustični signali

Uređaj posjeduje različite zvučne signale, koji rade kada:

- Uključite uređaj (posebni kratki zvuk).
- Isključite uređaj (posebni kratki zvuk).
- Dotaknete neki gumb (zvuk klik).
- Kod krivog odabira (3 kratka zvuka).
- Program završi s radom (niz zvukova u trajanju od približno 1 minute).
- Uređaj je u kvaru (niz kratkih zvukova u trajanju od približno 5 minuta).



Za **aktiviranje/deaktiviranje** zvučnih signala podešenih za određeni program, istovremeno dodirnite gumb  i  u na približno 2 sekunde. Na zaslonu se prikazuje On/Off



Ako deaktivirate zvučne signale oni će se i dalje čuti ako je uređaj u kvaru.

9.2 Roditeljska zaštita

Pomoću ove opcije možete spriječiti igranje djece s upravljačkom pločom.



Za **uključiti/isključiti** ovu opciju, držite pritisnutu tipku  dok se na zaslonu  **uključuje/isključuje**.

Uređaj će zadržati odabir ove opcije nakon što ga isključite.

Funkcija roditeljske zaštite možda neće biti dostupna nekoliko sekundi nakon uključivanja uređaja.

9.3 Brojač sati rada

Ukupno vrijeme rada uređaja moguće je prikazati u satima, počevši od prvog uključivanja. Ova će vrijednost računati vrijeme ciklusa (ne uključuje pauze, vrijeme odgođenog pokretanja). Za prikazivanje ove vrijednosti, postupite na sljedeći način:



1. Uključite uređaj pritiskom gumba Uklj./Isklj..
2. Okrenite programator na program Eco 40-60 (1. položaj u smjeru kazaljke na satu).
3. Pritisnite i držite gumbе  i  nekoliko sekundi (unutar 10 sekundi nakon uključivanja. Nakon tih 10 sekundi kombinacija gumba aktivira i deaktivira zvučne signale).
4. Nakon 3 sekunde na zaslonu se prikazuju ukupni sati rada uređaja: npr. 1276 sati, zaslon prikazuje tekst Hr tijekom 2 sekunde, 12 (tisuće i stotice) tijekom 2 sekunde i 76 (desetice i jedinice).



Ako postupak ne uspije (zbog vremenskog ograničenja, pogrešnog položaja programatora ili pogrešne kombinacije gumba), isključite uređaj i ponovite postupak od početka.

9.4 Vraćanje na tvorničke postavke

Ova funkcija omogućuje vraćanje tvornički zadanih opcija. Za **aktiviranje** ove opcije, slijedite korake u nastavku:

1. Uključite uređaj pritiskom gumba Uklj./Isklj..
2. Okrenite programator na program Synthetics (3. položaj u smjeru kazaljke na satu).
3. Pritisnite i držite gumbе  i  nekoliko sekundi (unutar 10 sekundi nakon uključivanja. Nakon tih 10 sekundi kombinacija gumba aktivira i deaktivira zvučne signale).
4. Na zaslonu na prikazuje — — — približno 5 sekundi.



Ako postupak ne uspije (zbog vremenskog ograničenja, pogrešnog položaja programatora ili pogrešne kombinacije gumba), isključite uređaj i ponovite postupak od početka.

10. SVAKODNEVNA UPORABA



UPOZORENJE!

Pogledajte poglavlja sa sigurnosnim uputama.

10.1 Uključivanje uređaja

1. Utikač uključite u utičnicu električne mreže.
 2. Otvorite slavinu.
 3. Pritisnite tipku Uklj./Isklj. kako biste uključili uređaj.
- Oglašava se kratki zvuk.

10.2 Umetanje rublja

1. Otvorite poklopac uređaja.

2. Pritisnite tipku **A**.

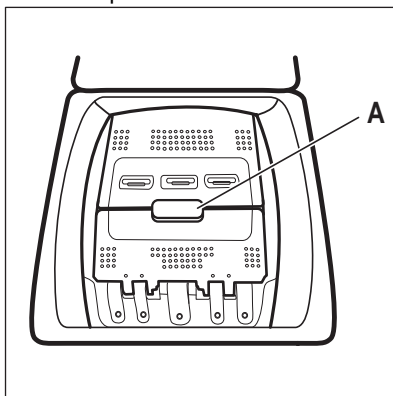

Bubanj se automatski otvara.

3. Stavite rublje u bubanj, jedan po jedan predmet.
4. Prije nego što ih stavite u uređaj, protresite predmete.
5. Zatvorite bubanj i poklopac.

⚠ OPREZ!

- Pripazite da bubanj ne pretrpate rubljem.
- Provjerite da između brtve i uređaja nema rublja te da ispravno zatvorite bubanj.
- Pranje jako nauljenih, masnih mrlja ili uporaba mirisa može uzrokovati oštećenja gumenih dijelova uređaja.

10.3 Pretinci za deterdžent. Upotreba deterdženata i dodataka

1. Izmjerite količinu određenog deterdženta i omekšivača.
2. Stavite deterdžent i omekšivač u odgovarajuće pretince.



Uvijek slijedite upute na pakiranju deterdženta.

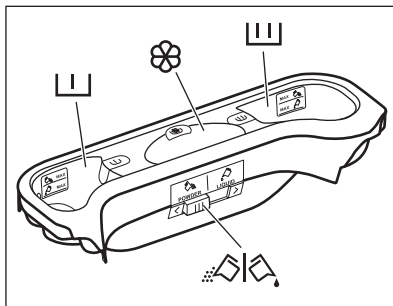

I Pretinac za deterdžent za fazu pretpranja. Oznake MAX označavaju najveće dopuštene količine deterdženta (prah ili tekućina). Kad postavite program za tretiranje mrlja, dodajte deterdžent (prah ili tekućina).

III Pretinac za deterdžent za fazu pranja. Oznake MAX označavaju najveće dopuštene količine deterdženta (prah ili tekućina).

Pretinac za tekuće dodatke (omekšivač za rublje, štirka).



Oznaka **M** označava najveću dopuštenu količinu tekućih dodataka.



Zaklopka za prašak ili tekući deterdžent.

10.4 Tekući ili deterđent u prahu

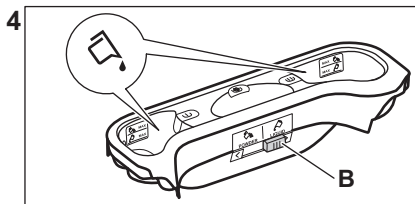
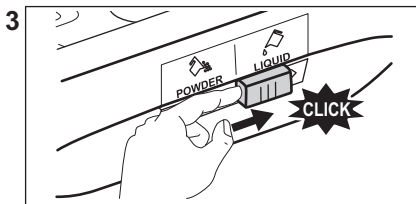
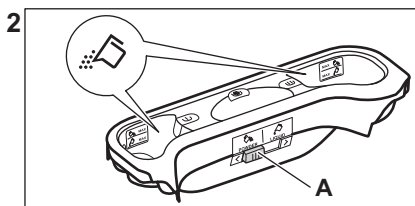
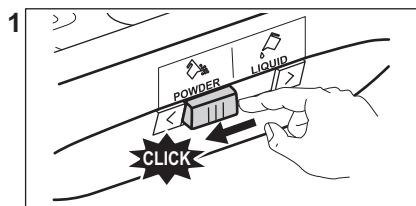

- Položaj **A** za deterđent u prahu (tvornička postavka).
- Položaj **B** za tekući deterđent.



Kad koristite tekući deterđent:

- Ne koristite želatinozne ili guste tekuće deterđente.
- Nemojte sipati više tekućine od maksimalne razine.
- Ne postavljajte funkciju odgođenog pokretanja.

10.5 Odabir programa

1. Okrenite programator kako biste odabrali željeni program pranja.

Bljeska indikator tipke Start / Paus .
Na zaslonu se prikazuje okvirno trajanje programa.

2. Za promjenu temperature i/ili brzine centrifuge, dodirnite odgovarajuće tipke.
3. Ako želite, postavite jednu ili više opcija dodirivanjem odnosnih tipki. Odgovarajući indikatori svijetle na zaslonu, a prikazane informacije sukladno tome se mijenjaju.



Ako odabir **nije moguć** oglašava se zvučni signal i na zaslonu se prikazuje

---.



10.6 Dodatne informacije o svakodnevnoj uporabi

Detekcija SensiCare System punjenja

SensiCare automatski prilagođava trajanje programa prema rublju u bubnju kako bi postigao savršene rezultate pranja u minimalnom mogućem vremenu. Nakon otprilike 30 sekundi, započinje punjenje vode. Utvrđivanje SensiCare se provodi samo s potpunim programima pranja i ako trajanje programa nije skraćeno.

Pokretanje programa



Za pokretanje programa dodirnite gumb

Start / Paus . Povezani indikator prestaje blinkati i ostaje uključen. Program se pokreće, poklopac je blokiran. Na zaslonu se prikazuje pokazatelj .

Pokretanje programa s odgodom pokretanja

1. Dodirnite tipku Odgoda početka ponovno dok se na zaslonu ne prikaže željeno vrijeme odgode.
2. Dodirnite gumb Start / Paus . Poklopac uređaja se zaključa i započinje odbrojavanje odgode početka. Po dovršetku odbrojavanja, program se automatski pokreće.

Prekid programa i promjena opcija.

1. Kada program radi, možete mijenjati samo neke opcije. Dodirnite gumb Start / Paus .
2. Promijenite opcije. Informacije prikazane na zaslonu se mijenjaju u skladu s tim
3. Ponovno dodirnite Start / Paus . Program pranja se nastavlja.



Otkazivanje pokrenutog programa

- Za poništavanje programa i isključivanje uređaja pritisnite gumb Uklj./Isklj.. Ponovno pritisnite da biste uključili uređaj.
- Okrenite podešivač na položaj "resetiranje" i uključite uređaj . Pričekajte 2 sekunde. Sada možete postaviti novi program pranja.

Ispuštanje vode nakon završetka ciklusa

Ako ste odabrali program ili opciju koja ne izbacuju vodu nakon posljednjeg ispiranja,

morate se pobrinuti da se voda isprazini da biste otvorili poklopac.

- Dodirnite gumb Centrifugiranje da bi smanjili brzinu centrifuge koju predlaže uređaj
- Pritisnite Start / Paus 
- Kada se program završi i isključi se indikator zaključanog poklopca , možete otvoriti poklopac.
- Pritisnite tipku Uklj./Isklj. kako biste isključili uređaj.

Stand-by funkcija

Funkcija načina pripravnosti automatski isključuje uređaj kako bi smanjila potrošnju energije.

11. ODRŽAVANJE I ČIŠĆENJE

UPOZORENJE!

Pogledajte poglavlja sa sigurnosnim uputama.

11.1 Periodični raspored čišćenja

Periodično čišćenje pomaže produžiti vijek trajanja vašeg uređaja.

Nakon svakog ciklusa, odškrinite poklopac i vrata bubnja kako bi zrak cirkulirao i kako bi se osušila vlaga unutar uređaja: to će spriječiti pojavu plijesni i neugodne mirise.

Ako se uređaj ne koristi dulje vrijeme: zatvorite slavinu za vodu i isključite uređaj iz utičnice.

Okvirni raspored periodičnog čišćenja:

Uklanjanje kamenca	Dva puta godišnje
Pranje za održavanja	Jednom mjesečno
Čišćenje brtve poklopca	Svaka dva mjeseca
Čišćenje bubnja	Svaka dva mjeseca
Očistite spremnik za deterđent	Svaka dva mjeseca

Očistite filtar pumpe za odvod vode	Dva puta godišnje
-------------------------------------	-------------------

Očistite filtar crijeva za dovod vode i filtar ventila	Dva puta godišnje
--	-------------------

U sljedećim odlomcima objašnjeno je kako biste trebali očistiti svaki dio.

11.2 Uklanjanje stranih predmeta



Prije pokretanja ciklusa pranja, provjerite jesu li džepovi prazni i svi labavi dijelovi vezani.

Uklonite sve strane predmete (poput metalne kopče, dugmadi, kovanica itd.) koje biste mogli pronaći u filtrima i bubnju. Pogledajte odjeljke "Čišćenje bubnja", "Čišćenje pumpe za izbacivanje vode" i "Čišćenje filtra crijeva za dovod vode i filtra ventila". Pazite pri rukovanju zastorima. Uklonite kukice i stavite zastore u vrećicu za pranje ili jastučnicu. Ako je potrebno, kontaktirajte ovlaštenu servisnu centar.

11.3 Vanjsko čišćenje

Uređaj čistite samo blagim sapunom i toplom vodom. Potpuno osušite sve površine. Nemojte koristiti spužve za ribanje ili bilo kakav grubi materijal.

OPREZ!

Ne koristite alkohol, otapala ili kemijske proizvode.

OPREZ!

Metalne površine nemojte čistiti deterdžentom na bazi klora.

11.4 Uklanjanje kamenca

i

Ako je tvrdoća vode u vašem području visoka ili umjerena, preporučujemo da za perlice rublja koristite sredstvo za uklanjanje kamenca iz vode.

Redovito pregledavajte bubanj kako biste provjerili ima li kamenca.

Uobičajeni deterdženti već sadrže sredstva za omekšavanje vode, ali preporučujemo pokretanje ciklusa s praznim bubnjem i sredstvom za uklanjanje kamenca.

i

Uvijek se pridržavajte uputa na pakiranju proizvoda.

11.5 Pranje za održavanja

Ponovljena i duga uporaba programa s niskom temperaturom može uzrokovati naslage deterdženta, dlačica, rast bakterija unutar bubnja i kade. To može dovesti do neugodnog mirisa i plijesni. Za uklanjanje tih naslaga i čišćenje unutarnjeg dijela uređaja, redovito obavljajte pranje za održavanje (najmanje jednom mjesečno).

i

Pogledajte odjeljak "Čišćenje bubnja".

11.6 Čišćenje bubnja

Redovito provjeravajte bubanj kako biste spriječili neželjene naslage.

Naslage hrđe u bubnju mogu biti posljedica hrđanja stranih tijela u vodi za pranje ili iz slavine koja sadrži željezo

Očistite bubanj posebnim sredstvom za čišćenje nehrđajućeg čelika.

i

Uvijek se pridržavajte uputa na pakiranju proizvoda.

Nemojte čistiti bubanj kiselinama za skidanje vodenog kamenca, sredstvima za skidanje hrđe koja sadrže klor, željeznom ili čeličnom vunom.

Za detaljno čišćenje:

1. Izvadite svo rublje iz bubnja.
2. Odaberite program Cottons s najvišom temperaturom.
3. Dodajte malu količinu deterdženta u prahu u prazan bubanj, kako biste isprali sve preostale ostatke.

i

S vremena na vrijeme, na kraju ciklusa na zaslonu se može prikazati : To je preporuka za provođenje "čišćenja bubnja". Jednom kad je čišćenje bubnja obavljeno, ikona nestaje.

11.7 Brtva poklopca

Redovito provjeravajte brtvu i uklonite sve predmete iz unutarnjeg dijela. Očistite je po potrebi koristeći kremu za čišćenje na bazi amonijaka bez grabanja po površini brtve.

i

Uvijek se pridržavajte uputa na pakiranju proizvoda.

11.8 Čišćenje spremnika za deterdžent

Kako biste spriječili moguće naslage osušenog deterdženta ili omekšivača tkanine i/ili stvaranja plijesni u spremniku za deterdžent, svaka dva mjeseca provedite sljedeći postupak čišćenja, kako je navedeno u sljedećim dijagramima:

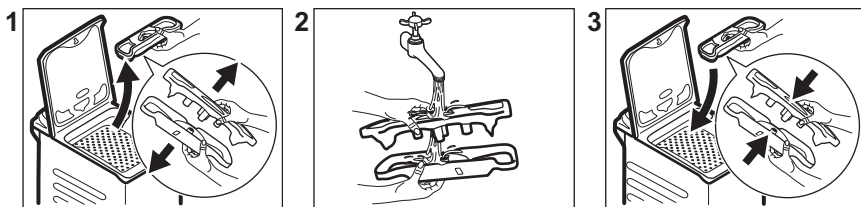

11.9 Čišćenje odvodnog filtra pumpe

Redovito pregledavajte filtar pumpe za izbacivanje vode kako biste se uvjerali da je čist.

- Iskopčajte električni utikač iz utičnice.
- Ne čistite odvodnu pumpu ako je voda u uređaju vruća. Pričekajte dok se voda ohladi.
- Ne uklanjajte filtar dok uređaj radi.
- Filtar odvijte polako i nježno sve dok voda ne prestane istjecati. Nakon što se voda ispusti, filtar se može potpuno odvrnuti.

Očistite pumpu za izbacivanje vode ako:

- Uređaj ne izbacuje vodu.
- Bujanj se ne okreće.
- Uređaj proizvodi neobičan zvuk zbog začepljenja odvodne pumpe.
- Na zaslonu se prikazuje šifra alarma

E20

Postupite kao što je opisano u dijagramima koji slijede za čišćenje filtra pumpe:

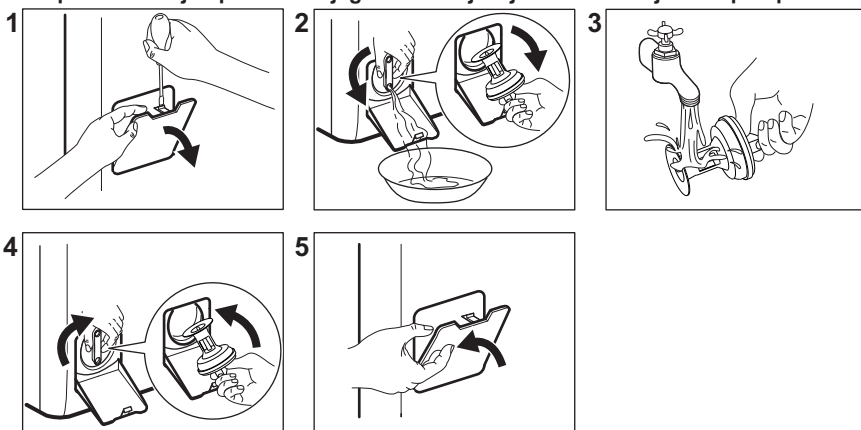

Uvijek držite krpu u blizini kako biste obrisali svu prolivenu vodu dok skidate filtar.

11.10 Čišćenje filtra crijeva za dovod vode i filtra ventila

Preporučuje se čišćenje filtara dovodnog crijeva i ventila dvaput godišnje kako bi se uklonile sve eventualne naslage nakupljene tijekom vremena. Postupite kao što je opisano u dijagramima koji slijede za čišćenje filtara:

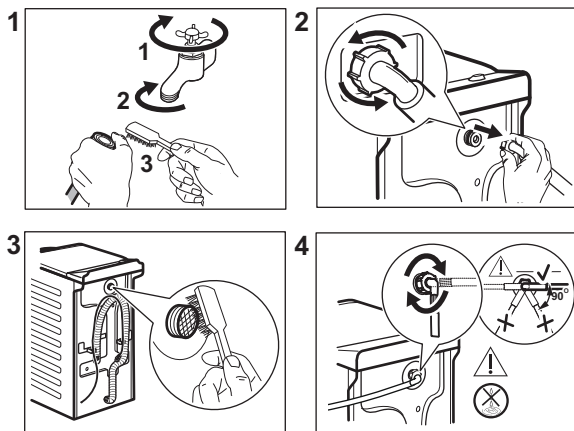

11.11 Hitni odvod

Ako uređaj ne može izbaciti vodu, provedite isti postupak opisan u poglavlju "Čišćenje pumpe za izbacivanje vode". Ako je potrebno, očistite pumpu.

Kada ispuštate vodu primjenom postupka za ispuštanje vode u nuždi, morate ponovno aktivirati sustav za izbacivanje vode:

1. Ulijte 2 litre vode u pretnac glavnog pranja u spremniku za deterdžent.
2. Pokrenite program za izbacivanje vode.

11.12 Sprječavanje stvaranja inja

Ako se uređaj postavi u području u kojem temperatura može dosegnuti oko 0° C ili pasti ispod toga, ispraznite preostalu vodu iz crijeva za dovod vode i pumpe za izbacivanje vode.

1. Utikač izvucite iz utičnice električne mreže.
2. Zatvorite slavinu.
3. Oba kraja crijeva za dovod vode stavite u posudu i pustite da voda isteče iz crijeva.
4. Ispraznite odvodnu pumpu. Pogledajte postupak za izbacivanje vode u nuždi.
5. Kad se odvodna pumpa isprazni, ponovno postavite crijevo za dovod vode.

UPOZORENJE!

Prije nego ponovno koristite uređaj, provjerite je li temperatura u prostoriji viša od 0 °C.

Proizvođač nije odgovoran za oštećenja uzrokovana niskim temperaturama.

12. VRIJEDNOSTI POTROŠNJE

12.1 Komentar



QR kod na energetske naljepnici isporučenoj s uređajem pruža internetsku poveznicu do podataka koji se odnose na performanse uređaja u EU EPREL bazi podataka. Energetske naljepnice čuvajte za referencu zajedno s korisničkim priručnikom i svim ostalim dokumentima koji se isporučuju s ovim uređajem.

Iste informacije poput naziva modela i broja proizvoda, koje se nalaze na natpisnoj pločici uređaja, moguće je pronaći i u EPREL-u pomoću poveznice <https://eprel.ec.europa.eu>.

Vrijednosti i trajanje programa mogu se razlikovati ovisno o različitim uvjetima (npr. sobna temperatura, temperatura vode i tlak, količina punjenja i vrsta rublja, napon napajanja), kao i o promjenama zadanih postavki programa.

Prema Uredbi Komisije EU 2019/2023

Eco 40-60 program	kg	kWh	Litre	hh:mm	% 1)	°C	o/min ²)
Puna perilica	7	0.824	53.0	3:25	53.00	46	1251
Polovica punjenja	3,5	0.222	44.0	2:40	53.00	25	1251
Četvrtina punjenja	2	0.134	36.0	2:40	55.00	23	1251

- 1) Preostala vlaga na kraju faze centrifuge. Što je veća brzina centrifuge, veća je buka i niža je preostala vlaga.
- 2) Maksimalna brzina centrifuge.

Uobičajeni programi



Ove vrijednosti su samo indikativne.

Program	kg	kWh	Litre	hh:mm	% 1)	°C	o/min ²)
Cottons ³⁾ 90 °C	7	2.50	90.0	4:10	53.00	85	1300
Cottons 60 °C	7	1.65	90.0	3:50	53.00	55	1300
Cottons 20 ⁴⁾ 20 °C	7	0.30	90.0	2:50	53.00	20	1300
Synthetics 40 °C	3	0.55	50.0	2:10	35.00	40	1200
Delicates ⁵⁾ 30 °C	2	0.35	50.0	1:00	35.00	30	1200

Program	kg	kWh	Litre	hh:mm	% 1)	°C	o/min ²⁾
Wool/Silk 30 °C	1,5	0.20	45.0	1:10	30.00	30	1200

- 1) Preostala vlaga na kraju faze centrifuge. Što je veća brzina centrifuge, veća je buka i niža je preostala vlaga.
- 2) Referentni pokazatelj brzine centrifuge.
- 3) Prikladno za pranje jako zaprljanog tekstila.
- 4) Pogodno za pranje malo zaprljanog pamuka, sintetike i mješane tkanine.
- 5) Također se vrši kao brzi ciklus pranja za malo zaprljano rublje.

Potrošnja energije u različitim načinima rada

Isključeno (W)	Stanje pripravnosti (W)	Odgodeno pokretanje (W)
0.50	0.50	4.00

Vrijeme do isključenja / Stanja pripravnosti je maksimalno 15 minuta.

13. KRATKE UPUTE

13.1 Svakodnevna uporaba

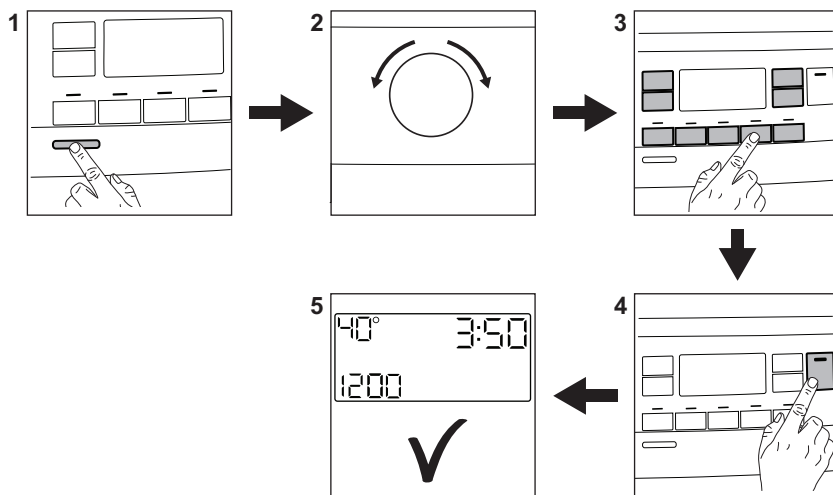

Utikač priključite u utičnicu električne mreže.

Otvorite slavinu za vodu.

Stavite rublje.

Ulijte deterdžent i ostala sredstva u odgovarajuće pretince spremnika za deterdžent.

1. Pritisnite tipku **Uklj./Isklj.** kako biste uključili uređaj.

- Okrenite programator i odaberite željeni program.
- Postavite željene opcije pomoću odgovarajućih dodirnih tipki.
- Za pokretanje programa, dotaknite tipku

Start / Paus 

- Uređaj započinje s radom.

Na kraju programa, izvadite rublje.

Pritisnite tipku **Uklj./Isklj.** kako biste isključili uređaj.

13.2 Održavanje i čišćenje

Periodično čišćenje pomaže produžiti vijek trajanja vašeg uređaja.

Nakon svakog ciklusa, odškrinite poklopac kako bi zrak cirkulirao i kako bi se osušila vlaga unutar uređaja: to će spriječiti pojavu plijesni i neugodne mirise.

Ako se uređaj ne koristi dulje vrijeme: zatvorite slavinu za vodu i isključite uređaj iz utičnice.

Uklanjanje kamenca	Dva puta godišnje
Pranje za održavanja	Jednom mjesečno
Čišćenje brtve poklopca	Svaka dva mjeseca

Čišćenje bubnja	Svaka dva mjeseca
Očistite spremnik za deterđent	Svaka dva mjeseca
Očistite filtar pumpe za odvod vode	Dva puta godišnje
Očistite filtar crijeva za dovod vode i filtar ventila	Dva puta godišnje

Plastične dijelove, posebno u blizini područja spremnika za deterđent, očistite od prolijevanja.

U sljedećim odlomcima objašnjeno je kako biste trebali očistiti neke dijelove.

Uklanjanje stranih predmeta



Prije pokretanja ciklusa pranja, provjerite jesu li džepovi prazni i svi labavi dijelovi vezani.

Uklonite sve strane predmete (poput metalne kopče, dugmadi, kovanica itd.) koje biste mogli pronaći u filtrima i bubnju. Ako je potrebno, kontaktirajte ovlaštenu servisnu centar.



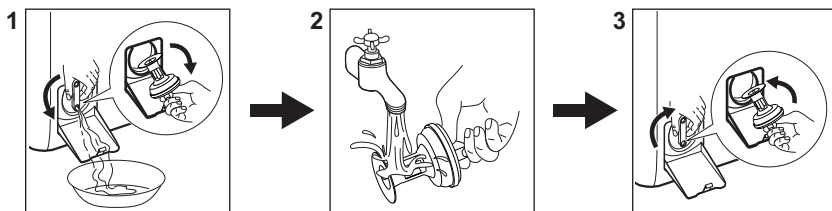

Čišćenje odvodnog filtra pumpe

Redovito čistite filtar, a posebno ako se na zaslonu pojavi šifra alarma **E20**.



13.3 Programi

Programi	Količina punjenja	Opis proizvoda
Eco 40-60 ¹⁾	7 kg	Bijeli i šareni pamuk. Uobičajeno prljavo odjeća.

Programi	Količina punjenja	Opis proizvoda
Cottons	7 kg	Bijeli i šareni pamuk postojanih boja.
Synthetics	3 kg	Sintetički ili predmeti od miješane tkanine.
Delicates	2 kg	Osjetljive tkanine poput akrila, viskoze, predmeti od poliestera.
 Steam	1 kg	Program s parom za pamučne, sintetičke i osjetljive predmete.
 Cashmere	1 kg	Program s parom za vunu i kašmir.
Spin/Drain	7 kg	Sve tkanine, osim vunениh i vrlo osjetljivih tkanina. Program za centrifugiranje i ispuštanje vode.
Rinse	7 kg	Sve tkanine, osim vunениh i vrlo osjetljivih tkanina. Program za ispiranje i centrifugiranje.
Baby	2 kg	Ciklus Osjetljivo pogodan za odjeću za bebe.
Rapid 14min	1,5 kg	Pamučni i sintetički malo zaprljani predmeti ili predmeti nošeni samo jednom.
Anti-allergy	7 kg	Bijelo pamučno rublje. Ovaj program pranja uklanja više od 99,99% bakterija i virusa ²⁾ . Također osigurava i pravilno smanjenje peludi/ alergena.
 Outdoor	2 kg ³⁾ 1 kg ⁴⁾	Moderna sportska odjeća za boravak na otvorenom.
Denim	2 kg	Odjeća od trapera.
 Wool/Silk	1,5 kg	Vuneni predmeti perivi u perilici, vuneni predmeti koji se peru ručno i osjetljivi predmeti.

1) U skladu s Uredbom Komisije EU 2019/2023, ovaj program na 40 °C može oprati uobičajeno prljavo pamučno rublje, za koje je deklarirano da se može prati na 40 °C ili 60 °C, u istom ciklusu.



Za postignutu temperaturu u rublju, trajanje programa i ostale podatke, pogledajte poglavlje "Vrijednosti potrošnje".

Najefikasniji programi u pogledu potrošnje energije su općenito oni koji se izvode pri nižim temperaturama i dulje traju.

2) Ispitan na Staphylococcus aureus, Enterococcus faecium, Candida albicans, Pseudomonas aeruginosa i MS2 Bacteriophage u vanjskom ispitivanju provedenom od strane Swisstatstest Testmaterialien AG 2021. godine (izvješće o ispitivanju br. 202120117).



3) Program pranja.

4) Program pranja i faza postizanja vodootpornosti.

Punjenje uređaja do **maksimalnog kapaciteta naznačenog za svaki program**

pomaže u smanjenju potrošnje energije i vode.

Prikladni deterdženti za programe pranja

Program	Univerzalni deterdžent u prahu ¹⁾	Univerzalni tekući deterdžent	Tekući deterdžent za obojeno rublje	Deterdžent za osjetljivo rublje i vunu	Posebni
Eco 40-60	▲	▲	▲	--	--
Cottons	▲	▲	▲	--	--
Synthetics	▲	▲	▲	--	--
Delicates	--	--	--	▲	▲
Baby	--	▲	▲	--	▲
Rapid 14min	--	▲	▲	--	--
Anti-allergy	▲	▲	--	--	▲
Outdoor 	--	--	--	▲	▲
Denim	--	--	▲	▲	▲
Wool/Silk  	--	--	--	▲	▲

¹⁾ Pri temperaturi višoj od 60 °C preporučuje se uporaba deterdženta u prahu.

-- = Nije preporučljivo ▲ = Preporučeno

13.4 Vrsta i kvaliteta deterdženta.

- Koristite samo sredstva za pranje i druga sredstva posebno namijenjena uporabi u perilici rublja. Prvo, slijedite ova općenita pravila:
 - deterdženti u prahu (također tablete i deterdženti za jednu dozu) za sve vrste tkanina, osim osjetljivih. Preferirajte deterdžente u prahu koji sadrže izbjeljivač za izbjeljivanje i dezinfekciju rublja,
 - tekući deterdženti (deterdženti za jednu dozu), po mogućnosti za programe pranja na nižim temperaturama (maks. 60 °C) za sve vrste tkanina ili posebne samo za vunene tkanine.
- Ne miješajte različite vrste deterdženata.

- Upotrijebite manje deterdženta ako:
 - perete malu količinu rublja,
 - rublje je neznatno zaprljano,
 - se stvara prevelika količina pjene tijekom pranja.
- Kada koristite tablete ili kapsule za pranje rublja, umetnite ih u bubanj, a ne u spremnik za deterdžent i slijedite preporuke proizvođača .

Nedovoljno deterdženta može uzrokovati:

- nezadovoljavajući rezultate pranja,
- rublje u pranju postaje sivo,
- masna odjeća,
- stvaranje plijesni u uređaju.

Previše deterdženta može uzrokovati:

- stvaranje pjene,
- smanjen učinak pranja,
- neadekvatno ispiranje,
- veći utjecaj na okoliš.

14. ŠIFRE ALARMA I MOGUĆI KVAROVI

Uređaj se ne pokreće ili se zaustavlja tijekom rada. Najprije pokušajte pronaći rješenje problema (pogledajte tablice).

UPOZORENJE!

Prije bilo kakve provjere, isključite uređaj.

Problem	Moguća rješenja
E 10 Uređaj se ne puni pravilno vodom.	<ul style="list-style-type: none">• Provjerite je li slavina za vodu otvorena.• Provjerite da tlak u dovodu vode nije prenizak. Za ove informacije obratite se lokalnoj vodnoj upravi.• Provjerite nije li slavina za vodu začepljena.• Provjerite da dovodno crijevo nije prignječeno, oštećeno ili savijeno.• Provjerite jesu li priključci crijeva za dovod vode ispravni.• Provjerite da filter dovodnog crijeva i filter ventila nisu začepljeni.
E 20 Uređaj ne izbacuje vodu.	<ul style="list-style-type: none">• Pazite da otvor umivaonika nije začepljen.• Provjerite da odvodno crijevo nije nagnječeno ili savijeno.• Provjerite da odvodni filter nije začepljen. Očistite filter, ako je potrebno.• Provjerite je li priključak odvodnog crijeva ispravan.• Postavite program sa izbacivanjem vode ako ste postavili program bez faze izbacivanja vode.• Postavite program sa izbacivanjem vode ako ste postavili opciju koja završava vodom u kadi.
E 9 1 Unutarnji kvar. Nema komunikacije između elektroničkih elemenata uređaja.	<ul style="list-style-type: none">• Program nije ispravno dovršen ili je uređaj prerano zaustavljen. Isključite i ponovno uključite uređaj.• Ako se šifra alarma i dalje pojavljuje, kontaktirajte ovlašteni servisni centar.
E K0 Napajanje je nestabilno.	<ul style="list-style-type: none">• Pričekajte dok se napajanje ne stabilizira.
E F0 Uređaj protiv poplave je uključen.	<ul style="list-style-type: none">• Isključite uređaj i zatvorite slavinu za vodu. Kontaktirajte ovlašteni servisni centar.

Ako se problem ne otkloni, obratite se ovlaštenom servisnom centru. Podaci potrebni za servisni centar nalaze se na natpisnoj pločici

*Neke šifre alarma se možda neće pojaviti. Podložno promjenama bez prethodne obavijesti.

15. BRIGA O OKOLIŠU

Reciklirajte materijale sa simbolom . Ambalažu za recikliranje odložite u odgovarajuće spremnike. Pomozite u zaštiti okoliša i ljudskog zdravlja recikliranjem otpada od električnih i elektroničkih uređaja.

Ne odlažite uređaje označene simbolom  s kućanskim otpadom. Vratite proizvod u lokalni pogon za reciklažu ili kontaktirajte nadležni ured za otpad i recikliranje.

Καλωσορίσατε στην Electrolux! Ευχαριστούμε που επιλέξατε τη συσκευή μας.



Στην προσπάθειά μας για αειφορία, μειώνουμε τα χαρτόγραφα μέσα και παρέχουμε τα πλήρη εγχειρίδια χρήστη σε ηλεκτρονική μορφή. Μπορείτε να έχετε πρόσβαση στο πλήρες εγχειρίδιο χρήστη στον ιστότοπο **electrolux.com/manuals**



Βρείτε υποδείξεις χρήσης, φυλλάδια, συμβουλές για την επίλυση προβλημάτων, πληροφορίες συντήρησης και επισκευής στο **electrolux.com/support**



Αγοράστε αξεσουάρ, αναλώσιμα και γνήσια ανταλλακτικά για τη συσκευή σας στο **electrolux.com/shop**

Υπόκειται σε αλλαγές χωρίς προειδοποίηση.

ΠΕΡΙΕΧΟΜΕΝΑ

1. ΠΛΗΡΟΦΟΡΙΕΣ ΑΣΦΑΛΕΙΑΣ.....	70
2. ΟΔΗΓΙΕΣ ΑΣΦΑΛΕΙΑΣ.....	72
3. ΠΕΡΙΓΡΑΦΗ ΠΡΟΪΟΝΤΟΣ.....	75
4. ΤΕΧΝΙΚΕΣ ΠΛΗΡΟΦΟΡΙΕΣ.....	76
5. ΕΓΚΑΤΑΣΤΑΣΗ.....	76
6. ΠΙΝΑΚΑΣ ΕΛΕΓΧΟΥ.....	80
7. ΔΙΑΚΟΠΤΗΣ ΕΠΙΛΟΓΗΣ ΠΡΟΓΡΑΜΜΑΤΟΣ ΚΑΙ ΚΟΥΜΠΙΑ.....	82
8. ΠΡΟΓΡΑΜΜΑΤΑ.....	85
9. ΡΥΘΜΙΣΕΙΣ.....	91
10. ΚΑΘΗΜΕΡΙΝΗ ΧΡΗΣΗ.....	93
11. ΦΡΟΝΤΙΔΑ ΚΑΙ ΚΑΘΆΡΙΣΜΑ.....	95
12. ΤΙΜΕΣ ΚΑΤΑΝΑΛΩΣΗΣ.....	99
13. ΣΥΝΤΟΜΟΣ ΟΔΗΓΟΣ.....	101
14. ΚΩΔΙΚΟΙ ΒΛΑΒΗΣ ΚΑΙ ΠΙΘΑΝΕΣ ΒΛΑΒΕΣ.....	105
15. ΠΕΡΙΒΑΛΛΟΝΤΙΚΑ ΘΕΜΑΤΑ.....	106

1. ⚠ ΠΛΗΡΟΦΟΡΪΕΣ ΑΣΦΑΛΕΙΑΣ



Προτού ξεκινήσετε την εγκατάσταση και τη χρήση αυτής της συσκευής, διαβάστε προσεκτικά τις παρεχόμενες οδηγίες. Ο κατασκευαστής δεν είναι υπεύθυνος για τυχόν τραυματισμούς ή ζημίες που είναι αποτέλεσμα λανθασμένης εγκατάστασης ή χρήσης. Να φυλάσσετε πάντα αυτές τις οδηγίες σε ένα ασφαλές μέρος με εύκολη πρόσβαση για μελλοντική αναφορά.

1.1 Ασφάλεια παιδιών και ευπαθών ατόμων

- Η συσκευή αυτή μπορεί να χρησιμοποιηθεί από παιδιά ηλικίας 8 ετών και άνω και από άτομα με μειωμένες σωματικές, αισθητηριακές ή πνευματικές δυνατότητες ή έλλειψη εμπειρίας και γνώσης, εάν επιβλέπονται ή έχουν λάβει οδηγίες σχετικά με τη χρήση της συσκευής με ασφαλή τρόπο και κατανοούν τους κινδύνους που ενέχονται.
- Παιδιά ηλικίας μεταξύ 3 και 8 ετών και άτομα με εκτενείς και περίπλοκες αναπηρίες πρέπει να παραμένουν μακριά από τη συσκευή, εκτός αν επιβλέπονται συνεχώς.
- Παιδιά ηλικίας μικρότερης των 3 ετών πρέπει να παραμένουν μακριά από τη συσκευή εκτός αν επιβλέπονται συνεχώς.
- Τα παιδιά πρέπει να εποπτεύονται ώστε να διασφαλίζεται ότι δεν παίζουν με τη συσκευή.
- Φυλάσσετε όλα τα υλικά συσκευασίας μακριά από τα παιδιά και απορρίψτε τα κατάλληλα.
- Φυλάσσετε τα απορρυπαντικά μακριά από παιδιά.
- Κρατάτε τα παιδιά και τα κατοικίδια ζώα μακριά από τη συσκευή όταν η πόρτα είναι ανοιχτή.
- Εάν η συσκευή διαθέτει διάταξη ασφαλείας για παιδιά, θα πρέπει να είναι ενεργοποιημένη.
- Τα παιδιά δεν πρέπει να εκτελούν τον καθαρισμό και τη συντήρηση που εκτελεί ο χρήστης στη συσκευή χωρίς επίβλεψη.

1.2 Γενικές πληροφορίες για την ασφάλεια

- Αυτή η συσκευή προορίζεται μόνο για το πλύσιμο ρούχων οικιακού τύπου και ρούχων που πλένονται στο πλυντήριο.
- Η συσκευή αυτή έχει σχεδιαστεί μόνο για οικιακή χρήση σε εσωτερικό χώρο.
- Η συσκευή μπορεί να χρησιμοποιείται σε γραφεία, δωμάτια ξενοδοχείων, καταλύματα τύπου bed & breakfast, αγροτουριστικά καταλύματα και παρόμοιους χώρους, εφόσον η χρήση δεν υπερβαίνει τα τυπικά επίπεδα οικιακής χρήσης.

- Μην αλλάζετε τις προδιαγραφές αυτής της συσκευής.
- Το μέγιστο φορτίο συσκευής είναι 7 kg. Μην υπερβαίνετε το μέγιστο φορτίο κάθε προγράμματος (ανατρέξτε στο κεφάλαιο «Προγράμματα»).
- Η πίεση λειτουργίας νερού στο σημείο εισόδου νερού από τη σύνδεση εξόδου πρέπει να είναι μεταξύ 0,5 bar (0,05 MPa) και 10 bar (1,0 MPa).
- Το άνοιγμα αερισμού που βρίσκεται στη βάση της συσκευής δεν πρέπει να καλύπτεται από χαλί, μοκέτα ή οποιοδήποτε άλλο κάλυμμα δαπέδου.
- Η συσκευή πρέπει να συνδεθεί στην παροχή νερού, χρησιμοποιώντας τα καινούργια σετ σωλήνων ή άλλα καινούρια σετ σωλήνων που παρέχονται από το Εξουσιοδοτημένο Κέντρο Σέρβις.
- Δεν πρέπει να επαναχρησιμοποιείτε τα παλιά σετ σωλήνων.
- Εάν το καλώδιο τροφοδοσίας έχει υποστεί φθορές, θα πρέπει να αντικατασταθεί από τον κατασκευαστή, το Εξουσιοδοτημένο Κέντρο Σέρβις ή ένα κατάλληλα καταρτισμένο άτομο, ώστε να αποφευχθεί τυχόν κίνδυνος από το ηλεκτρικό ρεύμα.
- Πριν από την εκτέλεση εργασιών συντήρησης, απενεργοποιήστε τη συσκευή και αποσυνδέστε το φισ τροφοδοσίας από την πρίζα.
- Μη χρησιμοποιείτε ψεκασμό με νερό υψηλής πίεσης ή/και ατμό για τον καθαρισμό της συσκευής.
- Καθαρίστε τη συσκευή με υγρό πανί. Χρησιμοποιείτε μόνο ουδέτερα απορρυπαντικά. Μη χρησιμοποιείτε λειαντικά προϊόντα, σφουγγαράκια που χαράσσουν, διαλύτες ή μεταλλικά αντικείμενα.

2. ΟΔΗΓΙΕΣ ΑΣΦΑΛΕΙΑΣ

2.1 Εγκατάσταση



Η εγκατάσταση πρέπει να συμμορφώνεται με τους σχετικούς εθνικούς κανονισμούς.

- Αφαιρέστε όλα τα υλικά συσκευασίας και τους πείρους μεταφοράς συμπεριλαμβανομένων των ελαστικών δακτυλίων με τους πλαστικούς αποστάτες.
- Φυλάξτε τους πείρους μεταφοράς σε ασφαλές μέρος. Αν η συσκευή πρέπει να μετακινηθεί κάποια στιγμή στο μέλλον,

πρέπει να επανατοποθετηθούν ώστε να ασφαλίσουν τον κάδο και να αποφευχθεί εσωτερική ζημιά.

- Πάντα να προσέχετε όταν μετακινείτε τη συσκευή καθώς είναι βαριά. Να χρησιμοποιείτε πάντα γάντια ασφαλείας και κλειστά παπούτσια.
- Ακολουθείτε τις οδηγίες εγκατάστασης που παρέχονται με τη συσκευή.
- Εάν η συσκευή έχει υποστεί ζημιά, μην προβείτε σε εγκατάσταση ή χρήση της.
- Μην εγκαθιστάτε και μη χρησιμοποιείτε τη συσκευή σε χώρο όπου η θερμοκρασία μπορεί να είναι χαμηλότερη από 0°C ή σε χώρο που εκτίθεται στις καιρικές συνθήκες.
- Το δάπεδο επάνω στο οποίο εγκαθιστάτε τη συσκευή πρέπει να είναι επίπεδο, σταθερό, ανθεκτικό στη θερμότητα και καθαρό.
- Βεβαιωθείτε ότι υπάρχει κυκλοφορία αέρα μεταξύ της συσκευής και του δαπέδου.
- Μόλις η συσκευή τοποθετηθεί στη μόνιμη θέση της, ελέγξτε ότι είναι πλήρως οριζοντιωμένη με ένα αλφάδι. Εάν δεν είναι, ρυθμίστε κατάλληλα τα πόδια.
- Μην εγκαθιστάτε τη συσκευή ακριβώς πάνω από σιφόνι δαπέδου.
- Μην ψεκάζετε νερό στη συσκευή και μην την εκθέτετε σε υπερβολική υγρασία.
- Μην εγκαθιστάτε τη συσκευή σε χώρο όπου το καπάκι της δεν μπορεί να ανοίξει πλήρως.
- Μην τοποθετείτε κάποιο κλειστό δοχείο κάτω από τη συσκευή για τη συλλογή πιθανής διαρροής νερού. Επικοινωνήστε με το Εξουσιοδοτημένο Κέντρο Σέρβις για να επιβεβαιώσετε ποια εξαρτήματα επιτρέπεται να χρησιμοποιηθούν.

2.2 Ηλεκτρική σύνδεση



ΠΡΟΕΙΔΟΠΟΙΗΣΗ!

Κίνδυνος πυρκαγιάς και ηλεκτροπληξίας.

- ΠΡΟΕΙΔΟΠΟΙΗΣΗ: Αυτή η συσκευή έχει σχεδιαστεί για εγκατάσταση / σύνδεση σε σύνδεση γείωσης στο κτίριο.
- Χρησιμοποιείτε πάντα μια σωστά εγκατεστημένη αντικραδασική πρίζα.
- Βεβαιωθείτε ότι οι παράμετροι στην πινακίδα είναι συμβατές με τις ηλεκτρικές ονομασίες του τροφοδοτικού.

- Μην χρησιμοποιείτε προσαρμογείς πολλαπλών βυσμάτων και καλώδια επέκτασης.
- Προσέχετε να μην προκληθεί ζημιά στο βύσμα τροφοδοσίας ή στο καλώδιο τροφοδοσίας. Σε περίπτωση που πρέπει να αντικατασταθεί το καλώδιο τροφοδοσίας, η αντικατάσταση πρέπει να γίνει από το εξουσιοδοτημένο κέντρο σέρβις μας.
- Συνδέστε το φις τροφοδοσίας στην πρίζα μόνο αφού ολοκληρωθεί η διαδικασία εγκατάστασης. Βεβαιωθείτε ότι υπάρχει πρόσβαση στο βύσμα δικτύου μετά την εγκατάσταση.
- Μην αγγίζετε το καλώδιο τροφοδοσίας ή το φις τροφοδοσίας με βρεγμένα χέρια.
- Μην αποσυνδέετε τη συσκευή τραβώντας το καλώδιο τροφοδοσίας. Τραβάτε πάντα από το φις τροφοδοσίας.

2.3 Σύνδεση νερού

- Το νερό παροχής δεν πρέπει να υπερβαίνει τους 25 °C.
- Μην προκαλείτε ζημιά στους σωλήνες νερού.
- Πριν από τη σύνδεση της συσκευής σε καινούριους σωλήνες, σε σωλήνες που δεν έχουν χρησιμοποιηθεί για πολύ καιρό, σε σωλήνες όπου έχουν πραγματοποιηθεί επισκευές ή έχουν εγκατασταθεί καινούριες συσκευές (μετρητές νερού κ.λπ.), αφήστε το νερό να τρέξει μέχρι να καθαρίσει.
- Βεβαιωθείτε ότι δεν υπάρχουν ορατές διαρροές νερού κατά τη διάρκεια και μετά την πρώτη χρήση της συσκευής.
- Μη χρησιμοποιείτε επέκταση σωλήνα, αν ο σωλήνας παροχής είναι πολύ κοντός. Επικοινωνήστε με το Εξουσιοδοτημένο Κέντρο Σέρβις για την αντικατάσταση του σωλήνα παροχής.
- Όταν αφαιρείτε τη συσκευή από τη συσκευασία, είναι πιθανό να δείτε νερό να τρέχει από τον σωλήνα αδειάσματος. Αυτό οφείλεται στους ελέγχους με νερό που πραγματοποιούνται στη συσκευή από το εργοστάσιο.
- Μπορείτε να επεκτείνετε τον εύκαμπτο σωλήνα αποστράγγισης σε μέγιστο μήκος 400 cm. Επικοινωνήστε με το Εξουσιοδοτημένο Κέντρο Σέρβις για τον άλλο σωλήνα αδειάσματος και την πρόεκταση.

- Μετά την εγκατάσταση, βεβαιωθείτε ότι είναι δυνατή η πρόσβαση στη βρύση.
- Κλείνετε τη βρύση του νερού μετά από κάθε χρήση της συσκευής.

2.4 Χρήση



ΠΡΟΕΙΔΟΠΟΙΗΣΗ!

Κίνδυνος τραυματισμού, ηλεκτροπληξίας, πυρκαγιάς, εγκαυμάτων ή βλάβης της συσκευής.

- Ακολουθείτε τις οδηγίες ασφαλείας που παρέχονται στη συσκευασία του απορρυπαντικού.
- Μην τοποθετείτε εύφλεκτα προϊόντα ή στοιχεία που είναι βρεγμένα με εύφλεκτα προϊόντα μέσα, κοντά ή πάνω στη συσκευή.
- Μην πλένετε υφάσματα τα οποία είναι πολύ λερωμένα με λάδι, γράσο ή άλλες λιπαρές ουσίες. Μπορεί να προκληθεί ζημιά στα ελαστικά μέρη της συσκευής. Πλύνετε στο χέρι τέτοια υφάσματα πριν τα τοποθετήσετε στη συσκευή.
- Μην χρησιμοποιείτε αρώματα ρούχων για να αποφύγετε τον κίνδυνο πρόκλησης ζημιάς στα πλαστικά και ελαστικά μέρη της συσκευής.
- Βεβαιωθείτε ότι έχουν αφαιρεθεί όλα τα μεταλλικά αντικείμενα από τα ρούχα.

2.5 Σέρβις

- Για την επισκευή της συσκευής, επικοινωνήστε με το Εξουσιοδοτημένο Κέντρο Σέρβις. Χρησιμοποιείτε μόνο γνήσια ανταλλακτικά.
- Έχετε υπόψη σας ότι αν εκτελεστεί επισκευή από εσάς ή από μη επαγγελματία τεχνικό, μπορεί να υπάρξουν συνέπειες ως προς την ασφάλεια και ενδέχεται να ακυρωθεί η εγγύηση.
- Τα ακόλουθα ανταλλακτικά είναι διαθέσιμα για τουλάχιστον 10 έτη αφότου διακοπεί η κυκλοφορία του μοντέλου: κινητήρας και ψήκτρες κινητήρα, μετάδοση μεταξύ κινητήρα και κάδου, αντλίες, αμορτισέρ και ελατήρια, κάδος πλύσης, βάση κάδου και τα σχετικά ρουλεμάν, θερμαντήρες και θερμαντικά στοιχεία, συμπεριλαμβανομένων των αντλιών

- θερμότητας, σωληνώσεις και σχετικός εξοπλισμός συμπεριλαμβανομένων των εύκαμπτων σωληνών, βαλβίδες, φίλτρα και βαλβίδες διακοπής νερού, πλακέτες κυκλωμάτων, οθόνες ενδείξεων, διακόπτες πίεσης, θερμοστάτες και αισθητήρες, λογισμικό και υλικολογισμικό συμπεριλαμβανομένου του λογισμικού επαναφοράς, πόρτα, μενετές πόρτας και λάστιχα, άλλα λάστιχα, διάταξη ασφάλισης πόρτας, πλαστικά περιφερειακά όπως θήκες απορρυπαντικού. Η διάρκεια μπορεί να είναι μεγαλύτερη στη χώρα σας. Για περισσότερες πληροφορίες, επισκεφτείτε τον ιστότοπό μας.
- Έχετε υπόψη σας ότι μερικά από αυτά τα ανταλλακτικά είναι διαθέσιμα μόνο σε επαγγελματίες τεχνικούς και ότι δεν είναι όλα τα ανταλλακτικά κατάλληλα για όλα τα μοντέλα.
- Σχετικά με τους λαμπτήρες εντός αυτού του προϊόντος και τους ανταλλακτικούς λαμπτήρες που πωλούνται ξεχωριστά: Αυτοί οι λαμπτήρες προορίζονται ώστε να αντέχουν σε εξαιρετικά δύσκολες συνθήκες σε οικιακές συσκευές, όπως σε θερμοκρασίες, δονήσεις, υγρασία ή προορίζονται να σηματοδοτούν πληροφορίες σχετικά με τη λειτουργική κατάσταση της συσκευής. Δεν προορίζονται για χρήση σε άλλες εφαρμογές και δεν είναι κατάλληλοι για τον φωτισμό οικιακών χώρων.

2.6 Απόρριψη



ΠΡΟΕΙΔΟΠΟΙΗΣΗ!

Κίνδυνος τραυματισμού ή ασφυξίας.

- Αποσυνδέστε τη συσκευή από την παροχή ρεύματος και νερού.
- Κόψτε το καλώδιο τροφοδοσίας κοντά στη συσκευή και απορρίψτε το.
- Αφαιρέστε το μάνταλο της πόρτας για να αποτραπεί ο εγκλεισμός παιδιών ή ζώων μέσα στον κάδο.
- Απορρίψτε τη συσκευή σύμφωνα με τις τοπικές διατάξεις για την απόρριψη αποβλήτων ηλεκτρικού και ηλεκτρονικού εξοπλισμού (ΑΗΗΕ).

3. ΠΕΡΙΓΡΑΦΗ ΠΡΟΪΟΝΤΟΣ

3.1 Επισκόπηση συσκευής

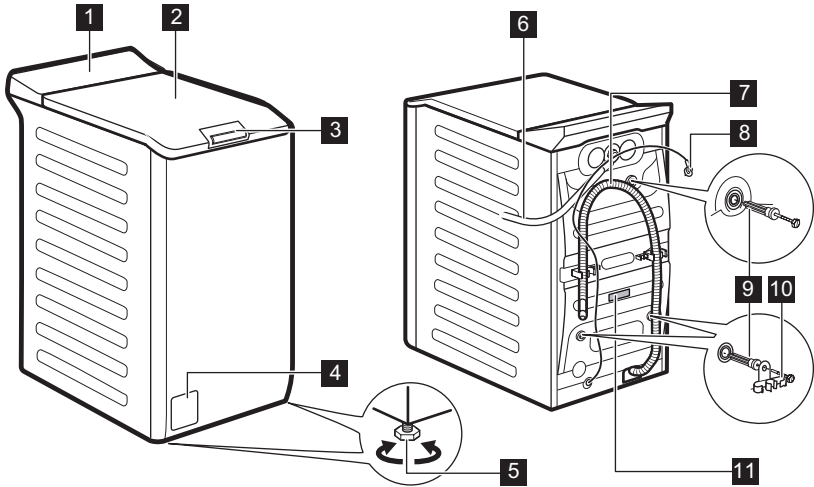

- 1** Πίνακας χειριστηρίων
- 2** Καπάκι
- 3** Λαβή ώθησης καπακιού
- 4** Φίλτρο αντλίας αδειάσματος
- 5** Πόδια για οριζοντίωση της συσκευής
- 6** Σωλήνας παροχής

- 7** Σωλήνας αδειάσματος
- 8** Καλώδιο τροφοδοσίας
- 9** Πείροι μεταφοράς
- 10** Στήριγμα σωλήνα
- 11** Πινακίδα τεχνικών χαρακτηριστικών

Πληροφορίες για την εγγραφή του προϊόντος.

Η **πινακίδα τεχνικών χαρακτηριστικών** αναφέρει το όνομα μοντέλου (**A**), τον κωδικό προϊόντος (**B**), τις ονομαστικές τιμές ηλεκτρικού ρεύματος (**C**) και τον αριθμό σειράς (**D**).

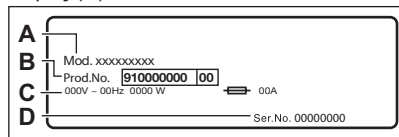

Η **ετικέτα πληροφοριών** αναφέρει το όνομα μοντέλου (**A**), τον κωδικό προϊόντος (**B**) και τον αριθμό σειράς (**C**).

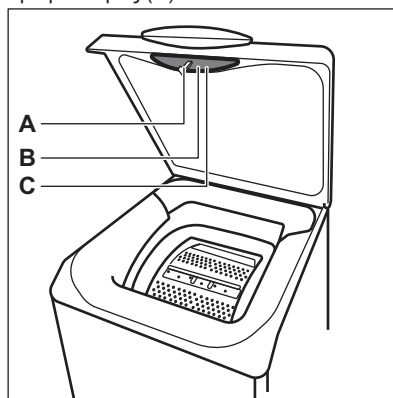

4. ΤΕΧΝΙΚΕΣ ΠΛΗΡΟΦΟΡΙΕΣ

Διάσταση	Πλάτος/ Ύψος/ Συνολικό βάθος	39,7 cm / 90,8 cm / 59,9 cm
Ηλεκτρική σύνδεση	Τάση Συνολική ισχύς Διακόπτης ασφαλείας Συχνότητα	230 V 2100 W 10 A 50 Hz
Το προστατευτικό κάλυμμα εξασφαλίζει το επίπεδο προστασίας από την εισροή στερεών σωματιδίων και υγρασίας, με την εξαίρεση εξοπλισμού χαμηλής τάσης που δεν διαθέτει προστασία από την υγρασία		IPX4
Πίεση παροχής νερού	Ελάχιστο Μέγιστο	0,5 bar (0,05 MPa) 10 bar (1,0 MPa)
Παροχή νερού ¹⁾		Κρύο νερό
Μέγιστο Φορτίο	Βαμβακερά	7 kg

¹⁾ Συνδέστε τον σωλήνα παροχής νερού σε βρύση παροχής νερού με 3/4" σπειρώμα.

5. ΕΓΚΑΤΑΣΤΑΣΗ



ΠΡΟΕΙΔΟΠΟΙΗΣΗ!

Ανατρέξτε στα κεφάλαια σχετικά με την Ασφάλεια.

5.1 Αποσυσκευασία και τοποθέτηση

1 -

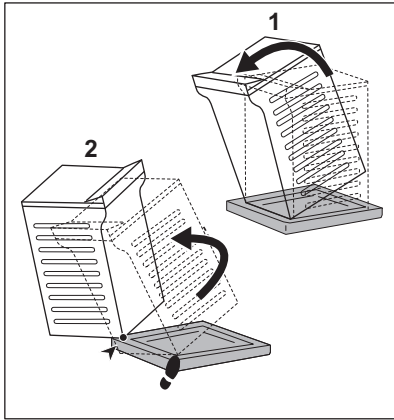

2.

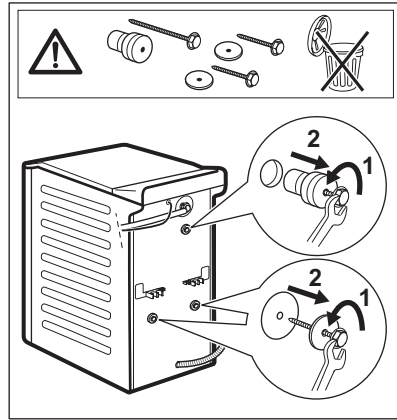

3.

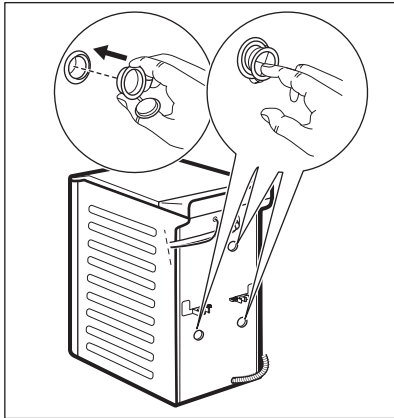

4.

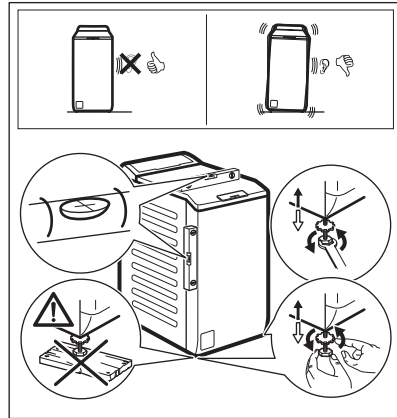

Προσαρμόστε σωστά τη συσκευή για την αποτροπή δονήσεων, θορύβου και μετακίνησης της συσκευής όταν αυτή λειτουργεί.

⚠ ΠΡΟΕΙΔΟΠΟΙΗΣΗ!

Μην τοποθετείτε χαρτόνια, ξύλο ή αντίστοιχα υλικά κάτω από τα πόδια της συσκευής για να ρυθμίσετε το επίπεδο.

i

Βεβαιωθείτε ότι τα χαλιά δεν εμποδίζουν την κυκλοφορία αέρα κάτω από τη συσκευή. Βεβαιωθείτε ότι η συσκευή δεν ακουμπά στον τοίχο και δεν έρχεται σε επαφή με άλλες συσκευές.

Σας συνιστούμε να φυλάξετε τα υλικά συσκευασίας και τους πείρους μεταφοράς, σε περίπτωση που χρειαστεί να μετακινήσετε τη συσκευή.

5.2 Ο σωλήνας εισόδου

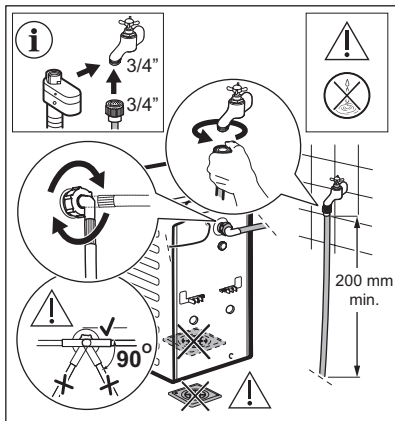

Τα αξεσουάρ που παραδίδονται μαζί με τη συσκευή μπορεί να διαφέρουν ανάλογα με το μοντέλο.



Βεβαιωθείτε ότι δεν υπάρχει ζημιά στους σωλήνες και ότι δεν υπάρχουν διαρροές από τους συνδέσμους. Μη χρησιμοποιείτε επέκταση σωλήνα, αν ο σωλήνας παροχής είναι πολύ κοντός. Επικοινωνήστε με το κέντρο σέρβις για την αντικατάσταση του σωλήνα παροχής.



ΠΡΟΕΙΔΟΠΟΙΗΣΗ!

Για να μειώσετε την πλευρική δύναμη, διατηρήστε τουλάχιστον 200 mm ευθύγραμμο τμήμα σωλήνα κάτω από τη σύνδεση της βρύσης.

Ορισμένα μοντέλα μπορεί να περιέχουν σωλήνα παροχής με διάταξη διακοπής της ροής νερού. Αποτρέπεται τυχόν διαρροές στον σωλήνα λόγω φυσικής γήρανσης.

Ο τομέας στο παράθυρο εμφανίζει αυτό το σφάλμα. Αν συμβεί κάτι τέτοιο, κλείστε τη βρύση και επικοινωνήστε με το εξουσιοδοτημένο κέντρο σέρβις για πληροφορίες σχετικά με την αντικατάσταση του σωλήνα.

Υπόκειται σε αλλαγή ανταλλακτικών χωρίς προειδοποίηση. Αγοράστε εξαρτήματα από εξουσιοδοτημένο προμηθευτή.

5.3 Άδειασμα νερού

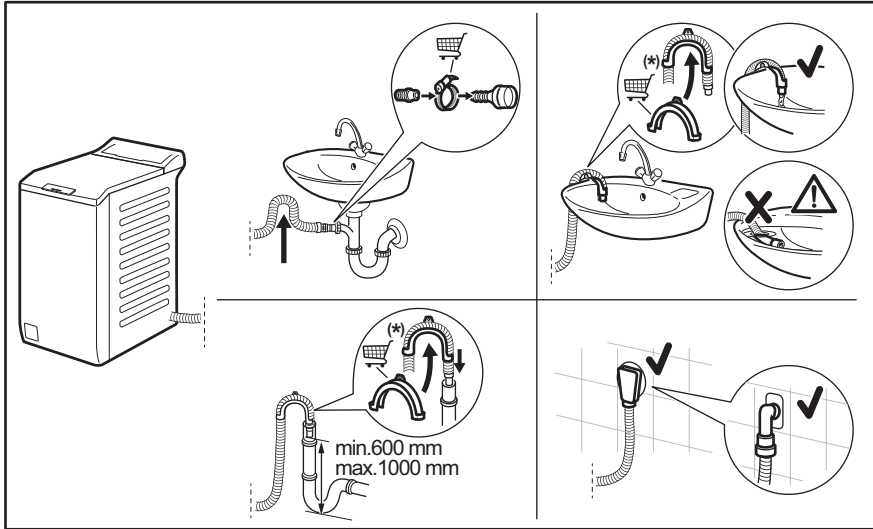

Υπόκειται σε αλλαγές χωρίς προειδοποίηση.

Ο σωλήνας αποστράγγισης θα πρέπει να παραμένει σε ύψος όχι μικρότερο από 600 mm και όχι μεγαλύτερο από 1000 mm.

Μπορείτε να επεκτείνετε τον εύκαμπτο σωλήνα αποστράγγισης σε μέγιστο μήκος 4000 mm.

Επικοινωνήστε με το εξουσιοδοτημένο κέντρο υποστήριξης για τον άλλο εύκαμπτο σωλήνα αποστράγγισης και την προέκταση.

5.4 Ηλεκτρική σύνδεση

Στο τέλος της εγκατάστασης, μπορείτε να συνδέσετε το φις τροφοδοσίας στην πρίζα.

Η πινακίδα τεχνικών χαρακτηριστικών και το κεφάλαιο «Τεχνικά Χαρακτηριστικά» υποδεικνύουν τις ονομαστικές τιμές ηλεκτρικού ρεύματος. Βεβαιωθείτε ότι οι παράμετροι στην πινακίδα τεχνικών χαρακτηριστικών είναι συμβατές με την παροχή ρεύματος.

Ελέγξτε ότι η οικιακή σας ηλεκτρολογική εγκατάσταση μπορεί να αντέξει το μέγιστο απαιτούμενο φορτίο, λαμβάνοντας υπόψη και τις άλλες συσκευές που μπορεί να χρησιμοποιούνται.

Συνδέστε τη συσκευή σε πρίζα με γείωση.

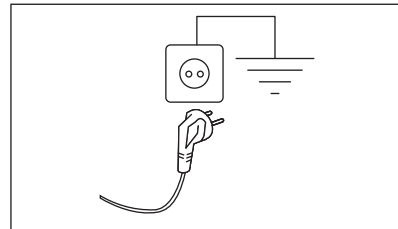

Μετά την εγκατάσταση της συσκευής πρέπει να υπάρχει εύκολη πρόσβαση στο καλώδιο τροφοδοσίας.

Για ηλεκτρολογικές εργασίες που απαιτούνται για την εγκατάσταση αυτής της συσκευής, επικοινωνήστε με το Εξουσιοδοτημένο Κέντρο Σέρβις.





Ο κατασκευαστής δεν αποδέχεται καμία ευθύνη για ζημιές ή τραυματισμούς που



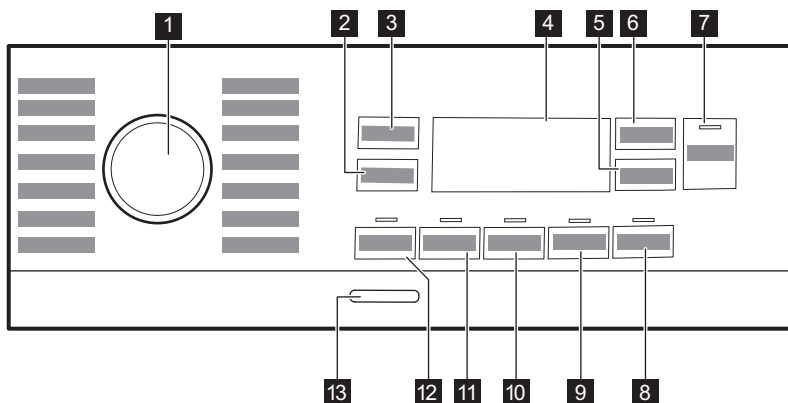

οφείλονται σε μη συμμόρφωση με τις παραπάνω προφυλάξεις ασφαλείας.

6. ΠΙΝΑΚΑΣ ΕΛΕΓΧΟΥ

6.1 Περιγραφή χειριστηρίου



- 1** Διακόπτης επιλογής προγράμματος
- 2** Κουμπί αφής επιλογών μείωσης ταχύτητας στυψίματος 
- 3** Θερμοκρασία κουμπί αφής 
- 4** Οθόνη
- 5** Καθυστέρηση Έναρξης κουμπί αφής 
- 6** Λειτουργία Διαχείρισης Χρόνου κουμπί αφής 
- 7** Έναρξη/Παύση κουμπί αφής 

- 8** Τελείωμα με Ατμό κουμπί αφής 
- 9** Απαλό Plus κουμπί αφής 
- 10** Επιπλέον Ξέβγαλμα κουμπί αφής 
- 11** Λεκέδες κουμπί αφής 
- 12** Πρόπλυση κουμπί αφής 
- 13** Ενεργοποίηση/Απενεργοποίηση κουμπί

6.2 Οθόνη

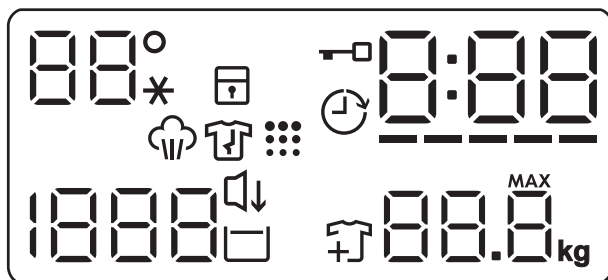

Η περιοχή Θερμοκρασία:
Ένδειξη θερμοκρασίας
Ένδειξη κρύου νερού



Ένδειξη κλειδώματος ασφαλείας για παιδιά.



Ένδειξη καθυστέρησης έναρξης.



Ένδειξη κλειδώματος καπακιού.



Η ψηφιακή ένδειξη μπορεί να εμφανίζει τα εξής:

- Διάρκεια προγράμματος (π.χ. 2:40).
- Χρόνος καθυστέρησης (π.χ. 2h).
- Τέλος κύκλου (0:00).
- Κωδικός προειδοποίησης (π.χ. E20).
- Ένδειξη συνολικών ωρών λειτουργίας της συσκευής. Ανατρέξτε στην ενότητα «Υπολογιστής ωρών λειτουργίας» στην παράγραφο «Ρυθμίσεις» για περισσότερες λεπτομέρειες.



Ένδειξη επιπέδου μπατών λειτουργίας Διαχείρισης Χρόνου.



Ένδειξη μέγιστου βάρους φορτίου ρούχων.

Το σύμβολο **MAX** αναβοσβήνει όταν το φορτίο ρούχων υπερβαίνει το μέγιστο δηλωμένο φορτίο του επιλεγμένου προγράμματος.



Ένδειξη προσθήκης ρούχων. Ανάβει στην αρχή της φάσης Πλύσης, ενώ ο χρήστης μπορεί ακόμα να σταματήσει τη συσκευή και να προσθέσει περισσότερα ρούχα.



Ένδειξη Καθαρισμός κάδου.



Ένδειξη Νυχτερινός κύκλος.



Ένδειξη ξεβγάλματος χωρίς άδειασμα νερού.

1888

Η περιοχή στυψίματος:
Ένδειξη ταχύτητας στυψίματος
Ένδειξη Χωρίς στύψιμο. Η φάση στυψίματος είναι απενεργοποιημένη.



Ένδειξη φάσης ατμού.



Ένδειξη φάσης προστασίας κατά του τσαλακώματος. Διαβάστε την παράγραφο Τελείωμα με Ατμό για περισσότερες λεπτομέρειες.

7. ΔΙΑΚΟΠΤΗΣ ΕΠΙΛΟΓΗΣ ΠΡΟΓΡΑΜΜΑΤΟΣ ΚΑΙ ΚΟΥΜΠΙΑ

7.1 Εισαγωγή



Αυτές οι επιλογές/λειτουργίες δεν είναι διαθέσιμες σε όλα τα προγράμματα πλύσης. Ελέγξτε τη συμβατότητα μεταξύ επιλογών/λειτουργιών και προγραμμάτων πλύσης στο κεφάλαιο "Πίνακας προγραμμάτων". Μια επιλογή/λειτουργία μπορεί να αποκλείσει κάποια άλλη και σε αυτή την περίπτωση η συσκευή δεν σας επιτρέπει να ορίσετε μη συμβατές επιλογές/λειτουργίες.

7.2 Ενεργοποίηση/Απενεργοποίηση

Πατήστε αυτό το κουμπί για μερικά δευτερόλεπτα για ενεργοποίηση ή απενεργοποίηση της συσκευής. Ακούγονται δύο διαφορετικοί ήχοι κατά την ενεργοποίηση ή απενεργοποίηση της συσκευής.

Καθώς η λειτουργία Αναμονής απενεργοποιεί τη συσκευή αυτόματα μετά από αρκετά λεπτά για να μειωθεί η κατανάλωση ενέργειας, ίσως χρειαστεί να ενεργοποιήσετε τη συσκευή ξανά.

Για περισσότερες λεπτομέρειες, ανατρέξτε στην παράγραφο «Αναμονή» του κεφαλαίου «Καθημερινή χρήση».

7.3 Θερμοκρασία

Όταν επιλέγετε ένα πρόγραμμα πλύσης, η συσκευή προτείνει αυτόματα μια προεπιλεγμένη θερμοκρασία.

Αγγίξτε αυτό το κουμπί επανειλημμένα μέχρι η επιθυμητή τιμή θερμοκρασίας να εμφανιστεί στην οθόνη.

Όταν στην οθόνη εμφανίζονται οι ενδείξεις --*, η συσκευή δεν θερμαίνει το νερό.

7.4 Στύψιμο

Όταν επιλέγετε ένα πρόγραμμα, η συσκευή επιλέγει αυτόματα τη μέγιστη επιτρεπόμενη ταχύτητα στυψίματος εκτός από το πρόγραμμα Denim. Με αυτή την επιλογή μπορείτε να αλλάξετε την προεπιλεγμένη ταχύτητα στυψίματος.

Αγγίξτε αυτό το κουμπί επανειλημμένα για:

- **Μείωση της ταχύτητας στυψίματος.** Η οθόνη εμφανίζει μόνο τις ταχύτητες στυψίματος που είναι διαθέσιμες για το εκάστοτε επιλεγμένο πρόγραμμα.
- Πρόσθετες επιλογές στυψίματος **Χωρίς**

Στύψιμο -- --

Ρυθμίστε αυτήν την επιλογή για να απενεργοποιήσετε όλες τις φάσεις στυψίματος. Η συσκευή εκτελεί μόνο τη φάση αδειάσματος νερού του επιλεγμένου προγράμματος πλύσης. Προβείτε σε αυτή την επιλογή για πολύ ευαίσθητα υφάσματα. Η φάση ξεβγαλμάτων χρησιμοποιεί περισσότερο νερό για ορισμένα προγράμματα πλύσης

- Ενεργοποιήστε την επιλογή **Ξέβγαλμα χωρίς άδειασμα νερού**

Το τελικό στύψιμο δεν εκτελείται. Το νερό από το τελευταίο ξέβγαλμα παραμένει στον κάδο ώστε να μην τσαλακωθούν τα υφάσματα. Το πρόγραμμα πλύσης ολοκληρώνεται με παραμονή του νερού στον κάδο.

Στην οθόνη εμφανίζεται η ένδειξη . Το καπάκι παραμένει κλειδωμένο και ο κάδος περιστρέφεται τακτικά για να μειωθεί το τσαλακώμα των ρούχων. Πρέπει να

αδειάσετε το νερό για να απασφαλιστεί το καπάκι.

Αν αγγίξετε το κουμπί Έναρξη/Παύση , η συσκευή εκτελεί τη φάση συψίματος και αδειάζει το νερό.



Η συσκευή αδειάζει το νερό αυτόματα μετά από περίπου 18 ώρες.

- Ενεργοποιήστε την επιλογή **Νυχτερινός κύκλος** .

Οι ενδιάμεσες και τελικές φάσεις συψίματος καταστέλλονται και το πρόγραμμα ολοκληρώνεται με νερό στον κάδο. Αυτό συμβάλλει στη μείωση του τσαλακώματος.

Στην οθόνη εμφανίζεται η ένδειξη . Το καπάκι παραμένει ασφαλισμένο. Ο κάδος περιστρέφεται τακτικά για να μειωθεί το τσαλακώμα των ρούχων. Πρέπει να αδειάσετε το νερό για να απασφαλιστεί το καπάκι.

Επειδή το πρόγραμμα είναι πολύ αθόρυβο, είναι ιδανικό για χρήση κατά τις νυχτερινές ώρες όταν διατίθεται φθηνότερο τιμολόγιο ρεύματος. Σε ορισμένα προγράμματα τα ξεβγάλματα εκτελούνται με περισσότερο νερό.

Αν αγγίξετε το κουμπί Έναρξη/Παύση , η συσκευή εκτελεί μόνο τη φάση αδειάσματος νερού.



Η συσκευή αδειάζει το νερό αυτόματα μετά από περίπου 18 ώρες.

7.5 Πρόπλυση

Με αυτή την επιλογή μπορείτε να προσθέσετε μια φάση πρόπλυσης σε ένα πρόγραμμα πλύσης.

Η αντίστοιχη ένδειξη πάνω από το κουμπί αφής ανάβει.

Η επιλογή αυτή χρησιμοποιείται για να προσθέσετε μια φάση πρόπλυσης στους 30 °C πριν από τη φάση πλύσης.

Αυτή η επιλογή συνιστάται για πολύ λερωμένα ρούχα, ειδικά εάν περιέχουν άμμο, σκόνη, λάσπη και άλλα στερεά σωματίδια.



Η επιλογή μπορεί να παρατείνει τη διάρκεια του προγράμματος.

7.6 Λεκέδες

Αγγίξτε αυτό το κουμπί για να προσθέσετε φάση αφαίρεσης λεκέδων σε ένα πρόγραμμα.

Η αντίστοιχη ένδειξη πάνω από το κουμπί αφής ανάβει.

Χρησιμοποιήστε αυτή την επιλογή για ρούχα με λεκέδες που αφαιρούνται δύσκολα.

Όταν προβαίνετε σε αυτή την επιλογή, τοποθετείτε το αφαιρετικό λεκέδων στη θήκη .



Αυτή η επιλογή παρατείνει τη διάρκεια του προγράμματος.
Η επιλογή αυτή δεν είναι διαθέσιμη σε θερμοκρασίες κάτω των 40 °C.

7.7 Μόνιμο Επιπλέον Ξέβγαλμα

Η επιλογή αυτή προσθέτει μερικά ξεβγάλματα ανάλογα με το επιλεγμένο πρόγραμμα πλύσης.

Χρησιμοποιήστε αυτή την επιλογή για άτομα με αλλεργίες στα υπολείμματα απορρυπαντικών και με ευαίσθητη επιδερμίδα.



Αυτή η επιλογή παρατείνει τη διάρκεια του προγράμματος.

Η αντίστοιχη ένδειξη πάνω από το κουμπί αφής ανάβει και παραμένει μόνιμα αναμμένη κατά τους επόμενους κύκλους μέχρι να απενεργοποιηθεί αυτή η επιλογή.

7.8 Μόνιμο Απαλό Plus

Ορίστε αυτή την επιλογή για να βελτιστοποιηθεί η διανομή του μαλακτικού και να βελτιωθεί η απαλότητα των υφασμάτων.

Συνιστάται όταν χρησιμοποιείτε μαλακτικό.



Αυτή η επιλογή παρατείνει τη διάρκεια του προγράμματος.

Η αντίστοιχη ένδειξη πάνω από το κουμπί αφής ανάβει και παραμένει μόνιμα αναμμένη κατά τους επόμενους κύκλους μέχρι η να απενεργοποιηθεί αυτή η επιλογή.

7.9 Τελείωμα με Ατμό

Αγγίξτε αυτό το κουμπί για να ορίσετε το επίπεδο ατμού. Αυτό είναι δυνατό μόνο με τα προγράμματα όπου η λειτουργία ατμού είναι διαθέσιμη. Ο κάδος εκτελεί ήρεμες κινήσεις για περίπου 30 λεπτά. Η διάρκεια της φάσης ατμού αλλάζει σύμφωνα με την επιλογή σας. Όταν έχει οριστεί η επιλογή Τελείωμα με Ατμό, το πρόγραμμα ολοκληρώνεται με μια φάση προστασίας κατά του τσαλακώματος, κατά τη διάρκεια της οποίας ο κάδος περιστρέφεται κατά διαστήματα για να αποφεύγεται το τσαλάκωμα. Η οθόνη εμφανίζει τις ενδείξεις και και το κουμπί Έναρξη/Παύση ανάβει επίσης. Στο τέλος της φάσης προστασίας κατά του τσαλακώματος ο κάδος ακινητοποιείται τελείως, η ένδειξη σβήνει και η πόρτα ξεκλειδώνει. Ο χρήστης μπορεί ανά πάσα στιγμή να ολοκληρώσει τη φάση προστασίας κατά του τσαλακώματος με τις εξής ενέργειες:

- πατώντας το κουμπί Ενεργοποίηση/Απενεργοποίηση για μερικά δευτερόλεπτα προκειμένου να ενεργοποιηθεί ή απενεργοποιηθεί η συσκευή,
- στρέφοντας τον διακόπτη επιλογής σε άλλη θέση.



Το μικρό φορτίο ρούχων διευκολύνει την επίτευξη καλύτερων αποτελεσμάτων.

7.10 Καθυστερήση Έναρξης

Με αυτή την επιλογή μπορείτε να καθυστερήσετε την έναρξη ενός προγράμματος σε μια ώρα που σας εξυπηρετεί περισσότερο.

Πιέστε το κουμπί επανειλημμένα για να ρυθμίσετε την απαιτούμενη καθυστέρηση. Ο

χρόνος αυξάνεται σε βήματα της 1 ώρας έως τις 20 ώρες.

Στην οθόνη εμφανίζεται η ένδειξη και ο επιλεγμένος χρόνος καθυστέρησης. Αφού αγγίξετε το κουμπί Έναρξη/Παύση , η συσκευή ξεκινά την αντίστροφη μέτρηση και το καπάκι κλειδώνει.

7.11 Λειτουργία Διαχείρισης Χρόνου

Με αυτή την επιλογή μπορείτε να μειώσετε τη διάρκεια του προγράμματος ανάλογα με το μέγεθος του φορτίου και τον βαθμό λερώματος.

Όταν επιλέγετε ένα πρόγραμμα πλύσης, στην οθόνη εμφανίζεται η προεπιλεγμένη διάρκεια και οι παύλες -----.

Αγγίξτε το κουμπί Λειτουργία Διαχείρισης Χρόνου για να μειώσετε τη διάρκεια του προγράμματος σύμφωνα με τις ανάγκες σας. Η οθόνη εμφανίζει τη νέα διάρκεια προγράμματος και ο αριθμός από παύλες θα μειώνεται ανάλογα:

----- κατάλληλο για πλήρες φορτίο κανονικά λερωμένων ρούχων.

---- ένας σύντομος κύκλος για πλήρες φορτίο ελαφρώς λερωμένων ρούχων.

-- πολύ σύντομος κύκλος για μικρότερο φορτίο ελαφρώς λερωμένων ρούχων (συνιστάται μισό φορτίο κατά το μέγιστο).

- ο συντομότερος κύκλος για φρεσκάρισμα μικρής ποσότητας ρούχων.

Το Λειτουργία Διαχείρισης Χρόνου είναι διαθέσιμο μόνο με τα προγράμματα στον πίνακα.

ένδειξη

Cottons

Synthetics

----- 1)

ένδειξη	Cottons	Synthetics
----	■	■
---	■	■
--	■	■
-	■	■

1) Προεπιλεγμένη διάρκεια για όλα τα προγράμματα.

Λειτουργία Διαχείρισης Χρόνου με τα προγράμματα ατμού

Όταν ορίζετε ένα πρόγραμμα ατμού, αυτό το κουμπί σας επιτρέπει να επιλέξετε τρία επίπεδα ατμού και η διάρκεια του προγράμματος μειώνεται αντίστοιχα:

- ---- : μέγιστο.
- --- : μεσαίο.
- - : ελάχιστο.



Σε κάποιες συσκευές η διάρκεια του προγράμματος μειώνεται χωρίς να εμφανίζονται παύλες.

7.12 Έναρξη/Παύση

Πιέστε το κουμπί Έναρξη/Παύση  για να ξεκινήσετε, να παύσετε ή να διακόψετε ένα πρόγραμμα που εκτελείται.





Το εικονίδιο  σημαίνει ότι μπορείτε να θέσετε τον κύκλο σε παύση και να προσθέσετε ή να αφαιρέσετε ρούχα. Διαβάστε την ενότητα «Ανοιγμα της πόρτας - Προσθήκη ρούχων» για περισσότερες λεπτομέρειες.





8. ΠΡΟΓΡΑΜΜΑΤΑ

8.1 Πίνακας προγραμμάτων

Πρόγραμμα Προεπιλεγμένη θερμοκρασία Εύρος θερμοκρασίας	Ταχύτητα στυψίματος αναφοράς Εύρος ταχύτητας στυψίματος	Μέγιστο φορτίο	Περιγραφή προγράμματος (Τύπος φορτίου και βαθμός λερώματος)
Eco 40-60 40 °C 1	1300 rpm (1300- 400 rpm)	7 kg	Λευκά βαμβακερά και ανθεκτικά χρωματιστά βαμβακερά. Κανονικά λερωμένα ρούχα. Η κατανάλωση ενέργειας μειώνεται και η διάρκεια του προγράμματος πλύσης παρατείνεται, διασφαλίζοντας καλά αποτελέσματα πλύσης.
Cottons 40°C 90°C - Κρύο	1300 rpm (1300- 400 rpm)	7 kg	Λευκά βαμβακερά και χρωματιστά βαμβακερά. Κανονικά, πολύ και λίγο λερωμένα ρούχα.
Synthetics 40°C 60°C - Κρύο	1200 rpm (1200-400 rpm)	3 kg	Συνθετικά υφάσματα ή ανάμεικτα υφάσματα. Κανονικά λερωμένα ρούχα.

Πρόγραμμα Προεπιλεγμένη θερμοκρασία Εύρος θερμοκρασίας	Ταχύτητα στυψίματος αναφοράς Εύρος ταχύτητας στυψίματος	Μέγιστο φορτίο	Περιγραφή προγράμματος (Τύπος φορτίου και βαθμός λερώματος)
Delicates 30°C 40°C - Κρύο	1200 rpm (1200- 400 rpm)	2 kg	Ευαίσθητα υφάσματα, όπως ακρυλικά, βισκόζη και ανάμικτα υφάσματα που απαιτούν απαλότερη πλύση. Κανονικά και λίγο λερωμένα ρούχα.
 Steam		1 kg	Βαμβακερά, συνθετικά και ανάμικτα υφάσματα. Ειδικός κύκλος ατμού χωρίς πλύση που μπορεί να χρησιμοποιηθεί για την προετοιμασία των στεγνών ρούχων σας, για σιδέρωμα ή φρεσκάρισμα ρούχων που έχουν φορεθεί μία φορά ²⁾ . Αυτό το πρόγραμμα μειώνει το σαλάκωμα και τις οσμές ³⁾ και χαλαρώνει τις ίνες. Όταν ολοκληρωθεί το πρόγραμμα, αφαιρέστε γρήγορα τα ρούχα από τον κάδο. Μετά από ένα πρόγραμμα ατμού, το σιδέρωμα γίνεται χωρίς κόπο. Μην χρησιμοποιείτε απορρυπαντικό. Αν είναι απαραίτητο, αφαιρέστε λεκέδες πλένοντας ή χρησιμοποιώντας προϊόν αφαίρεσης λεκέδων τοπικά. Τα προγράμματα ατμού δεν εκτελούν κύκλους υγιεινής. Μην ρυθμίζετε ένα πρόγραμμα ατμού με τους παρακάτω τύπους υφασμάτων: <ul style="list-style-type: none"> • Ρούχα που δεν είναι κατάλληλα για στέγνωμα στο στεγνωτήριο. • Ρούχα με ετικέτα «Μόνο στεγνό καθάρισμα».
 Cashmere		1 kg	Μάλλινα και κασμίρ. Σύντομο πρόγραμμα για φρεσκάρισμα έως 1 kg μάλλινων υφασμάτων που πλένονται στο χέρι και στο πλυντήριο ρούχων και υφασμάτων από κασμίρ χωρίς πλύσιμο. Για μικρότερα φορτία, η διάρκεια του προγράμματος μπορεί να μειωθεί περαιτέρω με την επιλογή Λειτουργία Διαχείρισης Χρόνου.
<div style="border: 1px solid black; padding: 5px; width: fit-content; margin: 0 auto;">  ΠΡΟΕΙΔΟΠΟΙΗΣΗ! Μη χρησιμοποιείτε αυτό το πρόγραμμα με μάλλινα υφάσματα που φέρουν σήμανση για αποκλειστικά στεγνό καθάρισμα. </div>			
Spin/Drain	1300 rpm (1300 - 400 rpm)	7 kg	Όλα τα υφάσματα, εκτός από μάλλινα και ευαίσθητα υφάσματα. Για στύψιμο των ρούχων και για άδειασμα του νερού του κάδου.
Rinse	1300 rpm (1300- 400 rpm)	7 kg	Όλα τα υφάσματα, εκτός από μάλλινα και πολύ ευαίσθητα υφάσματα. Πρόγραμμα για ξέβγαλμα και στύψιμο των ρούχων. Η προεπιλεγμένη ταχύτητα στυψίματος είναι αυτή που χρησιμοποιείται στα προγράμματα βαμβακερών. Μειώστε την ταχύτητα στυψίματος σύμφωνα με τον τύπο των ρούχων. Αν χρειάζεται, ρυθμίστε την επιλογή Επιπλέον Ξέβγαλμα για πρόσθετα ξεβγάλματα. Με χαμηλή ταχύτητα στυψίματος, η συσκευή εκτελεί ξεβγάλματα για ευαίσθητα υφάσματα και ένα σύντομο στύψιμο.

Πρόγραμμα Προεπιλεγμένη θερμοκρασία Εύρος θερμοκρασίας	Ταχύτητα στυψίματος αναφοράς Εύρος ταχύτητας στυψίματος	Μέγιστο φορτίο	Περιγραφή προγράμματος (Τύπος φορτίου και βαθμός λερώματος)
Baby 40°C 40°C - Κρύο	1200 rpm (1200-400 rpm)	2 kg	Κύκλος για ευαίσθητα κατάλληλος για μωρουδιακά ρούχα. Το υψηλό επίπεδο νερού και η απαλή κίνηση στη φάση πλύσης προστατεύει τα χρώματα και τις ίνες.
Rapid 14min 30°C	800 rpm (800- 400 rpm)	1,5 kg	Συνθετικά και ανάμεικτα υφάσματα. Λίγο λερωμένα ρούχα και ρούχα για φρεσκάρισμα.
Anti-allergy 60°C	1300 rpm (1300-400 rpm)	7 kg	Λευκά βαμβακερά. Αυτό το πρόγραμμα πλύσης υψηλής απόδοσης αφαιρεί περισσότερο από το 99,99% των βακτηριδίων και ιών 4) διατηρώντας τη θερμοκρασία πάνω από τους 60°C σε όλη τη διάρκεια της φάσης πλύσης. Μια βελτιωμένη φάση ξεβγάλματος διασφαλίζει τη σωστή αφαίρεση των υπολειμμάτων από απορρυπαντικό και μικροοργανισμούς. Αυτό το πρόγραμμα διασφαλίζει επίσης τη σωστή αφαίρεση των γύρης/αλλεργιογόνων στοιχείων.

Πρόγραμμα Προεπιλεγμένη θερμοκρασία Εύρος θερμοκρασίας	Ταχύτητα στυψίματος αναφοράς Εύρος ταχύτητας στυψίματος	Μέγιστο φορτίο	Περιγραφή προγράμματος (Τύπος φορτίου και βαθμός λερώματος)
 Outdoor 30°C 40°C - Κρύο	1200 rpm (1200- 400 rpm)	2 kg 5) 1 kg 6)	<div style="border: 1px solid black; padding: 5px;"> <p> Μη χρησιμοποιείτε μαλακτικό και βεβαιωθείτε ότι δεν υπάρχουν υπολείμματα μαλακτικού στη θήκη απορρυπαντικού.</p> <p>Συνθετικά αθλητικά υφάσματα. Αυτό το πρόγραμμα είναι σχεδιασμένο για απαλή πλύση μοντέρνων αθλητικών ρούχων για εξωτερικές δραστηριότητες και είναι επίσης κατάλληλο για αθλητικά ρούχα γυμναστικής, ποδηλασίας ή τζόκινγκ και παρόμοιων υφασμάτων. Το συνιστώμενο φορτίο ρούχων είναι 2 kg.</p> <p>Αδιάβροχα υφάσματα, αδιάβροχα υφάσματα που αναπνέουν και υφάσματα που απωθούν το νερό. Αυτό το πρόγραμμα μπορεί επίσης να χρησιμοποιηθεί ως κύκλος επαναφοράς της αδιάβροχοποίησης, ειδικά προσαρμοσμένο για τη φροντίδα ρούχων με υδροφοβική επίστρωση. Για να εκτελεστεί ο κύκλος επαναφοράς αδιάβροχοποίησης, ακολουθήστε την παρακάτω διαδικασία:</p> <ul style="list-style-type: none"> • Ρίξτε το απορρυπαντικό στη θήκη . • Ρίξτε ένα ειδικό προϊόν επαναφοράς για αδιάβροχα υφάσματα στη θήκη μαλακτικού στο συρτάρι . • Μειώστε τον όγκο του φορτίου στο 1 kg. </div>
Denim 30°C 40°C - Κρύο	800 rpm (1200-400 rpm)	2 kg	<p>Ειδικό πρόγραμμα για ρούχα Τζιν με ευαίσθητη φάση πλύσης για την ελαχιστοποίηση του ξεθωριάσματος και των σημαδιών. Για καλύτερη φροντίδα συνιστάται μειωμένο μέγεθος φορτίου.</p>

Πρόγραμμα Προεπιλεγμένη θερμοκρασία Εύρος θερμοκρασίας	Ταχύτητα συψίματος αναφοράς Εύρος ταχύτητας συψίματος	Μέγιστο φορτίο	Περιγραφή προγράμματος (Τύπος φορτίου και βαθμός λερώματος)
 Wool/Silk 40°C 40°C - Κρύο	1200 gpm (1200-400 gpm)	1,5 kg	Μάλλινα που πλένονται στο πλυντήριο, μάλλινα που πλένονται στο χέρι και άλλα υφάσματα με το σύμβολο «πλύσιμο στο χέρι»⁷⁾.















1) Σύμφωνα με τον Κανονισμό με αριθμό 2019/2023 της Επιτροπής της ΕΕ, αυτό το πρόγραμμα στους 40 °C είναι ικανό να καθαρίσει κανονικά λερωμένα βαμβακερά ρούχα που αναφέρεται στην ετικέτα τους ότι πλένονται στους 40 °C ή στους 60 °C, μαζί στον ίδιο κύκλο.



Για τη θερμοκρασία που έφτασαν τα ρούχα, τη διάρκεια προγράμματος και άλλα δεδομένα, ανατρέξτε στο κεφάλαιο «Τιμές κατανάλωσης». Τα πλέον αποτελεσματικά προγράμματα όσον αφορά την κατανάλωση ενέργειας είναι εκείνα που έχουν χαμηλότερες θερμοκρασίες και μεγαλύτερη διάρκεια.

- 2) Εάν ρυθμίσετε ένα πρόγραμμα Ατμού με στεγνά ρούχα, στο τέλος του κύκλου τα ρούχα μπορεί να είναι υγρά. Στεγνώστε τα ρούχα σε απλώστρα για 10 λεπτά.
- 3) Το πρόγραμμα Ατμού δεν αφαιρεί τις πολύ έντονες οσμές.
- 4) Έχει εξεταστεί για *Staphylococcus aureus*, *Enterococcus faecium*, *Candida albicans*, *Pseudomonas aeruginosa* και MS2 Bacteriophage σε εξωτερική δοκιμή που πραγματοποιήθηκε από την εταιρεία Swissatest Testmaterialien AG το 2021 (Αρ. αναφοράς δοκιμής 202120117),
- 5) Πρόγραμμα πλύσης.
- 6) Πρόγραμμα πλύσης και φάση αδιαβροχοποίησης.
- 7) Κατά τη διάρκεια αυτού του κύκλου ο κάδος περιστρέφεται αργά εξασφαλίζοντας μια απαλή πλύση. Μπορεί να φαίνεται ότι ο κάδος δεν περιστρέφεται ή δεν περιστρέφεται σωστά, αλλά αυτό είναι φυσιολογικό για αυτό το πρόγραμμα.

Συμβατότητα επιλογών προγράμματος



Το πρόγραμμα	ΕΠΙΛΟΓΕΣ Spin 	Χωρίς Στύψιμο -- --	Ξέβγαλμα χωρίς αδειασμα νερού 	Νυχτερινός κύκλος 	Πρόπλυση  1)	Λεκέδες  2)	Επιπλέον Ξέβγαλμα 	Απαλό Plus 	Τελείωμα με Ατμό  2)	Καθυστέρηση Έναρξης 	Λειτουργία Διαχείρισης Χρόνου 
Eco 40-60	■		■								■
Cottons	■	■	■	■	■	■	■	■	■	■	■
Synthetics	■	■	■	■	■	■	■	■	■	■	■
Delicates	■	■	■	■			■	■		■	
Steam 										■	■
Cashmere 										■	■
Spin/Drain	■	■ ³⁾								■	
Rinse	■	■	■				■			■	
Baby	■	■	■	■	■		■	■		■	
Rapid 14min	■	■	■							■	
Anti-allergy	■	■	■		■	■	■	■	■	■	
Outdoor 	■	■	■				■			■	
Denim	■	■	■	■		■	■	■	■	■	
Wool/Silk  	■	■	■							■	

1) Πρόπλυση και Λεκέδες Αυτές οι λειτουργίες δεν είναι δυνατό να επιλεγούν ταυτόχρονα.

2) Η επιλογή αυτή δεν είναι διαθέσιμη σε θερμοκρασίες κάτω των 40 °C.

3) Εάν ρυθμίσετε την επιλογή Χωρίς Στύψιμο, η συσκευή μόνο αδειάζει το νερό.

Κατάλληλα απορρυπαντικά για προγράμματα πλύσης

Πρόγραμμα	Απορρυπαντικό σε σκόνη γενικής χρήσης ¹⁾	Υγρό απορρυπαντικό γενικής χρήσης	Υγρό για χρωματιστά	Ευαίσθητα μάλλινα	Ειδικό
Eco 40-60	▲	▲	▲	--	--
Cottons	▲	▲	▲	--	--
Synthetics	▲	▲	▲	--	--
Delicates	--	--	--	▲	▲
Baby	--	▲	▲	--	▲
Rapid 14min	--	▲	▲	--	--
Anti-allergy	▲	▲	--	--	▲
Outdoor 	--	--	--	▲	▲
Denim	--	--	▲	▲	▲
Wool/Silk  	--	--	--	▲	▲

1) Σε θερμοκρασία υψηλότερη από 60 °C συνιστάται η χρήση απορρυπαντικού σε σκόνη.

-- = Δεν συνιστάται ▲ = Συνιστάται

8.2 Woolmark Premium Wool Care - Μπλε





Ο κύκλος πλυσίματος για μάλλινα αυτής της συσκευής έχει δοκιμαστεί και εγκριθεί από την The Woolmark Company για το πλύσιμο μάλλινων ρούχων με σήμανση «πλύσιμο στο χέρι», υπό την προϋπόθεση ότι τα προϊόντα πλένονται σύμφωνα με τις οδηγίες στην ετικέτα ρούχου, καθώς και τις οδηγίες που παρέχονται από τον κατασκευαστή του παρόντος πλυντηρίου ρούχων. M1145

9. ΡΥΘΜΙΣΕΙΣ

9.1 Ηχητικά σήματα

Αυτή η συσκευή διαθέτει διαφορετικά ηχητικά σήματα τα οποία ενεργοποιούνται όταν:

- Ενεργοποιείτε τη συσκευή (ειδικός σύντομος ήχος).
- Απενεργοποιείτε τη συσκευή (ειδικός σύντομος ήχος).
- Αγγίζετε τα κουμπιά (ήχος κλικ).
- Ορίζετε μια μη έγκυρη επιλογή (3 σύντομοι ήχοι).
- Το πρόγραμμα ολοκληρώθηκε (σειρά ήχων για περίπου 1 λεπτό).
- Η συσκευή παρουσιάζει κάποια δυσλειτουργία (σειρά σύντομων ήχων για περίπου 5 λεπτά).



Για **απενεργοποίηση/ενεργοποίηση** των ηχητικών σημάτων που έχουν ρυθμιστεί σε ένα πρόγραμμα, αγγίξτε ταυτόχρονα τα κουμπιά  και  για περίπου 2 δευτερόλεπτα. Η οθόνη εμφανίζει On/Off



Αν απενεργοποιήσετε τα ηχητικά σήματα, αυτά θα συνεχίσουν να λειτουργούν όταν η συσκευή παρουσιάζει κάποια δυσλειτουργία.

9.2 Κλείδωμα Ασφαλείας για Παιδιά

Με αυτή την επιλογή μπορείτε να αποτρέψετε τα παιδιά να παίζουν με το χειριστήριο.



Για να **ενεργοποιήσετε/απενεργοποιήσετε** αυτή την επιλογή, κρατήστε πατημένο το κουμπί  μέχρι η ένδειξη  να ανάψει/σβήσει στην οθόνη.

Η συσκευή διατηρεί αυτή την επιλογή μέχρι να την απενεργοποιήσετε.

Η λειτουργία Κλειδώματος Ασφαλείας για Παιδιά μπορεί να μην είναι διαθέσιμη για μερικά δευτερόλεπτα από την ενεργοποίηση της συσκευής.

9.3 Μετρητής ωρών λειτουργίας

Μπορείτε να δείτε τον συνολικό χρόνο λειτουργίας της συσκευής σε ώρες, ξεκινώντας από την πρώτη ενεργοποίηση. Αυτή η τιμή θα μετρήσει τον χρόνο λειτουργίας των κύκλων (δεν περιλαμβάνει παύσεις, χρονοκαθυστέρηση έναρξης). Για να δείτε αυτή την τιμή, ακολουθήστε την παρακάτω διαδικασία:

1. Ενεργοποιήστε τη συσκευή πιέζοντας το κουμπί Ενεργοποίηση/Απενεργοποίηση.
2. Στρέψτε τον διακόπτη επιλογής προγράμματος στο πρόγραμμα Eco 40-60 (1η θέση δεξιόστροφα).
3. Πιέστε παρατεταμένα τα κουμπιά  και  για μερικά δευτερόλεπτα (εντός 10 δευτερολέπτων μετά την ενεργοποίηση. Μετά από αυτά τα 10 δευτερόλεπτα, ο

συνδυασμός πλήκτρων ενεργοποιεί και απενεργοποιεί τα ηχητικά σήματα).



4. Μετά από 3 δευτερόλεπτα, στην οθόνη εμφανίζονται οι συνολικές ώρες λειτουργίας της συσκευής: π.χ. 1276 ώρες, στην οθόνη εμφανίζεται το κείμενο Hr για 2 δευτερόλεπτα, 12 (χιλιάδες και εκατοντάδες) για 2 δευτερόλεπτα και 76 (δεκάδες και μονάδες).



Εάν η διαδικασία δεν λειτουργεί (λόγω λήξης χρόνου, λανθασμένης θέσης διακόπτη προγράμματος ή λανθασμένου συνδυασμού πλήκτρων), απενεργοποιήστε τη συσκευή και επαναλάβετε την ακολουθία από την αρχή.

9.4 Επαναφ. στις εργ. Ρυθμ.

Αυτή η λειτουργία επιτρέπει την επαναφορά των εργοστασιακών προεπιλογών. Για να **ενεργοποιήσετε** αυτή την επιλογή, ακολουθήστε τα παρακάτω βήματα:

1. Ενεργοποιήστε τη συσκευή πιέζοντας το κουμπί Ενεργοποίηση/Απενεργοποίηση.
2. Στρέψτε τον διακόπτη επιλογής προγράμματος στο πρόγραμμα Synthetics (3η θέση δεξιόστροφα).
3. Πιέστε παρατεταμένα τα κουμπιά  και  για μερικά δευτερόλεπτα (εντός 10 δευτερολέπτων μετά την ενεργοποίηση. Μετά από αυτά τα 10 δευτερόλεπτα, ο συνδυασμός πλήκτρων ενεργοποιεί και απενεργοποιεί τα ηχητικά σήματα).
4. Η οθόνη εμφανίζει την ένδειξη — — — για περίπου 5 δευτερόλεπτα.



Εάν η διαδικασία δεν λειτουργεί (λόγω λήξης χρόνου, λανθασμένης θέσης διακόπτη προγράμματος ή λανθασμένου συνδυασμού πλήκτρων), απενεργοποιήστε τη συσκευή και επαναλάβετε την ακολουθία από την αρχή.

10. ΚΑΘΗΜΕΡΙΝΉ ΧΡΉΣΗ

ΠΡΟΕΙΔΟΠΟΙΗΣΗ!

Ανατρέξτε στα κεφάλαια σχετικά με την Ασφάλεια.

10.1 Ενεργοποίηση της συσκευής

1. Συνδέστε το φις τροφοδοσίας στην πρίζα.
2. Ανοίξτε τη βρύση παροχής νερού.
3. Πιέστε το κουμπί Ενεργοποίηση/ Απενεργοποίηση για να ενεργοποιήσετε τη συσκευή.

Ακούγεται ένας σύντομος ήχος.

10.2 Φόρτωση των ρούχων

1. Ανοίξτε το καπάκι της συσκευής.
2. Πιέστε το κουμπί **A**.

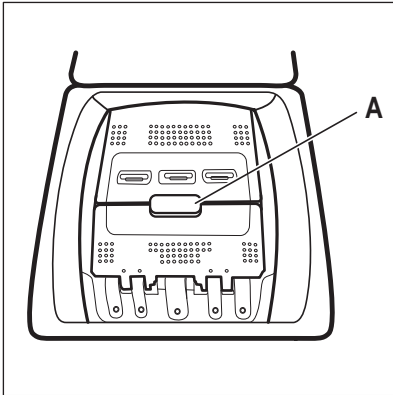

Ο κάδος ανοίγει αυτόματα.

3. Τοποθετήστε τα ρούχα στον κάδο, ένα κάθε φορά.
4. Τινάζετε τα ρούχα πριν τα τοποθετήσετε στη συσκευή.
5. Κλείστε τον κάδο και το καπάκι.

ΠΡΟΣΟΧΗ!

- Φροντίστε να μην προσθέσετε πάρα πολλά ρούχα μέσα στον κάδο.
- Βεβαιωθείτε ότι δεν έχουν παραμείνει ρούχα μεταξύ του λάστιχου και της συσκευής και ότι έχετε κλείσει σωστά τον κάδο.
- Το πλύσιμο πολύ λαδωμένων, λιπαρών λεκέδων ή η χρήση αρωμάτων μπορεί να προκαλέσει ζημιά στα ελαστικά μέρη της συσκευής.

10.3 Θήκες απορρυπαντικού. Χρήση απορρυπαντικού και προσθετικών πλύσης

1. Προσθέστε τη σωστή ποσότητα απορρυπαντικού και μαλακτικού.
2. Τοποθετήστε το απορρυπαντικό και το μαλακτικό στις σωστές θήκες.



Τηρείτε πάντα τις οδηγίες που βρίσκονται στη συσκευασία των απορρυπαντικών.

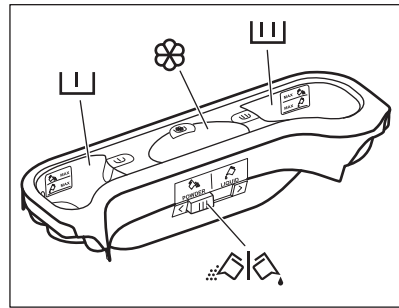

Θήκη απορρυπαντικού για τη φάση πρόπλυσης.



Τα σημάδια MAX είναι τα μέγιστα επίπεδα της ποσότητας απορρυπαντικού (σκόνη ή υγρό). Όταν επιλέγετε ένα πρόγραμμα για λεκέδες, προσθέστε απορρυπαντικό (σε σκόνη ή υγρό).

Θήκη απορρυπαντικού για τη φάση πλύσης.



Τα σημάδια MAX είναι τα μέγιστα επίπεδα της ποσότητας απορρυπαντικού (σκόνη ή υγρό).



Θήκη πλήρωσης για υγρά προσθετικά πλύσης (μαλακτικό, προϊόντα κολλαρίσματος).

Το σημάδι **M** είναι το μέγιστο επίπεδο για την ποσότητα των υγρών προσθετικών πλύσης.



Πτυσσόμενο κάλυμμα για απορρυπαντικό σε σκόνη ή σε υγρή μορφή.

10.4 Υγρό απορρυπαντικό ή σε σκόνη

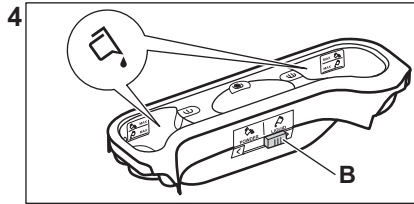
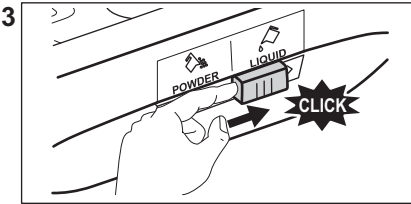
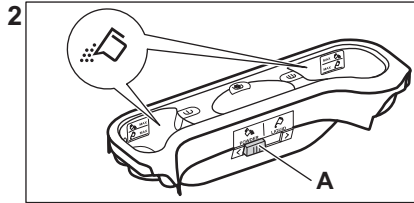
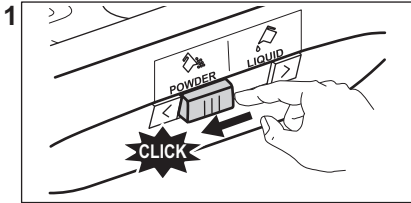

- Θέση **A** για απορρυπαντικό σε σκόνη (εργοστασιακή ρύθμιση).
- Θέση **B** για υγρό απορρυπαντικό.

3. Εάν θέλετε, ορίστε μία ή περισσότερες επιλογές αγγίζοντας τα σχετικά κουμπιά. Οι σχετικές ενδείξεις ανάβουν στην οθόνη και οι δεδομένες πληροφορίες αλλάζουν ανάλογα.



Όταν χρησιμοποιείτε υγρό απορρυπαντικό:

- Μη χρησιμοποιείτε απορρυπαντικά με ζελατινώδη ή παχύρρευστη υφή.
- Μη βάζετε περισσότερο υγρό από το μέγιστο όριο.
- Μην ρυθμίζετε τη λειτουργία χρονοκαυστήρησης έναρξης.



Αν μια επιλογή **δεν είναι δυνατή**, ακούγεται ένα ηχητικό σήμα και η οθόνη εμφανίζει την ένδειξη — —.

10.5 Ρύθμιση ενός προγράμματος

1. Στρέψτε τον διακόπτη επιλογής προγράμματος για να επιλέξετε το επιθυμητό πρόγραμμα πλύσης.

Η ένδειξη του κουμπιού Έναρξη/Παύση αναβοσβήνει.

Στην οθόνη θα εμφανιστεί η ενδεικτική διάρκεια του προγράμματος.



2. Για να αλλάξετε τη θερμοκρασία ή/και την ταχύτητα στύψιματος, αγγίξτε τα σχετικά κουμπιά.

10.6 Πρόσθετες πληροφορίες για την καθημερινή χρήση

Ανίχνευση φορτίου SensiCare System

Το σύστημα SensiCare προσαρμόζει αυτόματα τη διάρκεια του προγράμματος σε σχέση με το φορτίο μέσα στον κάδο, ώστε να επιτυγχάνονται τέλεια αποτελέσματα πλύσης στον ελάχιστο δυνατό χρόνο. Μετά από περίπου 30 δευτερόλεπτα, ξεκινά η πλήρωση με νερό. Η ανίχνευση SensiCare διεξάγεται μόνο με τα πλήρη προγράμματα πλύσης και αν η διάρκεια προγράμματος δεν έχει μειωθεί.

Έναρξη προγράμματος

Αγγίξτε το κουμπί Έναρξη/Παύση  για να ξεκινήσει το πρόγραμμα. Η σχετική ένδειξη σταματάει να αναβοσβήνει και παραμένει αναμμένη. Το πρόγραμμα αρχίζει, το καπάκι είναι κλειδωμένο. Στην οθόνη εμφανίζεται η ένδειξη .

Έναρξη προγράμματος με χρονοκαυστέρηση έναρξης

1. Αγγίξτε το κουμπί Καυστέρηση Έναρξης επανειλημμένα μέχρι να εμφανιστεί στην οθόνη ο επιθυμητός χρόνος καθυστέρησης.

2. Αγγίξτε το κουμπί Έναρξη/Παύση . Το καπάκι της συσκευής κλειδώνει και ξεκινά η αντίστροφη μέτρηση της καθυστέρησης έναρξης. Το πρόγραμμα ξεκινά να εκτελείται αυτόματα μόλις ολοκληρωθεί η αντίστροφη μέτρηση.

Διακοπή ενός προγράμματος και αλλαγή των επιλογών

1. Όταν το πρόγραμμα εκτελείται, μπορείτε να αλλάξετε μόνο ορισμένες επιλογές: Αγγίξτε το κουμπί Έναρξη/Παύση .

2. Αλλάξτε τις επιλογές. Οι πληροφορίες που παρέχονται στην οθόνη αλλάζουν ανάλογα.

3. Αγγίξτε ξανά το Έναρξη/Παύση . Το πρόγραμμα πλύσης συνεχίζει.

Ακύρωση προγράμματος σε εξέλιξη



- Πιέστε το κουμπί Ενεργοποίηση/ Απενεργοποίηση για να ακυρώσετε το

πρόγραμμα και να απενεργοποιήσετε τη συσκευή. Πιέστε ξανά το κουμπί για να ενεργοποιήσετε τη συσκευή.

- Περιστρέψτε τον διακόπτη επιλογής στη θέση “επιαναφοράς” για να ενεργοποιήσετε τη συσκευή • . Περιμένετε 2 δευτερόλεπτα. Τώρα, μπορείτε να ρυθμίσετε ένα νέο πρόγραμμα πλύσης.

Αποστράγγιση νερού μετά το τέλος του κύκλου

Εάν έχετε επιλέξει ένα πρόγραμμα ή μια επιλογή που δεν αδειάζει το νερό του τελευταίου ξεβγάλματος, πρέπει να θυμηθείτε να αδειάσετε το νερό για να ανοίξει το καπάκι.

- Αγγίξτε το κουμπί Στύψιμο για να μειώσετε την ταχύτητα στύψιματος που προτείνεται από τη συσκευή.
- Πιέστε το Έναρξη/Παύση .
- Μόλις ολοκληρωθεί το πρόγραμμα και σβήσει η ένδειξη ασφάλισης καπακιού , μπορείτε να ανοίξετε το καπάκι.
- Πιέστε το κουμπί Ενεργοποίηση/ Απενεργοποίηση για να απενεργοποιήσετε τη συσκευή.

Λειτουργία Αναμονής

Η λειτουργία Αναμονής απενεργοποιεί αυτόματα τη συσκευή για να μειώσει την κατανάλωση ενέργειας.

11. ΦΡΟΝΤΙΔΑ ΚΑΙ ΚΑΘΑΡΙΣΜΑ



ΠΡΟΕΙΔΟΠΟΙΗΣΗ!

Ανατρέξτε στα κεφάλαια σχετικά με την Ασφάλεια.

11.1 Περιοδικό πρόγραμμα καθαρισμού

Το περιοδικό καθαρίσμα βοηθά να παρατείνετε τη διάρκεια ζωής της συσκευής σας.

Μετά από κάθε κύκλο, αφήνετε την πόρτα και τη θήκη απορρυπαντικού ελαφρώς ανοικτά ώστε να κυκλοφορεί αέρας και να στεγνώνει

την υγρασία στο εσωτερικό της συσκευής: αυτό αποτρέπει τον σχηματισμό μυκήτων και δυσάρεστων οσμών.

Εάν η συσκευή δεν χρησιμοποιείται για μεγάλο χρονικό διάστημα: κλείστε τη βρύση παροχής νερού και αποσυνδέστε τη συσκευή από την πρίζα.

Ενδεικτικό περιοδικό πρόγραμμα καθαρισμού:

Αφαίρεση αλάτων	Δύο φορές τον χρόνο
Πλύση συντήρησης	Μία φορά τον μήνα

Καθαρισμός του λάστιχου στο καπάκι	Κάθε δύο μήνες
Καθαρισμός του κάδου	Κάθε δύο μήνες
Καθαρισμός της θήκης απορρυπαντικού	Κάθε δύο μήνες
Καθαρισμός του φίλτρου της αντλίας αδειάσματος	Δύο φορές τον χρόνο
Καθαρισμός του σωλήνα παροχής και του φίλτρου της βαλβίδας	Δύο φορές τον χρόνο

Οι παρακάτω παράγραφοι εξηγούν πώς πρέπει να καθαρίζετε το κάθε εξάρτημα.

11.2 Αφαίρεση ξένων αντικειμένων



Βεβαιωθείτε ότι οι τσέπες είναι άδειες και ότι όλα τα χαλαρά αντικείμενα έχουν ασφαλιστεί προτού εκτελέσετε τον κύκλο.

Αφαιρέστε τυχόν ξένα αντικείμενα (όπως μεταλλικά κλιπ, κουμπιά, νομίσματα, κ.λπ.) που μπορεί να βρείτε στα φίλτρα και στον κάδο. Ανατρέξτε στις παραγράφους «Καθάρισμα του κάδου», «Καθάρισμα της αντλίας αδειάσματος» και «Καθάρισμα του σωλήνα παροχής και του φίλτρου της βαλβίδας». Απαιτείται ιδιαίτερη προσοχή με τις κουρτίνες. Αφαιρέστε τα άγκιστρα και τοποθετήστε τις κουρτίνες μέσα σε ένα δίχτυ πλυσίματος ή μαξιλαροθήκη. Αν χρειαστεί, επικοινωνήστε με το Εξουσιοδοτημένο Κέντρο Σέρβις.

11.3 Εξωτερικό καθάρισμα

Καθαρίζετε τη συσκευή μόνο με ήπιο σαπούνι και χλιαρό νερό. Σκουπίζετε καλά όλες τις επιφάνειες. Μη χρησιμοποιείτε σφουγγαράκια ή υλικά που χαράσσουν.

ΠΡΟΣΟΧΗ!

Μη χρησιμοποιείτε οινόπνευμα, διαλυτικά ή χημικά προϊόντα.

ΠΡΟΣΟΧΗ!

Μην καθαρίζετε τις μεταλλικές επιφάνειες με απορρυπαντικό που έχει βάση τη χλωρίνη.

11.4 Αφαίρεση αλάτων



Εάν η σκληρότητα του νερού στην περιοχή σας είναι υψηλή ή μέτρια, προτείνουμε να χρησιμοποιήσετε ένα προϊόν αφαίρεσης αλάτων για πλυντήρια.

Ελέγχετε τακτικά τον κάδο για άλατα.

Τα συνηθισμένα απορρυπαντικά περιέχουν ήδη ουσίες αποσκλήρυνσης του νερού, αλλά συνιστούμε κατά διαστήματα να εκτελείτε έναν κύκλο με άδειο κάδο και κάποιο προϊόν αφαίρεσης αλάτων.



Τηρείτε πάντα τις οδηγίες που υπάρχουν στη συσκευασία του προϊόντος.

11.5 Πλύση συντήρησης

Η επαναλαμβανόμενη και παρατεταμένη χρήση προγραμμάτων χαμηλής θερμοκρασίας μπορεί να προκαλέσει επικαθίσεις απορρυπαντικού, υπολείμματα χνουδιών και ανάπτυξη βακτηρίων στο εσωτερικό του κάδου. Έτσι μπορεί να δημιουργηθούν δυσάρεστες οσμές και μύκητες. Για την εξάλειψη αυτών των επικαθίσεων και τον καθαρισμό του εσωτερικού τμήματος της συσκευής, εκτελείτε τακτικά μια πλύση συντήρησης (τουλάχιστον μία φορά τον μήνα).



Ανατρέξτε στην παράγραφο «Καθάρισμα του κάδου».

11.6 Καθάρισμα του κάδου

Ελέγχετε τακτικά τον κάδο για την αποφυγή ανεπιθύμητων επικαθίσεων.

Επικαθίσεις σκουριάς στον κάδο μπορεί να δημιουργηθούν από σκουριασμένα ξένα σώματα στην πλύση ή από το νερό της παροχής νερού που περιέχει σίδηρο

Καθαρίζετε τον κάδο με ειδικά προϊόντα για ανοξείδωτο ασάλι.



Τηρείτε πάντα τις οδηγίες που υπάρχουν στη συσκευασία του προϊόντος. Μην καθαρίζετε τον κάδο με όξινα αποσκληρυντικά προϊόντα, αποξεστικά προϊόντα που περιέχουν χλώριο ή με συμράτινα ή ασάλινα σφουγγαράκια.

Για ένα σχολαστικό καθάρισμα:

1. Βγάλτε όλα τα ρούχα από τον κάδο.
2. Εκτελέστε ένα πρόγραμμα Cottons στη μέγιστη θερμοκρασία.
3. Προσθέστε στον άδειο κάδο μια μικρή ποσότητα απορρυπαντικού σε σκόνη, για να ξεπλύνετε τυχόν υπολείμματα.



Μερικές φορές, στο τέλος ενός κύκλου η οθόνη μπορεί να εμφανίσει το εικονίδιο : αυτή είναι μια σύσταση για να πραγματοποιήσετε «καθαρισμό του κάδου». Μόλις εκτελεστεί το καθάρισμα του κάδου, το εικονίδιο εξαφανίζεται.

11.7 Λάστιχο κατακιού

Ελέγχετε τακτικά το λάστιχο και απομακρύνετε όλα τα αντικείμενα από το εσωτερικό τμήμα. Καθαρίστε το όταν απαιτείται, χρησιμοποιώντας καθαριστική κρέμα με αμμωνία χωρίς να γρατζουνίσετε την επιφάνεια του λάστιχου.



Τηρείτε πάντα τις οδηγίες που υπάρχουν στη συσκευασία του προϊόντος.

11.8 Καθαρισμός της θήκης απορρυπαντικού

Για την αποφυγή πιθανών επικαθήσεων ξηρού απορρυπαντικού ή πηγμένου μαλακτικού ή/και τον σχηματισμό μούχλας στη θήκη απορρυπαντικού, κάθε δύο μήνες ακολουθείτε την παρακάτω διαδικασία καθαρισμού όπως εξηγείται στα παρακάτω διαγράμματα:

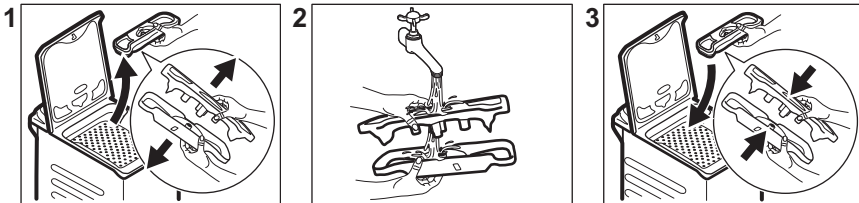

11.9 Καθάρισμα του φίλτρου της αντλίας αδειάσματος

Ελέγχετε τακτικά το φίλτρο της αντλίας αδειάσματος και βεβαιωθείτε ότι είναι καθαρό.

- Αποσυνδέστε το φιλς τροφοδοσίας από την πρίζα.
 - Μην καθαρίζετε την αντλία εάν το νερό στο εσωτερικό της συσκευής είναι ζεστό. Περιμένετε μέχρι το νερό να κρυώσει.
 - Μην αφαιρείτε το φίλτρο ενώ η συσκευή βρίσκεται σε λειτουργία.
 - Ξεβιδώστε αργά και απαλά το φίλτρο μέχρι το νερό να σταματήσει να τρέχει. Μετά την αποστράγγιση του νερού, το φίλτρο μπορεί να ξεβιδωθεί πλήρως.
- Καθαρίστε την αντλία αδειάσματος, εάν:**
- Η συσκευή δεν αδειάζει το νερό.
 - Ο κάδος δεν περιστρέφεται.
 - Ακούγεται ένας ασυνήθιστος θόρυβος από τη συσκευή λόγω του κλειδώματος της αντλίας αδειάσματος.
 - Στην οθόνη εμφανίζεται ο κωδικός συναγερμού **E20**

Ακολουθήστε τις οδηγίες στα παρακάτω διαγράμματα για να καθαρίσετε το φίλτρο της αντλίας:

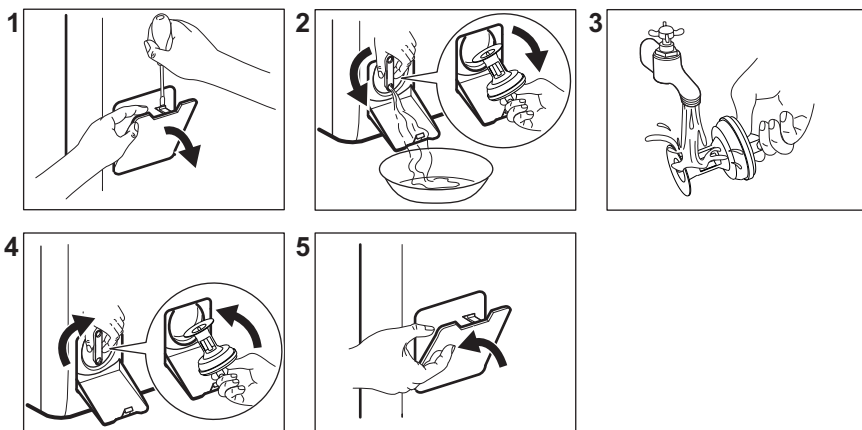

Να έχετε πάντα πρόχειρο ένα πανί για να σκουπίσετε το νερό που τυχόν τρέξει κατά τη φαίριση του φίλτρου.

11.10 Καθάρισμα του σωλήνα παροχής και του φίλτρου της βαλβίδας

Συνιστάται να καθαρίζετε κατά διαστήματα τα φίλτρα του σωλήνα παροχής και της βαλβίδας, για να απομακρύνονται τυχόν κατάλοιπα που συσσωρεύονται με την πάροδο του χρόνου. Ακολουθήστε τις οδηγίες στα παρακάτω διαγράμματα για να καθαρίσετε τα φίλτρα:

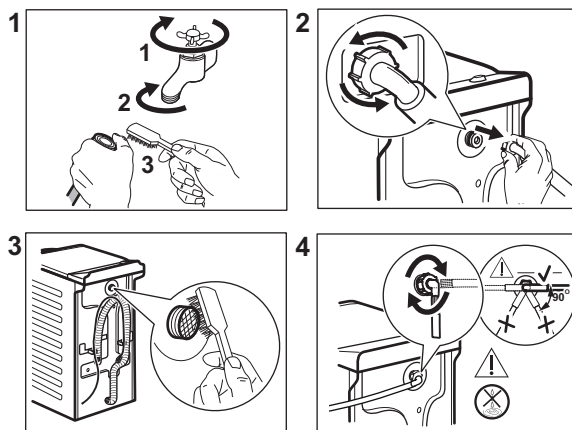

11.11 Αδειασμα έκτακτης ανάγκης

Εάν η συσκευή δεν μπορεί να αδειάσει το νερό, ακολουθήστε την ίδια διαδικασία η οποία περιγράφεται στην παράγραφο «Καθάρισμα του φίλτρου αντλίας αδειάσματος». Εάν απαιτείται, καθαρίστε την αντλία.

Όταν αδειάζετε το νερό με τη διαδικασία αδειάσματος νερού έκτακτης ανάγκης, πρέπει να ενεργοποιήσετε το σύστημα αδειάσματος ξανά:

1. Τοποθετήστε 2 λίτρα νερό στη θήκη κύριας πλύσης του συρταριού θήκης απορρυπαντικού.

- Ξεκινήστε το πρόγραμμα για να αδειάσετε το νερό.

11.12 Προστασία από τον πάγο

Εάν η συσκευή είναι εγκατεστημένη σε χώρο όπου η θερμοκρασία μπορεί να φτάσει κοντά στους 0 °C ή πιο κάτω, αφαιρέστε το υπολειπόμενο νερό από τον σωλήνα παροχής και από την αντλία αδειάσματος.

- Αποσυνδέστε το φινιρ τροφοδοσίας από την πρίζα.
- Κλείστε τη βρύση παροχής νερού.
- Τοποθετήστε τα δύο άκρα του σωλήνα παροχής σε μια λεκάνη και αφήστε το νερό να τρέξει από το σωλήνα.

- Αδειάστε την αντλία αδειάσματος. Ανατρέξτε στη διαδικασία αδειάσματος νερού έκτακτης ανάγκης.
- Όταν η αντλία αδειάσματος είναι κενή, τοποθετήστε ξανά τον σωλήνα παροχής.

ΠΡΟΕΙΔΟΠΟΙΗΣΗ!

Βεβαιωθείτε ότι η θερμοκρασία είναι πάνω από 0 °C, πριν χρησιμοποιήσετε ξανά τη συσκευή. Ο κατασκευαστής δεν ευθύνεται για βλάβες που οφείλονται σε χαμηλές θερμοκρασίες.

12. ΤΙΜΕΣ ΚΑΤΑΝΑΛΩΣΗΣ

12.1 Σχόλιο



Ο κωδικός QR στην ετικέτα κατανάλωσης ενέργειας που παρέχεται με τη συσκευή παρέχει έναν διαδικτυακό σύνδεσμο με πληροφορίες σχετικές με την απόδοση της συσκευής στη βάση δεδομένων EPREL της ΕΕ. Κρατήστε την ετικέτα κατανάλωσης ενέργειας μαζί με το εγχειρίδιο χρήστη και όλα τα άλλα έγγραφα που παρέχονται με τη συσκευή.

Μπορείτε επίσης να βρείτε τις ίδιες πληροφορίες στο EPREL, χρησιμοποιώντας τον σύνδεσμο <https://eprel.ec.europa.eu> και το όνομα μοντέλου και τον κωδικό προϊόντος που θα βρείτε στην πινακίδα τεχνικών χαρακτηριστικών της συσκευής.

Οι τιμές και η διάρκεια προγράμματος μπορεί να διαφέρουν ανάλογα με διαφορετικές συνθήκες (π.χ. θερμοκρασία δωματίου, θερμοκρασία νερού και πίεση, μέγεθος φορτίου και τύπος ρούχων, τάση ρεύματος) καθώς επίσης και αν αλλάξετε την προεπιλεγμένη ρύθμιση ενός προγράμματος.

Σύμφωνα με τον Κανονισμό με αριθμό 2019/2023 της Επιτροπής της ΕΕ

Εσο 40-60 πρό- γραμμα	kg	kWh	Λίτρα	ωω:λλ	% 1)	°C	rpm ²⁾
Πλήρες φορτίο	7	0.824	53.0	3:25	53.00	46	1251
Μισό φορτίο	3,5	0.222	44.0	2:40	53.00	25	1251
Ένα τέταρτο φορτίου	2	0.134	36.0	2:40	55.00	23	1251

1) Παραμένουσα υγρασία στο τέλος της φάσης συψίματος. Όσο υψηλότερη είναι η ταχύτητα συψίματος, τόσο υψηλότερος είναι ο θόρυβος και τόσο χαμηλότερη η παραμένουσα υγρασία.

2) Μέγιστη ταχύτητα συψίματος.

Κοινά προγράμματα



Αυτές οι τιμές είναι μόνο ενδεικτικές.

Πρόγραμμα	kg	kWh	Λίτρα	ωω:λλ	% 1)	°C	rpm ²⁾
Cottons ³⁾ 90°C	7	2.50	90.0	4:10	53.00	85	1300
Cottons 60°C	7	1.65	90.0	3:50	53.00	55	1300
Cottons 20 ^{°4)} 20°C	7	0.30	90.0	2:50	53.00	20	1300
Synthetics 40°C	3	0.55	50.0	2:10	35.00	40	1200
Delicates ⁵⁾ 30°C	2	0.35	50.0	1:00	35.00	30	1200
Wool/Silk 30°C	1,5	0.20	45.0	1:10	30.00	30	1200

1) Παραμένουσα υγρασία στο τέλος της φάσης στυψίματος. Όσο υψηλότερη είναι η ταχύτητα στυψίματος, τόσο υψηλότερος είναι ο θόρυβος και τόσο χαμηλότερη η παραμένουσα υγρασία.

2) Ενδειξη αναφοράς της ταχύτητας στυψίματος.

3) Κατάλληλο για πλύσιμο πολύ λερωμένων υφασμάτων.

4) Κατάλληλο για πλύσιμο ελαφρώς λερωμένων βαμβακερών, συνθετικών και ανάμικτων υφασμάτων.

5) Λειτουργεί επίσης ως σύντομος κύκλος πλύσης για λίγο λερωμένα ρούχα.

Κατανάλωση ισχύος σε διαφορετικές λειτουργίες

Απενεργοποιημένη (W)	Σε αναμονή (W)	Καθυστέρηση έναρξης (W)
0.50	0.50	4.00

Ο χρόνος έως τη μετάβαση στην κατάσταση Απενεργοποίησης/Αναμονής είναι 15 λεπτά κατά το μέγιστο.

13. ΣΥΝΤΟΜΟΣ ΟΔΗΓΟΣ

13.1 Καθημερινή χρήση

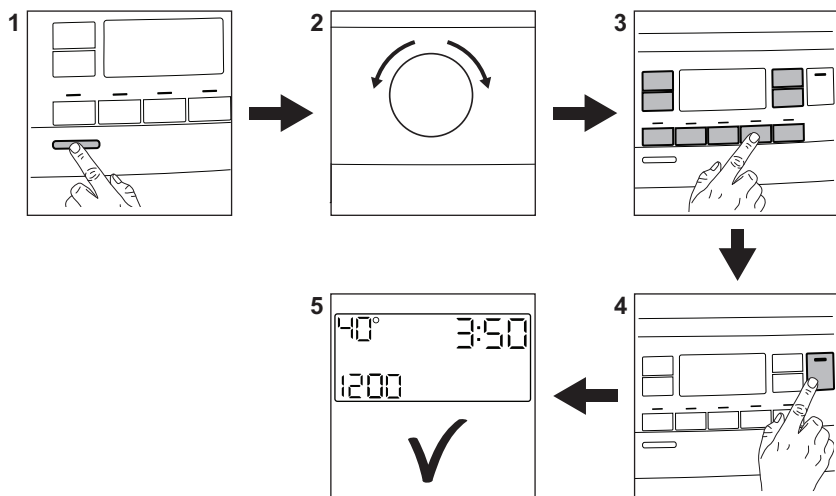

Συνδέστε το φιν τροφοδοσίας στην πρίζα.

Ανοίξτε τη βρύση παροχής νερού.

Φορτώστε τα ρούχα.

Τοποθετήστε το απορρυπαντικό και τα υπόλοιπα ενισχυτικά πλύσης στην κατάλληλη θήκη της θήκης απορρυπαντικού.

1. Πιέστε το κουμπί **Ενεργοποίηση/ Απενεργοποίηση** για να ενεργοποιήσετε τη συσκευή.
2. Στρέψτε τον διακόπτη επιλογής προγράμματος για να επιλέξετε το επιθυμητό πρόγραμμα.
3. Ορίστε τις επιθυμητές επιλογές αγγίζοντας τα αντίστοιχα κουμπιά αφής.
4. Για να ξεκινήσει το πρόγραμμα, αγγίξτε το κουμπί **Έναρξη/Παύση** .
5. Η συσκευή τίθεται σε λειτουργία. Στο τέλος του προγράμματος, αφαιρέστε τα ρούχα.

Πιέστε το κουμπί **Ενεργοποίηση/ Απενεργοποίηση** για να απενεργοποιήσετε τη συσκευή.

13.2 Φροντίδα και καθαρίσμα

Το χρονοδιάγραμμα για περιοδικό καθαρίσμα βοηθά να παρατείνετε τη διάρκεια ζωής της συσκευής σας.

Μετά από κάθε κύκλο, αφήνετε το καπάκι ελαφρώς ανοικτό ώστε να κυκλοφορεί αέρας και να στεγνώνει την υγρασία στο εσωτερικό της συσκευής: αυτό αποτρέπει τον σχηματισμό μυκήτων και δυσάρεστων οσμών.

Εάν η συσκευή δεν χρησιμοποιείται για μεγάλο χρονικό διάστημα: κλείστε τη βρύση παροχής νερού και αποσυνδέστε τη συσκευή από την πρίζα.

Αφαίρεση αλάτων	Δύο φορές τον χρόνο
Πλύση συντήρησης	Μια φορά τον μήνα
Καθαρισμός του λάστιχου στο καπάκι	Κάθε δύο μήνες
Καθαρισμός του κάδου	Κάθε δύο μήνες
Καθαρισμός της θήκης απορρυπαντικού	Κάθε δύο μήνες

Καθαρισμός του φίλτρου της αντλίας αδειάσματος Δύο φορές τον χρόνο

Καθαρισμός του σωλήνα παροχής και του φίλτρου της βαλβίδας Δύο φορές τον χρόνο

Διατηρείτε καθαρά τα πλαστικά μέρη, ειδικά κοντά στην περιοχή του συρταριού απορρυπαντικού και αφαιρέστε τυχόν υπερχειλίσεις.

Οι παρακάτω παράγραφοι εξηγούν πώς πρέπει να καθαρίζετε κάποιο εξάρτημα.

Αφαίρεση ξένων αντικειμένων



Βεβαιωθείτε ότι οι τσέπες είναι άδειες και ότι όλα τα χαλαρά αντικείμενα έχουν ασφαλιστεί προτού εκτελέσετε τον κύκλο.

Αφαιρέστε τυχόν ξένα αντικείμενα (όπως μεταλλικά κλιπ, κουμπιά, νομίσματα, κ.λπ.) που μπορεί να βρείτε στα φίλτρα και στον κάδο. Αν χρειαστεί, επικοινωνήστε με το Εξουσιοδοτημένο Κέντρο Σέρβις.

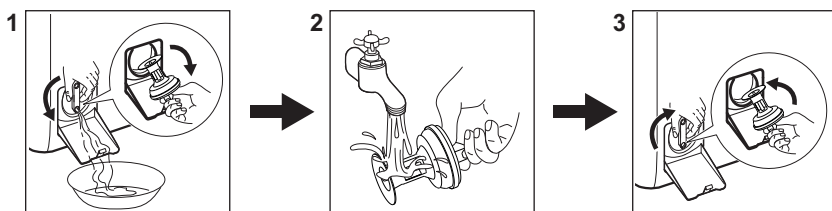

Καθάρισμα του φίλτρου της αντλίας αδειάσματος

Καθαρίζετε το φίλτρο τακτικά και ειδικά αν εμφανιστεί στην οθόνη ο κωδικός βλάβης **E20**.



13.3 Προγράμματα

Προγράμματα	Φορτίο	Περιγραφή προϊόντος
Eco 40-60 ¹⁾	7 kg	Λευκά και χρωμασιτά βαμβακερά. Κανονικά λερωμένα ρούχα.
Cottons	7 kg	Λευκά βαμβακερά και χρωμασιτά βαμβακερά.
Synthetics	3 kg	Συνθετικά υφάσματα ή ανάμικτα υφάσματα.
Delicates	2 kg	Ευαίσθητα υφάσματα, όπως ακρυλικά, βισκόζη, πολυεστέρας.
Steam	1 kg	Πρόγραμμα ατμού για βαμβακερά, συνθετικά και ευαίσθητα υφάσματα.
Cashmere	1 kg	Πρόγραμμα ατμού για μάλλινα και κασμίρι.

Προγράμματα	Φορτίο	Περιγραφή προϊόντος
Spin/Drain	7 kg	Όλα τα υφάσματα, εκτός από μάλλινα και πολύ ευαίσθητα υφάσματα. Πρόγραμμα για στύψιμο και άδειασμα του νερού.
Rinse	7 kg	Όλα τα υφάσματα, εκτός από μάλλινα και πολύ ευαίσθητα υφάσματα. Πρόγραμμα για ξεβγάλιμα και στύψιμο.
Baby	2 kg	Κύκλος για ευαίσθητα κατάλληλος για μωρουδιακά ρούχα.
Rapid 14min	1,5 kg	Βαμβακερά και συνθετικά υφάσματα ελαφρώς λερωμένα ή που έχουν φορεθεί μόνο μία φορά.
Anti-allergy	7 kg	Λευκά βαμβακερά. Αυτό το πρόγραμμα αφαιρεί περισσότερο από το 99,99% των βακτηριδίων και ιών ²⁾ . Διασφαλίζει επίσης τη σωστή αφαίρεση των αλλεργιογόνων.
 Outdoor	2 kg ³⁾ 1 kg ⁴⁾	Μοντέρνα ρούχα υπαίθριων δραστηριοτήτων.
Denim	2 kg	Ρούχα από τζιν.
 Wool/Silk	1,5 kg	Μάλλινα που πλένονται στο πλυντήριο, μάλλινα που πλένονται στο χέρι και ευαίσθητα.

1) Σύμφωνα με τον Κανονισμό με αριθμό 2019/2023 της Επιτροπής της ΕΕ, αυτό το πρόγραμμα στους 40 °C είναι ικανό να καθαρίσει κανονικά λερωμένα βαμβακερά ρούχα που αναφέρεται στην ετικέτα τους ότι πλένονται στους 40 °C ή στους 60 °C, μαζί στον ίδιο κύκλο.



Για τη θερμοκρασία που έφτασαν τα ρούχα, τη διάρκεια προγράμματος και άλλα δεδομένα, ανατρέξτε στο κεφάλαιο «Τιμές κατανάλωσης».

Τα πλέον αποτελεσματικά προγράμματα όσον αφορά την κατανάλωση ενέργειας είναι εκείνα που έχουν χαμηλότερες θερμοκρασίες και μεγαλύτερη διάρκεια.

2) Έχει εξεταστεί για *Staphylococcus aureus*, *Enterococcus faecium*, *Candida albicans*, *Pseudomonas aeruginosa* και MS2 Bacteriophage σε εξωτερική δοκιμή που πραγματοποιήθηκε από την εταιρεία Swissatest Testmaterialien AG το 2021 (Αρ. αναφοράς δοκιμής 202120117).

3) Πρόγραμμα πλύσης.



4) Πρόγραμμα πλύσης και φάση αδιαβροχοποίησης.

Η φόρτωση της συσκευής στη **μέγιστη χωρητικότητα που υποδεικνύεται για το**

κάθε πρόγραμμα βοηθά στην μείωση κατανάλωσης ενέργειας και νερού.

Suitable detergents for washing programmes

Πρόγραμμα	Απορρυπαντικό σε σκόνη γενικής χρήσης ¹⁾	Υγρό απορρυπαντικό γενικής χρήσης	Υγρό για χρωματιστά	Ευαίσθητα μάλλινα	Ειδικό
Eco 40-60	▲	▲	▲	--	--
Cottons	▲	▲	▲	--	--

Πρόγραμμα	Απορρυπαντικό σε σκόνη γενικής χρήσης ¹⁾	Υγρό απορρυπαντικό γενικής χρήσης	Υγρό για χρωματιστά	Ευαίσθητα μάλλινα	Ειδικό
Synthetics	▲	▲	▲	--	--
Delicates	--	--	--	▲	▲
Baby	--	▲	▲	--	▲
Rapid 14min	--	▲	▲	--	--
Anti-allergy	▲	▲	--	--	▲
Outdoor 	--	--	--	▲	▲
Denim	--	--	▲	▲	▲
Wool/Silk  	--	--	--	▲	▲

1) Σε θερμοκρασία υψηλότερη από 60 °C συνιστάται η χρήση απορρυπαντικού σε σκόνη.

-- = Δεν συνιστάται ▲ = Συνιστάται

13.4 Τύπος και ποσότητα απορρυπαντικού.

- Χρησιμοποιείτε μόνο απορρυπαντικά και άλλα ενισχυτικά πλύσης κατάλληλα για χρήση σε πλυντήριο ρούχων. Κατ' αρχήν ακολουθήστε αυτούς τους γενικούς κανόνες:
 - απορρυπαντικά σε σκόνη (επίσης ταμπλέτες και απορρυπαντικά μίας δόσης) για κάθε τύπο υφάσματος, εκτός από ευαίσθητα. Να προτιμάτε απορρυπαντικά σε σκόνη που περιέχουν λευκαντικό για τα λευκά και για την απολύμανση των ρούχων,
 - απορρυπαντικά σε υγρή μορφή (καθώς και απορρυπαντικά μίας δόσης), κατά προτίμηση για προγράμματα πλύσης σε χαμηλή θερμοκρασία (μέγ. θερμοκρασία 60 °C), για κάθε τύπο υφάσματος ή ειδικά μόνο για μάλλινα.
- Μην αναμιγνύετε διαφορετικούς τύπους απορρυπαντικών.

- Χρησιμοποιείτε μικρότερη ποσότητα απορρυπαντικού όταν:
 - πλένετε ένα μικρό φορτίο,
 - τα ρούχα είναι ελάχιστα λερωμένα,
 - δημιουργείται μεγάλη ποσότητα αφρού κατά την πλύση.
- Όταν χρησιμοποιείτε ταμπλέτες απορρυπαντικού, να τις τοποθετείτε πάντα μέσα στον κάδο, όχι στη θήκη απορρυπαντικού και να ακολουθείτε τις συστάσεις του κατασκευαστή.

Η μη επαρκής ποσότητα απορρυπαντικού μπορεί να προκαλέσει:

- μη ικανοποιητικά αποτελέσματα πλύσης,
- γκριζάρισμα των ρούχων,
- λιπαρότητα στα ρούχα,
- μούχλα στη συσκευή.

Η υπερβολική ποσότητα απορρυπαντικού μπορεί να προκαλέσει:

- σαπουνόνερο,
- μειωμένη αποτελεσματικότητα πλύσης,
- ανεπαρκές ξέβγαλμα,
- μεγαλύτερη επίπτωση στο περιβάλλον.

14. ΚΩΔΙΚΟΪ ΒΛΑΒΗΣ ΚΑΙ ΠΙΘΑΝΕΣ ΒΛΑΒΕΣ

Η συσκευή δεν ξεκινά ή σταματά κατά τη λειτουργία. Αρχικά προσπαθήστε να βρείτε τρόπο να αντιμετωπίσετε το πρόβλημα (ανατρέξτε στους πίνακες).





ΠΡΟΕΙΔΟΠΟΙΗΣΗ!

Πριν από την εκτέλεση οποιουδήποτε ελέγχου, απενεργοποιείτε τη συσκευή.

Πρόβλημα	Πιθανή λύση
E 10 Η συσκευή δεν γεμίζει σωστά με νερό.	<ul style="list-style-type: none">• Βεβαιωθείτε ότι η βρύση είναι ανοιχτή.• Βεβαιωθείτε ότι η πίεση της παροχής νερού δεν είναι πολύ χαμηλή. Για αυτές τις πληροφορίες, επικοινωνήστε με την τοπική αρχή νερού.• Βεβαιωθείτε ότι η βρύση δεν είναι φραγμένη.• Βεβαιωθείτε ότι ο σωλήνας παροχής δεν έχει συστραφεί, υποστεί ζημιά ή τσακίσει.• Βεβαιωθείτε ότι ο σύνδεσμος του σωλήνα παροχής νερού είναι σωστός.• Βεβαιωθείτε ότι το φίλτρο στον σωλήνα παροχής και το φίλτρο των βαλβίδων δεν είναι φραγμένα.
E 20 Η συσκευή δεν αδειάζει το νερό.	<ul style="list-style-type: none">• Βεβαιωθείτε ότι το σιφόνι του νεροχύτη δεν είναι φραγμένο.• Βεβαιωθείτε ότι ο σωλήνας παροχής δεν έχει συστραφεί, υποστεί ζημιά ή τσακίσει.• Βεβαιωθείτε ότι το φίλτρο του σωλήνα εξόδου δεν είναι φραγμένο. Καθαρίστε το φίλτρο, εάν χρειάζεται.• Βεβαιωθείτε ότι ο σωλήνας αδειάσματος είναι σωστά συνδεδεμένος.• Ρυθμίστε το πρόγραμμα αδειάσματος, εάν έχετε ορίσει ένα πρόγραμμα χωρίς φάση αδειάσματος.• Ρυθμίστε το πρόγραμμα αδειάσματος, εάν ορίσετε μια επιλογή που ολοκληρώνεται με παραμονή νερού στον κάδο.
E 9 1 Εσωτερικό σφάλμα. Δεν υπάρχει επικοινωνία μεταξύ των ηλεκτρονικών στοιχείων της συσκευής.	<ul style="list-style-type: none">• Το πρόγραμμα δεν ολοκληρώθηκε κανονικά ή η συσκευή σταμάτησε πολύ νωρίς. Απενεργοποιήστε τη συσκευή και ενεργοποιήστε την ξανά.• Εάν ο κωδικός βλάβης εμφανιστεί ξανά, επικοινωνήστε με το Εξουσιοδοτημένο Κέντρο Σέρβις.
E K0 Η ηλεκτρική τροφοδοσία δεν είναι σταθερή.	<ul style="list-style-type: none">• Περιμένετε μέχρι να σταθεροποιηθεί η ηλεκτρική τροφοδοσία.
E F0 Έχει ενεργοποιηθεί η διάταξη προστασίας από υπερχείλιση.	<ul style="list-style-type: none">• Αποσυνδέστε τη συσκευή από την πρίζα και κλείστε τη βρύση του νερού. Επικοινωνήστε με το Εξουσιοδοτημένο Κέντρο Σέρβις
Εάν το πρόβλημα παραμένει, επικοινωνήστε με το Εξουσιοδοτημένο Κέντρο Σέρβις. Τα απαραίτητα στοιχεία για το κέντρο σέρβις βρίσκονται στην πινακίδα τεχνικών χαρακτηριστικών	
*Μπορεί να μην εμφανιστούν κάποιοι κωδικοί βλάβης. Υπόκειται σε αλλαγές χωρίς προειδοποίηση.	

15. ΠΕΡΙΒΑΛΛΟΝΤΙΚΑ ΘΕΜΑΤΑ

Ανακυκλώστε τα υλικά με το σύμβολο .
Τοποθετήστε τα υλικά της συσκευασίας στους κατάλληλους κάδους ανακύκλωσης.
Συμβάλετε στην προστασία του περιβάλλοντος και της ανθρώπινης υγείας μέσω της ανακύκλωσης αποβλήτων ηλεκτρικών και ηλεκτρονικών συσκευών. Μην

απορρίψετε συσκευές που φέρουν σήμανση με το σύμβολο  μαζί με τα οικιακά απορρίματα. Επιστρέψτε το προϊόν στην τοπική εγκατάσταση ανακύκλωσης ή επικοινωνήστε με την αρμόδια δημοτική υπηρεσία.

Üdvözljük az Electrolux honlapján! Köszönjük, hogy a mi készülékünket választotta.



A fenntarthatóság iránti törekvésünk jegyében csökkentjük a papíralapú nyomtatványok mennyiségét, és teljes használati útmutatókat teszünk elérhetővé az interneten. Az Ön teljes használati útmutatója itt érhető el: electrolux.com/manuals
Használattal kapcsolatos tanácsokat, prospektusokat, hibaelhárítási-, szerviz- és javítási információkat itt kérhet: electrolux.com/support



Vásároljon tartozékokat, segédanyagokat és eredeti pótalkatrészeket a készülékhez itt: electrolux.com/shop

A változtatások jogát fenntartjuk.

TARTALOM

1. BIZTONSÁGI INFORMÁCIÓK.....	107
2. BIZTONSÁGI UTASÍTÁSOK.....	109
3. TERMÉKLEÍRÁS.....	112
4. MŰSZAKI INFORMÁCIÓ.....	113
5. ÜZEMBE HELYEZÉS.....	113
6. KEZELŐPANEL.....	117
7. VÁLASZTÓGOMB ÉS NYOMÓGOMBOK.....	119
8. PROGRAMOK.....	122
9. BEÁLLÍTÁSOK.....	127
10. MINDENNAPI HASZNÁLAT.....	129
11. ÁPOLÁS ÉS TISZTÍTÁS.....	131
12. FOGYASZTÁSI ÉRTÉKEK.....	135
13. GYORS ÚTMUTATÓ.....	137
14. RIASZTÁSI KÓDOK ÉS A LEHETSÉGES HIBÁK.....	140
15. KÖRNYEZETVÉDELMI TUDNIVALÓK.....	141

1. ⚠ BIZTONSÁGI INFORMÁCIÓK



A készülék üzembe helyezése és használata előtt gondosan olvassa el a mellékelt útmutatót. A gyártó nem vállal felelősséget a helytelen beszerelés vagy használat miatt keletkezett sérülésekért és károkért. Az útmutatót tartsa biztonságos és elérhető helyen, hogy szükség esetén mindig a rendelkezésére álljon.

1.1 Gyermekek és kiszolgáltatott személyek biztonsága

- Ezt a készüléket 8 év feletti gyermekek, csökkent fizikai, érzékelési vagy szellemi képességekkel rendelkező felnőttek, illetve megfelelő tudással vagy gyakorlattal nem rendelkező személyek csak felügyelet mellett, vagy abban az esetben használhatják, ha megfelelő oktatást kaptak a készülék biztonságos használatára, és megértik az esetleges veszélyeket.
- A 3 és 8 év közötti gyermekek, illetve a súlyos, komplex fogyatékossgal élő személyek állandó felügyelet nélkül nem tartózkodhatnak a készülék közelében.
- 3 évesnél fiatalabb gyermekek kizárólag folyamatos felügyelet mellett tartózkodhatnak a készülék közelében.
- Gondoskodni kell a gyermekek felügyeletéről, hogy ne játsszanak a készülékkel.
- Minden csomagolóanyagot tartson távol a gyermekektől, és megfelelően ártalmatlanítsa.
- A mosószeret tartsa távol a gyermekektől.
- A gyermekeket és a háziállatokat tartsa távol a készüléktől, amikor az ajtaja nyitva van.
- Ha rendelkezik gyermekbiztonsági zárral a készülék, akkor azt be kell kapcsolni.
- Gyermekek felügyelet nélkül nem végezhetnek tisztítási vagy karbantartási tevékenységet a készüléken.

1.2 Általános biztonság

- Ez a készülék kizárólag háztartási típusú, mosógépben mosható ruhák mosására szolgál.
- Ezt a készüléket háztartási célú, beltérben történő használatra tervezték.
- Ez a készülék használható irodákban, szállodai vendégszobákban, panziókban, vendégházakban és más hasonló szálláshelyeken, ahol a használat nem haladja meg a háztartási használat (átlagos) szintjét.
- Ne változtassa meg a készülék műszaki jellemzőit.

- A készülék maximális töltete 7 kg. Soha ne lépje túl a programhoz tartozó megengedett legnagyobb töltetet (lásd a „Programok” című fejezetet).
- Az üzemi víznyomás értékének a vízhálózat készülékcsatlakozási pontjánál 0,5 bar (0,05 MPa) és 10 bar (1 MPa) között kell lennie.
- Ügyeljen arra, hogy a készülék alsó részén levő szellőzőnyílást a készülék alatti szőnyeg, lábtörő vagy egyéb padlóburkoló tárgy ne zárja el.
- A készülék vízhálózatra történő csatlakoztatásához használja a mellékelt, új tömlőkészletet vagy a márkaszerviz által biztosított egyéb új tömlőkészletet.
- A régi tömlőket tilos újra használni.
- Ha a hálózati kábel megsérül, azt a gyártónak vagy a márkaszerviznek vagy más hasonlóan képzett személynek kell kicserélnie, nehogy elektromos veszélyhelyzet álljon elő.
- Bármilyen karbantartás előtt kapcsolja ki a készüléket, és húzza ki a hálózati csatlakozódugót a csatlakozóaljzatból.
- A készülék tisztításához ne használjon nagy nyomású vízsugarat és/vagy gőzt.
- Tisztítsa meg a készüléket egy nedves kendővel. Csak semleges tisztítószerrel használjon. Ne használjon súrolószert, súrolószivacsot, oldószert vagy fém tárgyat.

2. BIZTONSÁGI UTASÍTÁSOK

2.1 Üzembe helyezés



Az üzembe helyezést az érvényes helyi/országos előírásokkal összhangban kell elvégezni.

- Távolítsa el az összes csomagolóanyagot, a szállítási csavarokkal, gumiperselyekkel és műanyag alátétekkel együtt.
- A szállítási rögzítőcsavarokat tartsa biztonságos helyen. Amennyiben a készüléket a jövőben szállítani kell, ezeket vissza kell szerelni, hogy a dob

rögzítésével megakadályozzák a készülék belsejének sérülését.

- A készülék nehéz, ezért legyen körültekintő a mozgatásakor. Mindig használjon munkavédelmi kesztyűt és zárt lábbelit.
- Tartsa be a készülékhez mellékelt üzembe helyezési útmutatóban foglaltakat.
- Ne helyezzen üzembe, és ne is használjon sérült készüléket.
- Ne helyezze üzembe a készüléket olyan helyen, ahol a hőmérséklet 0 °C alá süllyedhet, vagy ahol ki van téve az időjárásnak.

- A készülék üzemeltetésének helyén a padló vízszintes, sík, stabil, hőálló és tiszta legyen.
- Gondoskodjon arról, hogy keringeni tudjon a levegő a készülék és a padló között.
- A készülék végleges elhelyezési pozíciójában ellenőrizze a felület megfelelő vízszintességét vízmértékkel. Ha a felület nem teljesen vízszintes, a lábak emelésével vagy süllyesztésével biztosítsa a vízszintes helyzetet.
- Ne telepítse a készüléket közvetlenül padlóösszefolyó fölé.
- Ne permetezzen vizet a készülékre, és óvja az erősen párás környezettől.
- Ne helyezze üzembe a készüléket olyan helyen, ahol a fedelét nem lehet teljesen kinyitni.
- Ne tegyen a készülék alá zárt edényt azért, hogy az esetleg a készülékből szivárgó vizet összegyűjtse. A használatra javasolt felszerelésekkel kapcsolatban forduljon a márkaszervizhez.

2.2 Elektromos csatlakozás

FIGYELMEZTETÉS!

Tűz- és áramütésveszély.

- FIGYELEM: A készüléket úgy tervezték, hogy az épületben lévő földelőcsatlakozáshoz kell telepíteni/ csatlakoztatni.
- Mindig használjon megfelelően felszerelt ütésálló aljzatot.
- Ellenőrizze, hogy az adattáblán szereplő adatok megfelelnek-e a helyi elektromos hálózati feszültség paramétereinek.
- Ne használjon többdugós adaptert és hosszabbító kábelt.
- Ügyeljen arra, hogy ne okozzon sérülést a hálózati csatlakozódugón és a hálózati kábelen. Amennyiben a hálózati kábelt ki kell cserélni, azt hivatalos márkaszervizünknek kell elvégeznie.
- Csak a telepítés befejezése után csatlakoztassa a hálózati csatlakozódugót a hálózati csatlakozóaljzatba. Ügyeljen arra, hogy a hálózati csatlakozódugó üzembe helyezés után is könnyen elérhető legyen.
- Nedves kézzel ne érintse meg a hálózati kábelt vagy a hálózati csatlakozódugót.

- A hálózati kábel meghúzásával válassza le a készüléket. Ehhez a csatlakozódugót fogja meg.

2.3 Víz csatlakoztatása

- A belépő víz hőmérséklete nem haladhatja meg a 25 °C-ot.
- Ügyeljen arra, hogy ne okozzon sérülést a vízcsöveken.
- Mielőtt új vagy hosszabb idő óta nem használt csövekhez csatlakoztatja javítás vagy új eszköz (pl. vízóra stb.) felszerelése után a készüléket, addig folyassa a vizet, amíg az teljesen ki nem tisztul.
- A készülék első használata közben és után ellenőrizze, hogy nem látható-e vízszivárgás.
- Ne használjon hosszabbító tömlőt, ha túl rövid a bemeneti tömlő. A befolyócső cseréje érdekében forduljon a márkaszervizhez.
- A készülék kicsomagolásakor előfordulhat, hogy víz folyik a kifolyócsőből. Ezt az okozza, hogy a készüléket víz segítségével ellenőrzik a gyárban.
- A kifolyótömlő maximum 400 cm-es hosszra bővíthető. Forduljon a márkaszervizhez a másik kifolyócsővel és a hosszabbítással kapcsolatban.
- Ügyeljen arra, hogy a vízcsap könnyen hozzáférhető legyen az üzembe helyezés után.
- A készülék minden egyes használata után zárja el a vízcsapot.

2.4 Használat

FIGYELMEZTETÉS!

Személyi sérülés, áramütés, tűz, égési sérülés vagy a készülék károsodásának veszélye áll fenn.

- Kövesse a mosószer csomagolásán feltüntetett biztonsági utasításokat.
- Ne tegyen gyúlékony anyagot vagy gyúlékony anyaggal szennyezett tárgyat a készülékbe, annak közelébe, illetve annak tetejére.
- Ne mosson olajjal, zsírral vagy egyéb zsíros anyaggal erősen szennyezett ruhaneműt. Ez károsíthatja a készülék gumi alkatrészeit. Az ilyen ruhaneműt a

készülékbe helyezés előtt mossa ki kézzel.

- Hogy elkerülje a készülék műanyag és gumi alkatrészeinek károsodását, ne használjon illatosítószeret.
- Ellenőrizze, hogy minden fémtárgyat eltávolított-e a ruhákból.

2.5 Szolgáltatások

- A készülék javítását bízva a márkaszervizre. Mindig eredeti cserealkatrészt használjon.
- Kérjük, ne feledje, hogy a házilag vagy nem szakértő által végzett javítás biztonsági következményekkel járhat, és érvénytelenítheti a jóállást.
- Az alábbi cserealkatrészek legalább 10 évig elérhetők a modell gyártásának megszűnése után: motor és a motor szénkeféi, erőátvitel a motor és a dob között, szivattyúk, lökésátvitel és rugók, mosódob, dobcsillag és a hozzá tartozó golyócsapágycsoportok, fűtőberendezések és fűtőelemek, beleértve a hőszivattyúkat, csővezetékeket és a kapcsolódó szerelvényeket, beleértve a tömlőket, szelepeket, szűrőket és túlcsoportolókat, nyomtatott áramköri lapok, elektronikus kijelzők, nyomáskapcsolók, termosztátok és érzékelők, szoftver és firmware, beleértve a szoftver visszaállítását, ajtó, ajtózárszár és tömítések, egyéb tömítések, ajtózárszár egység, műanyag kiszolgáló egységek, mint például mosószeradagoló. Az időtartam elképzelhető, hogy hosszabb az

Ön országában. További információért, kérjük, látogasson el a weboldalunkra.

- Kérjük, ne feledje, hogy ezen cserealkatrészek némelyikét kizárólag szakértő szerelő szerezhetheti be, és nem mindegyik alkatrész társítható minden modellhez.
- A termékben található izzó(k)ra és a külön kapható pótizzókra vonatkozó tudnivalók: Ezek az izzók arra készültek, hogy megfeleljenek a háztartási készülékekben fennálló szélsőséges fizikai feltételeknek, mint például hőmérséklet, rezgés, magas páratartalom, illetve arra használatosak, hogy jelezzék a készülék működési állapotát. Nem alkalmasak egyéb felhasználásra, valamint helyiségek megvilágítására.

2.6 Ártalmatlanítás

FIGYELMEZTETÉS!

Sérülés- vagy fulladásveszély áll fenn.

- Bontsa a készülék elektromos- és vízhálózati csatlakozását.
- A készülék közelében vágja át a hálózati kábelt, és tegye a hulladékba.
- Szerelje le az ajtókilincset, hogy megakadályozza gyermekek és kedvenc állatok készülékdobban rekedését.
- A készüléket az elektromos és elektronikus berendezésekre (WEEE) vonatkozó helyi rendeleteknek megfelelően tegye a hulladékba.

3. TERMÉKLEÍRÁS

3.1 A készülék áttekintése

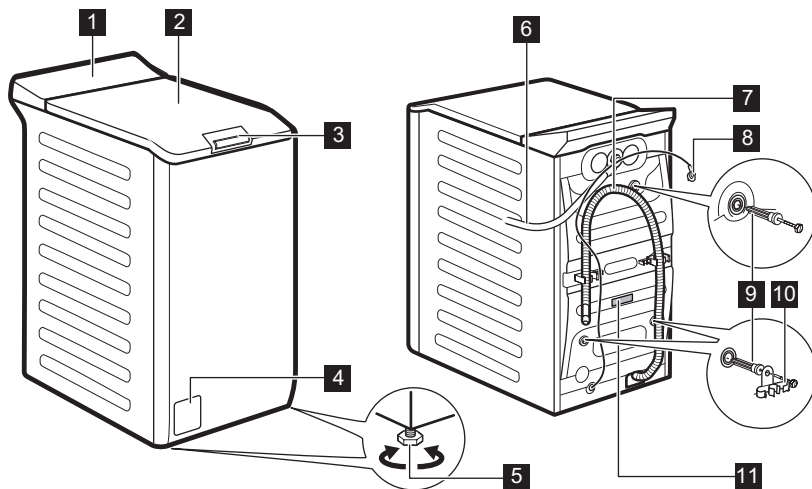

- 1** Kezelőpanel
- 2** Fedél
- 3** Fedélfogantyú
- 4** Leeresztő szivattyú szűrője
- 5** Lábak a készülék vízszintbe állításához.
- 6** Befolyócső

- 7** Kifolyócső
- 8** Hálózati kábel
- 9** Szállítási rögzítőcsavarok
- 10** Tömítőtartó
- 11** Adattábla

Tájékoztató a termék regisztrálásával kapcsolatban.

Az adattáblán a modellnév (A), a termékszám (B), az elektromos besorolás (C) és a sorozatszám (D) látható.

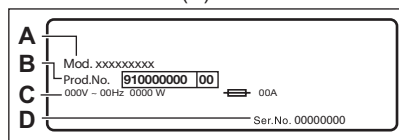

A tájékoztató címkén a modellnév (A), a termékszám (B) és a sorozatszám (C) látható.

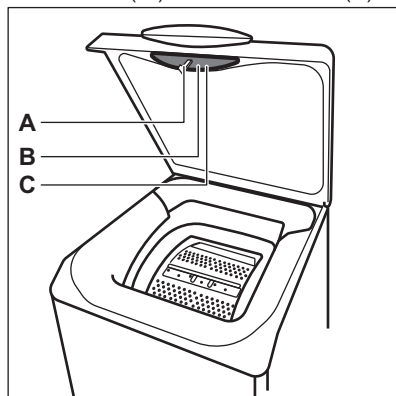

4. MŰSZAKI INFORMÁCIÓ

Méretek	Szélesség / magasság / teljes mélység	39,7 cm /90,8 cm /59,9 cm
Elektromos csatlakozás	Feszültség Összteljesítmény Olvadóbiztosító Frekvencia	230 V 2100 W 10 A 50 Hz
A szilárd részecskék és a nedvesség bejutása elleni védelmet a védőburkolat biztosítja, kivéve ahol az alacsony feszültségű részeket nem védi ez burkolat		IPX4
Víznyomás	Minimális Maximális	0,5 bar (0,05 MPa) 10 bar (1 MPa)
Víz betáplálás ¹⁾		Hideg víz
Maximális töltet	Pamut	7 kg

¹⁾ Csatlakoztassa a vízbefolyó-tömlőt egy 3/4" -os csavarmenetes csaphoz.

5. ÜZEMBE HELYEZÉS

⚠ FIGYELMEZTETÉS!

Lásd a „Biztonság” című fejezetet.

5.1 Kicsomagolás és elhelyezés

1.

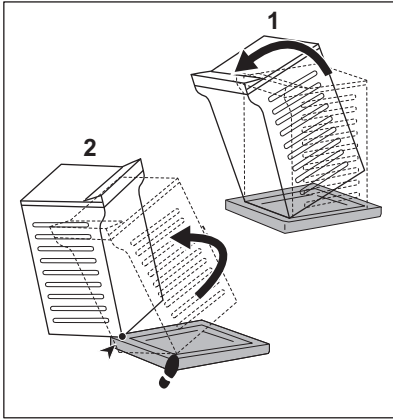

2.

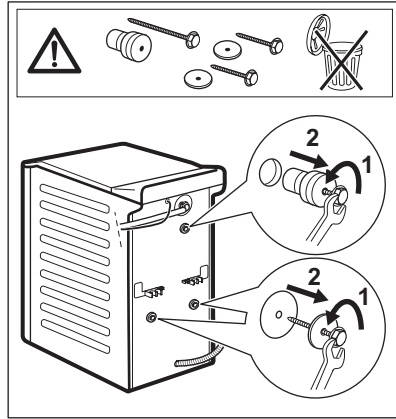

3.

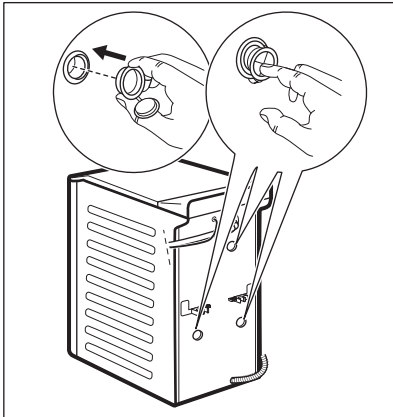

4.

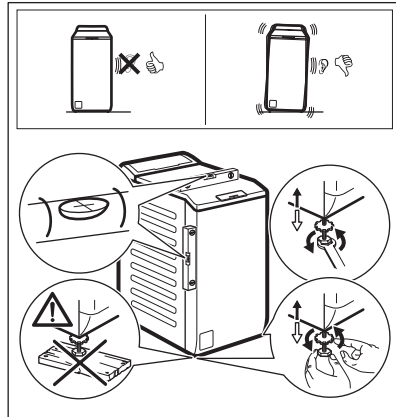

A készülék megfelelő beállításával kiküszöbölheti a működés közben fellépő rezgést, zajt és a készülék mozgását.

FIGYELMEZTETÉS!

A szint beállításához ne helyezzen kartonpapírt, fát vagy hasonló anyagot a készülék lába alá.

i

Ügyeljen arra, hogy a szőnyegek ne akadályozzák meg a készülék alatti légáramlást. Ügyeljen arra, hogy a készülék ne érjen a falhoz vagy más egységekhez.

Célszerű megőrizni a csomagolást és a szállítási rögzítőcsavarokat arra az esetre, amikor szállítani kell a készüléket.

5.2 A befolyócső

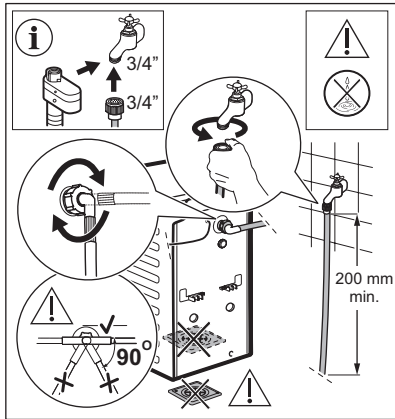

A készülékhez mellékelt tartozékok az adott modelltől függően eltérhetnek.



Ellenőrizze, hogy a tömlők nem sérültek-e, és hogy nincs-e a csatlakozásoknál szivárgás. Ne használjon hosszabbítótömlőt, ha túl rövid a bemeneti tömlő. A bemeneti tömlő cseréjével kapcsolatos tájékoztatásért forduljon a márkaszervizhez.



FIGYELMEZTETÉS!

A oldalirányú erő csökkentéséhez tartson fenn legalább 200 mm hosszú egyenes szakaszt a csapcsatlakozás alatt.

Egyes modellek vízmegállító eszközzel ellátott befolyócsövet is tartalmazhatnak. Ez megakadályozza a tömlő természetes öregedése miatti szivárgását.

A szektor az ablakban ezt a hibát mutatja. Ilyen esetben zárja el a vízcsapot, és forduljon a hivatalos szervizközponthoz a vízbevezető cső cseréjével kapcsolatos információkért.

A pótalkatrészek előzetes értesítés nélkül cserélhetők. Hivatalos beszállítótól vásároljon tartozékokat.

5.3 Vízkivezetés

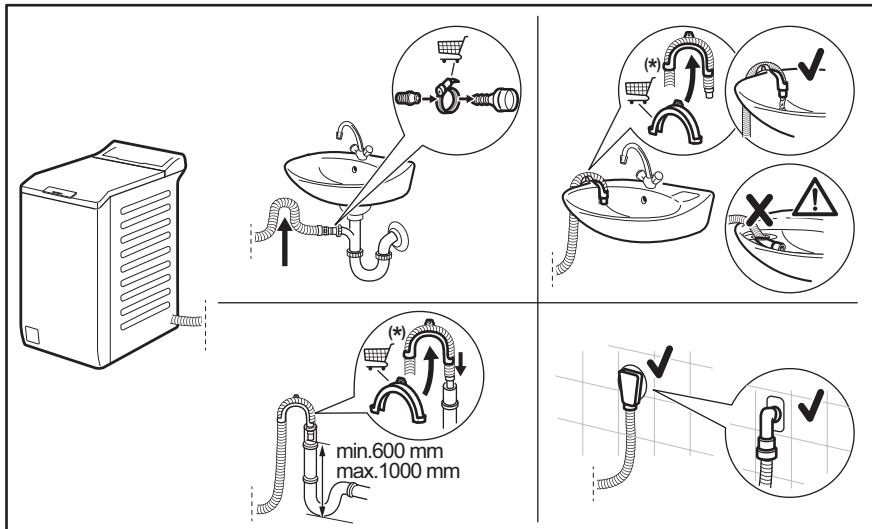

Értesítés nélkül változhat.

A kifolyócsőnek legalább 600 mm és legfeljebb 1000 mm magasan kell elhelyezkednie. A kifolyócső maximum 4000 mm-es hosszíg bővíthető. Keresse a hivatalos szervizközpontot ettől eltérő kifolyócsővel és hosszabbítással kapcsolatban.

5.4 Elektromos csatlakozás

A telepítés befejezése után csatlakoztassa a hálózati csatlakozódugót a hálózati csatlakozóaljzatba.

Az ehhez szükséges elektromos adatok az adattáblán és a „Műszaki adatok” c. fejezetben találhatóak. Ellenőrizze, hogy ezek megfelelőek-e a hálózati tápfeszültséghez.

Ellenőrizze, hogy a háztartási elektromos berendezés elbírja-e a szükséges maximális terhelést, figyelembe véve az esetlegesen használatban lévő egyéb készülékeket is.

Csatlakoztassa a készüléket egy földelt aljzathoz.

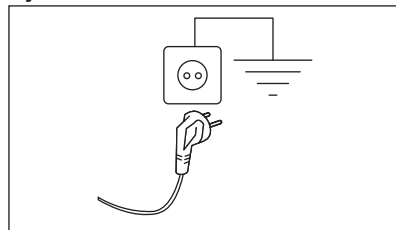

Az elektromos kábel a készülék üzembe helyezése után legyen könnyen hozzáférhető.

A készülék üzembe helyezéséhez szükséges bármely elektromos szereléshez vegye fel a kapcsolatot a márkaszervizzel.

A gyártó semmilyen felelősséget nem vállal a fenti biztonsági szabályok be nem tartásából adódó károk, illetve sérülések esetén.

6. KEZELŐPANEL



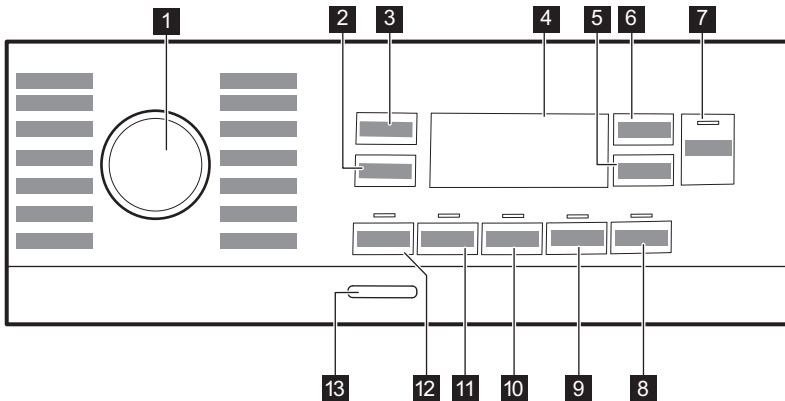





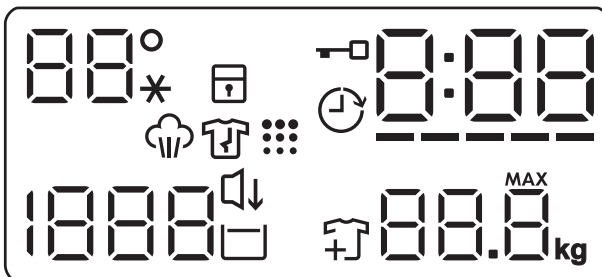



6.1 Kezelőpanel ismertetése



- | | |
|---|---|
| 1 Programválasztó gomb | 8 Gőzöléses befejezés érintőgomb |
| 2 Centrifugálás sebességét mérséklő érintőgomb | 9 Lágy Plusz érintőgomb |
| 3 Hőmérséklet érintőgomb | 10 Öblítés+ érintőgomb |
| 4 Kijelző | 11 Folteltávolítás érintőgomb |
| 5 Késleltetett indítás érintőgomb | 12 Előmosás érintőgomb |
| 6 Time Manager (Időkezelő) érintőgomb | 13 Be / Ki nyomógomb |
| 7 Start / Szünet érintőgomb | |

6.2 Kijelző



 --*	A hőmérséklettel kapcsolatos terület: Hőmérséklet-visszajelző Hideg víz visszajelző
	Gyermekzár visszajelző.
	Késleltetett indítás visszajelző.
	Fedél zárva visszajelző.
	A digitális visszajelző az alábbiakat képes megjeleníteni: <ul style="list-style-type: none"> • Program időtartama (pl. 2:40). • Késleltetési idő (pl. 2h). • Ciklus vége (0:00). • Figyelmeztető kód (pl. E20). • A készülék összesített működési idejének kijelzése. További részletekért olvassa el a „Beállítá- sok” című bekezdés „Működési idő számláló” című szakaszát.
-----	Time Manager szintvisszajelző sávok.
	Maximális töltetsúly visszajelzője. A MAX szimbólum villog, ha a ruhatöltet túllépi a kiválasztott programhoz megengedett legna- gyobb töltetet.
	Ruhadarab hozzáadása visszajelző. A mosási fázis elején világít, amíg a felhasználó még szünetel- tetheti a készülék működését, és további mosnivalót pakolhat be.
	Dobtisztítás visszajelző.
	Halk visszajelző.
	Öblítés tartás visszajelző.
 - - -	A centrifugálással kapcsolatos terület: Centrifugálási sebesség-visszajelző Nincs centrifugálás visszajelző. A centrifugálási fázis ki van kapcsolva.
	Gőzölési szakasz visszajelző.
	Gyűrődésmentesítő szakasz visszajelző. További részletekért olvassa el a Gőzöléses befejezés cí- mű bekezdést.

7. VÁLASZTÓGOMB ÉS NYOMÓGOMBOK

7.1 Bevezetés



A kiegészítő funkciók nem választhatóak mindegyik mosási programmal. A mosási programok és a különféle opciók/funkciók összeegyeztethetőségére vonatkozóan lásd a „Programtáblázat” c. szakaszt. Egy kiegészítő funkció kizárhat egy másikat; ebben az esetben a készülék nem engedi a nem összeillő kiegészítő funkciók együtt történő beállítását.

7.2 Be / Ki

A készülék be-/kikapcsolásához nyomja meg ezt a gombot néhány másodpercig. A készülék be- vagy kikapcsolásakor két különböző hang hallható.

Mivel az energiafogyasztás csökkentésére a Készenlét funkció automatikusan kikapcsolja a készüléket néhány perc elteltével, így előfordulhat, hogy a készüléket ismét be kell kapcsolni.

További részletekért olvassa el a Készenlét c. szakaszt a „Napi használat” című fejezetben.

7.3 Hőmérséklet

Egy mosási program kiválasztása esetén a készülék automatikusan javasol egy alapértelmezett hőmérsékletet.

Érintse meg többször egymás után a gombot, míg a kívánt hőmérséklet meg nem jelenik a kijelzőn.

Amikor a kijelzőn  visszajelzők láthatók, a készülék nem melegíti fel a vizet.

7.4 Centrifugálás

Egy program kiválasztása esetén a készülék automatikusan beállítja a megengedett maximális centrifugálási sebességet, a Denim program kivételével. Ezzel a kiegészítő funkcióval módosítható az alapértelmezett centrifugálási sebesség.

Érintse meg többször ezt a gombot ehhez:

- **Csökkentse a centrifugálási sebességet.** A kijelző csak a beállított programnál elérhető centrifugálási sebességeket mutatja.

- További centrifugálási kiegészítő

funkciók **Nincs centrifugálás** .

Ezzel a kiegészítő funkcióval kikapcsolhatja az összes centrifugálási szakaszt. A készülék csak a szivattyúzást végzi el a kiválasztott mosási programból. Ezt a kiegészítő funkciót kényes anyagok esetében alkalmazza. Egyes mosási programok esetén az öblítéseket a gép nagyobb mennyiségű víz felhasználásával végzi.

- Kapcsolja be a **Öblítés tartás**  kiegészítő funkciót.

A program végén elmarad a centrifugálás. A készülék nem ereszt le az utolsó öblítővizet, hogy megóvja a ruhaneműket a gyűrődéstől. A mosóprogram végén a víz a dobben marad.

A kijelzőn a  visszajelző jelenik meg. A fedél zárva marad, és a dob rendszeres időközönként forgást végez, hogy csökkentse a ruhák gyűrődését. A fedél kinyitásához le kell engedni a vizet.

Ha megérinti a Start / Szünet  gombot, a készülék centrifugál és leereszti a vizet.



A készülék körülbelül 18 óra elteltével automatikusan leereszti a vizet.

- Kapcsolja be a **Halk**  kiegészítő funkciót.

A közbenső és végső centrifugálási szakasz elmarad, és a készülék a program végén a dobben tartja a vizet. Ez segít csökkenteni a ruhanemű gyűrődését.

A kijelzőn a  jelzés látható. A fedél zárva marad. A dob rendszeresen fordul, hogy csökkentse a ruhanemű gyűrődését. A fedél kinyitásához le kell engedni a vizet.

Mivel a program igen halk, megfelelő éjszakai használatra, amikor az olcsóbb éjszakai áram rendelkezésre áll. Néhány

program esetén az öblítés több vizet használ.

Ha megérinti a Start / Szünet gombot, a készülék csak a szivattyúzást végzi el.



A készülék körülbelül 18 óra elteltével automatikusan leereszti a vizet.

7.5 Előmosás

Ez a kiegészítő funkció előmosási szakaszt ad egy mosási programhoz.

Az érintőgomb fölött megjelenik a megfelelő visszajelző.

A kiegészítő funkció használatával 30 °C-os előmosási szakaszt adhat a mosási szakasz elé.

A kiegészítő funkció erősen szennyezett ruhanemű, különösen homokkal, porral, szárral és egyéb szilárd részecskével összepiszkolt ruhák esetén ajánlott.



A kiegészítő funkció növelheti a program időtartamát.

7.6 Folteltávolítás

Érintse meg ezt a gombot, hogy folteltávolító szakaszt adjon a programhoz.

Az érintőgomb fölött megjelenik a megfelelő visszajelző.

Nehezen eltávolítható foltokkal szennyezett ruhákhoz használja ezt a kiegészítő funkciót.

Amikor beállítja a kiegészítő funkciót, tegyen folttisztítót a rekeszbe .



A kiegészítő funkció növeli a program időtartamát.
E beállítás 40 °C-nál alacsonyabb hőmérséklet esetén nem áll rendelkezésre.

7.7 Állandó Öblítés+

Ezzel a kiegészítő funkcióval néhány további öblítési fázist adhat a kiválasztott mosási programhoz.

Ezt a kiegészítő funkciót a mosószermaradványokra allergiás, illetve érzékeny bőrű személyek esetén használja.



A kiegészítő funkció növeli a program időtartamát.

A megfelelő érintőgomb fölötti visszajelző bekapcsol, és mindaddig világít a mosási ciklusok alatt, amíg ki nem kapcsolja ezt a funkciót.

7.8 Állandó Lágy Plusz

Az öblítőszer eloszlásának és a ruhanemű puhaságának optimalizálása érdekében válassza ezt a kiegészítő funkciót.

Ez öblítőszer használatakor javasolt.



A kiegészítő funkció növeli a program időtartamát.

A megfelelő érintőgomb fölötti visszajelző bekapcsol, és mindaddig világít a mosási ciklusok alatt, amíg ki nem kapcsolja ezt a funkciót.

7.9 Gőzöléses befejezés

A gőzölés intenzitásának beállításához érintse meg a gombot. Csak olyan programok esetében lehetséges, melyeknél a gőzölés funkció rendelkezésre áll. A dob finom mozgásokat végez kb. 30 percig. A beállításától függően változik a gőzölési fázis időtartama. Amikor a Gőzöléses befejezés kiegészítő funkció be van állítva, a program gyűrődésmentesítő szakasszal ér véget, és ezalatt a dob időközönként forgó mozgást végez, hogy megakadályozza a ruhanemű gyűrődését. A kijelzőn és látható, továbbá a Start / Szünet gomb világít. A gyűrődésmentesítő szakasz végén a dob leáll, a visszajelző elalszik, és az ajtózár kiold. A gyűrődésmentesítő szakasz bármikor leállítható az alábbi módszerekkel:

- tartsa nyomva néhány másodpercig a Be / Ki gombot a készülék be- vagy kikapcsolásához;

- fordítsa a választógombot egy másik helyzetbe.



Kisebber ruhatöltettel jobb eredmény érhető el.

7.10 Késleltetett indítás

Ezzel a kiegészítő funkcióval a program kezdetét megfelelőbb időpontig késleltetheti.

A megfelelő késleltetés beállításához érintse meg többször a gombot. Az idő 1 órás lépésekkel állítható be, 20 óra időtartamig.

A kijelzőn megjelenik a visszajelző és a kiválasztott késleltetési időtartam. Miután megérinti a Start / Szünet gombot, a készülék megkezdi a visszaszámlálást, és a fedél reteszelődik.

7.11 Time Manager (Időkezelő)

A kiegészítő funkció segítségével csökkenthető a program időtartama a töltet nagyságának és a szennyeződés mértékének megfelelően.

Mosási program beállításakor a kijelzőn a program alapértelmezett időtartama és ----- kötőjelek láthatók.

Érintse meg a Time Manager (Időkezelő) gombot a program időtartamának igény szerinti csökkentéséhez. A kijelzőn megjelenik az új program időtartama, és a kötőjelek száma ennek megfelelően csökken:

----- teljes töltetnyi normál mértékben szennyezett ruhaneműhöz.

---- gyors ciklus teljes töltetnyi enyhén szennyezett ruhaneműhöz.

-- nagyon gyors ciklus kisebb töltetnyi enyhén szennyezett ruhaneműhöz (max. fél töltet javasolt).

- a legrövidebb ciklus kis mennyiségű ruhanemű felrészítéséhez.

A Time Manager (Időkezelő) csak a táblázatban szereplő programokkal érhető el.

visszajelző

	Cottons	Synthetics
----- 1)	■	■
----	■	■
---	■	■
--	■	■
-	■	■

1) Alapértelmezett időtartam az összes program számára.

Time Manager (Időkezelő) gőzprogramokkal

Ha beállít egy gőzölő programot, ezzel a gombbal tudja a 3 gőzfokozat egyikét kiválasztani, és ennek megfelelően a program időtartama csökken:

- --- : maximum.
- -- : közepes.
- - : minimum.



Vannak olyan készülékek, melyeknél a program időtartam anélkül csökken, hogy vízszintes vonalak jelennének meg.

7.12 Start / Szünet



Érintse meg a Start / Szünet gombot a készülék elindításához vagy szünethez, illetve a futó program megszakításához.



Az ikon azt jelenti, hogy szüneteltetheti a ciklust, és hozzáadhat vagy eltávolíthat ruhaneműket. További részletekért olvassa el az „Ajtó kinyitása – Ruhák hozzáadása” c. szakaszt.

8. PROGRAMOK





8.1 Programtáblázat

Program Alapértelmezett hőmérséklet Hőmérsékleti tartomány	Referencia centrifugálási fordulat- szám Centrifugálási sebesség- visszajelző	Maxi- mális töltet	Program leírása (Töltet típusa és szennyezettség mértéke)
Eco 40-60 40 °C 1)	1300 ford./perc (1300- 400 ford./perc)	7 kg	Fehér pamut és színtartó színes pamut. Közepesen szennyezett ruhadarabok. Az energiafogyasztás csökken, és a mosási program ideje megnövekszik, így jó mosási eredményt biztosít.
Cottons 40 °C 90 °C – Hideg	1300 ford./perc (1300- 400 ford./perc)	7 kg	Fehér és színes pamut. Közepesen, erősen és enyhén szennyezett ruhadarabok.
Synthetics 40 °C 60 °C - Hideg	1200 ford./perc (1200 - 400 ford./perc)	3 kg	Műszálás vagy kevertszálás szövetek. Közepesen szennyezett ruhadarabok.
Delicates 30 °C 40 °C - Hideg	1200 ford./perc (1200- 400 ford./perc)	2 kg	Kényes textilía, pl. akril, viszkóz és kevertszálás anyagok, melyek kímélő mosást igényelnek. Közepesen és enyhén szennyezett ruhadarabok.
 Steam		1 kg	Pamut, műszálás és kevert szálás anyagok. Speciális gőz-program mosás nélkül, amellyel előkészítheti szárított ruhaneműt vasalásra, vagy felfrissítheti az egyszer viselt ruhadarabokat 2) . A program csökkenti a gyűrődést és a szagokat 3) és fellazítja a rostokat. A program lejártával gyorsan távolítsa el a mosott ruhát a dobból. Gőzölés program után a vasalás könnyűvé válik. Ne használjon mosószert! Ha szükséges, távolítsa el a foltokat mosással vagy helyi folteltávolítással. A gőzölés program nem hajt végre higiéniai ciklust. Az alábbi típusú ruháknál ne alkalmazzon gőzölő programot: <ul style="list-style-type: none"> • Gépi szárításra nem alkalmas ruhanemű. • „Csak vegyileg tisztítható” jelzéssel ellátott ruhadarabok.
 Cashmere		1 kg	Gyapjú és kasmír. Rövid program legfeljebb 1 kg gépben vagy kézzel mosható gyapjú, illetve kasmír szövet mosási ciklus nélküli felfrissítéséhez. Kisebb töltetek esetén a program időtartama tovább csökkenthető a Time Manager (Időkezelő) kiegészítő funkcióval.

FIGYELMEZTETÉS!

Ne használja ezt a programot olyan gyapjú ruhaneműkhöz, melyek címkéjük szerint kizárólag szárazon tisztíthatók.

Program Alapértelmezett hőmérséklet Hőmérsékleti tartomány	Referencia centrifugálási fordulat- szám Centrifugálási sebesség- viszajelző	Maxi- mális töltet	Program leírása (Töltet típusa és szennyezettség mértéke)
Spin/Drain	1300 ford./perc (1300 - 400 ford./perc)	7 kg	Minden ruhaanyaghoz, a kényes ruhaneműk és gyapjú kivételével. A ruhanemű centrifugálásához és a víz dobból való leeresztéséhez.
Rinse	1300 ford./perc (1300- 400 ford./perc)	7 kg	Minden ruhaanyaghoz, a nagyon kényes ruhaneműk és gyapjú kivételével. Program a ruhanemű öblítéséhez és centrifugálásához. Az alapértelmezett centrifugálási fordulatszám a pamutprogramok esetén használt fordulatszám. Csökkentse a centrifugálási sebességet a töltet típusának megfelelően. Ha szükséges, használja a Öblítés+ kiegészítő funkciót további öblítésekhez. Alacsony sebességen kímélő öblítéseket és egy rövid centrifugálást végez a készülék.
Baby 40 °C 40 °C - Hideg	1200 ford./perc (1200 - 400 ford./perc)	2 kg	Kímélő mosási ciklus, amely csecsemőruházathoz alkalmas. A magas vízszint és a dob gyengéd mozgása megóvjaa a színeket és a szöveteket a mosási szakasz során.
Rapid 14min 30 °C	800 ford./perc (800- 400 ford./ perc)	1,5 kg	Műszálal vagy kevertszálal anyagú darabok. Enyhén szennyezett és felfrissítendő ruhaneműk.
Anti-allergy 60 °C	1300 ford./perc (1300 - 400 ford./perc)	7 kg	Fehér pamut ruhadarabok. Ez a nagy teljesítményű mosó-program a baktériumok és vírusok több mint 99,99%-át eltávolítja, 4) ahol a készülék mosási fázisa a hőmérsékletet végig 60 °C felett tartja, míg alaposabb öblítési fázisa a mosószer- és mikroorganizmus maradványok megfelelő eltávolításáról gondoskodik. A program a pollenek/allergén anyagok alapos eltávolítását is biztosítja.

Program Alapértelmezett hőmérséklet Hőmérsékleti tartomány	Referencia centrifugálási fordulat- szám Centrifugálási sebesség- visszajelző	Maxi- mális töltet	Program leírása (Töltet típusa és szennyezettség mértéke)
 Outdoor 30 °C 40 °C - Hideg	1200 ford./perc (1200- 400 ford./perc)	2 kg 5) 1 kg 6)	<div style="border: 1px solid black; padding: 5px;"> <p> Ne használjon öblítőszeret, és győződjön meg arról, hogy nincs öblítőszer-maradvány a mosószer-adagolóban.</p> </div> <p>Műszálas sportruházat. A programot modern kültéri sportruházat, mint például tornaruha, kerékpáros vagy kocogó ruha és hasonló szabadterei ruházat gyengéd mosásához tervezték. A javasolt ruhatöltet 2 kg.</p> <p>Vízálló, vízálló-légáteresztő és vízlepergető szövetek. A program vízállóságot helyreállító szakaszként is használható, melyet kifejezetten a ruhadarabok impregnálására tervezték. A vízállóságot helyreállító szakasz elvégzéséhez a következők szerint járjon el:</p> <ul style="list-style-type: none"> • Töltse a mosószeret a rekeszbe . • Töltsön ruhaneműhöz való, speciális impregnáló szert a  öblítőszer-adagoló rekeszbe. • Csökkentse a töltet mennyiségét 1 kg-ra.
Denim 30 °C 40 °C - Hideg	800 ford./perc (1200 - 400 ford./perc)	2 kg	<div style="border: 1px solid black; padding: 5px;"> <p> A vízállóság legeredményesebb helyreállítása érdekében a ruhaneműt szárítógépben szárítsa meg a Outdoor szárítóprogram használatával (amennyiben az rendelkezésre áll, és ha a ruhanemű tájékoztató címkéje megengedi a gépi szárítást).</p> </div> <p>Speciális program farmer ruhaneműhöz gyengéd mosási fázissal a színek kifakulása és a mosásból eredő kopás minimalizálása érdekében. A még jobb kezelés érdekében csökkentett mennyiségű töltet alkalmazása javasolt.</p>

Program Alapértelmezett hőmérséklet Hőmérsékleti tartomány	Referencia centrifugálási fordulatszám Centrifugálási sebesség-visszajelző	Maximális töltet	Program leírása (Töltet típusa és szennyezettség mértéke)
--	--	------------------	---

Wool/Silk
40 °C
40 °C - Hideg

1200 ford./perc
(1200 - 400
ford./perc)

1,5 kg

Gépben mosható gyapjú, kézzel mosható gyapjú és egyéb ruhanemű „kézzel mosható” szimbólummal ellátva⁷⁾











1) A 2019/2023 sz. EU tanácsi rendelet értelmében ez a program 40 °C-on alkalmas a normál szennyezettségű, 40 °C-on és 60 °C-on mosható pamut ruhaneműk ugyanazon ciklusban történő együttes mosására.

















A ruhaneműben kialakult hőmérsékletre, a program időtartamára és egyéb adatokra vonatkozó tájékoztatás a „Fogyasztási értékek” c. fejezetben található.
Az energiafogyasztás tekintetében általában azok a leghatékonyabb programok, melyek alacsonyabb hőmérsékleten és hosszabb időtartammal működnek.

- 2) Ha a szárított ruhaneműhöz gőzprogramot állít be, a program végén a ruhanemű nedves lehet. A darabokat kb. 10 percig szabad levegőn kitegetve szárítsa.
- 3) A Gőzölés program nem távolítja el a kifejezetten erős szagokat,
- 4) A Swisstest Testmaterialien AG által 2021-ben végzett külső teszt (202120117. számú tesztjelentés) a következőket vizsgálta: Staphylococcus aureus, Enterococcus faecium, Candida albicans, Pseudomonas aeruginosa és MS2 bakteriofág.
- 5) Mosási program.
- 6) Mosási program és vízlepergető fázis.
- 7) A ciklus közben a dob kis sebességen forog a kíméletes mosás érdekében. Úgy tűnhet, hogy a dob nem forog, vagy nem megfelelően forog, azonban ez normális jelenség ennél a programnál.

Programfunkciók összeegyeztethetősége

Program	KIEGÉSZÍTŐ FUNKCIÓK Spin 	Nincs centrifugálás 	Öblítés tartás 	Halk 	A Előmosás  1)	Folteltávolítás  2)	Öblítés+ 	Lágy Plusz 	Gőzöléses befejezés  2)	Késleltetett indítás 	Time Manager (Időkezelő) 
Eco 40-60	■	■								■	
Cottons	■	■	■	■	■	■	■	■	■	■	■

Program	KIEGÉSZÍTŐ FUNKCIÓK Spin 	Nincs centrifugálás -- --	Öblítés tartás 	Halk 	A Előmosás  1)	Folteltávolítás  2)	Öblítés+ 	Lágy Plusz 	Gőzöléses befejezés  2)	Késleltetett indítás 	Time Manager (Időkezelő) 
Synthetics	■	■	■	■	■	■	■	■	■	■	■
Delicates	■	■	■	■			■	■		■	
Steam 										■	■
Cashmere 										■	■
Spin/Drain	■	■ ³⁾								■	
Rinse	■	■	■				■			■	
Baby	■	■	■	■	■		■	■		■	
Rapid 14min	■	■	■							■	
Anti-allergy	■	■	■		■	■	■	■	■	■	
Outdoor 	■	■	■				■			■	
Denim	■	■	■	■		■	■	■	■	■	
Wool/Silk  	■	■	■							■	



1) Előmosás és a Folteltávolítás nem választható együtt.

2) Ez a beállítás 40 °C-nál alacsonyabb hőmérséklet esetén nem áll rendelkezésre.

3) Ha a Nincs centrifugálás kiegészítő funkciót beállítja, a készülék csak szivattyúzást végez.

A mosási programokhoz ajánlott mosószerek

Program	Univerzális mosópor ¹⁾	Univerzális folyékony mosószér	Folyékony mosószér színes ruhadarabokhoz	Kényes gyapjú ruhadarabok	Speciális
Eco 40-60	▲	▲	▲	--	--
Cottons	▲	▲	▲	--	--

Program	Univerzális mosópor ¹⁾	Univerzális folyékony mosószer	Folyékony színes ruhadarabokhoz	Kényes gyapjú ruhadarabok	Speciális
Synthetics	▲	▲	▲	--	--
Delicates	--	--	--	▲	▲
Baby	--	▲	▲	--	▲
Rapid 14min	--	▲	▲	--	--
Anti-allergy	▲	▲	--	--	▲
Outdoor 	--	--	--	▲	▲
Denim	--	--	▲	▲	▲
Wool/Silk  	--	--	--	▲	▲

1) 60 °C-nál magasabb hőmérsékleten mosópor használata javasolt.

-- = Nem javasolt ▲ = Ajánlott

8.2 Woolmark Premium Wool Care - Kék



A Woolmark Company ennek a mosógépnek a gyapjúmosási ciklusát tesztelte és jóváhagyta a «kézzel mosható» jelzésű, gyapjú ruhanemű gépi mosására, azzal a feltétellel, hogy a ruhák mosása a ruhanemű kezelési címékén szereplő és a mosógép gyártójától származó utasítások szerint történik. M1145

9. BEÁLLÍTÁSOK

9.1 Hangjelzések

A készülék különböző hangjelzésekkel van ellátva, melyek akkor működnek, amikor:

- Bekapcsolja a készüléket (különleges, rövid hangjelzés).
- Kikapcsolja a készüléket (különleges, rövid hangjelzés).
- Megérint egy gombot (kattanó hangjelzés).

- Helytelen beállítást választ (3 rövid hangjelzés).
- A program véget ér (hangjelzéssorozat hallható hozzávetőleg 1 percig).
- A készülék meghibásodott (rövid hangjelzések sorozata hallható hozzávetőleg 5 percig).

A hangjelzések **ki-/bekapcsolásához** válasszon ki egy programot, majd érintse meg egyszerre kb. 2 másodpercre a  és



 gombot. A kijelzőn a következő látható:
On/Off



Ha ki is kapcsolja a hangjelzéseket, azért azok továbbra is működnek, amikor a készülék működésében hiba lép fel.

9.2 Gyerekzár

Ezzel a kiegészítő funkcióval megakadályozhatja a gyermekeket abban, hogy játsszanak a kezelőpanellel.



A kiegészítő funkció **be/kikapcsolásához** addig tartsa megérintve a  gombot, míg a  visszajelző **világítani nem kezd/el nem alszik** a kijelzőn.

A készülék kikapcsolás után alapértelmezetten visszatér ehhez a kiegészítő funkcióhoz.

A készülék bekapcsolását követő néhány másodpercre a Gyerekzár funkció nem áll rendelkezésre.

9.3 Üzemóra-számláló

A készülék teljes üzemidejét órákban lehet megjeleníteni, az első bekapcsolástól kezdve. Ez az érték a programok működési idejét számolja (nem tartalmazza a szüneteket és a késleltetett indítás időtartamát). Ennek az értéknek a megjelenítéséhez tegye a következőket:

1. Kapcsolja be a készüléket a Be / Ki gomb megnyomásával.
2. Fordítsa el a programválasztó gombot az Eco 40-60 programra (az 1. pozíció az óramutató járása szerint).
3. Nyomja meg és tartsa nyomva a  és  gombokat néhány másodpercig (a bekapcsolást követő 10 másodpercen belül). Ezen 10 másodperc elteltével a billentyűkombináció be- és kikapcsolja a hangjelzéseket).



4. 3 másodperc elteltével a készülék órákban számolt összes üzemideje megjelenik a kijelzőn: pl. 1276 óra - a kijelzőn a Hr szöveg 2 másodpercig, 12 (ezer és száz) 2 másodpercig és 76 (tízés és egyes) látható.



Ha az eljárás nem hoz eredményt (időtűllépés, a programválasztó gomb nem megfelelő helyzete vagy helytelen billentyűkombináció miatt), kapcsolja ki a készüléket, és ismételje meg a lépéseket az elejétől.

9.4 Gyári beáll. Visszaáll.

Ez a funkció lehetővé teszi a gyári alapbeállítások visszaállítását. A kiegészítő funkció **bekapcsolásához** kövesse az alábbi lépéseket:

1. Kapcsolja be a készüléket a Be / Ki gomb megnyomásával.
2. Fordítsa el a programválasztó gombot az Synthetics programra (3. pozíció az óramutató járása szerint).
3. Nyomja meg és tartsa nyomva a  és  gombokat néhány másodpercig (a bekapcsolást követő 10 másodpercen belül). Ezen 10 másodperc elteltével a billentyűkombináció be- és kikapcsolja a hangjelzéseket).
4. A kijelzőn kb. 5 másodpercig **--** látható.



Ha az eljárás nem hoz eredményt (időtűllépés, a programválasztó gomb nem megfelelő helyzete vagy helytelen billentyűkombináció miatt), kapcsolja ki a készüléket, és ismételje meg a lépéseket az elejétől.

10. MINDENNAPI HASZNÁLAT

FIGYELMEZTETÉS!

Lásd a „Biztonság” című fejezetet.

10.1 A készülék elindítása

1. Csatlakoztassa a dugaszt a hálózati aljzatba.
 2. Nyissa ki a vízcsapot.
 3. Nyomja meg az Be / Ki gombot a készülék bekapcsolásához.
- Egy rövid hangjelzés hallható.

10.2 A ruhák betöltése

1. Nyissa ki a készülék fedelét.
2. Nyomja meg az **A** gombot.

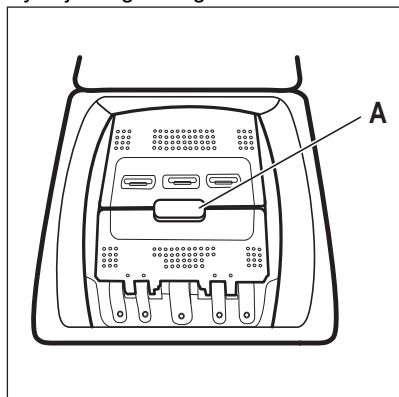

A dob automatikusan kinyílik.

3. Helyezze a szennyes ruhadarabokat egyenként a dobba.
4. Rázza meg a darabokat, mielőtt a készülékbe helyezi azokat.
5. Zárja le a dobát és a fedelet.

VIGYÁZAT!

- Ügyeljen arra, hogy ne tegyen túl sok szennyest a dobba.
- Ügyeljen arra, hogy ne maradjon ruhanemű a tömítés és a készülék között, és hogy megfelelően zárja be a dobát.
- Az olajjal vagy zsírral erősen szennyezett vagy parfümös illatanyagú ruhanemű mosása károsíthatja a készülék gumi alkatrészeit.

10.3 Mosószer-adagoló rekeszek. Mosószer és adalékok használata

1. Mérje ki a megadott mosó- és öblítőszeret.
2. Tegye a mosó- és öblítőszeret a megfelelő rekeszekbe.



Mindig kövesse a mosószerek csomagolásán található utasításokat.

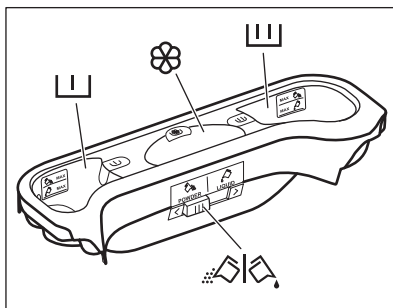

Mosószertartály előmosáshoz.

A MAX jelölés a (por vagy folyadék állagú) mo-

sószer maximális töltési szintjét jelzi.



Töltson be mosószert (mosóport vagy folyékony mosószert), ha foltmosással rendelkező programot választ.

Mosószer-adagoló rekesz a mosási szakaszhoz.



A MAX jelölés a (por vagy folyadék állagú) mosószer maximális töltési szintjét jelzi.

Rekesz a folyékony állagú adalékok számára (szövetkondicionáló, keményítő).



A **M** jelölés mutatja a folyékony állagú adalékok megengedett maximális szintjét.



A por állagú vagy folyékony mosószer kiválasztására szolgáló terelőlap.

10.4 Folyékony vagy por állagú mosószer

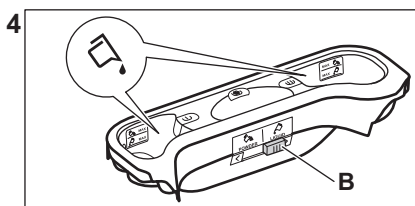
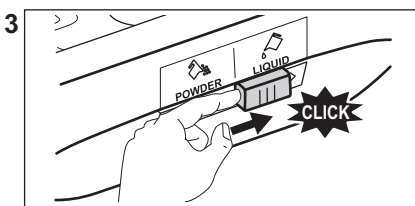
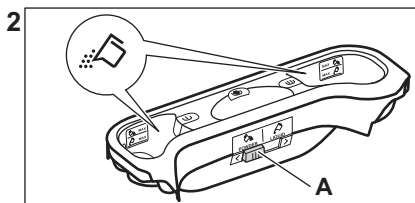
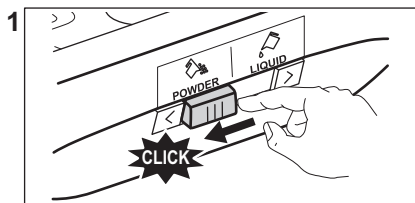

- **A** pozíció mosópor esetén (gyári beállítás).
- **B** pozíció folyékony mosószer esetén.



Folyékony mosószer használatok:

- Ne használjon géll állagú vagy sűrű mosószer folyadékot.
- Ne töltsön a készülékbe a maximális szintnél több folyékony mosószert.
- Ne állítsa be a késleltetett indítás funkciót.

kijelzőn, és az információk ennek megfelelően módosulnak.



Amennyiben egy beállítás **nem lehetséges**, hangjelzés hallható, és a kijelzőn — — — látható.

10.5 Program kiválasztása

1. Fordítsa a programválasztó gombot a kívánt mosási programra.

A Start / Szünet gomb visszajelzője villog. A kijelző a program hozzávetőleges időtartamát mutatja.

2. Érintse meg a megfelelő gombokat a hőmérséklet és/vagy a centrifugálási sebesség módosításához.
3. Szükség szerint válasszon ki egy vagy több funkciót a megfelelő gombok megérintésével. A hozzájuk tartozó visszajelzők világítani kezdenek a

10.6 További információk a napi használatról

A SensiCare System töltetérzékelés

A SensiCare segítségével a készülék a dobba helyezett ruhanemű függvényében automatikusan beállítja a program időtartamát, hogy a lehető legrövidebb idő alatt tökéletes mosási eredményt biztosítson. Körülbelül 30 másodperc elteltével megkezdődik a vízfeltöltés. Az SensiCare érzékelés csak teljes mosóprogramoknál működik, és csak akkor, ha a program időtartamát Ön nem csökkentette le.

Program indítása

Érintse meg a Start / Szünet gombot elindításához érintse meg a gombot. A kapcsolódó visszajelző villogása megszűnik,

és folyamatosan világítani kezd. A program elindul, és a fedél bezár. A kijelzőn a következő jelzés látható: .

Program késleltetett indítással való indítása

1. Érintse meg a Késleltetett indítás gombot ismételten mindaddig, amíg a kijelző a kívánt késleltetési időt nem mutatja.

2. Érintse meg a Start / Szünet gombot.  gombot. A készülék fedele reteszelődik, és megkezdődik a késleltetett indítás visszaszámlálása. Amikor a visszaszámlálás befejeződik, a program automatikusan elindul.

A program megszakítása és a kiegészítő funkciók módosítása.

1. Ha a program működik, csak néhány kiegészítő funkció módosítására van lehetőség. Érintse meg a Start / Szünet gombot.  gombot.

2. Módosítsa a kiegészítő funkciókat. A kijelzőn megjelenő információk ennek megfelelően módosulnak

3. Érintse meg a Start / Szünet gombot.  ismét. A mosóprogram folytatódik.

Egy futó program törlése



- A program törléséhez és a készülék kikapcsolásához nyomja meg az Be / Ki

gombot. A készülék bekapcsolásához nyomja meg ismét.

- Forgassa a kiválasztógombot „visszaállítás” helyzetbe, és aktiválja a készüléket . Várjon 2 másodpercet. Ekkor új mosási programot állíthat be.

Víz kiszivattyúzása a ciklus lejártá után

Ha olyan programot vagy kiegészítő funkciót választott, amely nem üríti ki az utolsó öblítés vizét a dobból, ne feledje leengedni a vizet a fedél nyitása előtt.

- A Centrifugálás gomb megérintésével csökkentheti a centrifugálás készülék által javasolt fordulatszámát.
- Nyomja meg a Start / Szünet gombot .
- Miután a program befejeződött, és a fedél zárási jelzőfénye  kialudt, kinyithatja a fedelet.
- A készülék kikapcsolásához nyomja meg a Be / Ki gombot.

Készenléti üzemmód

A Készenlét kiegészítő funkció az energiafogyasztás csökkentésére automatikusan kikapcsolja a készüléket.

11. ÁPOLÁS ÉS TISZTÍTÁS

FIGYELMEZTETÉS!

Lásd a „Biztonság” című fejezetet.

11.1 Rendszeres tisztítási ütemterv

A rendszeres tisztítással meghosszabbítható a készülék élettartama.

Minden ciklus után hagyja nyitva a fedelet és a dob ajtaját, hogy a levegő mozoghasson, és felszárítsa a készülék belsejében a nedvességet: ez megakadályozza a penész és a kellemetlen szagok keletkezését.

Ha a készüléket hosszabb ideig nem használja, zárja el a vízcsapot, és húzza ki a hálózati dugaszt a konnektorból.

Rendszeres tisztítási ütemterv (tájékoztató):

Vízkömentesítés	Évente kétszer
Karbantartó mosás	Havonta egyszer
Fedéltömítés tisztítása	Kéthavonta
Dobtisztítás	Kéthavonta
Mosószer-adagoló tisztítása	Kéthavonta
A vízleeresztő szivattyú szűrőjének tisztítása	Évente kétszer
A befolyócsőben és a szelepből lévő szűrő tisztítása	Évente kétszer

A következő szakaszok ismertetik az egyes részegységek tisztításának módját.

11.2 Idegen tárgyak eltávolítása



Üritse ki a zsebeket, és minden laza alkotóelemet kössön meg, mielőtt lefuttatja a ciklust.

Minden idegen tárgyat (pl. fémkapcsot, gombot, pénzérmét stb.) távolítson el a szűrőkből és a doból. Olvassa el a „A dob tisztítása”, „A vízleeresztő szivattyú tisztítása” és „A befolyócső és a szelepleben levő szűrő tisztítása” c. szakaszokat. Legyen körültekintő a függönyökkel. Távolítsa el az akasztókat, és helyezze a függönyöket mosószádba vagy párnahuzatba. Szükség esetén forduljon a márkaszervizhez.

11.3 Külső tisztítás

Csak enyhe mosogatószerrel és meleg vízzel tisztítsa a készüléket. Hagyjon minden felületet megszáradni. Ne használjon súrolószivacsot és semmilyen dörzshatású anyagot.



VIGYÁZAT!

Ne használjon alkoholt, oldószereket vagy vegyszereket.



VIGYÁZAT!

Ne tisztítsa a fémfelületeket klórtartalmú tisztítószerrel.

11.4 Vízkőmentesítés



Ha nagy vagy közepes a vízkeménység a körzetében, akkor célszerű vízkőtelenítőt használni a mosógépekben.

Rendszeresen ellenőrizze a dobot, hogy nem rakódott-e le rajta vízkő.

A szokásos mosószeres vízlágyítót tartalmaznak, azonban javasoljuk, hogy futtasson le egy programot üres dobbal és vízkőoldó termékkel.



Mindig tartsa be a termék csomagolásán található útmutatásokat.

11.5 Karbantartó mosás

Az alacsony hőmérsékletű programok ismételt, hosszú időn keresztül történő használata a mosószer lerakódását, szőszmaradványokat és a baktériumok elszaporodását eredményezheti a dobban és az üstben. Ez kellemetlen szagot és penészt eredményezhet. A lerakódások eltávolításához és a készülék belsejének tisztításához rendszeresen (legalább havonta egyszer) futtasson le egy karbantartó mosást.



Olvassa el „A dob tisztítása” című szakaszt.

11.6 A dob tisztítása

Rendszeresen ellenőrizze a dobot, hogy megakadályozza a nemkívánt lerakódások képződését.

Rozsdásodások alakulhatnak ki a dobban a mosnivalóval bekerülő korrozív hatású tárgyak vagy a vasat tartalmazó csapvíz miatt.

Rozsdamentes acélhoz készült termékkel tisztítsa meg a dobot.



Mindig tartsa be a termék csomagolásán található útmutatásokat.

Ne tisztítsa a mosódobot savas vízkőmentesítő szerrel, klórtartalmú súrolószerrel vagy acélgyapattal.

Alapos tisztítás:

1. Szedje ki az összes ruhaneműt a doból.
2. Futtassa le a Cottons programot a legmagasabb hőmérséklettel.
3. Töltsön kis mennyiségű mosóport az üres dobba, hogy eltávolítsa az esetlegesen visszamaradt szennyeződések.



Előfordulhat, hogy a ciklus végén a kijelzőn megjelenik a  ikon. Ez a „dobtisztítás” elvégzését javasolja. A dobtisztítás elvégzése után az ikon eltűnik.

11.7 A fedél tömítése

Rendszeresen ellenőrizze a tömítést, és minden idegen tárgyat távolítsa el a belső részéről. Szükség esetén tisztítsa meg ammóniatartalmú tisztítókrémmel, mely nem karcolja meg a tömítést.

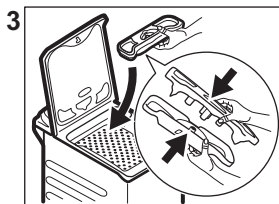
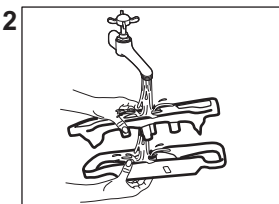
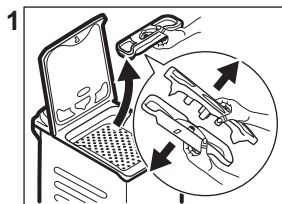

11.9 A leeresztő szivattyú szűrőjének tisztítása

Rendszeresen ellenőrizze a leeresztőszivattyú szűrőjét, hogy az tiszta-e.

- Húzza ki a dugaszt a hálózati aljzataból.
- Ne tisztítsa a szivattyút, ha forró a készülékben lévő víz. Várja meg, amíg a víz lehűl.
- Ne vegye ki a szűrőt, amíg működik a készülék.
- Lassan és óvatosan csavarja ki a szűrőt, amíg a víz már nem folyik ki. A víz leeresztése után a szűrő teljesen kicsavarható.

A következő esetekben tisztítsa meg a leeresztőszivattyút:

- A készülék nem ereszt le a vizet.
- A dob nem forog.
- Szokatlan zaj hallható a készülékből, mivel a leeresztőszivattyú működését valami akadályozza.
- A kijelzőn **E20** riasztási kód látható

A szivattyú szűrőjének tisztításához járjon el az alábbi ábrákon ismertetett módon:



Mindig tartsa be a termék csomagolásán található útmutatásokat.

11.8 A mosószer-adagoló tisztítása

A megszáradt mosószermaradványok vagy összezsugorodott öblítőszer és/vagy penész mosószer-adagolóban való megjelenésének megakadályozására kéthavonta végezze el az alábbi ábrákon ismertetett tisztítási eljárást:

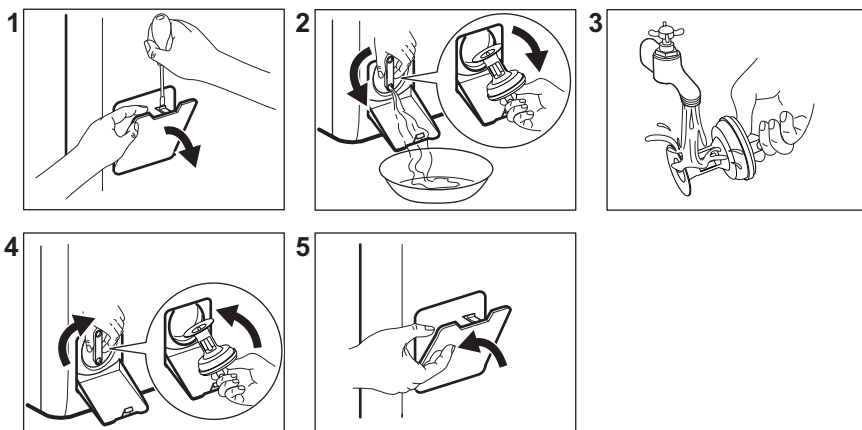

Mindig tartson kéznél egy rongyot, amivel felitathatja a vizet, amely a szűrő eltávolításakor távozat a készülékből.

11.10 A befolyócső és a szelepben lévő szűrő tisztítása

Javasoljuk, hogy a befolyócső és a szelep szűrőjét egyaránt tisztítsa meg évente kétszer, hogy eltávolítsa az idők során lerakódott szennyeződések. A szűrők tisztításához járjon el az alábbi ábrákon ismertetett módon:

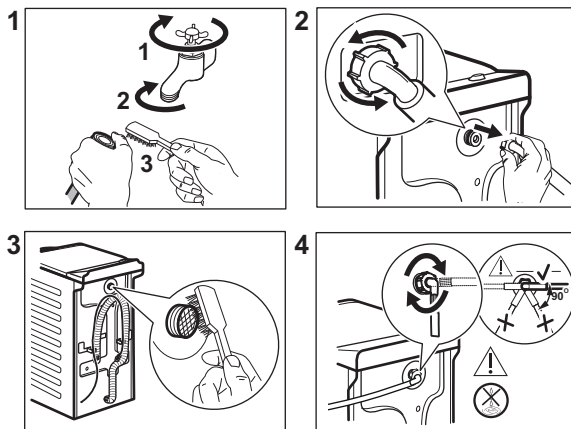

11.11 Vészlefolyó

Amennyiben a készülék nem tudja leereszteni a vizet, végezze el „A leeresztő szivattyú tisztítása” c. részben leírt eljárást. Szükség esetén tisztítsa meg a szivattyút.

Amikor vészleeresztési eljárással engedi le a vizet, akkor ismét be kell kapcsolnia a leeresztőrendszert:

1. Öntsön 2 liter vizet a mosószer-adagoló főmosási rekeszébe.
2. A víz leeresztéséhez indítsa el a programot.

11.12 Fagyveszély

Ha olyan helyen van a készülék elhelyezve, ahol 0 °C környékén vagy alatta lehet a hőmérséklet, akkor engedje ki a megmaradt

vizet a befolyócsőből és a leeresztő szivattyúból.

1. Húzza ki a hálózati csatlakozódugót a konnektorból.
2. Zárja el a vízcsapot.
3. Tegye a befolyócső két végét egy tartályba, és hagyja a csőből kifolyni a vizet.
4. Ürítse ki a leeresztő szivattyút. Tekintse át a vészleeresztési eljárást.
5. Amikor üres a vízszivattyú, akkor szerelje ismét vissza a befolyócsövet.

FIGYELMEZTETÉS!

Ellenőrizze, hogy magasabb-e 0 °C-nál a hőmérséklet, mielőtt ismét használja a készüléket.

A gyártó nem vállal felelősséget az alacsony hőmérsékletek miatt keletkező károkért.

12. FOGYASZTÁSI ÉRTÉKEK

12.1 Megjegyzés



A készülékhez mellékelt energiahatékonysági címkén található QR-kód a készülék EU EPREL adatbázisban szereplő teljesítményével kapcsolatos adatokra mutató hivatkozást tartalmaz. A későbbi tájékozódás érdekében tartsa meg az energiahatékonysági címkét a használati útmutatóval és a készülékhez mellékelt minden egyéb dokumentummal együtt. Ugyanezek az adatok az EPREL adatbázisban is megtalálhatók a <https://eprel.ec.europa.eu> hivatkozás, továbbá a készülék adattábláján levő modellnév és termékszám segítségével.

Az értékeket és a program időtartamát számos tényező befolyásolhatja, mint pl. a szoba hőmérséklete, a víz hőmérséklete és nyomása, a ruhatöltet típusa és mennyisége, valamint a tápfeszültség, továbbá az is, ha módosítja a program alapértelmezett beállítását.

Az Európai Bizottság 2019/2023 számú rendeletének megfelelően

Eco 40-60 program	kg	kWh	Liter	óó:pp	% 1)	°C	fordulat/ perc2)
Teljes töltet	7	0.824	53.0	3:25	53.00	46	1251
Fél töltet	3,5	0.222	44.0	2:40	53.00	25	1251
Negyed töltet	2	0.134	36.0	2:40	55.00	23	1251

1) Maradék nedvesség a centrifugálási fázis befejezésekor. Minél nagyobb a centrifugálás fordulatszáma, annál erősebb a zaj, és annál kevesebb a maradék nedvesség.

2) Maximális centrifugálási sebesség.

Normál programok



Ezek az értékek csak tájékoztató jellegűek.

Program	kg	kWh	Liter	óó:pp	% 1)	°C	ford./ perc ²⁾
Cottons ³⁾ 90 °C	7	2.50	90.0	4:10	53.00	85	1300
Cottons 60 °C	7	1.65	90.0	3:50	53.00	55	1300
Cottons 20 ⁴⁾ 20 °C	7	0.30	90.0	2:50	53.00	20	1300
Synthetics 40 °C	3	0.55	50.0	2:10	35.00	40	1200
Delicates ⁵⁾ 30 °C	2	0.35	50.0	1:00	35.00	30	1200
Wool/Silk 30 °C	1,5	0.20	45.0	1:10	30.00	30	1200

1) Maradék nedvesség a centrifugálási fázis befejezésekor. Minél nagyobb a centrifugálás fordulatszáma, annál erősebb a zaj, és annál kevesebb a maradék nedvesség.

2) A centrifugálási fordulatszám referencia visszajelzője.

3) Erősen szennyezett szövetek mosásához alkalmas.

4) Enyhén szennyezett pamut, műszál és kevertszál anyagok mosásához alkalmas.

5) Gyors mosási ciklusként is használható enyhén szennyezett ruhaneműhöz.

Energiafogyasztás a különböző üzemmódokban

Ki (W)	Készenlét (W)	Késleltetett indítás (W)
0.50	0.50	4.00

Időtartam a kikapcsolásig/készenlét üzemmódig maximum 15 perc.

13. GYORS ÚTMUTATÓ

13.1 Napi használat

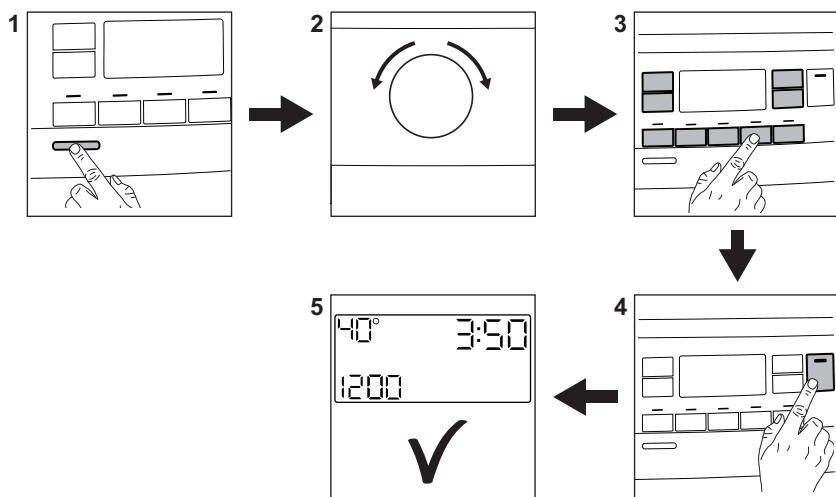

Csatlakoztassa a dugaszt a hálózati aljzatba.

Nyissa ki a vízcsapot.

Helyezze be a ruhaneműt.

Öntse a mosószert és egyéb kezelőanyagot a mosószert-adagoló megfelelő részébe.

1. A készülék bekapcsolásához nyomja meg a **Be / Ki** gombot.
2. Fordítsa el a programkapcsolót a kívánt program beállításához.
3. Válassza ki a megfelelő gombok segítségével a szükséges kiegészítő funkciókat.
4. A program elindításához érintse meg a **Start / Szünet** gombot.
5. A gép elindul.

A program végén vegye ki a ruhaneműt.

A készülék kikapcsolásához nyomja meg a **Be / Ki** gombot.

13.2 Ápolás és tisztítás

Rendszeres tisztítási ütemtervvel meghosszabbítható a készülék élettartama.

Minden ciklus után hagyja nyitva a fedelet kissé nyitva, hogy a levegő mozoghasson, és felszárítsa a készülék belsejében a nedvességet: ez megakadályozza a penész és a kellemetlen szagok keletkezését.

Ha a készüléket hosszabb ideig nem használja, zárja el a vízcsapot, és húzza ki a hálózati dugaszt a konnektorból.

Vízkömentesítés	Évente kétszer
Karbantartó mosás	Havonta egyszer
Fedéltömítés tisztítása	Kéthavonta
Dobtisztítás	Kéthavonta
Mosószert-adagoló tisztítása	Kéthavonta
A vízleeresztő szivattyú szűrőjének tisztítása	Évente kétszer
A befolyócsőben és a szelepleben lévő szűrő tisztítása	Évente kétszer

Tartsa tisztán a műanyag alkatrészeket, különösen a mosószert-adagoló fiók

környékén, és távolítsa el a felesleges kiömlött anyagot.

A következő szakaszok ismertetik néhány alkatrész tisztításának módját.

Idegen tárgyak eltávolítása





Ürítse ki a zsebeket, és minden laza alkotóelemet kössön meg, mielőtt lefuttatja a ciklust.

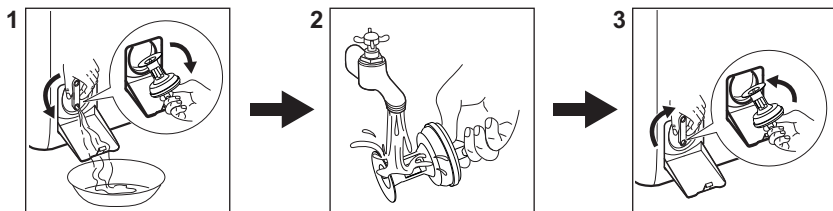

Minden idegen tárgyat (pl. fémkapcsot, gombot, pénzérmét stb.) távolítson el a szűrőkből és a dobból. Szükség esetén forduljon a márkaszervizhez.

A leeresztő szivattyú szűrőjének tisztítása
Rendszeresen tisztítsa a szűrőt, különösen akkor, ha a **E20** figyelmeztető kód megjelenik a kijelzőn.



13.3 Programok

Programok	Töltet	Termékleírás
Eco 40-60 ¹⁾	7 kg	Fehér és színes pamut. Normál mértékben szennyezett ruhaneműk.
Cottons	7 kg	Fehér és színes pamut.
Synthetics	3 kg	Műszálás vagy kevertszálás szövetek.
Delicates	2 kg	Kényes textilía, pl. akril, viszkóz és poliészter.
 Steam	1 kg	Gőzölő program pamut, műszálás és kényes darabokhoz.
 Cashmere	1 kg	Gőzölő program gyapjú és kasmír anyagokhoz.
Spin/Drain	7 kg	Minden ruhaanyaghoz, a nagyon kényes ruhaneműk és gyapjú kivételével. Program centrifugáláshoz és a víz leeresztéséhez.
Rinse	7 kg	Minden ruhaanyaghoz, a nagyon kényes ruhaneműk és gyapjú kivételével. Program öblítéshez és centrifugáláshoz.
Baby	2 kg	Kímélő mosási ciklus, amely csecsemőruházathoz alkalmas.
Rapid 14min	1,5 kg	Pamut és műszálás darabok enyhén szennyezett vagy csupán egyszer viselve.

Programok	Töltet	Termékleírás
Anti-allergy	7 kg	Fehér pamut ruhadarabok. Ez a program a baktériumok és vírusok több mint 99,99%-át eltávolítja ²⁾ . Az allergén anyagok alapos eltávolítását is biztosítja.
 Outdoor	2 kg ³⁾ 1 kg ⁴⁾	Korszerű szabadtéri sportruházat.
Denim	2 kg	Farmer ruházat.
 Wool/Silk	1,5 kg	Gépben mosható gyapjú, kézzel mosható gyapjú és kényes ruhane-mű.

1) A 2019/2023 sz. EU tanácsi rendelet értelmében ez a program 40 °C-on alkalmas a normál szennyezettségű, 40 °C-on és 60 °C-on mosható pamut ruhaneműk ugyanazon ciklusban történő együttes mosására.



A ruhaneműben kialakult hőmérsékletre, a program időtartamára és egyéb adatokra vonatkozó tájékoztatás a „Fogyasztási értékek” c. fejezetben található. Az energiafogyasztás tekintetében általában azok a leghatékonyabb programok, melyek alacsonyabb hőmérsékleten és hosszabb időtartammal működnek.

2) A Swisstest Testmaterialien AG által 2021-ben végzett külső teszt (202120117. számú tesztjelentés) a következőket vizsgálta: Staphylococcus aureus, Enterococcus faecium, Candida albicans, Pseudomonas aeruginosa és MS2 bakteriofág.



3) Mosási program.

4) Mosási program és vízlepergető fázis.

A készüléket az egyes programoknál jelzett **maximális töltettel töltsé meg, hogy csökkentse az energia- és vízfogyasztást.**

A mosási programokhoz ajánlott mosószerek

Program	Univerzális mosópor ¹⁾	Univerzális folyékony mosószér	Folyékony mosószér színes ruhadarabokhoz	Kényes gyapjú ruhadarabok	Speciális
Eco 40-60	▲	▲	▲	--	--
Cottons	▲	▲	▲	--	--
Synthetics	▲	▲	▲	--	--
Delicates	--	--	--	▲	▲
Baby	--	▲	▲	--	▲
Rapid 14min	--	▲	▲	--	--
Anti-allergy	▲	▲	--	--	▲

Program	Univerzális mosópor ¹⁾	Univerzális folyékony mosószer	Folyékony mosószer színes ruhadarabokhoz	Kényes gyapjú ruhadarabok	Speciális
Outdoor 	--	--	--	▲	▲
Denim	--	--	▲	▲	▲
Wool/Silk 	--	--	--	▲	▲

¹⁾ 60 °C-nál magasabb hőmérsékleten mosópor használata javasolt.

-- = Nem javasolt ▲ = Ajánlott

13.4 Mosószer fajtája és mennyisége.

- Csak mosógépek számára készült mosószereket és vegyi árukat használjon. Elsősorban tartsa be ezeket az általános szabályokat:
 - univerzális, valamennyi anyagfajta pushoz való mosóport használjon, a kényes szövetek kivételével. Fehér darabokhoz és a ruhanemű fertőtlenítéséhez használjon fehérítőt tartalmazó mosóport,
 - valamennyi anyagfajtahoz, elsősorban az alacsony hőfokú (max. 60 °C-os) programokhoz való folyékony mosószerek (és az egyadagos mosószerek is), illetve csak gyapjú mosására szolgáló speciális mosószerek.
- Ne keverje a különböző fajtájú mosószereket.

- Használjon kevesebb mosószert, ha:
 - kevés ruhanemű mos,
 - a ruhanemű enyhén szennyezett,
 - a mosás során sok hab képződik.
- Ha mosószer-tablettát vagy -kapszulát használ, azt mindig a dobba tegye, ne a mosószer-adagolóba, és kövesse a gyártó útmutatásait.

Az elégtelen mennyiségű mosószer az alábbiakat okozhatja:

- a mosás eredménye nem kielégítő,
- a ruhatöltet elszürkül,
- a ruhák zsírosak maradnak,
- penész jelenik meg a készülékben.

A túlzott mennyiségű mosószer az alábbiakat okozhatja:

- habzás,
- csökkent mosóhatás,
- nem megfelelő öblítés,
- nagyobb környezetterhelés.

14. RIASZTÁSI KÓDOK ÉS A LEHETSÉGES HIBÁK

A készülék nem indul el vagy megáll működés közben. Először próbálja meg kiküszöbölni a hibát (lásd a táblázatokat).

FIGYELMEZTETÉS!

Bármilyen ellenőrzés előtt kapcsolja ki a készüléket.

Probléma	Lehetséges megoldás
----------	---------------------

E10

A készülék nem tölti be megfelelően a vizet.

- Győződjön meg róla, hogy a vízvételi csap nyitva van.
- Győződjön meg róla, hogy a vízvételi forrásban lévő víznyomás nem túl alacsony-e. Az erre vonatkozó információkat a helyi vízügyi hatóságoktól szerezheti be.
- Győződjön meg róla, hogy a vízvételi csap nincs eldugulva.
- Ellenőrizze, hogy a vízbefolyó cső nincs-e megcsavarodva, megsérülve vagy megtörve.
- Ellenőrizze, hogy a vízbefolyó cső csatlakozása megfelelő.
- Győződjön meg róla, hogy a bemeneti tömlő és a szelep szűrője nincs eltömődve.

E20

A készülék nem ereszt le a vizet.

- Győződjön meg róla, hogy a szifon nincs eltömődve.
- Ellenőrizze, hogy a vízleeresztő cső nincs-e megcsavarodva vagy megtörve.
- Győződjön meg róla, hogy a lefolyószűrő nincs eldugulva. Szükség esetén tisztítsa a szűrőt.
- Ellenőrizze, hogy a vízleeresztő cső csatlakozása megfelelő.
- Állítsa be a szivattyúzás programot, ha leeresztő fázis nélküli programot választ.
- Állítsa be a szivattyúzás programot, ha olyan opciót választ, amelynek a végén a víz a dobban marad.

E91

Belső hiba. Nincs kommunikáció a készülék elektronikus részegységei között.

- A program nem fejeződött be megfelelően, vagy a készülék túl korán leállt. Kapcsolja ki, majd kapcsolja be újra a készüléket.
- Ha a riasztási kód ismét megjelenik, forduljon a márkaszervizhez.

EKO

A hálózati feszültség ingadozik.

- Várja meg, hogy a feszültség ingadozás megszűnjön.

EFO



A túlcserdulásgátló bekapcsol.

- Válassza le a készüléket az elektromos hálózatról, és zárja el a vízcsapot. Forduljon a márkaszervizhez.

Ha a probléma továbbra is fennáll, forduljon a márkaszervizhez. A márkaszerviz számára szükséges adatok az adattablán találhatóak

*Előfordulhat, hogy egyes riasztási kódok nem jelennek meg. Értesítés nélkül változhat.

15. KÖRNYEZETVÉDELMI TUDNIVALÓK

Hasznosítsa újra a szimbólummal ellátott anyagokat . A csomagolást az újrahasznosítás érdekében tegye a megfelelő konténerekbe. Segítsen a környezet és az emberi egészség védelmében az elektromos és elektronikus készülékek hulladékának újrahasznosításával. Ne dobja ki a szimbólummal ellátott készülékeket  a

háztartási hulladékkal. Juttassa el a terméket a helyi újrahasznosító létesítménybe, vagy vegye fel a kapcsolatot a helyi önkormányzati szervvel.

Electrolux Lehel Kft.
1133 Budapest
Váci út 80.

Добре дојдовте во Electrolux! Ви благодариме што го избравте нашиот апарат.



Во нашите напори да бидеме одржливи, ги намалуваме хартиените средства и ги даваме целосните кориснички прирачници на интернет. Пристапете му на вашиот целосен кориснички прирачник на electrolux.com/manuals



Добијте совети за користење, брошури, водич за решавање проблеми, информации за сервисирање и поправка на electrolux.com/support



Купувајте додатоци, потрошни материјали и оригинални резервни делови за вашиот апарат на electrolux.com/shop

Можноста за промени е задржана.

СОДРЖИНА

1. БЕЗБЕДНОСНИ ИНФОРМАЦИИ.....	142
2. БЕЗБЕДНОСНИ УПАТСТВА.....	144
3. ОПИС НА ПРОИЗВОДОТ.....	147
4. ТЕХНИЧКИ ИНФОРМАЦИИ.....	148
5. МОНТАЖА.....	148
6. КОНТРОЛНА ПЛОЧА.....	152
7. БИРАЊЕ И КОПЧИЊА.....	154
8. ПРОГРАМИ.....	157
9. ПОСТАВКИ.....	162
10. СЕКОЈДНЕВНА УПОТРЕБА.....	163
11. НЕГА И ЧИСТЕЊЕ.....	166
12. ПОТРОШУВАЧКИ ВРЕДНОСТИ.....	170
13. КРАТОК ВОДИЧ.....	172
14. КОДОВИ ЗА АЛАРМИ И МОЖНИ ДЕФЕКТИ.....	175
15. ГРИЖА ЗА ЖИВОТНАТА СРЕДИНА.....	176

1. ⚠ БЕЗБЕДНОСНИ ИНФОРМАЦИИ



Пред монтажата и употребата на овој апарат, внимателно прочитајте ги доставените упатства. Производителот не сноси одговорност за повреда или штета кои се резултат на неправилна монтажа или употреба. Секогаш чувајте ги упатствата на сигурно и безбедно место за подоцнежна употреба.

1.1 Безбедност на деца и ранливи лица

- Овој апарат може да го користат деца над 8 години и лица со намалени физички, сетилни или ментални

способности или лица без искуство и знаење доколку тоа го прават под надзор или доколку им биле дадени упатства како безбедно да го употребуваат апаратот, и доколку ги разбираат опасностите поврзани со него.

- Апаратот не смее да биде во дофат на деца меѓу 3 и 8 годишна возраст и лица со многу обемни и сложени пречки во развојот освен ако не се под постојан надзор.
- Апаратот не смее да биде во дофат на деца помали од 3 години освен ако не се под постојан надзор.
- Децата треба да бидат под надзор да не играат со апаратот.
- Држете ја амбалажата подалеку од деца и фрлете ја соодветно.
- Чувајте ги сите детергенти настрана од дофат на деца.
- Држете ги децата и миленичињата подалеку од апаратот кога вратата е отворена.
- Ако апаратот има уред за заштита на деца, треба да се вклучи.
- Децата не треба да го чистат или да го оддржуваат апаратот без надзор.

1.2 Општа безбедност

- Овој апарат е наменет само за перење алишта од домашен тип, кои се перат само со машина.
- Уредот е наменет да го користи едно домаќинство во домашни услови во затворен простор.
- Уредот може да се користи во канцеларии, хотелски соби, гостилници, фарми со гостилници и други слични сместувања каде неговото користење не надминува (просечно) ниво на користење во домаќинство.
- Не менувајте ја спецификацијата на овој апарат.
- Максималната количина на полнење на апаратот е 7 кг.. Не ја надминувајте максималната количина на полнење на секоја програма (погледнете во поглавјето „Табела со програми“).

- Притисокот на водата при работа кај точката на влез на водата од доводот мора да биде меѓу 0,5 bar (0,05 MPa) и 10 bar (1,0 MPa).
- Отворите за вентилација во основата не смеат да бидат попречени од таписон, килим или било каков покривач за под.
- Апаратот мора да биде поврзан со водоводната мрежа со помош на добиениот комплет на црева, или нов комплет од црева кои ќе ги добиете од Овластениот сервисен центар.
- Старите комплекти црева не смеат повторно да се користат.
- Доколку се оштети кабелот за напојување, тој треба да биде заменет од страна на производителот, негов овластен сервисен центар или слично квалификувани лица за да се избегне електрична опасност.
- Пред секое одржување, исклучете го апаратот и извадете го штекерот за струја од приклучницата.
- Не користете вода во спреј со висок притисок и/или на пара за чистење на уредот.
- Чистете го апаратот со влажна крпа. Користете само неутрални детергенти. Не користете абразивни производи, абразивни сунѓери за чистење, растворувачи или метални предмети.

2. БЕЗБЕДНОСНИ УПАТСТВА

2.1 Монтажа



Монтажата мора да биде направена во согласност со важечките државни закони.

- Извадете ја целата амбалажа и транспортните зартки вклучувајќи ја и пластичната четка со пластичен разделувач.
- Чувајте ги транспортните штрафови на сигурно место. Ако апаратот ќе се премести во иднина тие мора да бидат

заштрафени за да се заклучи барабанот и да се спречи внатрешно оштетување.

- Секогаш внимавјте кога го пренесувате апаратот затоа што е тежок. Секогаш носете заштитни ракавици и приложените обувки.
- Следете ги инструкциите за монтирање дадени со апаратот.
- Немојте да монтирате ниту да користите оштетен апарат.
- Не монтирајте го и не користете го апаратот на места каде што температурата е пониска од 0°C или

каде што е изложен на атмосферски влијанија.

- Вклучете ја рерната.
- Проверете дали има циркулација на воздух меѓу апаратот и подот.
- Кога апаратот е поставен во неговата постојана позиција, проверете дали е правилно порамнет со помош на либела. Ако не е, приспособете ги ногарките додека не се порамни.
- Немојте да го монтирате апаратот директно над одводот на подот.
- Не прскајте вода на апаратот и не го изложувајте на претерана влажност.
- Не монтирајте го апаратот на места каде што капакот на апаратот не може целосно да се отвори.
- Не ставајте затворен сад под апаратот за собирање вода во случај на протекување. Контактирајте со Овластениот сервисен центар за да проверите кои додатоци можат да се користат.

2.2 Поврзување на струјата



ПРЕДУПРЕДУВАЊЕ!

Ризик од пожар и струен удар.

- ПРЕДУПРЕДУВАЊЕ: Овој апарат е дизајниран да биде монтиран / поврзан со приклучок за заземјување во зградата.
- Секогаш користете соодветно монтиран изолиран штекер.
- Проверете дали параметрите на плочката со спецификации се компатибилни со електричната моќност на мрежата за електрична енергија.
- Не користете адаптери со повеќе приклучници и продолжителни кабли.
- Внимавајте да не го оштетите приклучокот за струја или кабелот. Доколку електричниот кабел треба да се замени, тоа мора да го изврши нашиот овластен сервисен центар.
- Поврзете го приклучокот за струја со штекерот само на крајот на монтажата. Погрижете се да нема пристап до приклучокот за струја по монтажата.
- Не допирајте го кабелот за напојување или приклучокот со влажни раце.

- Не исклучувајте го уредот влечејќи го кабелот за напојување. Секогаш влечете го приклучокот за струја.

2.3 Поврзување за довод на вода

- Доводната вода не треба да биде потопла од 25 °C.
- Не ги оштетувајте цревата за вода.
- Пред да ги поврзете новите црева, цревата кои не биле користени подолг период, каде се направила некаква поправка или биле ставени нови уреди (мерачи за вода итн.), оставете ја водата да тече се додека не стане чиста и бистра.
- Проверете дали има видливи протекувања на вода за време или после првата работа на апаратот.
- Не користете продолжено црево ако доводното црево е кратко. Јавете се во овластениот сервисен центар за замена на доводното црево.
- Кога го отпакувате апаратот, можно е од црево то за цедење да истече вода. Ова е заради тестирањето на апаратите со вода во самата фабрика.
- Можете да го продолжите одводното црево за максимум 400 см. Јавете се во овластениот сервисен центар за да добиете друго одводно црево и продолжеток.
- Проверете дали има пристап до чешмата по монтирањето.
- Затворете ја славината за вода по секоја употреба на апаратот.

2.4 Употреба



ПРЕДУПРЕДУВАЊЕ!

Опасност од повреда, струен удар, пожар, изгореници или оштетување на апаратот.

- Следете ги безбедносните упатства на пакувањето на детергентот.
- Не ставајте запаливи производи или предмети кои се мокри заедно со запаливи производи во апаратот, или во негова близина.
- Немојте да перете многу валкани такенини, масни или други заматени материјали. Може да ги оштети гумените делови на апаратот. Исперете

ги претходно рачно пред да ги ставите во апаратот.

- Не користете мириси за алишта за перење за да избегнете ризик од оштетување на пластичните и гумените делови на апаратот.
- Проверете дали сите метални предмети се извадени од алиштата.

2.5 Сервис

- За да го поправите апаратот, контактирајте со овластениот сервисен центар. Користете само оригинални резервни делови.
- Треба да знаете дека само-поправката или непрофесионалната поправка може да имаат последици врз безбедноста и може да ја направи гаранцијата неважечка.
- Следниве резервни делови се достапни најмалку 10 години откако ќе биде прекинато производството на моделот: мотор и моторни четки, предавател помеѓу мотор и барабан, пумпи, пригушувачи и амортизери, барабан, лопатки за барабан и соодветни лагери, грејачи и грејни елементи, вклучително и топлински пумпи, цевки и слична опрема, вклучувајќи црева, вентили, филтри и аквастопи, печатени плочи, електронски дисплеи, прекинувачи за притисок, термостати и сензори, софтвер и фирмвер, вклучително и софтвер за ресетирање, врата, шарки за врати и заптивки, други заптивки, склопки за заклучување на вратите, пластични периферни уреди како што се диспензери за детергент.

Времетраењето може да биде подолго во вашата земја. За повеќе информации, посетете ја нашата веб-страница.

- Треба да знаете дека некои од овие резервни делови се достапни само кај професионални сервисери, и дека не сите резервни делови се релевантни за сите модели.
- Во однос на светлото (светлата) во внатрешноста на овој производ и резервните светилки кои се продаваат посебно: Овие светилки се предвидени да издржат екстремни физички услови во апаратите за домаќинство, како што се температура, вибрации, влажност или се предвидени за давање сигнали за работната состојба на апаратот. Тие не се предвидени да се користат за други намени и не се погодни за осветлување простории во домот.

2.6 Расходување



ПРЕДУПРЕДУВАЊЕ!

Ризик од повреда или задушвање.

- Исклучете го апаратот од струја и вода.
- Извадете го електричниот кабел блиску до апаратот и фрлете го.
- Извадете ја кваката на вратата за да спречите затварање на деца или миленици во барабанот.
- Фрлете го апаратот во согласност со условите за фрлање на Искористена електрична и електронска опрема (ИЕЕО).

3. ОПИС НА ПРОИЗВОДОТ

3.1 Преглед на апаратот

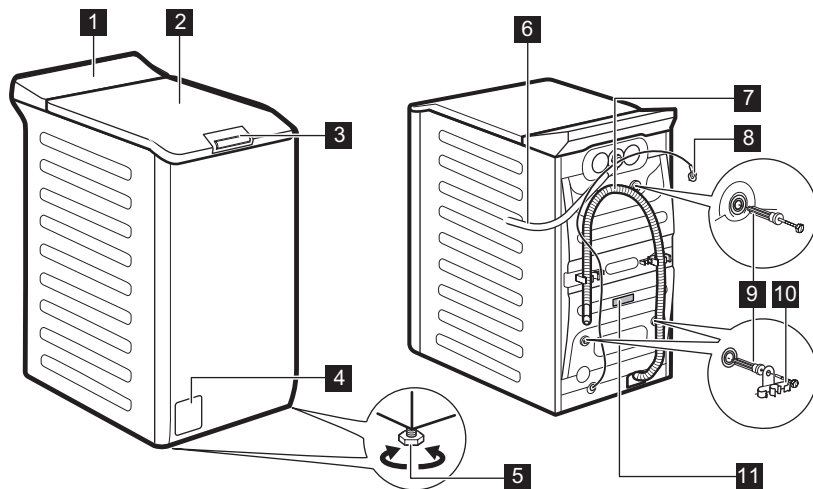

- 1** Контролна плоча
- 2** Капак
- 3** Рачка за притискање на рачка
- 4** Филтер на одводната пумпа
- 5** Ногарки за ливелирање на апаратот
- 6** Доводно црево

- 7** Одводно црево
- 8** Кабел за струја
- 9** Завртки при транспорт
- 10** Потпора на црево
- 11** Плочка со спецификации

Информации за регистриран производ.

Плочката со спецификации го кажува името на моделот (A), бројот на производот (B), електрични спецификации (C) и сериски број D).

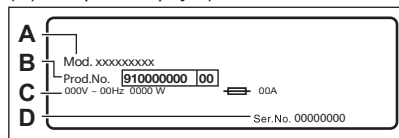

Плочката со спецификации го кажува името на моделот (A), бројот на производот (B), и сериски број (C).

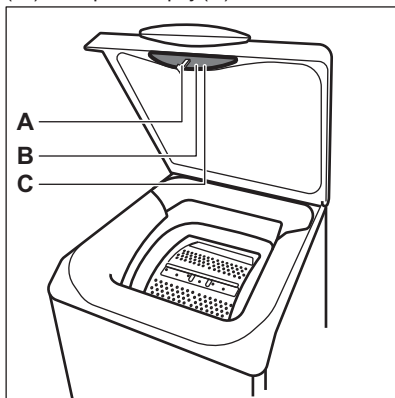

4. ТЕХНИЧКИ ИНФОРМАЦИИ

Димензија	Ширина/ Висина/ Вкупна длабочина	39,7 см /90,8 см /59,9 см
Поврзување на струја	Напон Вкупна моќност Осигурувач Фреквенција	230 V 2100 W 10 A 50 Hz
Ниво на заштита од навлегување цврсти честички и влага дава заштитниот капак освен кога нисконапонската опрема нема заштита од влага		IPX4
Притисок на доводот на вода	Минимално Максимум	0,5 bar (0,05 MPa) 10 bar (1.0 MPa)
Снабдување со вода ¹⁾		Ладна вода
Максимално полнење	Памук	7 кг.

¹⁾ Поврзете го доводното црево со славина за вода со 3/4" навој.

5. МОНТАЖА

ПРЕДУПРЕДУВАЊЕ!

Видете во поглавјата за заштита и сигурност.

5.1 Отпакување и поставување

1.

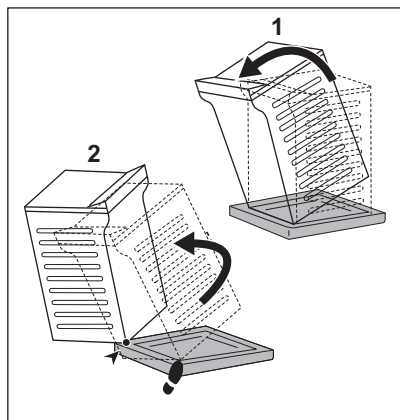

2.

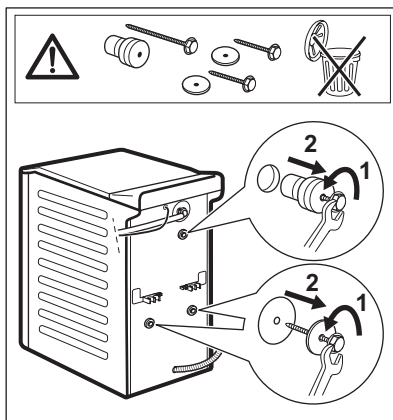

3.

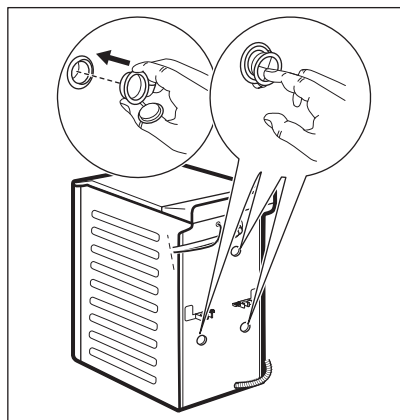

4.

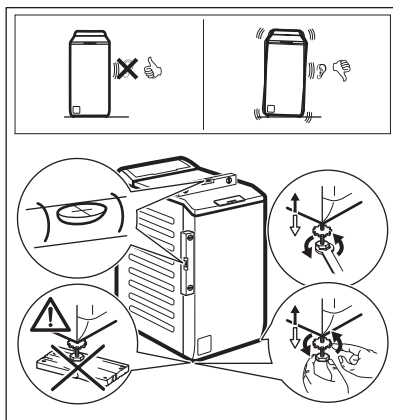

Прилагодете го точно апаратот за да спречете вибрации, бука и движење на апаратот кога работи.

ПРЕДУПРЕДУВАЊЕ!

Не ставајте картон, дрво или слични материјали под ногарките на апаратот за да го нивелирате.

i

Погрижете се теписите да не ја запираат циркулацијата на воздухот под апаратот. Проверете дали апаратот го допира ѕидот или други уреди.

Ви препорачуваме да ги зачувате и пакувањето и завртките за транспорт бидејќи ќе ви требаат во случај да го преместувате апаратот.

5.2 Доводно црево

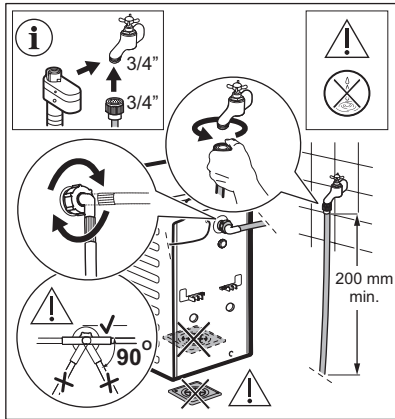

Додатоците доставени со апаратот може да се разликуваат во зависност од моделот.



Проверете дали цревата се оштетени или дали има протекнување кај спојките. Не користете продолжено црево ако доводното црево е кратко. Јавете се во сервисниот центар за информации за замена на доводното црево.



ПРЕДУПРЕДУВАЊЕ!

За да се намали страничната сила, одржувајте минимум 200 mm прав дел од црево под приклучокот на славината.

Предмет на промена на резервни делови без најава. Купувајте додатоци од овластен добавувач.

5.3 Одвод за вода

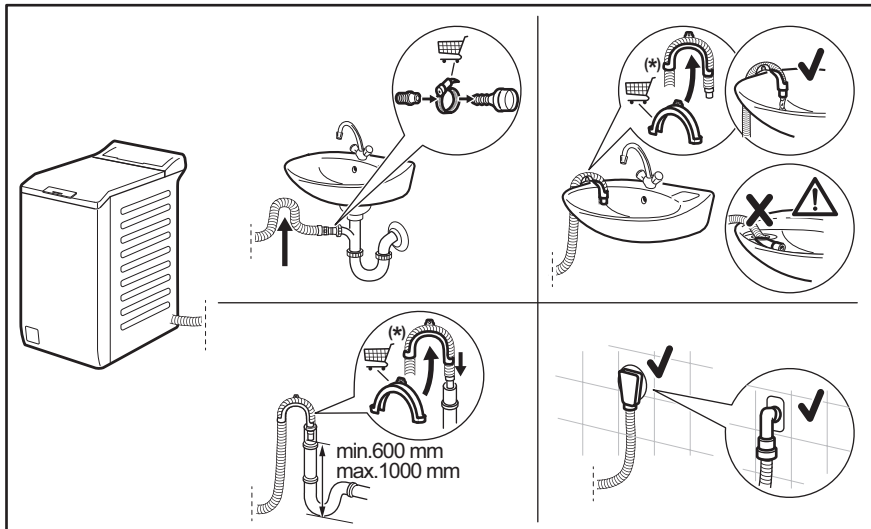

Предмет на промена без претходна најава.

Одводното црево треба да биде поставено на висина не помала од 600 мм и не поголема од 1000 мм.

Можете да го продолжите одводното црево до максимум 4000 мм. Јавете се во овластениот сервисен центар за да добиете друго одводно црево и продолжеток.

5.4 Поврзување на струјата

На крајот на монтажата, можете да го поврзете приклучникот на мрежата со штекерот.

На плочката со спецификации и во поглавјето „Технички податоци“ се наведени неопходните електрични спецификации. Осигурете се дека тие се компатибилни со напојувањето.

Проверете дали вашата домашна електрична инсталација може да го поднесе потребното максимално оптоварување, притоа земајќи ги предвид исто така и останатите користени уреди.

Поврзете го апаратот со заземјена приклучница.

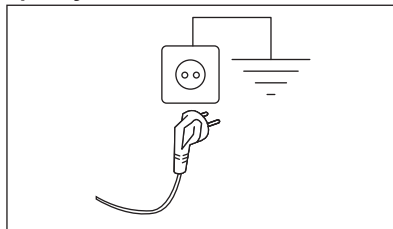

По монтажата на уредот, кабелот за напојување мора да биде лесно достапен.

За каква било електрична работа потребна за монтажа на овој апарат, контактирајте со нашиот Овластен сервисен центар.

Производителот не прифаќа одговорност за штети или повреди кои настанале

поради неусогласеност со горенаведените мерки за претпазливост.

6. КОНТРОЛНА ПЛОЧА

6.1 Опис на контролна табла

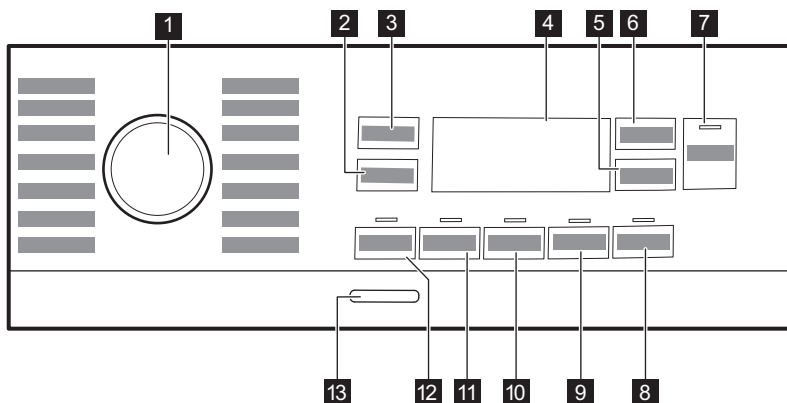

- 1** Бирач на програми
- 2** Копче на допир за опции за намалување на центрифугата
- 3** Температура копче на допир
- 4** Екран
- 5** Одложен почеток копче на допир
- 6** Одредување на времето копче на допир
- 7** Старт/Пауза копче на допир
- 8** Парча на крај копче на допир
- 9** Дополнителна мекост копче на допир
- 10** Екстра плакнење копче на допир
- 11** Дамки копче на допир
- 12** Предперење копче на допир
- 13** Вклучено/Исклучено копче за притискање

6.2 Екран

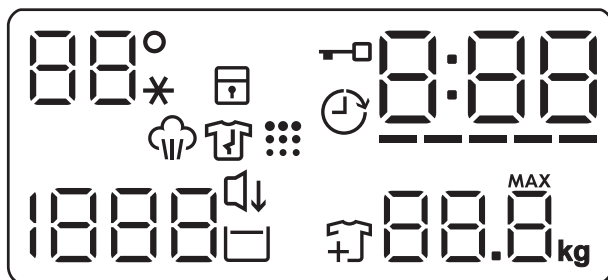

88° --*	Зона на Температурата: Температурен показател. Показно светло за студена вода
	Показател за безбедносна брава за деца.
	Показател за одложен почеток.
	Показно светло за заклучен капак.
0:00	Дигиталниот показател може да прикаже: <ul style="list-style-type: none"> • Времетраење на програма (на пр. 2:40). • Одложување на програма (на пр. 2h). • Крај на циклусот (0:00). • Код за предупредување (на пр. E20). • Показател за вкупни работни часови на апаратот. Погледнете во делот „Бројач на работни часови“ во поглавјето „Поставки“ за повеќе детали.
-----	Показно светло за показател на ниво на линија на Управител на време.
88.8 ^{MAX}	Показно светло за максимална тежина. Симболот MAX трепка кога алиштата ќе ја надминат максималната пријавена наполнетост за избраната програма.
	Показно светло за додавање на алишта. Се пали на почетокот на фазата на Перење, додека корисникот може се уште да го паузира апаратот и да додаде повеќе алишта.
	Показно светло за чистење на барабан.
	Показно светло Ноќе .
	Показно светло за задржано плакнење.

1888

Делот за центрифугата:
Показно светло за брзина на центрифугата.
Показател за без центрифуга. Фазата на центрифуга е исклучена.



Показател за фазата за пареа.



Показно светло за фазата против туткање. Прочитајте го став Пареа на крај за повеќе информации.

7. БИРАЊЕ И КОПЧИЊА

7.1 Вовед



Опциите/функциите не може да се избираат со сите програми за перење. Проверете ја компатибилноста меѓу опциите/функциите и програмите за перење во „Табелата со програми“. Една опција/функција може да исклучи друга, во овој случај, апаратот не ви дозволува да поставите некомпатибилни опции/функции.

7.2 Вклучено/Исклучено

Притискањето на ова копче неколку секунди ви овозможува да го вклучите или исклучите апаратот. Два различни звука се огласуваат при вклучување или исклучување на апаратот.

Додека функцијата Во мирување го исклучува апаратот за да ја намали потрошувачката на енергија, во некои случаи можеби ќе треба повторно да го вклучите апаратот.

За повеќе детали, погледнете во ставот Во Мировање во поглавјето Секојдневна употреба.

7.3 Температура

Кога избирате програма за перење, апаратот автоматски предлага стандардна температура.

Допрете го ова копче повеќе пати додека на екранот не се појави вредноста на саканата температура.

Кога екранот ќе ги покаже показните светла --, апаратот не ја загрева водата.

7.4 Центрифуга

Кога ќе поставите програма, апаратот автоматски ја поставува максималната дозволена брзина на центрифугата освен програмата Denim. Со оваа опција можете да ја намалите почетната брзина на центрифугата.

Притиснете го ова копче повеќе пати:

- **За да ја намалите брзината на центрифугата.** За екранот да ја прикаже само брзината на центрифугата достапна за поставената програма.
- Дополнителни опции за центрифуга **Без центрифуга -- --**.

Поставете ја оваа опција за да ги откажете сите фази на

центрифугирање. Апаратот ја пушта само фазата на цедење на одбраната програма за миене. Поставете ја оваа опција само за многу чувствителни ткаенини. Фазата на плакнење користи повеќе вода кај некои програми на перење

- Вклучете ја опцијата **Задржано плакнење** .



Крајната центрифуга е откажана. Водата од последното плакнење не се цеди за да се спречи туткање на ткаенините. Програмата за перење запира со вода во барабанот.

На екранот се прикажува показателот . Капакот останува заклучен и барабанот постојано врти за да го намали туткањето. Морате да ја исцедите водата за да го отклучите капакот.

Ако сте го допреле копчето Старт/Пауза , апаратот ја пушта фазата на центрифуга и ја цеди водата.



Апаратот ја празни водата автоматски по околу 18 часа.

- Вклучете ја опцијата **Ноќе** .
Центрифугите меѓу фази и завршните центрифуги се откажани и програмата завршува со вода во барабанот. Ова помага да се намали туткањето. На екранот се прикажува показното светло . Капакот останува заклучен. Барабанот постојано врти за да го намали туткањето. Морате да ја исцедите водата за да го отклучите капакот. Бидејќи програмата е многу тивка, погодна е за употреба навечер кога има евтина тарифа на електричната струја. Кај некои програми плакнењата се вршат со повеќе вода. Ако го допрете копчето Старт/Пауза , апаратот ја пушта само фазата на цедење.



Апаратот ја празни водата автоматски по околу 18 часа.

7.5 Предперење

Со оваа опција можете да додадете фаза на претперење на програмата за перење.

Соодветното показно светло над копчето на допир се пали.

Оваа функција користете ја за да додадете фаза на претперење на 30 °C пред фазата на перење.

Оваа опција се препорачува за многу извалкани алишта, особено ако содржат песок, прашина, кал и други тврди честички.



Оваа опција може да го зголеми времетраењето на програмата.

7.6 Дамки

Допрете го ова копче за да додадете фаза за отстранување дамки на програмата.

Соодветното показно светло над копчето со допир светка.

Користете ја оваа функција за алишта со тврдокорни дамки.

Кога ќе ја поставите оваа функција, ставете средство за отстранување дамки во фиоката .



Оваа опција го продолжува траењето на програмата.
Оваа опција не е достапна за температура пониска од 40 °C.

7.7 Постојана Екстра плакнење

Оваа опција додава неколку фази според одбраната програма за миене.

Користете ја оваа опција кај луѓе алергични на остатоци од детергент и со чувствителна кожа.



Оваа опција го продолжува траењето на програмата.

Соодветниот показател над копчето за допир светнува и исто останува постојано да свети за време на следните циклуси се додека оваа опција не се исклучи.

7.8 Постојана Дополнителна мекост

Поставете ја опцијата за да постигнете оптимално распределување на омекнувачот и зголемување на мекоста на ткаенините.

Препорачано кога користите омекнувач за ткаенини.





Оваа опција го продолжува траењето на програмата.

Соодветниот показател над копчето за допир светнува и исто останува постојано

да свети за време на следните циклуси се додека оваа опција не се исклучи.

7.9 Пареа на крај

Допрете го ова копче за да го поставите нивото на пареа. Ова е можно само со програмите каде е достапна функцијата пареа. Барабанот изведува рамномерни движења околу 30 минути. Времетраењето на фазата на пареа се менува соодветно со вашиот избор. Кога е поставена опцијата Пареа на крај програмата завршува со фаза против туткање во текот на која барабанот повремено ротира за да спречи туткање. Екранот покажува  и  и копчето Старт/Пауза  е осветлено. На крајот на фазата против брчкање барабанот автоматски запира, показателот се гасне, вратата се отклучува. Корисникот може во секој момент да ја прекине фазата против туткање со:

- притискање на Вклучено/Исклучено копчето неколку секунди за да го вклучи или исклучи апаратот;
- завртување на копчето на вртење во друга позиција.





Малото полнење со алишта помага да се постигнат подобри резултати.

7.10 Одложен почеток

Со оваа опција можете да го одложите почетокот на програмата во посоодветно време.

Допрете го копчето повеќе пати за да го поставите потребниот одложен почеток. Времето се зголемува во чекори од 1 час до 20 часа.

Екранот го покажува соодветниот показател  и одбраното време на одложување. По допирањето на копчето Старт/Пауза , апаратот започнува со одбројувањето и вратата се заклучува.

7.11 Одредување на времето

Со оваа опција, можете да го намалите траењето на програмата во зависност од

големината на полнењето со алишта и степенот на извалканост.

При поставување програма за перење, на екранот се прикажува стандардното времетраење и ----- трепка.

Допрете го копчето Одредување на времето  за да го намалите траењето на програмата според вашите потреби. На екранот се прикажува времетраењето на новата програма и бројот на цртички ќе се намали соодветно:

----- погодно за цело полнење на нормално валкани алишта.

---- брз циклус за цело полнење со малку валкани алишта.

--- многу брз циклус за помало полнење со малку валкани алишта (се препорачува максимум половина полнење).

- најкраткиот циклус за освежување мало полнење со алишта.

Одредување на времето е достапна само со програмите во табелата.

показател	Cottons	Synthetics
----- 1)	■	■
-----	■	■
----	■	■
---	■	■
--	■	■
-	■	■

1) Стандардно траење за сите програми.

Одредување на времето со програми на пареа

Кога поставувате програма на пареа, копчето Ви овозможува да одберете три

нивоа на пареа и траењето на програмата соодветно се намалува:

- --- : максимална.
- -- : средна.
- - : минимална.



Кај некои апарати траењето на програмата е намалено без покажување на цртички.



Иконата  значи дека можете да го паузирате циклусот и да додавате или отстранувате алишта. Прочитајте го делот „Отворање на вратата - Додавање алишта“ за повеќе детали.



7.12 Старт/Пауза





Допрете го копчето Старт/Пауза  за вклучување, паузирање на апаратот или прекинување на програмата во тек.

8. ПРОГРАМИ

8.1 Табела со програми

Програма Стандардна температура Температурен опсег	Референтна брзина на центрифуга Опсег на брзината на центрифугата	Макси мално полнење	Опис на програмата (Вид полнење и ниво на валканост)
Есо 40-60 40 °C 1)	1300 врт/мин 1300- 400 врт/мин	7 кг.	Бели памучни алишта и алишта од трајно обоен памук. Нормално извалкани алишта. Потрошувачката на енергија се намалува, а времето на програмата за перење се продолжува, давајќи добри резултати при перењето.
Cottons 40 °C 90 °C - Студена	1300 врт/мин 1300- 400 врт/мин	7 кг.	Бели памучни алишта и обоени памучни алишта. Нормално, малку и многу извалкани алишта.
Synthetics 40 °C 60 °C - Студена	1200 врт/мин 1200- 400 врт/мин	3 кг.	Синтетички алишта или алишта од мешани ткаенини. Нормално извалкани алишта.
Delicates 30 °C 40 °C - Студена	1200 врт/мин 1200- 400 врт/мин	2 кг.	Чувствителните ткаенини како на пример акрил, вискоза и мешаните ткаенини имаат потреба од нежно перење. Нормално и лесно извалкани алишта.

Програма Стандардна температура Температурен опсег	Референтна брзина на центрифуга Опсег на брзината на центрифуга та	Макси мално полне ње	Опис на програмата (Вид полнење и ниво на валканост)
 Steam	-	1 кг.	Памучни алишта, синтетички и мешани алишта. Специјален циклус на пареа без миене што може да се користи за подготовка на исушени алишта за пеглање или освежување на облеката што се носи еднаш ²⁾ . Оваа програма ги намалува наборите и миризбите ³⁾ и ги намалува браздите. Кога ќе заврши програмата, брзо извадете ги алиштата од барабанот. По програма со пареа, пеглањето е многу полесно. Не користете никаков детергент. Ако е неопходно, отстранете ги дамките со перење или со користење локализирано отстранување дамки. Програмите со пареа не прават циклус за дезинфекција. Не поставувајте програма на пареа со следниве видови на алишта: <ul style="list-style-type: none"> • Алишта што не се погодни за сушење во машина. • Алишта со етикета „Само за хемиско чистење“.
 Cashmere	-	1 кг.	Волна и кашмир. Кратка програма за освежување без перење на максимален број 1 кг. на алишта од кашмир и волна за рачно и машинско перење. Кога освежувате помала количина на алишта, траењето на програмата може да се намали со помош на опцијата Одредување на времето. <div style="border: 1px solid black; padding: 5px; margin-top: 10px;"> <p>⚠ ПРЕДУПРЕДУВАЊЕ!</p> <p>Не ја користете оваа програма за волнени алишта со етикета на која е означено само за хемиско чистење.</p> </div>
Spin/Drain	1300 врт/мин (1300 - 400 врт/мин)	7 кг.	Сите ткаенини, освен волнени и многу чувствителни ткаенини. За центрифугирање на алиштата и за исцедување на водата во барабанот.
Rinse	1300 врт/мин (1300- 400 врт/ мин)	7 кг.	Сите ткаенини, освен волнени и многу чувствителни ткаенини. Програма за плакнење и центрифугирање на алиштата. Фабричката брзина на центрифугата е онаа што се користи за програми за памучни алишта. Намалете ја брзината на центрифугата во зависност од видот на алишта. Ако е потребно, поставете ја опцијата Екстра плакнење за да додадете плакнење. Апаратот изведува нежни плакнења со мала брзина на центрифугата и кратко центрифугирање.
Baby 40 °C 40 °C - Студена	1200 врт/мин 1200- 400 врт/мин	2 кг.	Посебен циклус погоден за бебешки алишта. Високото ниво на вода и нежното движење за време на фазата на перење ја заштитува бојата и влакната.

Програма Стандардна температура Температурен опсег	Референтна брзина на центрифуга Опсег на брзината на центрифуга та	Макси мално полне ње	Опис на програмата (Вид полнење и ниво на валканост)
Rapid 14min 30 °C	800 врт/мин 800- 400 врт/мин	1,5 кг.	Алишта од синтетички или мешани ткаенини. Малку извалкани алишта и алишта за освежување.
Anti-allergy 60 °C	1300 врт/мин 1300- 400 врт/мин	7 кг.	Бели памучни алишта. Програмата за перење со високи перформанси отстранува над 99,99% од бактериите и вирусите ⁴⁾ задржувањето на температурата над 60°C во текот на целата фаза на перење; засилена фаза на плакнење обезбедува соодветно отстранување на остатоци од детергентот и микроорганизми. Исто така, програмата обезбедува соодветно намалување на полен/алергени.
 Outdoor 30 °C 40 °C - Студена	1200 врт/мин 1200- 400 врт/мин	2 кг. 5) 1 кг. 6)	<div data-bbox="515 606 1024 734" style="border: 1px solid black; padding: 5px;"> <p> Не користете омекнувач и погрижете се да нема остатоци од омекнувачот во дозерот за детергент.</p> </div> <p>Синтетички спортски алишта. Оваа програма е наменета за нежно перење на модерна спортска облека, како на пример алишта за вежбање, возење велосипед или џогирање и слична облека за надворешна употреба. Препорачаното полнење е 2 кг..</p> <p>Водоотпорни, водотпорни ткаенини што овозможуваат вентилација и ткаенини кои одбиваат вода. Оваа програма исто така може да се користи за фазата за нега на водоотпорни алишта, специјално направен за облога која одбива вода. За да ја изведете фазата за нега на водоотпорни алишта, постапете на следниот начин:</p> <ul style="list-style-type: none"> • Ставете го детергентот за перење во преградата . • Во преградата за омекнувач во фиоката ставете специјална вода за нега на водоотпорни алишта . • Намалете го полнењето со алишта на 1 кг.. <div data-bbox="515 1141 1024 1364" style="border: 1px solid black; padding: 5px;"> <p> За подобрување на работата на средството за нега на водоотпорни алишта, исушете ги алиштата во машина за сушење на алишта со поставката на програмата за сушење Outdoor (ако е достапна и ако на етикетата за грижа за алиштата се дозволува сушење во машина за сушење на алишта).</p> </div>

Програма Стандардна температура Температурен опсег	Референтна брзина на центрифуга Опсег на брзината на центрифуга та	Макси мално полне ње	Опис на програмата (Вид полнење и ниво на валканост)
Denim 30 °C 40 °C - Студена	800 врт/мин 1200- 400 врт/мин	2 кг.	Специјална програма за алишта од џинс со фаза на перење за чувствителни за минимално губење на бојата и дамки. За подобра нега се препорачува полнењето да биде намалено.
 Wool/Silk 40 °C 40 °C - Студена	1200 врт/мин 1200- 400 врт/мин	1,5 кг.	Волна што се пере во машина, волна што се пере на рака и други алишта со симболот за нега «рачно перење» 7).

















1) Според прописот на Комисијата на ЕУ 2019/2023 година, оваа програма на 40°C е во можност да исчисти нормално извалкани памучни алишта кои се перат на 40°C или 60°C, заедно во истиот циклус.



За постигнатата температура на алиштата, времетраењето на програмата и другите податоци, погледнете во поглавјето „Потрошувачки вредности“.
Најефикасните програми во однос на потрошувачката на енергија се генерално оние што работат на пониски температури и имаат подолго времетраење.

- 2) Ако поставите програма Пареа со исушени алишта, на крајот од циклусот, алиштата може да бидат влажни. Исушете ги алиштата на жица околу 10 минути.
- 3) Програмата со пареа не ги отстранува особено интензивните миризби.
- 4) Тестирано за Staphylococcus aureus, Enterococcus faecium, Candida albicans, Pseudomonas aeruginosa и MS2 Bacteriophage во надворешни тестови извршени од Swisstest Testmaterialien AG во 2021 година (тест-извештај бр. 202120117).
- 5) Програма за перење.
- 6) Програма за перење и фаза за водоотпорност.
- 7) Во текот на овој циклус, барабанот се врти бавно за да се осигура нежно перење. Може да изгледа дека барабанот не се ротира или не се ротира правилно, но ова е нормално за оваа програма.

Компатибилност со опции за програми

Програма	ОПЦИИ Spin 	Без центрифуга 	Задржано плакнење 	Ноќе 	Предперење 	Дамки 	Екстра плакнење 	Дополнителна мекост 	Пареа на крај 	Одложен почеток 	Одредување на времето 
Eco 40-60	■	■								■	
Cottons	■	■	■	■	■	■	■	■	■	■	■
Synthetics	■	■	■	■	■	■	■	■	■	■	■
Delicates	■	■	■	■			■	■		■	
Steam 										■	■
Cashmere 										■	■
Spin/Drain	■	■ ³⁾								■	
Rinse	■	■	■				■			■	
Baby	■	■	■	■	■		■	■		■	
Rapid 14min	■	■	■							■	
Anti-allergy	■	■	■		■	■	■	■	■	■	
Outdoor 	■	■	■				■			■	
Denim	■	■	■	■		■	■	■	■	■	
Wool/Silk  	■	■	■							■	



1) Предперење и Дамки не може да се избераат заедно.

2) Оваа опција не е достапна за температура под 40 °C.

3) Ако исто така ја поставите опцијата Без Центрифуга, апаратот само ќе цеди.

Погодни детергенти за програмите за перење

Програма	Универзален прашок ¹⁾	Универзал на течност	Течност за обоени	Нежни волнени	Специјален
Eco 40-60	▲	▲	▲	--	--
Cottons	▲	▲	▲	--	--

Програма	Универзален прашок ¹⁾	Универзал на течност	Течност за обоени	Нежни волнени	Специјален
Synthetics	▲	▲	▲	--	--
Delicates	--	--	--	▲	▲
Baby	--	▲	▲	--	▲
Rapid 14min	--	▲	▲	--	--
Anti-allergy	▲	▲	--	--	▲
Outdoor 	--	--	--	▲	▲
Denim	--	--	▲	▲	▲
Wool/Silk  	--	--	--	▲	▲

¹⁾ На температури повисоки од 60°C, се препорачува употреба на детергент во прашок.

-- = Непрепорачани ▲ = Препорачани

8.2 Woolmark Premium Wool Care - Сино



Перењето волна со оваа машина е тестирано и одобрено од компанијата The Woolmark Company за перење облека што содржи волна означена со „рачно перење“ под услов производите да се перат според инструкциите на етикетата на облеката и според инструкциите издадени од производителот на оваа машина за перење. M1145



9. ПОСТАВКИ

9.1 Звучни сигнали

Овој апарат е опремен со различни звучни сигнали, кои функционираат кога:

- Го вклучувате апаратот (посебна кратка мелодија).
- Го исклучувате апаратот (посебна кратка мелодија).
- Ги допирате копчињата (краток звук).
- Правите погрешен избор (3 кратки звуци).
- Програмата е завршена (низа на звуци во траење од околу 1 минута).

- Има дефект во апаратот (низа кратки звуци од околу 5 минути).



За да ги **исклучите/вклучите** звучните сигнали кога програмата е завршена, притиснете ги истовремено копчињата  и  околу 2 секунди. На екранот се прикажува On/Off



Ако ги исклучите звучните сигнали, тие продолжуваат да работат кога апаратот има дефект.

9.2 Блок. за безбедност на децата

Со оваа опција можете да спречите децата да си играат со контролната табла.



За да ја **вклучите/исклучите** оваа опција, задржете го копчето  се додека  на екранот не се појави/исчезне.

Апаратот продолжува со избирање на оваа опција откако ќе ја исклучите.

Функцијата за Забрана за деца може да не е достапа неколку секунди после вклучување на апаратот.

9.3 Бројач на работни часови

Можно е да се визуелизира вкупното време на работење на апаратот во часови, почнувајќи од првото вклучување. Оваа вредност ќе го брои времето на работа на циклусите (не вклучува паузи, време на одложено активирање). За да ја визуелизирате оваа вредност, продолжете како што следи:



1. Вклучете го апаратот со притискање на копчето Вклучено/Исклучено.
2. Свртете го програматорот до Есо 40-60 програмата (1-ва позиција надесно).
3. Притиснете и задржете ги копчињата  и  за неколку секунди (во рок од 10 секунди по вклучувањето. По овие 10 секунди, комбинацијата на копчиња ги активира и деактивира акустичните сигнали).
4. По 3 секунди, екранот ги прикажува вкупните работни часови на апаратот: на пр., 1.276 часа, екранот го прикажува текстот Hr во траење од 2 секунди, 12 (илјади и стотки) во траење од 2 секунди и 76 (десетки и единици).



Ако постапката не функционира (поради истекување на времето, погрешна позиција на копчето на вртење или погрешна комбинација на копчиња), исклучете го апаратот и повторете ја секвенцата од почеток.

9.4 Фабричко ресетирање

Оваа функција овозможува враќање на стандардно зададените опции. За да ја **активирате** оваа опција, следете ги чекорите подолу:

1. Вклучете го апаратот со притискање на копчето Вклучено/Исклучено.
2. Свртете го програматорот до Synthetics програмата (3-та позиција надесно).
3. Притиснете и задржете ги копчињата  и  за неколку секунди (во рок од 10 секунди по вклучувањето. По овие 10 секунди, комбинацијата на копчиња ги активира и деактивира акустичните сигнали).
4. На екранот се прикажува — — — околу 5 секунди.



Ако постапката не функционира (поради истекување на времето, погрешна позиција на копчето на вртење или погрешна комбинација на копчиња), исклучете го апаратот и повторете ја секвенцата од почеток.

10. СЕКОЈДНЕВНА УПОТРЕБА



ПРЕДУПРЕДУВАЊЕ!

Видете во поглавјата за заштита и сигурност.

10.1 Вклучување на машината

1. Ставете го приклучокот за струја во штекерот.

2. Отворете ја славината за вода.
3. Притиснете го копчето Вклучено/Исклучено за да го вклучите апаратот. Се огласува краток звук.

10.2 Полнење со алишта

1. Отворете го капакот на апаратот.

2. Притиснете го копчето **A**.

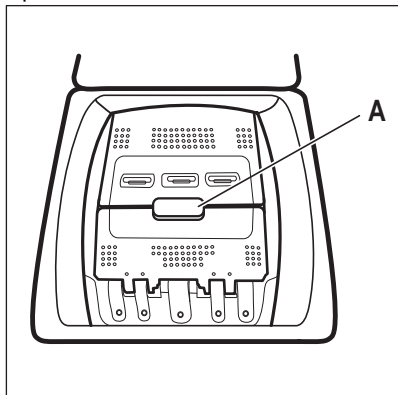

Барабанот се отвора автоматски.

3. Ставете ги алиштата во барабанот, еден по еден.
4. Протресете ги алиштата пред да ги ставите во апаратот.
5. Затворете ги барабанот и капакот.

⚠ ВНИМАНИЕ!

- Погрижете се да не ставате многу алишта во барабанот.
- Погрижете се да не останат алишта помеѓу заштитната гума и апаратот и правилно да го затворите барабанот.
- Перењето на многу мрсни и масни дамки или користење на мирисни парфеме може да ги оштети гумените делови од апаратот.

10.3 Прегради за детергент. Користење детергент и адитиви

1. Измерете ги означениот детергент и омекнувачот на алишта.

2. Ставете ги детергентот и омекнувачот во соодветните прегради.



Секогаш почитувајте ги упатствата што ќе ги најдете на пакувањето на детергентот.

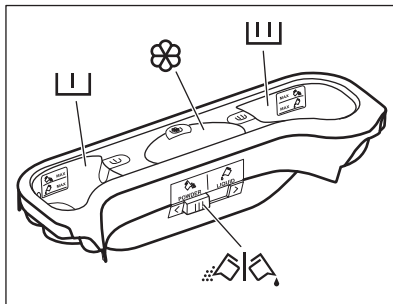

Преграда за детергент за фаза на претперење.



Ознаките MAX се максимални нивоа на количеството детергент (во прав или течен). Кога поставувате програми за дамки, ставете детергент (во прав или течен).

Преграда за детергент за фазата на перење.



Ознаките MAX се максимални нивоа на количеството детергент (во прав или течен).

Преграда за течни адитиви (кондиционер за алишта, штирак).



Ознаката **M** е максималното ниво за количината течни адитиви.



Клапа за детергент во прав или за течен детергент.

10.4 Течен детергент или детергент во прав

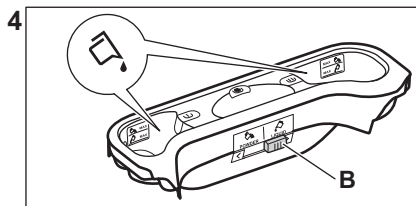
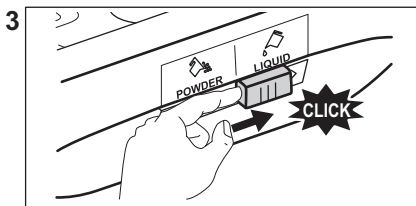
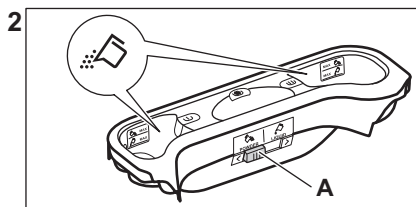
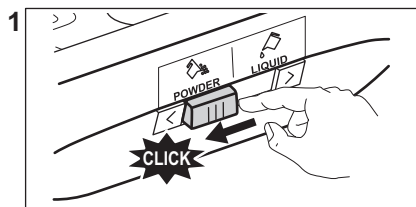

- Позиција **A** за детергент во прав (фабричка поставка).
- Позиција **B** за течен детергент.



Кога користите течен детергент:

- Не користете желатински или густы течни детергенти.
- Не ставајте повеќе течност од максималното ниво.
- Не поставувајте функција со одложено активирање.



Ако одбирањето **не е можно** се огласува звучен сигнал и екранот прикажува — — —.

10.5 Поставување програма

1. Свртете го програматорот за да ја изберете саканата програма за перење.

Показното светло за копчето Старт/Пауза  трепка.

Екранот го прикажува времетраењето на назначената програма.



2. За да ја смените температурата и/или брзината на центрифугата, допрете ги соодветените копчиња.
3. Ако сакате, поставете една или повеќе опции со допирање на соодветните копчиња. Соодветните показни светла се палат на екранот и дадените информации се менуваат соодветно.

10.6 Дополнителни информации за секојдневната употреба

SensiCare System детекција на тежина

SensiCare автоматски го прилагодува времетраењето на програмата за алиштата во барабанот за да се добијат совршени резултати при перењето за најкратко можно време. По дополнителни 30 секунди, започнува полнењето со вода. Откривањето со SensiCare се извршува само со целосните програми за перење и ако траењето на програмата не е намалено.

Почеток на програма

Допрете го копчето Старт/Пауза  за да започне програмата. Соодветното показно светло престанува да трепка и останува вклучено. Програмата започнува, капакот е заклучен. На екранот се прикажува показното светло .

Вклучување програма со одложен почеток

1. Допрете го копчето Одложен почеток повеќепати додека на екранот не се прикаже саканото време за одложување.

2. Допрете го копчето Старт/Пауза . Вратата на капакот се затвора и започнува одбројувањето на одложениот почеток. Кога ќе заврши одбројувањето, програмата започнува автоматски.

Прекинување на програмата и менување на опциите.

1. Кога програмата е во тек, можете да смените само некои опции. Допрете го копчето Старт/Пауза .

2. Сменете ги опциите. Дадените информации на екранот се менуваат соодветно

3. Допрете го повторно Старт/Пауза . Програмата за перење продолжува.



Прекинување на тековната програма

- Притиснете го копчето Вклучено/Исклучено за да ја откажете програмата или да го исклучите апаратот. Притиснете го копчето повторно за да го вклучите апаратот.

- Завртете го копчето за одбирање во положбата „ресетирање“ и активирајте го апаратот . Почekaјте 2 секунди. Сега, можете да поставите нова програма за перење.

Цедење на водата по завршувањето на циклусот

Ако сте избрале програма или опција што не ја празни водата од последното плакнење, мора да запомните да ја испуштите водата за да го отворите капакот.

- Допрете го копчето Центрифуга за да ја намалите брзината на центрифугата предложена од апаратот
- Притиснете на Старт/Пауза 
- Кога програмата е завршена и показното светло за заклучен капак  ќе се изгасне, можете да го отворите капакот.
- Притиснете го копчето Вклучено/Исклучено за да го исклучите апаратот.

Функција за мирување

Функцијата Во мирување автоматски го исклучува апаратот за да ја намали потрошувачката на струја.

11. НЕГА И ЧИСТЕЊЕ

ПРЕДУПРЕДУВАЊЕ!

Видете во поглавјата за заштита и сигурност.

11.1 Распоред за периодично чистење

Периодичното чистење помага во продолжување на животот на вашиот апарат.

По секој циклус, држете го капакот и вратата на барабанот подотворени за да добиете циркулација на воздухот и за да се исуши влажноста во апаратот: ова ќе спречи појава на мувла и мириси.

Ако апаратот не се користи долго време: затворете ја славината за вода и исклучете го апаратот.

Индикативен распоред за периодично чистење:

Отстранување на бигор	Двапати годишно
Перење за одржување	Еднаш месечно
Чистење на дихтунгот на капакот	Еднаш на два месеци
Чистење на барабанот	Еднаш на два месеци
Чистење на дозерот за детергент	Еднаш на два месеци
Чистење на филтерот за цедење на пумпата	Двапати годишно
Чистење на доводното creво и филтерот на вентилот	Двапати годишно

Следните поглавја објаснуваат како треба да го чистите секој дел.

11.2 Вадење на надворешени предмети



Проверете дали џеповите се празни и сите лабави елементи се заврзани пред да пуштите циклус.

Отстранете ги сите надворешни предмети (како што се метални клипови, копчиња, монети, итн.) што може да ги најдете во филтрите и барабанот. Погледнете во поглавјата „Чистење на барабанот“, „Чистење на пумпата за одвод“ и „Чистење на цреводо за довод и филтерот на вентилите“. Бидете внимателни со пердињата. Отстранете ги куките и ставете ги завесите во кеса за перење или навлака за перница. Ако е потребно, контактирајте со Овластен сервисен центар.

11.3 Надворешно чистење

Чистете го апаратот само со сапун и топла вода. Целосно избришете ги сите површини. Не користете крпи за чистење или материјали што гребат.



ВНИМАНИЕ!

Не користете алкохол, растворувачи или хемиски производи.



ВНИМАНИЕ!

Немојте да чистите метални површини со детергент на база на хлор.

11.4 Отстранување на бигор



Ако тврдоста на водата во вашата област е висока или умерена, ви препорачуваме да користите производ за отстранување на бигор од водата за машини за перење.

Редовно проверувајте дали има бигор нафатено на барабанот.

Регуларните детергенти содржат агенси за омекнување на водата, но ви препорачуваме повремено да пуштите

циклус со празен барабан и производ за отстранување на бигор.



Секогаш следете ги упатствата кои може да ги најдете на амбалажата на производот.

11.5 Перење за одржување

Повторливото и пролонгирано користење програми со ниска температура може да предизвика таложее наслаги од детергент, влакненца, развој на бактерии во барабанот и кадата. Ова може да создаде непријатни мирисби и влага. За да ги елиминирате овие наслаги и да го исчистите внатрешниот дел од апаратот, редовно пуштајте перење за одржување (барем еднаш месечно).



Видете во поглавјето „Чистење на барабанот“.

11.6 Чистење на барабанот

Редовно проверувајте го барабанот за да спречите формирање несакани наслаги.

Формирањето наслаги во барабанот може да се појави поради ’рѓосано тело при перењето или заради тоа што водата од водоводот содржи железо

Исчистете го барабанот со специјално средство за не’рѓосувачки челик.



Секогаш следете ги упатставата кои може да ги најдете на амбалажата на производот.
Не чистете го барабанот со средства против бигор што содржат киселина, жица за стружење со хлор или со железна или челична волна.

За темелно чистење:

1. Извадете ги сите алишта од барабанот.
2. Стартувајте ја програмата Cottons со највисока температура.

3. Додајте мала количина прашок за перење во празниот барабан, за да ги исплакнете сите преостанати остатоци.



Од време на време, на крајот од циклусот екранот може да ја прикаже иконата : тоа претставува совет да направите „чистење на барабанот“. Откако сте го исчистиле барабанот иконата исчезнува.

11.7 Печат на капак

Редовно проверувајте ја пломбата и извадете ги сите предмети од внатрешниот дел. Ако е потребно исчистете го, со помош на средство за

чистење со амонијак без да ја изгребите површината на печатот.



Секогаш следете ги упатствата што ќе ги најдете на пакувањето на производот.

11.8 Чистење на дозерот за детергент

За да спречите таложеење наслаги од исушен детергент или затнување со омекнувач за ткаенини и/или формирање мувла во дозерот за детергент, на секои два месеци спроведувајте ја следната постапка за чистење како што е објаснето на следните дијаграми:

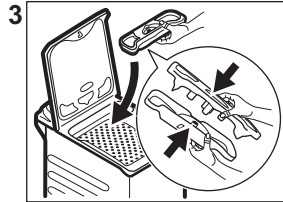
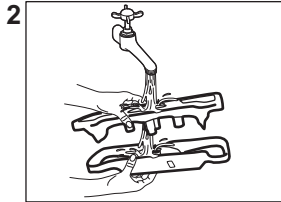
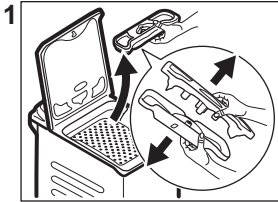

11.9 Чистење на филтерот на одводната пумпа

Редовно прегледувајте го филтерот на одводната пумпа и проверувајте дали е чист.

- Извадете го приклучокот за струја од штекерот.
 - Не чистете ја одводната пумпа ако водата во апаратот е жешка. Почекајте да се излади водата.
 - Не отстранувајте го филтерот додека апаратот работи.
 - Одвртете го филтерот полека и нежно додека не престане да истекува вода. Откако ќе се исцеди водата, филтерот може целосно да се одврти.
- Исчистете ја одводната пумпа ако:**
- Апаратот не ја испушта водата.
 - Не се врти барабанот.
 - Апаратот испушта необичен звук поради блокираната пумпа за испуштање.
 - Екранот ја прикажува шифрата за тревога **E20**

Постапете како што е опишано во следните дијаграми за да го исчистите филтерот на пумпата:

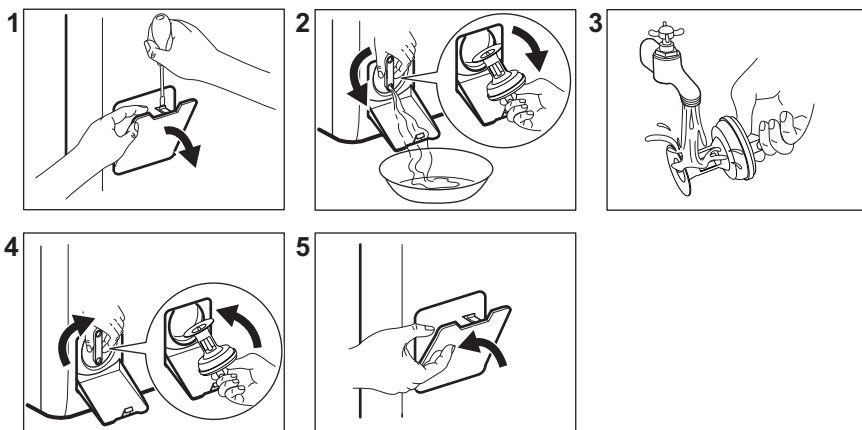

Секогаш држете некаква крпа во близина за да ја соберете истурената вода кога го вадите филтерот.

11.10 Чистење на доводното црево и филтерот на вентилот

Се препорачува двапати годишно да ги чистите филтрите на доводното црево и вентилот за да ги отстраните нечистотиите што се собираат со текот на времето. Постапете како што е опишано во следните дијаграми за чистење на филтрите:

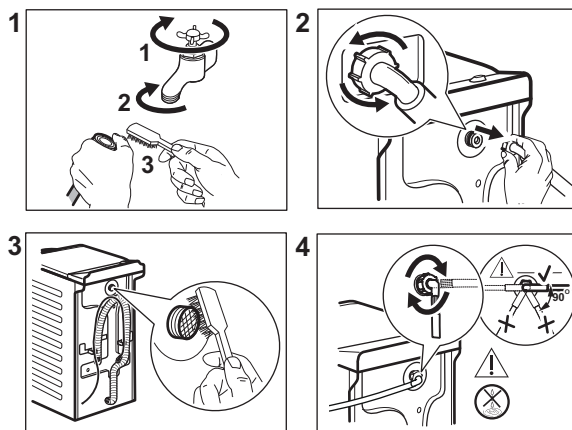

11.11 Вонредно цедење

Ако апаратот не може да ја испушти водата, спроведете ја истата процедура опишана во параграф „Чистење на филтерот на одводната пумпа“. Доколку е потребно, исчистете ја пумпата.

Кога ја цедите водата со помош на постапката за итно цедење, мора повторно да го активирате системот за цедење:

1. Ставете 2 литри вода во преградата за главно перење на дозерот за детергент.
2. Започнете ја програмата за испуштање на водата.

11.12 Заштита од замрзнување

Ако апаратот е монтиран во област каде што температурата може да достигне 0°C или пониска, испуштете ја преостаната вода од доводното црево и од пумпата за цедење.

1. Извадете го приклучокот за струја од штекерот.
2. Затворете ја славината за вода.
3. Ставете ги двата краја на доводното црево во садот и оставете ја водата да истече од цревото.

4. Испразнете ја пумпата. Погледнете ја постапката за итно цедење.
5. Кога ќе се испразни одводната пумпа, вратете го доводното црево назад.

ПРЕДУПРЕДУВАЊЕ!

Проверете дали температурата е повисока од 0°C пред повторно да го користите апаратот. Производителот не е одговорен за штетите предизвикани од ниска температура.

12. ПОТРОШУВАЧКИ ВРЕДНОСТИ

12.1 Коментар



На QR-кодот на енергетската етикета која е доставена со апаратот има интернет-врска која води до информациите поврзани со перформансите на апаратот во базата на податоци на ЕУ EPREL (Европска база на податоци за регистрација на производи со енергетска етикета). Чувајте ја енергетската етикета како прирачник заедно со корисничкото упатство и сите други документи испорачани со овој апарат. Истите информации може да се најдат и во EPREL (Европска база на податоци за регистрација на производи со енергетска етикета) на врската <https://erel.ec.europa.eu> и името на моделот и бројот на производот што ќе ги најдете на плочката со спецификации на апаратот.

Вредностите и времетраењето на програмата може да се разликуваат во зависност од различни услови (на пр. собна температура, температурата на водата и притисокот, големината на полнење и видот на алиштата, напонот на напојување) и исто така ако ја промените стандардната поставка на програмата.

Според Прописот на Европската Комисија ЕУ 2019/2023

Есо 40-60 програма	кг.	kWh	Литри	чч:мм	% 1)	°C	врт/ мин ²)
Цело полнење	7	0.824	53.0	3:25	53.00	46	1251
Половина полнење	3,5	0.222	44.0	2:40	53.00	25	1251
Четвртина полнење	2	0.134	36.0	2:40	55.00	23	1251

1) Преостаната влага на крајот на фазата на центрифуга. Колку е поголема брзината на центрифугата, толку е поголема бучавата, а помала е преостанатата влага.

2) Максимална брзина на центрифугата.

Чести програми



Овие вредности се само индикативни.

Програма	кг.	kWh	Литри	чч:мм	% 1)	°C	врт/ мин ²⁾
Cottons ³⁾ 90 °C	7	2.50	90.0	4:10	53.00	85	1300
Cottons 60 °C	7	1.65	90.0	3:50	53.00	55	1300
Cottons 20 ⁴⁾ 20 °C	7	0.30	90.0	2:50	53.00	20	1300
Synthetics 40 °C	3	0.55	50.0	2:10	35.00	40	1200
Delicates ⁵⁾ 30 °C	2	0.35	50.0	1:00	35.00	30	1200
Wool/Silk 30 °C	1,5	0.20	45.0	1:10	30.00	30	1200

1) Преостаната влага на крајот на фазата на центрифуга. Колку е поголема брзината на центрифугата, толку е поголема бучавата, а помала е преостанатата влага.

2) Референтен показател за брзината на центрифугата.

3) Погодно е за миеење на тешко валкани алишта.

4) Соодветно за перење лесно извалкани памучни, синтетички и мешани ткаенини.

5) Исто така работи како брз циклус на перење за лесно извалкани алишта.

Потрушувачка на енергија во различни режими

Исклучено (W)	Во состојба на мирување (W)	Одложено активирање (W)
0.50	0.50	4.00

Времето до Исклучено/Режим на мирување е максимум 15 минути.

13. КРАТОК ВОДИЧ

13.1 Секојдневна употреба

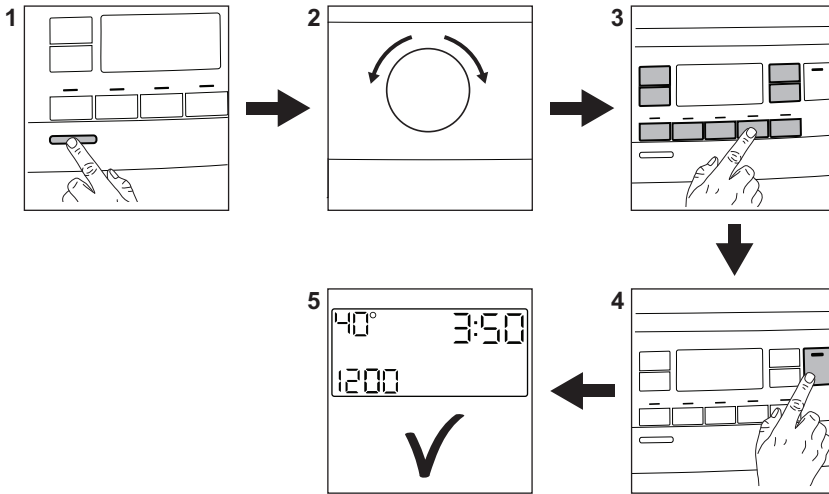

Ставете го приклучокот за струја во штекерот.

Отворете ја славината за вода.

Наполнете алишта.

Ставете го детергентот и другите средства во соодветната преграда на дозерот за детергент.

1. Притиснете го копчето **Вклучено/ Исклучено** за да го вклучите апаратот.
2. Свртете го програматорот за да ја поставите саканата програма.
3. Поставете ги посакуваните опции со помош на соодветните копчиња на допир.
4. За активирање на програмата, притисни го копчето **Старт/Пауза** .
5. Апаратот започнува да работи. На крајот од програмата, извадете ги алиштата.

Притиснете го копчето **Вклучено/ Исклучено** за да ја исклучите машината.

13.2 Нега и чистење

Распоредот со периодично чистење помага во продолжување на животот на вашиот апарат.

По секој циклус, држете го капакот малку подотворен за да добиете циркулација на воздухот и за да се исуши влажноста во апаратот: ова ќе спречи појава на мувла и мириси.

Ако апаратот не се користи долго време: затворете ја славината за вода и исклучете го апаратот.

Отстранување на бигор	Двапати годишно
Перење за одржување	Еднаш месечно
Чистење на дихтунгот на капакот	Еднаш на два месеци
Чистење на барабанот	Еднаш на два месеци
Чистење на дозерот за детергент	Еднаш на два месеци
Чистење на филтерот за цедене на пумпата	Двапати годишно

Чистење на доводното црево и филтерот на вентилот Двапати годишно

Држете ги пластичните делови подалеку, особено во близина на фиоката за детергент, отстранете го вишокот истурен материјал.

Следниве поглавја објаснуваат како треба да исчистите некој дел.

Вадење на надворешни предмети



Проверете дали џеповите се празни и сите лабави елементи се заврзани пред да пуштите циклус.



Отстранете ги сите надворешни предмети (како што се метални клипови, копчиња, монети, итн.) што може да ги најдете во филтрите и барабанот. Ако е потребно, контактирајте со Овластен сервисен центар.

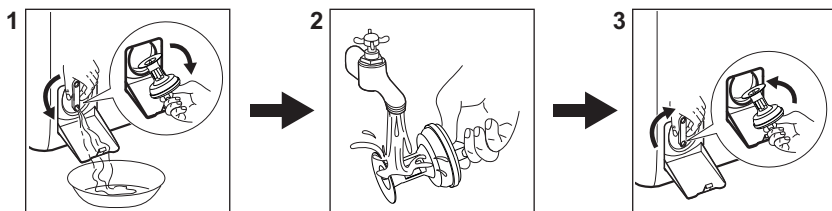

Чистење на филтерот на одводната пумпа

Чистете го филтерот редовно, особено, ако алармот **E20** се појави на екранот.



13.3 Програми

Програми	Полнење	Опис на производот
Есо 40-60 ¹⁾	7 кг.	Бели и шарени памучни алишта. Нормално валкани алишта.
Cottons	7 кг.	Бели памучни алишта и обоени памучни алишта.
Synthetics	3 кг.	Синтетички алишта или алишта од мешани ткаенини.
Delicates	2 кг.	Нежни ткаенини какви што се акрил, вискоза, полиестер.
 Steam	1 кг.	Програма со пареа за памучни, синтетички и нежни алишта.
 Cashmere	1 кг.	Програма со пареа за волна и кашмир.
Spin/Drain	7 кг.	Сите ткаенини, освен волнени и многу чувствителни ткаенини. Програма за центрифуга и цедење на вода.

Програми	Полнење	Опис на производот
Rinse	7 кг.	Сите ткаенини, освен волнени и многу чувствителни ткаенини. Програма за плакнење и центрифуга.
Baby	2 кг.	Посебен циклус погоден за бебешки алишта.
Rapid 14min	1,5 кг.	Памучни и синтетички алишта малку извалкани или носени еднаш.
Anti-allergy	7 кг.	Бели памучни алишта. Оваа програма отстранува повеќе од 99,99% од бактериите и вирусите ²⁾ . Исто така, тоа обезбедува соодветно намалување на алергени.
 Outdoor	2 кг. ³⁾ 1 кг. ⁴⁾	Модерни спортски алишта за надвор.
Denim	2 кг.	Алишта од џинс.
 Wool/Silk	1,5 кг.	Волна што се пере во машина и волна што се пере на рака и чувствителни алишта.

1) Според прописот на Комисијата на ЕУ 2019/2023 година, оваа програма на 40°C е во можност да исчисти нормално извалкани памучни алишта кои се перат на 40°C или 60°C, заедно во истиот циклус.



За постигнатата температура на алиштата, времетраењето на програмата и другите податоци, погледнете во поглавјето „Потрошувачки вредности“. Најефикасните програми во однос на потрошувачката на енергија се генерално оние што работат на пониски температури и имаат подолго времетраење.

2) Тестирано за Staphylococcus aureus, Enterococcus faecium, Candida albicans, Pseudomonas aeruginosa и MS2 Bacteriophage во надворешен тест извршен од Swisstat Testmaterialien AG во 2021 година (тест-извештај бр. 202120117).

3) Програма за перење.



4) Програма за перење и фаза за водоотпорност.

Полнењето на апаратот до **максималниот капацитет наведен за секоја програма**

помага да се намали потрошувачката на енергија и вода.

Погодни детергенти за програмите за перење

Програма	Универзален прашок ¹⁾	Универзална течност	Течност за обоени	Нежни волнени	Специјален
Eco 40-60	▲	▲	▲	--	--
Cottons	▲	▲	▲	--	--
Synthetics	▲	▲	▲	--	--
Delicates	--	--	--	▲	▲
Baby	--	▲	▲	--	▲

Програма	Универзален прашок ¹⁾	Универзална течност	Течност за обоени	Нежни волнени	Специјален
Rapid 14min	--	▲	▲	--	--
Anti-allergy	▲	▲	--	--	▲
Outdoor 	--	--	--	▲	▲
Denim	--	--	▲	▲	▲
Wool/Silk  	--	--	--	▲	▲

¹⁾ На температури повисоки од 60 °C, се препорачува употреба на детергент во прашок.

-- = Непрепорачани ▲ = Препорачани

13.4 Вид на детергент и количина.

- Користете само детергенти и други третмани што се специјално направени за машини за перење. Прво, следете ги овие генерички правила:
 - детергенти во прав (и таблети и детергенти со една доза) за сите видови ткаенини, со исклучок на чувствителни. Подобро е да користите прашоци за перење кои содржат средство за белење на бели алишта и стерилизација,
 - течни детергенти (и детергенти со една доза), подобро за програми за перење на ниски температури (до 60 °C) за сите видови ткаенини или специјални само за волна.
- Не мешајте различни видови детергенти.
- Користете помалку детергент ако:

- перете помало полнење,
- алиштата се малку валкани,
- има големи количини на пена за време на миењето.

- Кога користите таблети за детергент или капсули, секогаш ставајте ги во барабанот, а не во дозерот за детергент и следете ги препораките на производителот.

Недоволна количина на детергент може да предизвика:

- лоши резултати на перење,
- полнењето со алишта станува сиво,
- валкани алишта,
- мувла во апаратот.

Поголема количина на детергент може да предизвика:

- сапуница,
- намален резултат од перењето,
- нерамномерно плакнење,
- поголемо влијание врз околината.

14. КОДОВИ ЗА АЛАРМИ И МОЖНИ ДЕФЕКТИ

Апаратот не започнува или застанува при работењето. Прво, обидете се да најдете решение за проблемот (погледнете во табелите).

ПРЕДУПРЕДУВАЊЕ!

Исклучете го апаратот пред да извршите каква било проверка.

Проблем	Можно решение
---------	---------------

E 10

Апаратот не се полни правилно со вода.

- Проверете дали славината за вода е отворена.
- Проверете дали притисокот на водоводната мрежа не е премногу низок. За овие информации, јавете се во локалното претпријатие за водовод.
- Проверете дали славината за вода е затната.
- Проверете дали доводното црево е засукано, оштетено или свиткано.
- Проверете дали доводното црево за вода е правилно поврзано.
- Проверете дали филтерот на доводното црево и филтерот на вентилот се затнати.

E 20

Апаратот не ја испушта водата.

- Проверете дали чепчето на одводната цевка е затнато.
- Проверете дали одводното црево е засукано или свиткано.
- Проверете дали е затнат одводниот филтер. Исчистете го филтерот, ако е неопходно.
- Проверете дали одводното црево за вода е правилно поврзано.
- Поставете ја програмата за испуштање ако сте поставиле програма без фаза за испуштање.
- Поставете ја програмата за испуштање ако поставите опција којашто завршува со вода во барабанот.

E 9 1

Внатрешен дефект. Нема комуникација меѓу електронските елементи на апаратот.

- Програмата не завршила правилно или апаратот запрел многу рано. Исклучете го, па повторно вклучете го апаратот.
- Ако повторно се појави шифра за аларм, контактирајте со овластен сервисен центар.

E N0

Напојувањето со струја е нестабилно.

- Почекајте да се стабилизира напојувањето со струја.

E F0

Вклучен е уредот против поплавување.

- Исклучете го апаратот и затворете ја славината за вода. Контактирајте со овластен сервисен центар.

Ако повторно се појави проблемот, контактирајте со Овластен сервисен центар. Потребните податоци за сервисниот центар се на плочката со спецификации

*Некои шифри за аларм може да не се појават. Предмет на промена без претходна најава.

15. ГРИЖА ЗА ЖИВОТНАТА СРЕДИНА

Рециклирајте материјали со симболот . Ставете го пакувањето во соодветни контејнери за да го рециклирате. Помогнете во заштитата на животната средина и здравјето на луѓето со рециклирање на отпад од електрични и електронски апарати. Не фрлајте ги

апаратите означени со симболот  со отпадот од домаќинството. Вратете го производот во вашиот локален објект за рециклирање или контактирајте со општинската канцеларија.

Bine ați venit la Electrolux! Vă mulțumim pentru că ați ales produsul nostru.



În misiunea noastră de a fi sustenabili, reducem utilizarea hârtiei și oferim integral online manualele de utilizare. Accesați manualul complet de utilizare la electrolux.com/manuals



Găsiți sfaturi privind utilizarea, broșuri, informații pentru depanare, service și reparații la electrolux.com/support



Cumpărați accesorii, consumabile și piese de schimb originale pentru aparatul dvs. la electrolux.com/shop

Ne rezervăm dreptul asupra efectuării de modificări.

CUPRINS

1. INFORMAȚII PRIVIND SIGURANȚA.....	177
2. INSTRUCȚIUNI DE SIGURANȚĂ.....	179
3. DESCRIEREA PRODUSULUI.....	182
4. INFORMAȚII TEHNICE.....	183
5. INSTALAREA.....	183
6. PANOU DE COMANDĂ.....	187
7. DISCUL SELECTOR ȘI BUTOANELE.....	189
8. PROGRAME.....	192
9. SETĂRI.....	197
10. UTILIZARE ZILNICĂ.....	198
11. ÎNGRIJIREA ȘI CURĂȚAREA.....	201
12. VALORI DE CONSUM.....	205
13. GHID RAPID.....	206
14. CODURI DE ALARMĂ ȘI POSIBILE DEFECTIUNI.....	210
15. INFORMAȚII PRIVIND MEDIUL.....	211

1. ⚠ INFORMAȚII PRIVIND SIGURANȚA



Înainte de a începe instalarea și de a utiliza acest aparat, citiți cu atenție instrucțiunile furnizate. Producătorul nu este responsabil pentru eventuale vătămări sau pagube rezultate din instalarea sau utilizarea incorectă. Păstrați permanent instrucțiunile într-un loc sigur și accesibil pentru consultare ulterioară.

1.1 Siguranța copiilor și a persoanelor vulnerabile

- Acest aparat poate fi utilizat de copiii cu vârsta mai mare de 8 ani, de persoanele cu capacități fizice, senzoriale sau

mentale reduse sau de persoanele ne-experimentate doar sub supraveghere sau după o scurtă instruire care să le ofere informațiile necesare despre utilizarea în siguranță a aparatului și care să le permită să înțeleagă pericolele la care se expun.

- Copiii cu vârsta între 3 și 8 ani și persoanele cu dizabilități profunde și complexe nu trebuie lăsate să se apropie de aparat dacă nu sunt supravegheate permanent.
- Copiii cu vârsta mai mică de 3 ani nu trebuie lăsați să se apropie de aparat dacă nu sunt supravegheați permanent.
- Copiii trebuie supravegheați pentru a vă asigura că nu se joacă cu aparatul.
- Nu lăsați ambalajele la îndemâna copiilor și aruncați-le conform reglementărilor.
- Nu lăsați detergenții la îndemâna copiilor.
- Nu lăsați copiii și animalele să se apropie de aparat atunci când ușa este deschisă.
- Dacă aparatul are un dispozitiv de siguranță pentru copii, acesta trebuie activat.
- Copiii nu vor realiza operațiunile de curățare sau de întreținere care revin utilizatorului aparatului fără a fi supravegheați.

1.2 Informații generale despre siguranță

- Acest aparat este destinat doar pentru spălarea rufelor de tip casnic, care pot fi spălate în mașina de spălat.
- Acest aparat este proiectat pentru utilizarea în locuințe individuale la interior
- Acest aparat electrocasnic poate fi utilizat în birouri, camere de oaspeți, camere de oaspeți cu paturi și mic dejun, case de oaspeți în cadrul fermelor și alte spații de cazare similare, în care această utilizare nu depășește (media) nivelurile de utilizare domestică.
- Nu modificați specificațiile acestui aparat.

- Încărcătura maximă a aparatului este 7 kg. Nu depășiți sarcina maximă a fiecărui program (consultați capitolul „Programe”).
- Presiunea de alimentare cu apă din punctul de racord la rețeaua de apă trebuie să fie între 0,5 bar (0,05 MPa) și 10 bar (1.0 MPa).
- Fanta de aerisire din bază nu trebuie să fie blocate de mochetă, covor sau orice alt material folosit la acoperirea pardoselii.
- Aparatul trebuie conectat la rețeaua de apă folosind noile seturi de furtunuri furnizate sau alte noi seturi de furtunuri furnizate de Centrul de service autorizat.
- Seturile vechi de furtunuri nu trebuie refolosite.
- În cazul în care cablul de alimentare este deteriorat, acesta trebuie înlocuit de producător, de centrul de service autorizat al acestuia sau de persoane cu o calificare similară pentru a se evita electrocutarea.
- Înainte de a efectua orice operațiune de întreținere, opriți aparatul și scoateți ștecherul din priză.
- Nu folosiți apă pulverizată cu presiune ridicată sau abur pentru curățarea aparatului.
- Curățați aparatul cu o lavetă umedă. Utilizați numai detergenți neutri. Nu folosiți niciun produs abraziv, burete abraziv, solvent sau obiect metalic.

2. INSTRUCȚIUNI DE SIGURANȚĂ

2.1 Instalarea



Instalarea trebuie să respecte reglementările naționale corespunzătoare.

- Scoateți toate ambalajele și buloanele de transport, inclusiv bucșa din cauciuc cu distanțator din plastic.
- Păstrați șuruburile de transport într-un loc sigur. Dacă aparatul va fi mutat pe viitor, acestea trebuie fixate din nou pentru a

bloca tamburul și pentru a-l proteja de deteriorare.

- Aveți întotdeauna grijă când mutați aparatul deoarece acesta este greu. Folosiți întotdeauna mănuși de protecție și încălțăminte închisă.
- Urmați instrucțiunile de instalare furnizate împreună cu aparatul.
- Dacă aparatul este deteriorat, nu îl instalați sau utilizați.
- Nu instalați sau utilizați aparatul în locuri în care temperatura poate fi sub 0°C sau direct expus intemperiiilor.

- Suprafața podelei pe care aparatul va fi instalat trebuie să fie plată, stabilă, rezistentă la căldură și curată.
- Asigurați circulația aerului între aparat și podea.
- Atunci când aparatul se află în poziția sa permanentă, verificați dacă este adus la nivel cu ajutorul unei nivele cu bulă de aer. Dacă nu este, reglați picioarele acestuia.
- Nu instalați aparatul direct deasupra scurgerii din pardoseală.
- Nu pulverizați apă pe aparat și nu îl expuneți la umiditate excesivă.
- Nu instalați aparatul în locuri care nu permit deschiderea completă a capacului acestuia.
- Nu așezați niciun recipient închis pentru colectarea posibilelor scurgeri de apă de sub aparat. Contactați Centrul de service autorizat pentru a afla ce accesorii pot fi utilizate.

2.2 Conexiunea la rețeaua electrică

AVERTISMENT!

Pericol de incendiu și electrocutare.

- AVERTISMENT: Acest aparat este proiectat pentru a fi instalat / conectat la o împământare din clădire.
- Utilizați întotdeauna o priză cu protecție la electrocutare corect instalată.
- Asigurați-vă că parametrii de pe plăcuța cu date tehnice sunt compatibili cu valorile nominale ale sursei de alimentare.
- Nu utilizați adaptoare multiple și cabluri prelungitoare.
- Procedați cu atenție pentru a nu deteriora ștecherul și cablul de alimentare electrică. Dacă este necesară înlocuirea cablului de alimentare, acesta trebuie înlocuit numai de către Centrul de service autorizat.
- Introduceți ștecherul în priză numai după încheierea instalării. Asigurați accesul la priza racordată la rețeaua electrică principală după instalare.
- Nu atingeți cablul de alimentare sau ștecherul cu mâinile ude.
- Nu deconectați aparatul trăgând de cablul de alimentare. Scoateți întotdeauna ștecherul din priză.

2.3 Racordarea la apă

- Apa de alimentare nu trebuie să depășească 25°C.
- Nu deteriorați furtunurile de apă.
- Înainte de conectarea la țevi noi, țevi care nu au fost folosite mult timp, la care s-au făcut lucrări de reparație sau au fost montate noi dispozitive (apometre, etc.), lăsați să curgă apa până când aceasta devine curată și limpede.
- Asigurați-vă că nu sunt pierderi vizibile de apă în timpul și după prima utilizare a aparatului.
- Nu folosiți un furtun prelungitor dacă furtunurile de alimentare sunt prea scurte. Adresați-vă Centrului de service autorizat pentru înlocuirea furtunului de alimentare.
- Când despachetați aparatul, este posibil să vedeți cum curge apă din furtunul de evacuare. Aceasta se datorează testării aparatului cu apă în fabrică.
- Puteți prelungi furtunul de evacuare până la maxim 400 cm. Contactați Centrul de service autorizat pentru alt furtun de evacuare și prelungitorul.
- Asigurați accesul la robinet după instalare.
- Închideți robinetul de apă după fiecare utilizare a aparatului.

2.4 Utilizarea

AVERTISMENT!

Pericol de rănire, electrocutare, incendiu, arsuri sau de deteriorare a aparatului.

- Respectați instrucțiunile de siguranță de pe ambalajul detergentului.
- Produsele inflamabile sau obiectele umezite cu produse inflamabile nu trebuie introduse în aparat, nici puse alături sau deasupra acestuia.
- Nu spălați țesăturile care sunt foarte murdare cu ulei, grăsime sau alte substanțe pline de grăsime. Poate deteriora componentele din cauciuc ale aparatului. Prespălați manual astfel de țesături înainte de a le încărca în aparat.
- Nu folosiți parfumuri pentru rufe pentru a evita riscul de deteriorare a componentelor din plastic și cauciuc ale aparatului.
- Asigurați-vă că îndepărtați toate obiectele metalice din rufe.

2.5 Serviciul de asistență tehnică

- Pentru a repara aparatul contactați Centrul de service autorizat. Utilizați doar piese de schimb originale.
- Rețineți că reparațiile făcute în regie proprie sau care nu sunt făcute de profesioniști pot afecta siguranța și pot anula garanția.
- Următoarele piese de schimb sunt disponibile timp de cel puțin 10 ani după încetarea producției modelului: motor și perile motorului, transmisia dintre motor și tambur, pompe, amortizoare și arcuri, tamburul de spălare, tridentul tamburului și angrenajele cu bilă corespunzătoare, radiatoare și elemente de încălzire, inclusiv pompe de căldură, conduce și echipamentul corespunzător, inclusiv furtunuri, supape, filtre și opritoare de apă, plăci cu circuite imprimate, afișaje electronice, comutatoare de presiune, termostate și senzori, software și firmware, inclusiv software de resetare, ușa, balamaua și garniturile ușii, alte garnituri, sistemul de închidere a ușii, accesoriile de plastic, cum ar fi dozatoarele de detergent. Durata poate fi mai mare în țara dvs. Pentru mai multe informații, vă rugăm să vizitați site-ul nostru web.
- Rețineți că unele piese de schimb sunt disponibile doar la reparatorii profesioniști

și nu toate piesele de schimb sunt relevante pentru toate modelele.

- În ceea ce privește becul (becurile) din acest produs și becurile ca piese de schimb vândute separat: Aceste becuri sunt destinate să reziste la condițiile fizice extreme din aparatele electrocasnice, cum ar fi temperatura, vibrațiile, umiditatea sau au scopul de a oferi informații despre starea de funcționare a aparatului. Acestea nu sunt destinate utilizării în alte aplicații și nu sunt adecvate pentru iluminarea camerelor din locuință.

2.6 Aruncarea la gunoi

AVERTISMENT!

Pericol de rănire sau sufocare.

- Deconectați aparatul de la sursa de alimentare electrică și cea de apă.
- Tăiați cablul de alimentare de la rețea chiar de lângă aparat și aruncați-l.
- Scoateți încuietorea ușii pentru a nu permite copiilor sau animalelor de companie să rămână blocați în tambur.
- Eliminați aparatul în conformitate cu cerințele locale pentru eliminarea deșeurilor de echipamente electrice și electronice (DEEE).

3. DESCRIEREA PRODUSULUI

3.1 Prezentarea aparatului

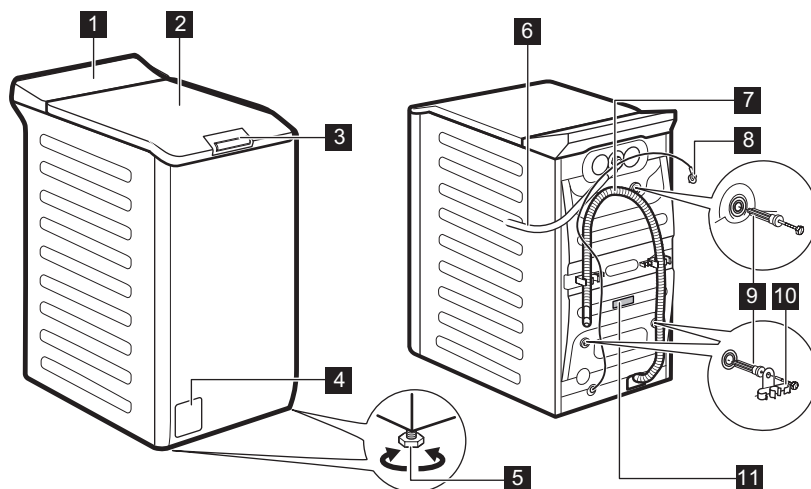

- 1** Panou de comandă
- 2** Capac
- 3** Mâner de deschidere capac
- 4** Filtru de la pompa de evacuare
- 5** Picioare pentru aducerea la nivel a aparatului
- 6** Furtun de alimentare cu apă

- 7** Furtun de evacuare
- 8** Cablu de alimentare
- 9** Șuruburi pentru transport
- 10** Suport pentru furtun
- 11** Plăcuță cu date tehnice

Informații pentru înregistrarea produsului.

Plăcuța cu date tehnice specifică numele modelului (A), numărul produsului (B), tensiunea electrică nominală (C) și numărul de serie (D).

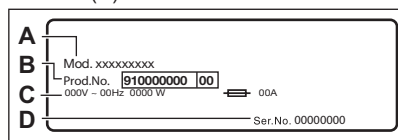

Eticheta cu informații specifică numele modelului (A), numărul produsului (B) și numărul de serie (C).

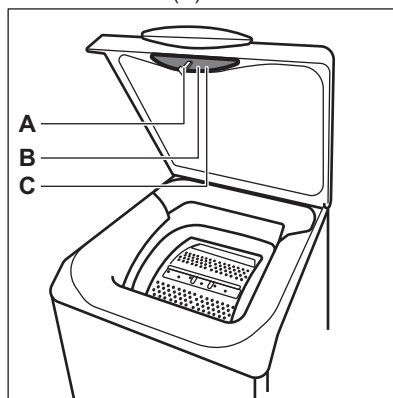

4. INFORMAȚII TEHNICE

Dimensiuni	Lățime/ Înălțime/ Adâncime totală	39,7 cm /90,8 cm /59,9 cm
Conexiunea la rețeaua electrică	Tensiunea electrică	230 V
	Putere generală	2100 W
	Siguranță fuzibilă	10 A
	Frecvența	50 Hz
Nivel de protecție împotriva pătrunderii particulelor solide și a umidității asigurat de capacul de protecție, cu excepția cazului în care echipamentul de joasă tensiune nu este protejat împotriva umidității		IPX4
Presiunea de alimentare cu apă	Minim	0,5 bar (0,05 MPa)
	Maxim	10 bar (1,0 MPa)
Alimentarea cu apă ¹⁾		Apă rece
Încărcătură maximă	Bumbac	7 kg

¹⁾ Racordați furtunul de alimentare cu apă la un robinet cu filet 3/4"

5. INSTALAREA

AVERTISMENT!

Consultați capitolele privind siguranța.

5.1 Despachetare și poziționare

1.

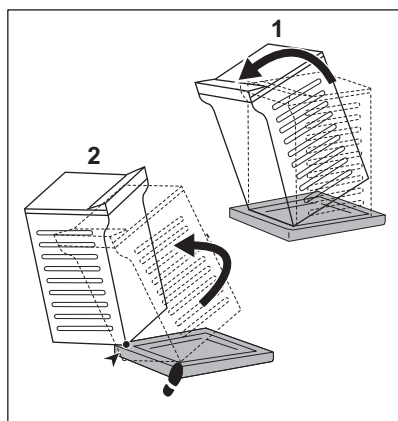

2.

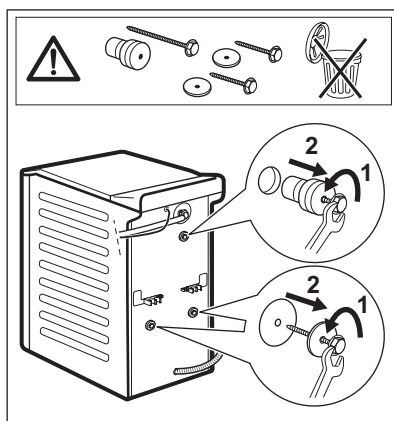

3.

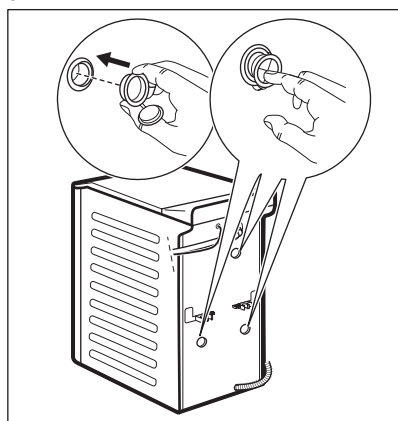

4.

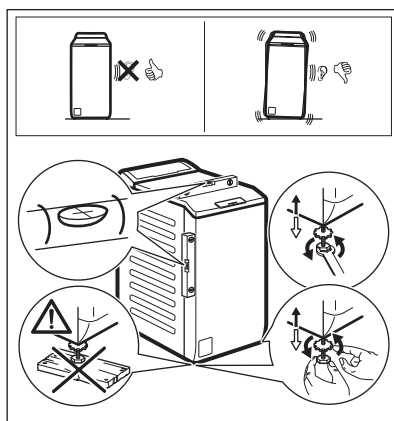

Reglați aparatul corect pentru a preveni apariția vibrațiilor, zgomotului și a mișcării aparatului în timpul funcționării acestuia.

AVERTISMENT!

Nu puneți carton, lemn sau materiale similare sub picioarele aparatului pentru a regla nivelul.

i

Asigurați-vă că mochetele nu opresc circulația aerului sub aparat. Asigurați-vă că aparatul nu atinge peretele sau alte unități.

Recomandăm păstrarea ambalajelor și a șuruburilor de transport pentru transportarea aparatului.

5.2 Furtunul de alimentare cu apă

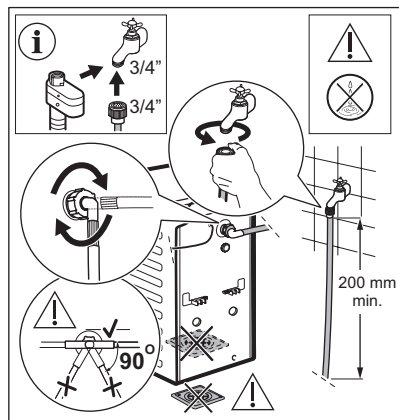

Accesoriiile livrate împreună cu aparatul pot varia în funcție de model.



Asigurați-vă că furtunurile nu sunt deteriorate și că nu există pierderi pe la racorduri. Nu folosiți un furtun prelungitor dacă furtunurile de alimentare sunt prea scurte. Adresați-vă centrului de service pentru un furtun de alimentare cu apă de schimb.



AVERTISMENT!

Pentru a reduce forța laterală, mențineți o secțiune dreaptă minimă de 200 mm a furtunului sub conexiunea robinetului.

Unele modele pot conține furtun de alimentare cu dispozitiv de oprire a apei. Acesta previne scurgerile din furtun din cauza învechirii sale naturale.

Sectorul din fereastră indică această defecțiune. Dacă se întâmplă acest lucru, închideți robinetul de apă și contactați centrul de service autorizat pentru informații privind înlocuirea furtunului.

Piesele de schimb pot fi schimbate fără notificare prealabilă. Cumpărați accesoriile de la un furnizor autorizat.

5.3 Evacuarea apei

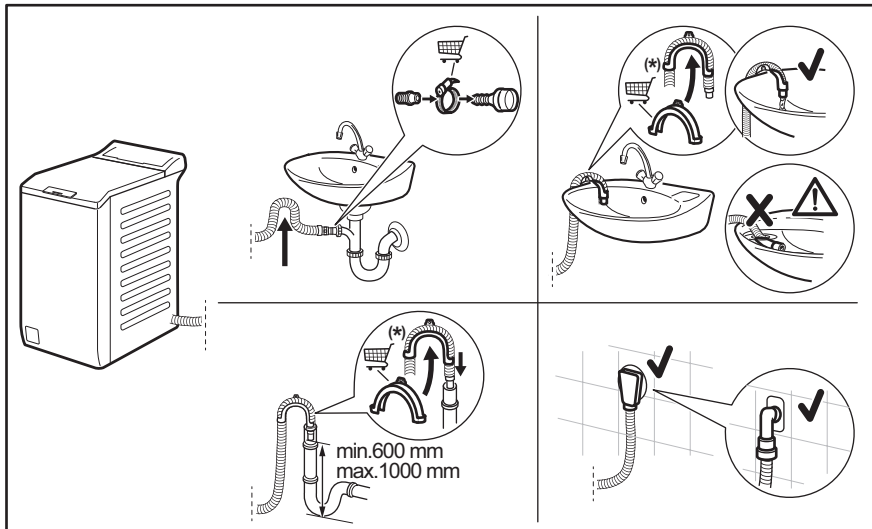

Poate fi modificat fără notificare prealabilă.

Furtunul de evacuare trebuie să stea la o înălțime minimă de 600 mm și maximă de 1000 mm. Puteți prelungi furtunul de evacuare până la maxim 4000 mm. Contactați centrul de service autorizat pentru alt furtun de evacuare și prelungitorul.

5.4 Conexiunea la rețeaua electrică

La sfârșitul instalării puteți conecta ștecherul la priză.

Plăcuța cu date tehnice și capitolul „Date tehnice” indică tensiunea electrică corespunzătoare. Asigurați-vă că acestea sunt compatibile cu cele ale sursei de alimentare electrică.

Verificați dacă instalația electrică din locuință poate suporta puterea maximă necesară, luând în considerare și celelalte aparate pot fi utilizate.

Conectați aparatul la o priză cu împământare.

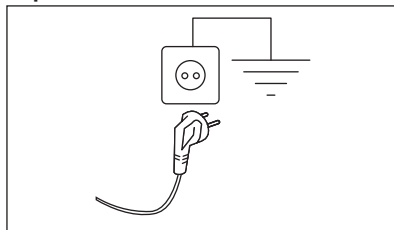

Cablul de alimentare trebuie să fie ușor accesibil după instalarea aparatului.

Pentru lucrările electrice necesare la instalarea aparatului, contactați Centrul de service autorizat.

Producătorul nu își asumă nicio responsabilitate pentru daunele sau pentru leziunile provocate din cauza nerespectării măsurilor de precauție privind siguranța.

6. PANOU DE COMANDĂ

6.1 Descrierea panoului de comandă

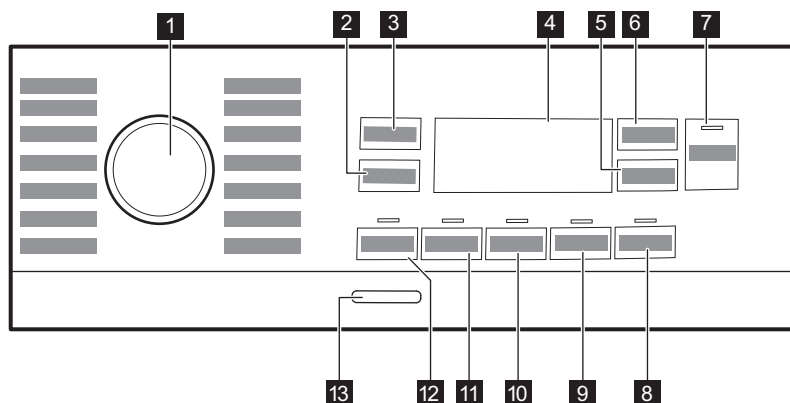







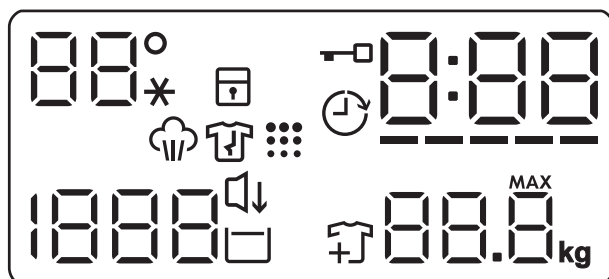





- 1 Disc selector pentru programe
- 2 Buton tactil pentru opțiuni de reducere a vitezei de centrifugare
- 3 Temperatură buton tactil
- 4 Afișaj
- 5 Pornire întârziată buton tactil
- 6 Reglare durată buton tactil
- 7 Start/Pauză buton tactil

- 8 Finalizare cu abur buton tactil
- 9 Soft Plus buton tactil
- 10 Clătire suplimentară buton tactil
- 11 Pete buton tactil
- 12 Prespălare buton tactil
- 13 Pornit/Oprit buton

6.2 Afișaj



 --*	Zona Temperatură: Indicator pentru temperatură Indicator apă rece
	Indicator pentru dispozitivul de siguranță pentru copii.
	Indicator pentru pornire întârziată.
	Indicator pentru Capac blocat.
	Indicatorul digital poate arăta: <ul style="list-style-type: none"> • Durata programului (de ex. 2:40). • Durata întârzierii (de ex. 2h). • Terminarea ciclului (0:00). • Codul de avertizare (de ex. E20). • Indicație privind numărul total de ore de funcționare a aparatului. Consultați secțiunea „Contor ore de funcționare” din paragraful „Setări” pentru mai multe detalii.
-----	Indicator de nivel bare Time Manager - reducerea duratei programului.
	Indicator greutate maximă rufe. Simbolul MAX clipește când încărcătura de rufe depășește încărcătura maximă declarată pentru programul selectat.
	Indicator de adăugare articole de îmbrăcăminte. Se aprinde la începutul fazei de spălare, timp în care utilizatorul încă poate pune aparatul în modul pauză și poate să adauge mai multe rufe.
	Indicator Tambur curat.
	Indicator Noapte.
	Indicator pentru clătire oprită.
	Zona de centrifugare: Indicator pentru viteza de centrifugare.
---	Indicator pentru Fără centrifugare. Faza de centrifugare este dezactivată.
	Indicator fază cu abur.
	Indicator fază antișifonare. Citiți paragraful Finalizare cu abur pentru mai multe detalii.

7. DISCUL SELECTOR ȘI BUTOANELE

7.1 Introducere



Opțiunile/funcțiile nu sunt disponibile pentru toate programele de spălare. Verificați compatibilitate dintre opțiuni/funcții și programele de spălare în „Tabelul programelor”. O opțiune/funcție o poate exclude pe alta, în acest caz aparatul nu vă permite să setați opțiunile/funcțiile incompatibile.

7.2 Pornit/Oprit

Apăsați acest buton timp de câteva secunde pentru a activa sau dezactiva aparatul. Se aud două melodii diferite în timpul pornirii și opririi aparatului.

Deoarece funcția Repaus dezactivează automat aparatul după câteva minute pentru a reduce consumul de energie, s-ar putea să fie nevoie să activați din nou aparatul.

Pentru mai multe detalii, consultați paragraful Repaus din capitolul Utilizarea zilnică.

7.3 Temperatură

Atunci când selectați un program de spălare, aparatul propune automat o temperatură implicită.

Atingeți acest buton în mod repetat până când apare pe afișaj valoarea dorită pentru temperatură.

Când afișajul prezintă indicatorii _ _*, aparatul nu încălzește apa.





7.4 Centrifugare

Atunci când setați un program, aparatul selectează automat viteza maximă de centrifugare permisă, cu excepția programului Denim. Cu această opțiune puteți schimba viteza de centrifugare implicită.

Atingeți acest buton în mod repetat pentru:



- **Scăderea vitezei de centrifugare.** Pe afișaj vor apărea numai vitezele de

centrifugare disponibile pentru programul respectiv.

- Opțiuni suplimentare pentru centrifugare **Fără centrifugare** . Setează această opțiune pentru a dezactiva toate fazele de centrifugare. Aparatul realizează doar faza de evacuare de la programul de spălare selectat. Setează această opțiune pentru țesăturile foarte delicate. Faza de clătire utilizează mai multă apă pentru anumite programe de spălare
- Activați opțiunea **Clătire oprită** . Centrifugarea finală nu este realizată. Apa de la ultima clătire nu este evacuată, astfel încât rufe să nu se șifoneze. Programul de spălare se termină cu apă în tambur. Afișajul prezintă indicatorul . Capacul rămâne blocat și tamburul se învâрте regulat pentru a reduce șifonarea. Trebuie să evacuați apa pentru a debloca capacul. Dacă atingeți butonul Start/Pauză , aparatul realizează faza de centrifugare și evacuează apa.



Aparatul golește apa automat după aproximativ 18 ore.

- Activați opțiunea **Noapte** . Fazele intermediare și finale de centrifugare sunt anulate și programul se termină cu apă în tambur. Aceasta ajută la reducerea șifonării. Pe afișaj apare indicatorul . Capacul rămâne blocat. Tamburul se învâртеște regulat pentru a reduce șifonarea. Trebuie să evacuați apa pentru a debloca capacul. Deoarece programul este foarte silențios, acesta este adecvat pentru a fi utilizat pe timpul nopții când sunt disponibile tarife mai mici la electricitate. La unele programe, clătirile se fac cu mai multă apă. Dacă atingeți butonul Start/Pauză , aparatul realizează doar faza de evacuare.



Aparatul golește apa automat după aproximativ 18 ore.

7.5 Prespălare

Cu această opțiune puteți adăuga o fază de prespălare la un program de spălare.

Se aprinde indicatorul corespunzător aflat deasupra tastei.

Folosiți această funcție pentru a introduce o fază de prespălare la 30 °C înaintea celei de spălare.

Această opțiune este recomandată în cazul rufelor cu grad ridicat de murdărie, în special dacă conțin nisip, praf, noroi și alte particule solide.



Opțiunea poate crește durata programului.

7.6 Pete

Pentru adăugarea fazei pentru pete la un program, atingeți acest buton.

Se aprinde indicatorul corespunzător aflat deasupra tastei.

Utilizați această opțiune pentru articole cu pete persistente.

Atunci când setați această opțiune, puneți substanța de scos petele în compartimentul .



Această opțiune crește durata programului.
Această opțiune nu este disponibilă cu o temperatură mai mică de 40°C.

7.7 Permanent Clătire suplimentară



Cu această opțiune puteți adăuga câteva clătiri programului de spălare selectat.

Folosiți această opțiune pentru persoanele cu alergii la reziduurile de detergent și cu pielea sensibilă.



Această opțiune crește durata programului.

Se aprinde indicatorul corespunzător aflat deasupra butonului tactil și rămâne, de asemenea, permanent aprins pe durata următoarelor cicluri până la dezactivarea acestei opțiuni.

7.8 Permanent Soft Plus

Setați această opțiune pentru a optimiza distribuirea balsamului de rufe și pentru a îmbunătăți catifelarea țesăturii.

Recomandată atunci când folosiți balsam de rufe.





Această opțiune crește durata programului.

Se aprinde indicatorul corespunzător aflat deasupra butonului tactil și rămâne, de asemenea, permanent aprins pe durata următoarelor cicluri până la dezactivarea acestei opțiuni.

7.9 Finalizare cu abur

Atingeți acest buton pentru a seta nivelul de abur. Acest lucru este posibil doar cu programele în care este disponibilă funcția abur. Tamburul realizează mișcări delicate timp de aproximativ 30 de minute. Durata fazei cu abur se modifică în funcție de selecția dvs. Când opțiunea Finalizare cu abur este setată, programul se termină cu o fază de antișifonare în timp ce tamburul este rotit ocazional pentru a preveni șifonarea.

Afișajul indică  și , iar butonul Start/Pauză  se aprinde. La finalul fazei antișifonare, tamburul se oprește, indicatorul se stinge și ușa se deblochează. În orice moment, utilizatorul poate încheia faza de antișifonare prin:

- apăsarea butonului Pornit/Oprit timp de câteva secunde pentru activarea sau dezactivarea aparatului;
- rotiți butonul de selectare într-o altă poziție.



O încărcătură mică de rufe ajută la obținerea unor rezultate mai bune.

7.10 Pornire întârziată

Cu această opțiune puteți întârzia pornirea unui program la o oră mai convenabilă.

Atingeți butonul în mod repetat pentru a seta întârzierea dorită. Durata crește în pași de 1 oră până la 20 de ore.

Afișajul prezintă indicatorul și durata întârzierii selectate. După ce atingeți butonul Start/Pauză , aparatul începe număratoarea inversă și capacul este blocat.

7.11 Reglare durată

Cu această opțiune puteți reduce durata programului în funcție de dimensiunea încărcăturii și gradul de murdărie.

Când setați un program de spălare, afișajul indică durata implicită și liniuțele -----.

Atingeți butonul Reglare durată pentru a reduce durata programului în funcție de ceea ce aveți nevoie. Afișajul indică durata noului program și numărul de liniuțe va scădea corespunzător:

----- adecvat pentru o încărcătură completă de articole de îmbrăcăminte cu nivel normal de murdărie.

---- un ciclu rapid pentru o încărcătură completă de articole de îmbrăcăminte ușor murdare.

-- un ciclu foarte rapid pentru o încărcătură mai mică de articole ușor murdare (se recomandă maxim jumătate de încărcătură).

- cel mai scurt ciclu de împrăspătare a unei încărcături mici de rufe.

Reglare durată este disponibilă doar cu programele din tabel.

Indicator

	Cottons	Synthetics
----- 1)	■	■
-----	■	■
----	■	■
---	■	■
--	■	■
-	■	■

1) Durata implicită pentru toate programele.

Reglare durată cu programe cu abur

Atunci când setați un program cu abur, acest program permite să alegeți trei niveluri de abur și durata programului este redusă corespunzător:

- --- maxim.
- -- : mediu.
- - : minim.



La unele aparate durata programului este redusă fără a indica nicio liniuță.

7.12 Start/Pauză



Atingeți butonul Start/Pauză pentru a porni, pune în pauză aparatul sau pentru a întrerupe un program aflat în desfășurare.







Pictograma înseamnă că puteți întrerupe ciclul și adăuga sau scoate articole de îmbrăcăminte. Citiți secțiunea „Deschiderea ușii - Adăugarea articolelor de îmbrăcăminte” pentru mai multe detalii.

8. PROGRAME

8.1 Tabelul programelor

Program Temperatura im- plicită Interval de tem- peratură	Viteza de centrifugare de referință Valori pentru viteza de centrifugare	Încăr- cătura maxi- mă	Descrierea programului (Tipul de încărcătură și nivelul de murdărie)
Eco 40-60 40 °C 1)	1300 rpm (1300 - 400 rpm)	7 kg	Bumbac alb și bumbac colorat în culori rezistente. Articole cu un grad normal de murdărie. Consumul de energie scade și durata programului de spălare este extinsă, asigurând rezultate bune la spălare.
Cottons 40 °C 90 °C – Rece	1300 rpm (1300 - 400 rpm)	7 kg	Bumbac alb și colorat. Articole cu un grad normal, ridicat și ușor de murdărie.
Synthetics 40 °C 60 °C - Rece	1200 rpm (1200 - 400 rpm)	3 kg	Articole din țesătură sintetică sau mixtă. Articole cu un grad normal de murdărie.
Delicates 30 °C 40 °C - Rece	1200 rpm (1200 - 400 rpm)	2 kg	Țesături delicate cum ar fi acrilice, viscoză și țesături mixte care necesită o spălare mai delicată. Articole cu un grad normal și ușor de murdărie.
 Steam		1 kg	Articole din bumbac, sintetice și mixte. Ciclul special cu abur fără spălare care poate fi utilizat pentru a pregăti rufe uscate pentru călcat sau pentru a împrăști hainele purtate o singură dată ²⁾ Acest program reduce cutele și mirosurile ³⁾ și relaxează fibrele. După terminarea programului, scoateți rapid rufe din tambur. După un program cu abur, călcatul rufelor se face fără efort. Nu folosiți deloc detergent. Dacă este necesar, înlăturați petele prin spălare sau folosind o soluție pentru îndepărtare localizată a petelor. Programele cu abur nu efectuează niciun ciclu de igienizare. Nu setați un program cu abur cu aceste tipuri de articole: <ul style="list-style-type: none">• Articole care nu sunt adecvate uscării în uscător.• Articole cu eticheta „Doar curățare chimică”.
 Cashmere		1 kg	Lână și cașmir. Program scurt pentru împrăștierea fără spălare a maximum 1 kg de articole din lână și cașmir care se pot spăla la mașină și manual. La tratarea încărcăturilor mai mici, durata programului poate fi redusă mai mult cu ajutorul opțiunii Reglare durată. <div style="border: 1px solid black; padding: 5px; margin-top: 10px;"><p> AVERTISMENT! Nu folosiți acest program cu articolele din lână cu eticheta exclusiv curățare chimică.</p></div>

Program Temperatura im- plicită Interval de tem- peratură	Viteza de centrifugare de referință Valori pentru viteza de centrifugare	Încăr- cătură maxi- mă	Descrierea programului (Tipul de încărcătură și nivelul de murdărie)
Spin/Drain	1300 rpm (1300 - 400 rpm)	7 kg	Toate țesăturile, cu excepția articolelor din lână și a celor din țesături delicate. Pentru a centrifuga rufe și pentru a evacua apa din tambur.
Rinse	1300 rpm (1300- 400 rpm)	7 kg	Toate țesăturile, cu excepția articolelor din lână și a celor din țesături foarte delicate. Program pentru clătirea și centrifugarea rufelor. Viteza implicită de centrifugare este cea folosită la programele pentru articole din bumbac. Reduce viteza de centrifugare în funcție de tipul de rufe. Dacă este necesar, setați opțiunea Clătire suplimentară pentru a adăuga clătiri. La viteze reduse de centrifugare, aparatul execută clătiri delicate și o centrifugare scurtă.
Baby 40 °C 40 °C - Rece	1200 rpm (1200 - 400 rpm)	2 kg	Ciclu delicat adecvat pentru articolele sugarilor. Nivelul ridicat de apă și mișcările delicate de la faza de spălare protejează culorile și fibrele.
Rapid 14min 30 °C	800 rpm (800 - 400 rpm)	1,5 kg	Articole din țesătură sintetică și mixtă. Articole murdărite ușor și articole care trebuie reîmprospătate.
Anti-allergy 60 °C	1300 rpm (1300 - 400 rpm)	7 kg	Articole din bumbac alb. Acest program de spălare de înaltă performanță elimină peste 99,99% din bacterii și virusuri ⁴⁾ Menținerea temperaturii peste 60°C în timpul fazei de spălare; o fază de clătire îmbunătățită asigură îndepărtarea corespunzătoare a detergentului și a resturilor de micro-organisme. Acest program asigură, de asemenea, o reducere corespunzătoare a polenului/elementelor alergice.

Program Temperatura im- plicită Interval de tem- peratură	Viteza de centrifugare de referință Valori pentru viteza de centrifugare	Încăr- cătura maxi- mă	Descrierea programului (Tipul de încărcătură și nivelul de murdărie)
 Outdoor 30 °C 40 °C - Rece	1200 rpm (1200 - 400 rpm)	2 5) 1 kg 6)	<div style="border: 1px solid black; padding: 5px;">  <p>Nu folosiți balsam de rufe și asigurați-vă că nu există reziduuri de balsam în dozatorul pentru detergent.</p> </div> <p>Articole sportive sintetice. Acest program este conceput pentru a spăla delicat articolele moderne de îmbrăcăminte sport pentru exterior, fiind adecvat și pentru hainele de sport pentru sală, ciclism sau jogging și alte activități similare. Încărcătura recomandată de rufe este 2 kg.</p> <p>Țesături impermeabile, țesături impermeabile care respiră și țesături care resping apa. Acest program poate fi folosit și ca fază de restabilire a proprietăților de respingere a apei, conceput special pentru tratarea hainelor care au un înveliș hidrofob. Pentru a efectua o fază de restabilire a proprietăților de respingere a apei, procedați după cum urmează:</p> <ul style="list-style-type: none"> • Turnați detergentul de spălare în compartimentul . • Turnați un agent special de restabilire a proprietăților de respingere a apei pentru țesătură în compartimentul pentru balsam al sertarului . • Reduceți încărcătura de rufe la 1 kg. <div style="border: 1px solid black; padding: 5px; margin-top: 10px;">  <p>Pentru a îmbunătăți și mai mult acțiunea agentului de restabilire a proprietăților de respingere a apei, uscați rufe în într-un uscător la care ați ales programul de uscare Outdoor (dacă este disponibil și dacă eticheta de îngrijire a articolului de îmbrăcăminte permite uscarea în uscător).</p> </div>
Denim 30 °C 40 °C - Rece	800 rpm (1200 - 400 rpm)	2 kg	<p>Program special pentru hainele denim cu o fază delicată de spălare pentru minimizare estompării culorii și a semnelor. Pentru o îngrijire mai bună, se recomandă o dimensiune redusă a încărcăturii.</p>

Program Temperatura im- plicită Interval de tem- peratură	Viteza de centrifugare de referință Valori pentru viteza de centrifugare	Încăr- cătură maxi- mă	Descrierea programului (Tipul de încărcătură și nivelul de murdărie)
 Wool/Silk 40 °C 40 °C - Rece	1200 rpm (1200 - 400 rpm)	1,5 kg	Articole din lână care se pot spăla cu mașina, articole din lână care trebuie spălate manual și alte materiale cu simbolul «spălare manuală» 7).

1) Conform Regulamentului Comisiei UE 2019/2023, acest program la 40 °C poate spăla rufe de bumbac cu un grad normal de murdărie care se pot spăla la 40 °C sau 60 °C, împreună în cadrul aceleiași ciclului.





























Pentru temperatura la care ajung rufe, durata programului și alte date, consultați capitolul „Valori de con-
sum”.

Cele mai eficiente programe în ceea ce privește consumul de energie sunt, în general, acele programe care
rulează la temperaturile cele mai scăzute și au durata mai mare.

- 2) Dacă setați un program cu abur cu rufe uscate, la sfârșitul ciclului, rufe pot fi umede. Uscați pe sămă articolele timp de circa 10 minute.
- 3) Programul cu abur nu elimină anumite mirosuri intense.
- 4) Testat pentru Staphylococcus aureus, Enterococcus faecium, Candida albicans, Pseudomonas aeruginosa și MS2 Bacteriophage în cadrul unui test extern efectuat de Swisstat Testmaterialien AG în 2021 (Raportul de tes-
tare nr. 202120117).
- 5) kg Program de spălare.
- 6) Program de spălare și faza de restabilire a proprietăților de respingere a apei.
- 7) În timpul acestui ciclului, tamburul se rotește încet pentru a asigura o spălare delicată. Poate părea că tamburul nu se rotește sau nu se rotește corect, însă acest lucru este normal la acest program.

Compatibilitatea opțiunilor programului

Program	OPTIUNI Spin 	Fără centrifugare 	Ciătire oprită 	Noapte 	Prespălare  1)	Pete  2)	Ciătire suplimentară 	Soft Plus 	Finalizare cu abur  2)	Pornire întârziată 	Reglare durată 
Eco 40-60	■	■									
Cottons	■	■	■	■	■	■	■	■	■	■	■
Synthetics	■	■	■	■	■	■	■	■	■	■	■

Program	OPTIUNI Spin 	Fără centrifugare 	Ciătire oprită 	Noapte 	Prespălare  1)	Pete  2)	Ciătire suplimentară 	Soft Plus 	Finalizare cu abur  2)	Pornire întârziată 	Reglare durată 
Delicates	■	■	■	■			■	■		■	
Steam 										■	■
Cashmere 										■	■
Spin/Drain	■	■ ³⁾								■	
Rinse	■	■	■				■			■	
Baby	■	■	■	■	■		■	■		■	
Rapid 14min	■	■	■							■	
Anti-allergy	■	■	■		■	■	■	■	■	■	
Outdoor 	■	■	■				■			■	
Denim	■	■	■	■		■	■	■	■	■	
Wool/Silk  	■	■	■							■	



1) Prespălare și Pete nu pot fi selectate împreună.

2) Această opțiune nu este disponibilă cu o temperatură mai mică de 40 °C.

3) Dacă setați opțiunea Fără centrifugare, aparatul realizează doar evacuarea.

Detergenți adecvați pentru programele de spălare

Program	Pudră universală ¹⁾	Lichid universal	Lichid pentru rufe colorate	Articole delicate din lână	Special
Eco 40-60	▲	▲	▲	--	--
Cottons	▲	▲	▲	--	--
Synthetics	▲	▲	▲	--	--
Delicates	--	--	--	▲	▲
Baby	--	▲	▲	--	▲

Program	Pudră universala ¹⁾	Lichid universal	Lichid pentru rufe colorate	Articole delicate din lână	Special
Rapid 14min	--	▲	▲	--	--
Anti-allergy	▲	▲	--	--	▲
Outdoor 	--	--	--	▲	▲
Denim	--	--	▲	▲	▲
Wool/Silk  	--	--	--	▲	▲

1) La o temperatură mai mare de 60 °C se recomandă utilizarea detergentului pudră.

-- = Nerecomandat ▲ = Recomandat

8.2 Woolmark Premium Wool Care - Albastru



Ciclul de spălare al acestei mașini a fost aprobat și testat de The Woolmark Company pentru spălarea articolelor de îmbrăcăminte din lână care sunt etichetate cu „spălare manuală”, cu condiția ca articolele să fie spălate în conformitate cu instrucțiunile de pe eticheta articolului și cu cele ale producătorului acestei mașini de spălat rufe. M1145

9. SETĂRI

9.1 Semnale acustice

Acest aparat are mai multe semnale acustice care funcționează când:

- Activați aparatul (o melodie specială scurtă).
- Dezactivați aparatul (o melodie specială scurtă).
- Atingeți butoanele (sunet ca un clic).
- Faceți o selecție nevalidă (3 sunete scurte).
- Programul este finalizat (secvență de sunete timp de aproape 1 minut).
- Aparatul prezintă o defecțiune (secvență de sunete scurte timp de aproape 5 minute).

Pentru **dezactivarea/activarea** semnalelor acustice ale programului, atingeți simultan



butoanele  și  timp de aproximativ 2 secunde. Afișajul indică On/Off



Dacă dezactivați semnalele acustice, acestea continuă să funcționeze atunci când aparatul are o defecțiune.

9.2 Blocare acces copii

Cu această opțiune puteți împiedica copiii să se joace la panoul de comenzi.



Pentru **activarea/dezactivarea** acestei opțiuni, țineți apăsat butonul  până când  se aprinde/se stinge pe afișaj.

Aparatul va salva selecția acestei opțiuni ca fiind implicită după ce îl opriți.

Este posibil ca funcția Blocare acces copii să nu fie disponibilă timp de câteva secunde după pornirea aparatului.

9.3 Contor ore de funcționare

Este posibilă vizualizarea duratei totale de funcționare a aparatului în ore, începând de la prima pornire. Această valoare include durata de funcționare a ciclurilor (nu include pauzele, timpul de pornire întârziat). Pentru a vizualiza această valoare, procedați după cum urmează:



1. Porniți aparatul apăsând butonul Pornit/Oprit.
2. Rotiți butonul pentru programe la programul Eco 40-60 (prima poziție în sens orar).
3. Țineți apăsat butoanele  și  timp de câteva secunde (în decurs de 10 secunde de la pornire. După aceste 10 secunde, combinația de butoane activează și dezactivează semnalele acustice).
4. După 3 secunde, pe afișaj va fi apărea numărul total de ore de funcționare al aparatului: ex., 1276 ore, afișajul prezintă textul Hr timp de 2 secunde, 12 (mii și sute) pentru 2 secunde și 76 (zeci și unități).



Dacă procedura nu funcționează (din cauza expirării timpului, a poziției greșite a discului selector de programe sau a combinației greșite de taste), opriți aparatul și repetați secvența de la început.

9.4 Resetare

Această funcție permite restabilirea opțiunilor implicite din fabrică. Pentru a **activa** această opțiune, urmați pașii de mai jos:

1. Porniți aparatul apăsând butonul Pornit/Oprit.
2. Rotiți butonul pentru programe la programul Synthetic (a treia poziție în sens orar).
3. Țineți apăsat butoanele  și  timp de câteva secunde (în decurs de 10 secunde de la pornire. După aceste 10 secunde, combinația de butoane activează și dezactivează semnalele acustice).
4. Afișajul va indica — — — timp de circa 5 secunde.



Dacă procedura nu funcționează (din cauza expirării timpului, a poziției greșite a discului selector de programe sau a combinației greșite de taste), opriți aparatul și repetați secvența de la început.

10. UTILIZARE ZILNICĂ



AVERTISMENT!

Consultați capitolele privind siguranța.

10.1 Activarea aparatului

1. Introduceți ștecherul în priză.
2. Deschideți robinetul de apă.
3. Pentru a activa aparatul apăsați butonul Pornit/Oprit.

Se aude o melodie scurtă.

10.2 Încărcarea rufelor

1. Deschideți capacul aparatului:

2. Apăsați butonul A.

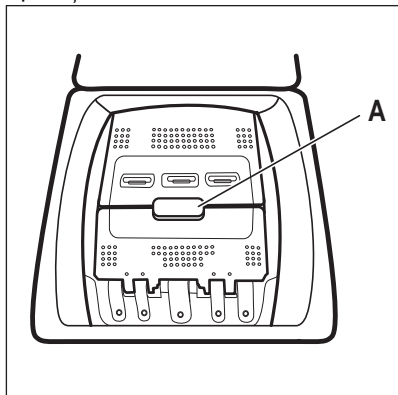

Tamburul se deschide automat.

3. Introduceți rufe în tambur, câte un articol pe rând.
4. Scuturați rufe înaintea de a le introduce în aparat.
5. Închideți tamburul și capacul.

⚠ ATENȚIE!

- Asigurați-vă că nu introduceți prea multe rufe în tambur.
- Asigurați-vă că între garnitură și aparat nu rămân rufe și că închideți corect tamburul.
- Spălarea petelor foarte uleioase și grase sau utilizarea parfurilor poate deteriora piesele din cauciuc ale aparatului.

10.3 Compartimente pentru detergent. Utilizarea detergentului și a aditivilor

1. Măsurați detergenții speciali și balsamul de rufe.
2. Puneți detergentul și balsamul de rufe în compartimentele corespunzătoare.



Respectați întotdeauna instrucțiunile de pe ambalajul detergenților.

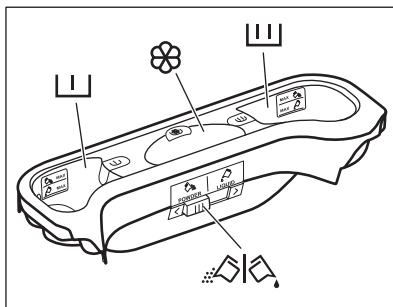

Compartimentul pentru detergent pentru faza de prespălare.



Marcalele MAX reprezintă nivelurile maxime de detergent (pudră sau lichid). Atunci când setați un program cu o pată, adăugați detergent (pudră sau lichid).

Compartimentul pentru detergent pentru faza de spălare.



Marcalele MAX reprezintă nivelurile maxime de detergent (pudră sau lichid).

Compartiment pentru aditivi lichizi (balsam de rufe, apret).



Marcajul **M** reprezintă nivelul maxim pentru cantitatea de aditivi lichizi.

 Clapetă pentru detergent pudră sau lichid.

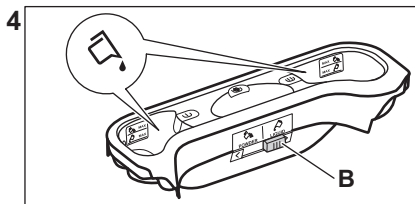
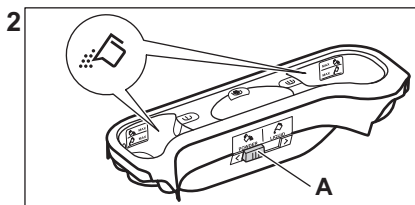
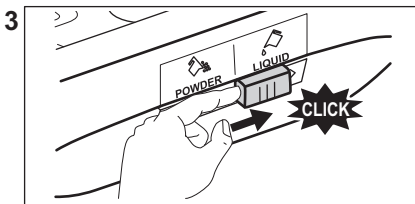
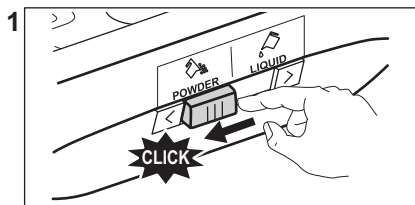

- Poziția **A** pentru detergent pudră (setare inițială).
- Poziția **B** pentru detergent lichid.



Când utilizați detergentul lichid:

- Nu utilizați detergenți lichizi groși sau gelatinoși.
- Nu puneți mai mult lichid decât nivelul maxim.
- Nu setați funcția de pornire întârziată.

10.5 Setarea unui program

1. Rotiți discul selector pentru programe pentru a selecta programul de spălare dorit.

Indicatorul butonului Start/Pauză  se aprinde intermitent.

Afișajul indică durata estimată a programului.

2. Pentru modificarea temperaturii și/sau a vitezei de centrifugare, atingeți butoanele corespunzătoare.
3. Dacă se dorește, setați una sau mai multe opțiuni atingând butoanele corespunzătoare. Indicatorii respectivi se aprind pe afișaj și informațiile prezentate se schimbă corespunzător.

10.4 Detergent lichid sau pudră





Dacă o selecție **nu este posibilă** este emis un semnal acustic și afișajul indică

10.6 Informații suplimentare despre utilizarea zilnică

Detectarea încărcăturii SensiCare System

Funcția SensiCare ajustează automat durata programului la rufe din tambur pentru a obține rezultate perfecte la spălare în cel mai scurt timp posibil. După aproximativ 30 de secunde începe alimentarea cu apă. Detectia SensiCare este realizată doar cu programele complete de spălare și doar dacă durata programului nu a fost redusă.

Pornirea unui program

Pentru a porni programul, atingeți butonul Start/Pauză . Indicatorul corespunzător nu se mai aprinde intermitent și rămâne pornit. Când pornește programul, capacul este blocat. Afișajul prezintă indicatorul .

Pornirea unui program cu pornire întârziată

1. Atingeți butonul Pornire întârziată în mod repetat până când afișajul indică întârzierea dorită.

2. Atingeți butonul Start/Pauză . Capacul aparatului se blochează și începe numărătoarea inversă pentru pornirea cu întârziere. Programul începe automat după terminarea numărătorii inverse.

Înteruperea unui program și modificarea opțiunilor.

1. Când programul este în desfășurare puteți modifica doar unele opțiuni. Atingeți butonul Start/Pauză .

2. Schimbați opțiunile. Informațiile indicate pe afișaj se modifică corespunzător

3. Atingeți Start/Pauză  din nou. Programul de spălare continuă.



Anularea unui program aflat în derulare

- Pentru a anula un program și a dezactiva aparatul, apăsați butonul Pornit/Oprit. Pentru a activa aparatul apăsați din nou butonul.
- Rotiți butonul de selectare în poziția „resetare” pentru a activa aparatul • .

Așteptați 2 secunde. Acum puteți seta un nou program de spălare.

Evacuarea apei după terminarea ciclului

Dacă ați ales un program sau o opțiune care nu golește apa de la ultima clătire, trebuie să nu uitați să evacuați apa pentru a deschide capacul.

- Atingeți butonul Centrifugare pentru a reduce viteza de centrifugare propusă de aparat.
- Apăsați Start/Pauză .
- Atunci când se termină programul și indicatorul pentru capac blocat  se stinge, puteți deschide capacul.
- Pentru a dezactiva aparatul, apăsați butonul Pornit/Oprit.

Funcția Repaus

Funcția Repaus dezactivează automat aparatul pentru a reduce consumul de energie.

11. ÎNGRIJIREA ȘI CURĂȚAREA

AVERTISMENT!

Consultați capitolele privind siguranța.

11.1 Programul de curățare periodică

Curățarea periodică ajută la extinderea duratei de viață a aparatului.

După fiecare ciclu, țineți capacul ușor dozatorului pentru detergent ușor întredeschisă pentru a asigura circulația aerului și uscați umiditatea în interiorul aparatului; acest lucru previne formarea mușgaiului și a mirosurilor.

Dacă aparatul nu este utilizat pe o perioadă mai lungă de timp: închideți robinetul de apă și scoateți din priză aparatul.

Programul orientativ de curățare periodică:

Decalcifiere	De două ori pe an
--------------	-------------------

Spălarea de întreținere	O dată pe lună
-------------------------	----------------

Curățarea garniturii capacului	La fiecare două luni
--------------------------------	----------------------

Curățarea tamburului	La fiecare două luni
----------------------	----------------------

Curățarea dozatorului pentru detergent	La fiecare două luni
--	----------------------

Curățarea filtrului pompei de evacuare	De două ori pe an
--	-------------------

Curățarea furtunului de alimentare cu apă și a filtrului robinetului	De două ori pe an
--	-------------------

Următoarele paragrafe explică modul în care se curăță fiecare piesă.

11.2 Îndepărtarea obiectelor străine



Înainte de a rula ciclul, asigurați-vă că buzunarele sunt goale și toate elementele libere sunt legate.

Scoateți toate obiectele străine (cum ar fi cleme metalice, nasturi, fise, etc.) pe care le găsiți în filtre și tambur. Consultați paragrafele „Curățarea tamburului”, „Curățarea pompei de evacuare” și „Curățarea furtunului de alimentare și a filtrului supapei”. Aveți grijă la perdele. Scoateți cârligele și puneți perdelele într-un săculeț de spălare sau într-o față de pernă. Dacă este necesar, adresați-vă Centrului de service autorizat.

11.3 Curățarea exterioară

Curățați aparatul numai cu săpun delicat și apă caldă. Uscați complet toate suprafețele. Nu folosiți bureți abrazivi sau orice material care produce zgârieturi.

ATENȚIE!

Nu folosiți alcool, solvenți sau produse chimice.

ATENȚIE!

Nu curățați suprafețele metalice cu detergent pe bază de clor.

11.4 Decalcifiere



Dacă durezza apei din zona în care vă aflați este ridicată sau medie, recomandăm utilizarea unui produs de decalcifiere a apei pentru mașini de spălat rufe.

Examinați regulat tamburul pentru a verifica dacă există depuneri de calcar.

Detergenții obișnuiți conțin deja agenți de dedurizare a apei, însă recomandăm ca ocazional să rulați un ciclu cu tamburul gol și un produs de decalcifiere.



Respectați întotdeauna instrucțiunile de pe ambalajul produsului.

11.5 Spălarea de întreținere

Utilizarea repetată și prelungită de programe cu temperatură scăzută poate produce depuneri de detergenți, reziduuri de scame,

creșterea de bacterii în interiorul tamburului și cuvei. Aceasta poate produce mirosuri neplăcute și mucegai. Pentru a elimina aceste depuneri și curăța partea internă a aparatului, rulați regulat o spălare de întreținere (cel puțin o dată pe lună).



Consultați paragraful „Curățarea tamburului”.

11.6 Curățarea tamburului

Verificați regulat tamburul pentru a preveni formarea de depozite nedorite.

Pe tambur se pot forma depozite de rugină datorită corpurilor străine care ruginesc în timpul spălării sau datorită apei de la robinet, dacă aceasta conține fier

Curățați tamburul cu produse speciale pentru oțel inoxidabil.



Respectați întotdeauna instrucțiunile de pe ambalajul produsului. Nu curățați tamburul cu substanțe acide pentru îndepărtarea calcarului, produse abrazivi care conțin clor sau bureți de sârmă.

Pentru o curățare completă:

1. Scoateți toate rufe din tambur.
2. Rulați un program Cottons cu cea mai ridicată temperatură.
3. Adăugați o cantitate mică de detergent pudră în tamburul gol pentru a clăti toate reziduurile rămase.



Ocazional, la sfârșitul unui ciclu, afișajul poate indica pictograma : aceasta este o recomandare de a realiza „curățarea tamburului”. Odată ce curățarea tamburului a fost efectuată, pictograma dispăre.

11.7 Garnitura capacului

Verificați regulat garnitura și scoateți toate obiectele din partea interioară. Curățați-o atunci când este necesar folosind un agent

de curățare tip cremă cu amoniac fără a zgăria suprafața garniturii.



Respectați întotdeauna instrucțiunile de pe ambalajul produsului.

11.8 Curățarea dozatorului de detergent.

Pentru a împiedica eventualele depuneri de detergent uscat sau de resturi de balsam de

rufe și/sau formarea de mușgai în sertarul dozatorului pentru detergent, rulați la fiecare două luni următoarea procedură de curățare conform explicațiilor din următoarele diagrame:

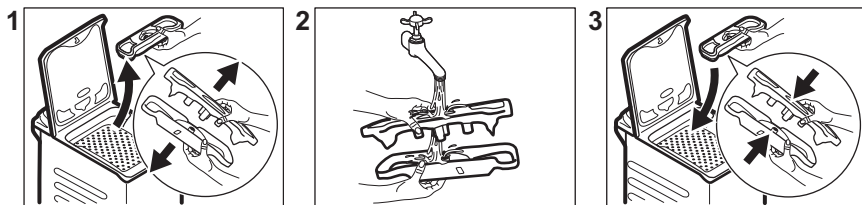

11.9 Curățarea filtrului pompei de evacuare

Verificați regulat filtrul pompei de evacuare pentru vă asigura că este curat.

- Scoateți ștecherul din priza de perete.
- Nu curățați pompa dacă apa din aparat este fierbinte. Așteptați să se răcească apa.
- Nu scoateți filtrul în timpul funcționării aparatului.
- Deșurubați filtrul încet și ușor până când apa nu mai curge. După ce apa s-a scurs, filtrul poate fi deșurubat complet.

Curățați pompa de evacuare dacă:

- Aparatul nu evacuează apa.
- Tamburul nu se rotește.
- Aparatul face un zgomot neobișnuit din cauza blocării pompei de evacuare.
- Afişajul indică codul de alarmă **E20**

Procedați conform descrierii din următoarele diagrame pentru a curăța filtrul pompei:

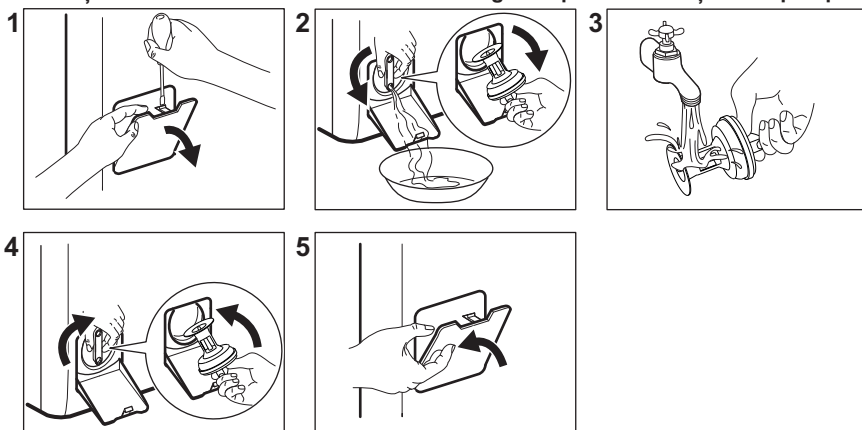

Țineți întotdeauna o cârpă la îndemână pentru a șterge apa care se scurge la scoaterea filtrului.

11.10 Curățarea furtunului de alimentare cu apă și a filtrului robinetului

Se recomandă curățarea de două ori pe an a ambelor filtre din furtunul de alimentare și supapă pentru a îndepărta toate depunerile colectate în timp: Procedați conform descrierii din următoarele diagrame pentru a curăța filtrele:

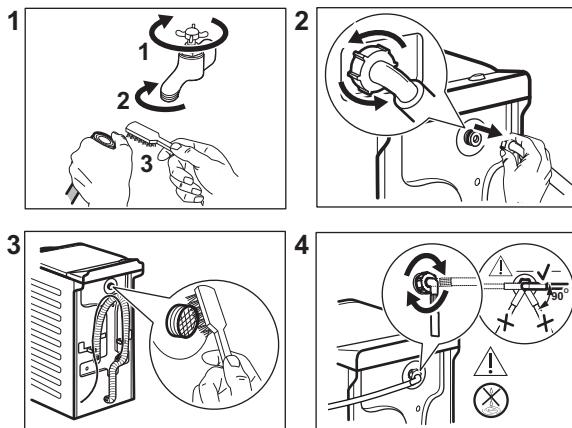

11.11 Evacuare de urgență

Dacă aparatul nu poate evacua apa, realizați procedura descrisă în paragraful „Curățarea filtrului evacuării”. Dacă este necesar, curățați pompa.

Atunci când evacuați apa prin procedura de evacuare de urgență, trebuie să activați din nou sistemul de evacuare:

1. Puneți 2 litri de apă în compartimentul principal de spălare al dozatorului pentru detergent.
2. Porniți programul pentru a evacua apa.

11.12 Măsuri de precauție împotriva înghețului

Dacă aparatul este instalat într-o zonă unde temperatura poate coborî în jur de 0°C sau mai jos, eliminați apa rămasă în furtunul de alimentare și din pompa de evacuare.

1. Scoateți ștecherul din priză.
2. Închideți robinetul de apă.
3. Puneți cele două capete ale furtunului de alimentare într-un recipient și lăsați apa să se scurgă din furtun.
4. Goliți pompa de evacuare. Consultați procedura de evacuare de urgență.
5. Când pompa de drenare este goală, montați la loc furtunul de alimentare cu apă.

⚠ AVERTISMENT!

Înainte de a reutiliza aparatul, verificați dacă temperatura este mai mare de 0°C. Producătorul nu este responsabil de daunele provocate de temperaturi reduse.

12. VALORI DE CONSUM

12.1 Observație



Codul QR de pe eticheta energetică furnizată împreună cu aparatul oferă un link web către informațiile referitoare la performanța aparatului aflate în baza de date EPREL a UE. Păstrați eticheta energetică pentru referință împreună cu manualul utilizatorului și toate celelalte documente furnizate împreună cu acest aparat.

Aceleași informații pot fi găsite în EPREL folosind linkul <https://eprel.ec.europa.eu> împreună cu numele modelului și numărul de produs pe care le găsiți pe plăcuța cu date tehnice a aparatului.

Valorile și durata programului pot diferi în funcție de condițiile specifice (de ex. temperatura camerei, temperatura și presiunea apei, mărimea încărcăturii și tipul de rufe, tensiunea de alimentare) și, de asemenea, dacă modificați setarea implicită a unui program.

Conform Regulamentului Comisiei UE 2019/2023

Programul Eco 40-60	kg	kWh	Litri	hh:mm	% 1)	°C	rpm ²⁾
Încărcare completă	7	0.824	53.0	3:25	53.00	46	1251
Încărcare pe jumătate	3,5	0.222	44.0	2:40	53.00	25	1251
Încărcare pe sfert	2	0.134	36.0	2:40	55.00	23	1251

1) Umezeala rămasă la finalul fazei de centrifugare. Cu cât este mai mare viteza de centrifugare, cu atât mai ridicat este zgomotul și umezeala remanentă este mai scăzută.

2) Viteza maximă de centrifugare.

Programe des întâlnite



Aceste valori au rol exclusiv orientativ..

Program	kg	kWh	Litri	hh:mm	% 1)	°C	rpm ²⁾
Cottons ³⁾ 90°C	7	2.50	90.0	4:10	53.00	85	1300
Cottons 60°C	7	1.65	90.0	3:50	53.00	55	1300
Cottons 20 ⁴⁾ 20°C	7	0.30	90.0	2:50	53.00	20	1300

Program	kg	kWh	Litri	hh:mm	% 1)	°C	rpm ²⁾
Synthetics 40°C	3	0.55	50.0	2:10	35.00	40	1200
Delicates ⁵⁾ 30°C	2	0.35	50.0	1:00	35.00	30	1200
Wool/Silk 30°C	1,5	0.20	45.0	1:10	30.00	30	1200

1) Umezeala rămasă la finalul fazei de centrifugare. Cu cât este mai mare viteza de centrifugare, cu atât mai ridicat este zgomotul și umezeala remanentă este mai scăzută.

2) Indicatorul de referință al vitezei de centrifugare.

3) Adecvat pentru spălarea materialelor textile foarte murdare.

4) Adecvat pentru spălarea articolelor din bumbac puțin murdare, sintetice și mixte.

5) Mai efectuează și un ciclu de spălare rapidă pentru rufe cu un grad ușor de murdărie.

Consumul de curent în diferite moduri

Oprit (W)	Repaus (W)	Pornire întârziată (W)
0.50	0.50	4.00

Durata până la modul Opre/Repaus este de maxim 15 minute.

13. GHID RAPID

13.1 Utilizarea zilnică

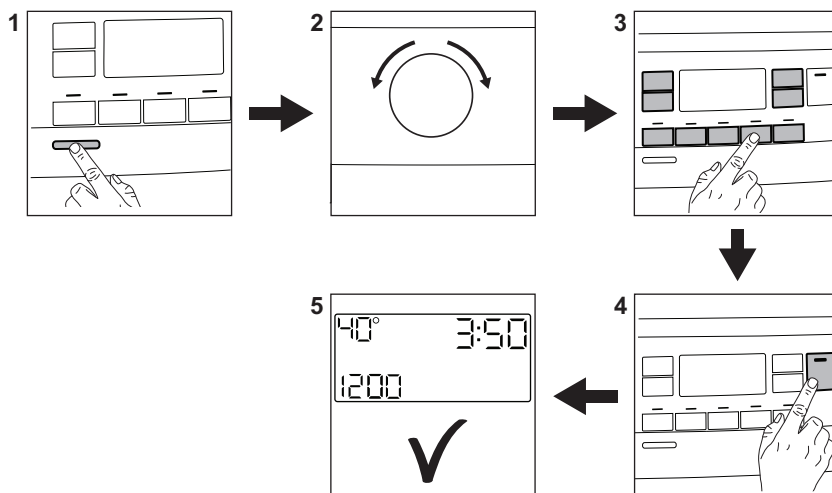

Introduceți ștecherul în priză.

Deschideți robinetul de apă.

Încărcați rufele.

Turnați detergent și alte tratamente în compartimentul adecvat al dozatorului pentru detergent.

1. Apăsăți butonul **Pornit/Oprit** pentru a porni aparatul.
2. Rotiți discul selector pentru programe pentru a seta programul dorit.
3. Setăți opțiunile dorite cu ajutorul butoanelor tactile corespunzătoare.
4. Pentru porni programul, atingeți butonul **Start/Pauză** .
5. Aparatul pornește.

După terminarea programului, scoateți rufele.

Apăsăți butonul **Pornit/Oprit** pentru a opri aparatul.

13.2 Îngrijire și curățare

Programul de curățare periodică ajută la extinderea duratei de viață a aparatului.

După fiecare ciclu, țineți capacul ușor întredeschisă pentru a asigura circulația aerului și uscați umiditatea în interiorul aparatului: acest lucru previne formarea mușgaiului și a mirosurilor.

Dacă aparatul nu este utilizat pe o perioadă mai lungă de timp: închideți robinetul de apă și scoateți din priză aparatul.

Decalcifiere

De două ori pe an

Spălarea de întreținere	O dată pe lună
Curățarea garniturii capacului	La fiecare două luni
Curățarea tamburului	La fiecare două luni
Curățarea dozatorului pentru detergent	La fiecare două luni
Curățarea filtrului pompei de evacuare	De două ori pe an
Curățarea furtunului de alimentare cu apă și a filtrului robinetului	De două ori pe an

Păstrați curate piesele din plastic, în special în apropierea zonei sertarului pentru detergent, și eliminați scurgerile în exces.

Următoarele paragrafe explică modul în care ar trebui să curățați unele piese.

Îndepărtarea obiectelor străine



Înainte de a rula ciclul, asigurați-vă că buzunarele sunt goale și toate elementele libere sunt legate.



Scoateți toate obiectele străine (cum ar fi cleme metalice, nasturi, fise, etc.) pe care le găsiți în filtre și tambur. Dacă este necesar, adresați-vă Centrului de service autorizat.

Curățarea filtrului pompei de evacuare

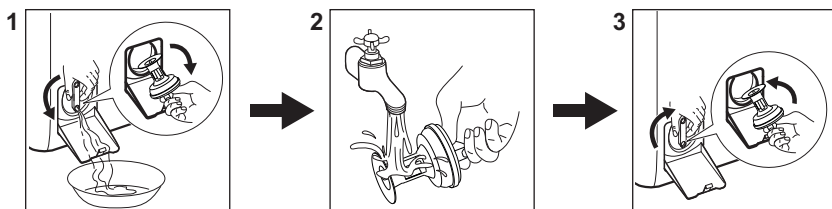
Curățați regulat filtrul și, în special, dacă codul de alarmă **E20** apare pe afișaj.



13.3 Programe

Programe	Încărcătură	Descrierea produsului
Eco 40-60 ¹⁾	7 kg	Bumbac alb și colorat. Articole cu murdărie normală.
Cottons	7 kg	Bumbac alb și colorat.
Synthetics	3 kg	Articole din țesătură sintetică sau mixtă.
Delicates	2 kg	Țesături delicate precum cele din acril, viscoză, poliester.
 Steam	1 kg	Program cu abur pentru articole din bumbac, sintetice și delicate.
 Cashmere	1 kg	Program cu abur pentru lână și cașmir.
Spin/Drain	7 kg	Toate țesăturile, cu excepția articolelor din lână și a celor din țesături foarte delicate. Program pentru centrifugare și evacuarea apei.
Rinse	7 kg	Toate țesăturile, cu excepția articolelor din lână și a celor din țesături foarte delicate. Program pentru clătire și centrifugare.
Baby	2 kg	Ciclu delicat adecvat pentru articolele sugarilor.
Rapid 14min	1,5 kg	Articole din bumbac și sintetice ușor murdare sau purtate o singură dată.
Anti-allergy	7 kg	Articole din bumbac alb. Acest program îndepărtează peste 99,99% din bacterii și virusuri ²⁾ . De asemenea, asigură o reducere adecvată a alergenilor.
 Outdoor	2 kg ³⁾ 1 kg ⁴⁾	Articole sportive moderne de exterior.
Denim	2 kg	Haine denim.

Programe	Încărcătură	Descrierea produsului
----------	-------------	-----------------------



1,5 kg

Articole din lână care se spală la mașină, articole din lână și delicate care se spală manual.

1) Conform Regulamentului Comisiei UE 2019/2023, acest program la 40 °C poate spăla rufe de bumbac cu un grad normal de murdărie care se pot spăla la 40 °C sau 60 °C, împreună în cadrul aceluiași ciclu.



Pentru temperatura la care ajung rufe, durata programului și alte date, consultați capitolul „Valori de consum”.

Cele mai eficiente programe în ceea ce privește consumul de energie sunt, în general, acele programe care rulează la temperaturile cele mai scăzute și au durata mai mare.

2) Testat pentru Staphylococcus aureus, Enterococcus faecium, Candida albicans, Pseudomonas aeruginosa și MS2 Bacteriophage în cadrul testului extern efectuat de Swisstat Testmaterialien AG în 2021 (Raportul de teste nr. 202120117).

3) Program de spălare.

4) Program de spălare și faza de restabilire a proprietăților de respingere a apei.

Încărcarea aparatului la **capacitatea maximă indicată pentru fiecare program ajută la reducerea consumului de energie și apă.**

Detergenți adecvați pentru programele de spălare

Program	Pudră univ- sală ¹⁾	Lichid univ- sal	Lichid pentru rufe colorate	Articole deli- cate din lână	Special
Eco 40-60	▲	▲	▲	--	--
Cottons	▲	▲	▲	--	--
Synthetics	▲	▲	▲	--	--
Delicates	--	--	--	▲	▲
Baby	--	▲	▲	--	▲
Rapid 14min	--	▲	▲	--	--
Anti-allergy	▲	▲	--	--	▲
Outdoor	--	--	--	▲	▲
Denim	--	--	▲	▲	▲
Wool/Silk	--	--	--	▲	▲

1) La o temperatură mai mare de 60 °C se recomandă utilizarea detergentului pudră.

-- = Nerecomandat ▲ = Recomandat

13.4 Tipul detergentului și cantitatea.

- Utilizați numai detergenți și alte tratamente produse special pentru utilizarea într-o mașină de spălat rufe. În primul rând, respectați aceste reguli generale:
 - detergenți pudră (și tablete și detergenți cu o singură doză) pentru toate tipurile de materiale, cu excepția celor delicate. Alegeți detergenții pudră care conțin înălbitor pentru rufe albe și substanțe de igienizare a rufelor,
 - detergenți lichizi (și detergenți cu o singură doză), de preferat pentru programe de spălare la temperatură joasă (max. 60°C) pentru toate tipurile de țesături sau cei speciali, numai pentru lână.
- Nu amestecați tipuri diferite de detergenți.
- Folosiți mai puțin detergent dacă:

- spălați o încărcătură mică,
- rufele sunt puțin murdare,
- apar cantități mari de spumă în timpul spălării.
- Când utilizați tablete sau capsule de detergent, puneți-le întotdeauna în interiorul tamburului, nu în dozatorul pentru detergent și urmați recomandările producătorului.

O cantitate insuficientă de detergent poate rezulta în:

- rezultate nesatisfăcătoare la spălare,
- încărcătura de rufe devine gri,
- haine unsuroase,
- mucegai în aparat.

O cantitate excesivă de detergent poate rezulta în:

- formarea de spumă,
- reducerea efectului spălării,
- clătire inadecvată,
- un impact mai mare asupra mediului.

14. CODURI DE ALARMĂ ȘI POSIBILE DEFECTIUNI

Aparatul nu pornește sau se oprește în timpul funcționării. Mai întâi încercați să găsiți o soluție la problemă (consultați tabelele).

AVERTISMENT!

Dezactivați aparatul înainte de a efectua orice verificare.

Problemă	Soluție posibilă
E 10 Aparatul nu se alimentează corect cu apă.	<ul style="list-style-type: none">• Verificați dacă robinetul de apă este deschis.• Verificați dacă presiunea de la rețeaua de alimentare cu apă nu este prea scăzută. Pentru această informație, contactați compania locală de furnizare a apei.• Verificați dacă robinetul de apă este înfundat.• Verificați dacă furtunul de alimentare este răsucit, deteriorat sau îndoit.• Verificați dacă racordul furtunului de alimentare cu apă este realizat corect.• Verificați dacă filtrul furtunului de alimentare și filtrul supapei nu sunt înfundate.

E20

Aparatul nu evacuează apa.

- Verificați dacă scurgerea chiuvetei este înfundată.
- Verificați dacă furtunul de evacuare este răsucit sau îndoit.
- Verificați dacă filtrul de evacuare este înfundat. Dacă este necesar, curățați filtrul.
- Verificați dacă racordul furtunului de evacuare este realizat corect.
- Setați un program de evacuare dacă ați setat un program fără faza de evacuare.
- Setați programul de evacuare dacă ați setat o opțiune care se termină cu apă în cuvă.

E91

Defect intern. Nu există comunicare între elementele electronice ale aparatului.

- Programul nu s-a terminat adecvat sau aparatul s-a oprit prea devreme. Opriți și porniți din nou aparatul.
- Dacă codul de alarmă apare din nou, contactați Centrul de service autorizat.

EKO

Sursa de alimentare nu este stabilă.

- Așteptați stabilizarea sursei de alimentare.

EFO

Dispozitivul anti-inundație este pornit.

- Deconectați aparatul și închideți robinetul de apă. Contactați Centrul de service autorizat

Dacă problema persistă, contactați Centrul de service autorizat. Datele necesare centrului de service se găsesc pe plăcuța cu date tehnice

*Este posibil ca unele coduri de alarmă să nu apară. Poate fi modificat fără notificare prealabilă.

15. INFORMAȚII PRIVIND MEDIUL

Reciclați materialele marcate cu simbolul . Pentru a recicla ambalajele, acestea trebuie puse în containerele corespunzătoare. Ajuțați la protejarea mediului înconjurător și a sănătății umane reciclând deșeurile de aparate electrice și electronice. Nu aruncați

aparatele marcate cu simbolul  împreună cu deșeurile menajere. Returnați produsul la unitatea locală de reciclare sau contactați administrația locală.

Добро дошли у Electrolux! Хвала што сте изабрали наш уређај.



У тежњи да постигнемо еколошку одрживост, смањујемо количину папира и пружамо комплетна корисничка упутства у електронском облику. Комплетно корисничко упутство можете погледати на electrolux.com/manuals



Погледајте савете за коришћење, брошуре и информације за решавање проблема, сервисирање и поправку на electrolux.com/support



Купите прибор, потрошни материјал и оригиналне резервне делове за свој уређај на electrolux.com/shop

Задржано право измена.

САДРЖАЈ

1. БЕЗБЕДНОСНЕ ИНФОРМАЦИЈЕ.....	212
2. БЕЗБЕДНОСНА УПУТСТВА.....	214
3. ОПИС ПРОИЗВОДА.....	217
4. ТЕХНИЧКЕ ИНФОРМАЦИЈЕ.....	218
5. МОНТАЖА.....	218
6. КОМАНДНА ТАБЛА.....	222
7. БИРАЧИ ПРОГРАМА И ДУГМАД.....	224
8. ПРОГРАМИ.....	227
9. ПОДЕШАВАЊА.....	232
10. СВАКОДНЕВНА УПОТРЕБА.....	233
11. НЕГА И ЧИШЋЕЊЕ.....	236
12. ВРЕДНОСТИ ПОТРОШЊЕ.....	240
13. БРЗИ ВОДИЧ.....	242
14. ШИФРЕ АЛАРМА И МОГУЋИ КВАРОВИ.....	245
15. ЕКОЛОШКА ПИТАЊА.....	246

1. ⚠ БЕЗБЕДНОСНЕ ИНФОРМАЦИЈЕ



Пре него што започнете са инсталацијом и коришћењем овог уређаја, пажљиво прочитајте приложено упутство. Произвођач није одговоран за било какве повреде или штету које су резултат неисправне инсталације или употребе. Чувајте упутство за употребу на безбедном и приступачном месту за будуће коришћење.

1.1 Безбедност деце и осетљивих особа

- Овај уређај могу да користе деца старија од 8 година и особе са смањеним физичким, чулним или менталним способностима, као особе којима недостају искуство и знање, уколико им се обезбеди надзор или им се дају упутства у вези са употребом уређаја на безбедан начин и уколико схватају могуће опасности.
- Децу узраста између 3 и 8 година старости, као и особе са веома тешким и сложеним инвалидитетом, треба држати даље од уређаја, осим ако су под сталним надзором.
- Децу млађу од 3 године треба удаљити од уређаја уколико нису под непрекидним надзором.
- Децу треба контролисати како се не би играла са уређајем.
- Држите сву амбалажу даље од деце и одложите је на одговарајући начин.
- Детерџенте држите ван домашаја деце.
- Децу и кућне љубимце држите подаље од уређаја док су његова врата отворена.
- Ако овај апарат има уређај за безбедност деце, треба га активирати.
- Деца не смеју да обављају чишћење и корисничко одржавање уређаја без надзора.

1.2 Опште мере безбедности

- Овај апарат је само за прање веша домаћег типа који се може прати машински.
- Овај уређај је намењен за употребу у једном домаћинству у затвореним просторима.
- Уређај се може користити у канцеларијама, хотелским собама, пансионима, сеоским туристичким домаћинствима и сличним објектима за смештај где употреба не превазилази (просечан) ниво потрошње по домаћинству.
- Немојте да мењате спецификацију овог уређаја.

- Уређај може да прими највише 7 kg веша. Не прекорачујте максималну количину веша за сваки програм (погледајте одељак „Програми”).
- Радни притисак воде на месту где вода улази из излазног прикључка мора бити између 0,5 бара (0,05 МПа) и 10 бара (1,0 МПа).
- Отвори за вентилацију у постољу не смеју бити заклоњени тепихом, простирком или било каквом подном облогом.
- Уређај треба да се повеже на довод воде помоћу новог комплета приложених црева или другог новог комплета црева испорученог од стране овлашћеног сервисног центра.
- Старо црево се не сме поново користити.
- Уколико је кабл за напајање оштећен, њега мора да замени произвођач, одговарајући овлашћени сервисни центар или лица сличне квалификације, како би се избегла електрична опасност.
- Пре било каквог поступка одржавања уређаја, искључите га и извадите утикач кабла за напајање из зидне утичнице.
- Не чистите уређај распршивачима воде нити паром под високим притиском.
- Уређај очистите влажном крпом. Користите искључиво неутралне детерџенте. Немојте користити абразивне производе, абразивне јастучиће за чишћење, раствараче или металне предмете.

2. БЕЗБЕДНОСНА УПУТСТВА

2.1 Инсталирање



Инсталација мора да се обави у складу са важећим националним прописима.

- Уклоните комплетну амбалажу и завртње за транспорт укључујући

гумени затварач са пластичним одстојником.

- Држите транзитне завртње на безбедном месту. Ако ће уређај у будућности бити премештан, завртњи морају бити монтирани да би се блокирао бубањ и тако спречила унутрашња оштећења.
- Увек водите рачуна приликом померања уређаја зато што је тежак.

Увек користите заштитне рукавице и затворену обућу.

- Придржавајте се упутстава за монтажање које сте добили уз уређај.
- Немојте да инсталирате или користите оштећен уређај.
- Немојте да инсталирате или користите уређај тамо где температура може да буде нижа од 0 °C или где је изложен временским условима.
- Област пода на којој ће уређај бити монтиран мора бити равна, стабилна, отпорна на топлоту и чиста.
- Уверите се да постоји циркулација ваздуха између уређаја и пода.
- Када се уређај постави у стални положај, уз помоћ либеле проверите да ли је правилно нивелисан. Ако није, подесите ножице док се не изневелише.
- Немојте да инсталирате уређај директно изнад одвода на поду.
- Не прскајте воду по уређају и не излажите га прекомерној влажности.
- Уређај немојте инсталирати на месту на коме поклопац уређаја не може до краја да се отвори.
- Немојте да стављате затворену посуду за прикупљање воде која можда цури испод уређаја. Обратите се Овлашћеном сервисном центру како бисте проверили који прибор може да се користи.

2.2 Прикључење на електричну мрежу

УПОЗОРЕЊЕ!

Ризик од пожара и струјног удара.

- УПОЗОРЕЊЕ: Овај уређај је предвиђен за монтажу/прикључивање на проводник уземљења зграде.
- Увек користите прописно уграђену утичницу са заштитом од струјног удара.
- Проверите да ли су параметри на плочици са техничким карактеристикама компатибилни са одговарајућим параметрима електричне мреже за напајање.
- Немојте да користите адаптере са више утичница и продужне каблове.

- Водите рачуна да не оштетите главно напајање и кабл за напајање. Ако струјни кабл треба да се замени, то треба да обави наш овлашћени сервисни центар.
- Прикључите главни кабл за напајање на зидну утичницу тек на крају монтаже. Водите рачуна да постоји приступ струјном утикачу након монтаже.
- Не додирујте утикач или кабл за напајање мокрым рукама.
- Не искључујте уређај повлачењем за кабл за напајање. Кабл искључите тако што ћете извући утикач из утичнице.

2.3 Прикључивање воде

- Температура улазне воде не сме прећи 25°C.
- Немојте оштетити црева за воду.
- Пре прикључења на нове цеви или на цеви које нису коришћене дуже време, или тамо где је вршена поправка или су монтирани нови уређаји (водомери итд.), пустите воду да тече док не буде чиста и бистра.
- Проверите да ли постоји видљиво цурење воде током и након прве употребе уређаја.
- Немојте да користите продужно црево уколико је доводно црево прекратко. Обратите се овлашћеном сервисном центру да бисте заменили доводно црево.
- Приликом отпакивања уређаја, могуће је да потекне вода из одводног црева. Ово може да се деси због тестирања уређаја водом у фабрици.
- Испусно црево можете продужити до највише 400 cm. За друго испусно црево и наставак обратите се овлашћеном сервисном центру.
- Водите рачуна да постоји приступ славини након инсталације.
- Затворите славину за воду након сваке употребе уређаја.

2.4 Употреба

УПОЗОРЕЊЕ!

Постоји ризик од струјног удара, пожара, опекотина или оштећења уређаја.

- Поштујте упутства о безбедности са паковања детерџента.
- Запаљиве материје или предмете натопљене запаљивим материјама немојте стављати унутар и поред уређаја или на њега.
- Не перите тканине које су јако запрљане уљем, масноћом или масним супстанцама. То може оштети гумене делове уређаја. Такве тканине прво оперите ручно па их тек онда убаците у машину.
- Немојте користити парфеме и мирисе за веш како не би дошло до оштећења пластичних и гумених делова уређаја.
- Проверите да ли сте извадили све металне предмете из веша.

2.5 Сервисирање

- Ради оправке уређаја обратите се овлашћеном сервисном центру. Користите само оригиналне резервне делове.
- Имајте на уму да самостална или нестручна поправка може угрозити безбедност и поништити гаранцију.
- Следећи резервни делови доступни су барем 10 година након укидања модела: мотор и четкице мотора; мењач између мотора и бубња; пумпе; амортизери и опруге; бубањ, носач бубња и његови куглични лежаци; грејачи и грејни елементи, укључујући и топлотне пумпе; цеви и сродна опрема, као што су црева, вентили, филтери и блокаде; штампана кола; електронски дисплеји; пресостати, термостати и сензори; софтвер и фирмвер, укључујући и софтвер за ресетовање; врата, шарке и заптивке врата; остали заптивачи; склоп браве за врата;

пластични додаци, као што су дозатори детерџента. Трајање тог периода може бити дуже у вашој земљи. За више информација посетите наш веб-сајт.

- Имајте на уму да су неки од ових резервних делова доступни само стручним сервисерима и да не одговарају сви резервни делови свим моделима.
- Што се тиче једне или више сијалица у овом производу и резервних делова који се продају засебно: Те сијалице су намењене да издрже екстремне физичке услове у кућним уређајима, као што су температура, вибрације и влажност ваздуха, или су намењене за приказ информација о радном статусу уређаја. Нису намењене за друге примене и нису погодне за осветљавање просторија у домаћинству.

2.6 Одлагање

УПОЗОРЕЊЕ!

Опасност од повређивања или гушења.

- Искључијте уређај из електричног напајања и са довода за воду.
- Исеците мрежни електрични кабл на месту које је близу уређаја и одложите га.
- Уклоните ручицу од врата да бисте спречили да се деца или кућни љубимци заглаве у бубњу.
- Одложите апарат у складу са важећим прописима за одлагање отпада од електричних и електронских уређаја (WEEE).

3. ОПИС ПРОИЗВОДА

3.1 Приказ уређаја

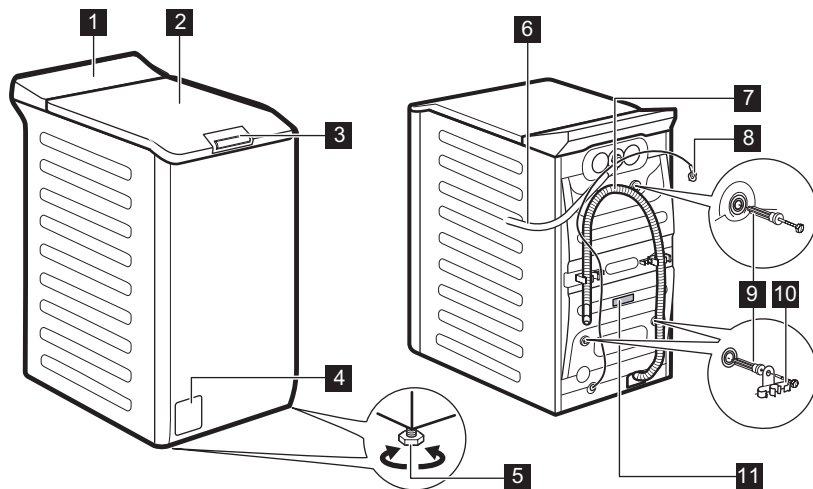

- 1** Командна табла
- 2** Поклопац
- 3** Ручица поклопца на повлачење
- 4** Филтер одводне пумпе
- 5** Ногице за нивелисање уређаја
- 6** Црево за довод воде
- 7** Одводно црево

- 8** Мрежни кабл
- 9** Завртњи за транспорт
- 10** Подупирачи за црево
- 11** Плочица са техничким карактеристикама

Информације у вези са регистравањем производа.

На плочици са техничким карактеристикама наведен је назив модела (A), број производа (B), параметри електричне мреже (C) и серијски број (D).

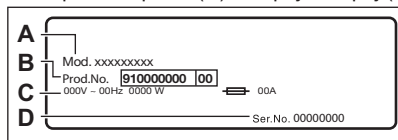

На налепници са информацијама наведен је назив модела (A), број производа (B) и серијски број (C).

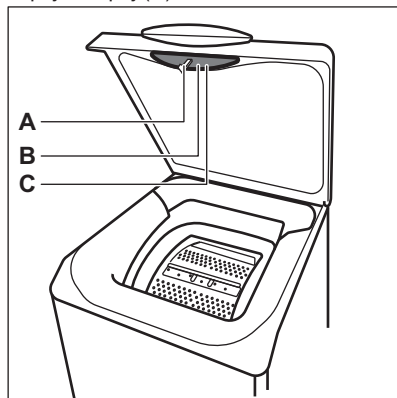

4. ТЕХНИЧКЕ ИНФОРМАЦИЈЕ

Димензије	Ширина/висина/укупна дубина	39,7 cm/90,8 cm/59,9 cm
Прикључење на електричну мрежу	Напон Укупна снага Осигурач Фреквенција	230 V 2100 W 10 A 50 Hz
Заштитни омотач пружа заштиту од продирања чврстих честица и влаге, изузев на местима на којима опрема под ниским напонам нема заштиту од влаге		IPX4
Притисак довода воде	Минимум Максимум	0,5 бара (0,05 МПа) 10 бара (1,0 МПа)
Довод воде ¹⁾		Хладна вода
Максимална количина веша	Памук	7 kg

¹⁾ Повежите црево за довод воде са славином за воду која има навој димензија 3/4" .

5. МОНТАЖА

 **УПОЗОРЕЊЕ!**

Погледајте поглавља о безбедности.

5.1 Распакивање и позиционирање

1.

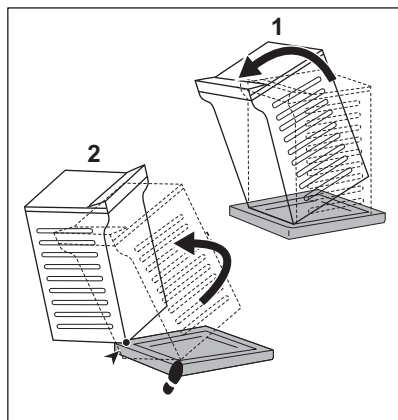

2.

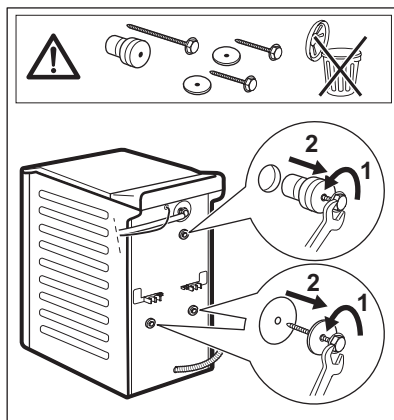

3.

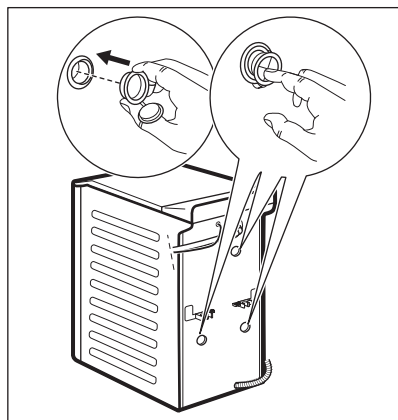

4.

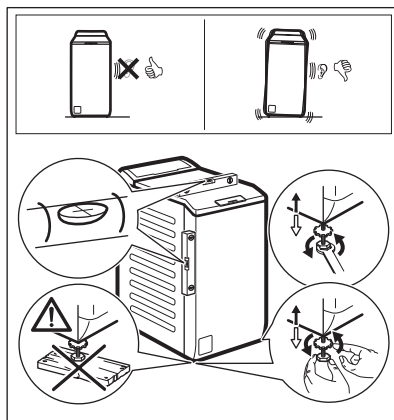

Правилно подесите уређај како бисте спречили вибрације, буку и померање апарата током рада.

УПОЗОРЕЊЕ!

Немојте стављати картон, дрво или сличне материјале испод ножица уређаја да бисте подесили ниво.

i

Водите рачуна да теписи не заустављају циркулацију ваздуха испод уређаја. Постарајте се да уређај не додирује зид или друге јединице.

Препоручујемо вам да сачувате паковање и транспортне завртње ради будућег померања уређаја.

5.2 Доводно црево

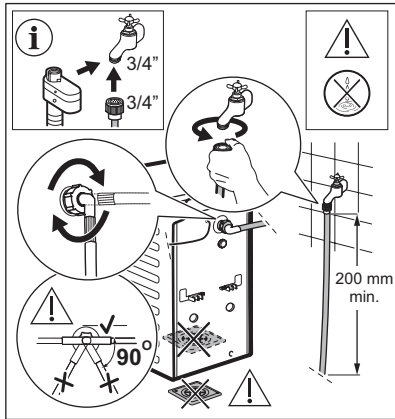

Прибор који се испоручује уз уређај може се разликовати у зависности од модела.



Уверите се да нема оштећења на цревима и да нема цурења на спојницама. Немојте да користите продужно црево уколико је доводно црево прекратко. Обратите се овлашћеном сервисном центру ради информација о замени доводног црева.



УПОЗОРЕЊЕ!

Да бисте смањили бочну силу, одржавајте минимум 200 mm правог дела црева испод прикључка славине.

Неки модел може да садржи црево за довод са уређајем за заустављање воде. Он спречава било какво цурење из црева услед природног старења.

Ова грешка је приказана у делу прозора. Уколико се ово деси, затворите славину за воду и обратите се овлашћеном сервисном центру да бисте добили информације о замени црева.

Подлеже замени резервних делова без најаве. Купите прибор од овлашћеног добављача.

5.3 Одвођење воде

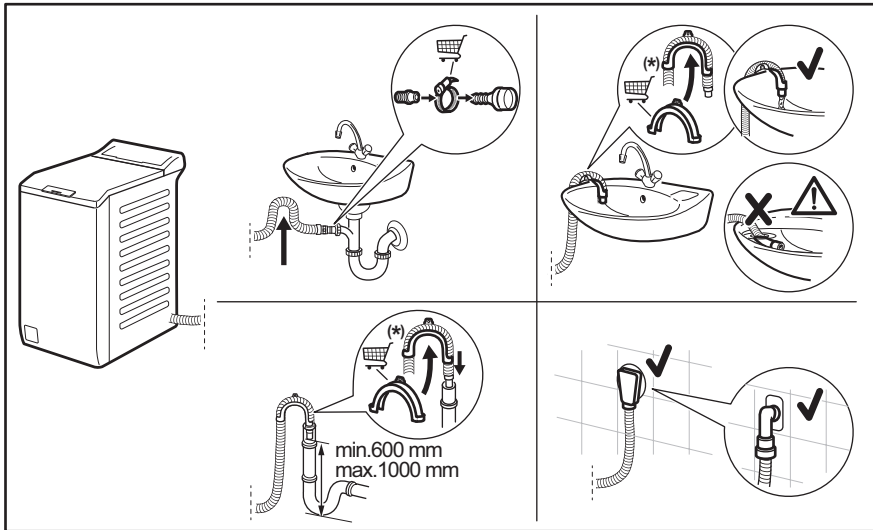

Подложно променама без претходне најаве.

Одводно црево треба да остане на висини не мањој од 600 mm и не већој од 1000 mm. Одводно црево можете продужити до највише 4000 mm. За друго испусно црево и наставак обратите се овлашћеном сервисном центру.

5.4 Прикључење на електричну мрежу

На крају монтаже прикључите главни кабл за напајање у зидну утичницу.

Плочница са техничким карактеристикама и поглавље „Технички подаци” наводе потребне електричне карактеристике. Проверите да ли су компатибилне са мрежним напајањем.

Проверите да ли ваша кућна електроинсталација може да издржи максимално потребно оптерећење, узимајући у обзир и све друге уређаје који могу бити у употреби.

Прикључите уређај на уземљену утичницу.

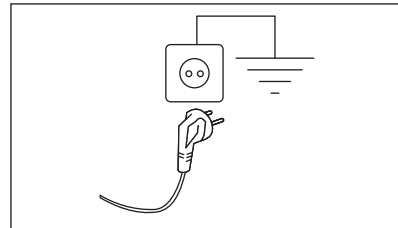

Кабл за напајање мора бити лако доступан након монтаже уређаја.

Обратите се нашем овлашћеном сервисном центру за било какве електричне радове потребне за монтажу овог уређаја.





Произвођач не прихвата никакву одговорност за оштећења или повреде



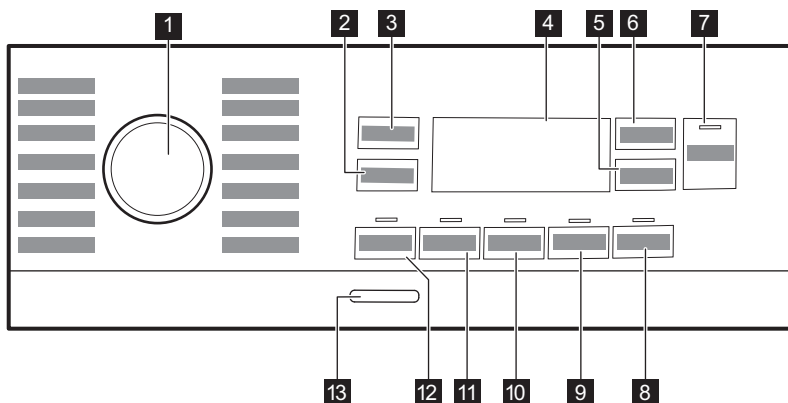

настале услед непоштовања
горенаведених мера предострожности.

6. КОМАНДНА ТАБЛА

6.1 Опис командне табле



- 1 Бирач програма
- 2 Дугме за опцију смањења брзине центрифуге 
- 3 Температура сензорско дугме 
- 4 Дисплеј
- 5 Одложени старт сензорско дугме 
- 6 Управљање временом сензорско дугме 
- 7 Старт/пауза сензорско дугме 

- 8 Пара на крају сензорско дугме 
- 9 Меко плус сензорско дугме 
- 10 Додатно испирање сензорско дугме 
- 11 Уклањање флека сензорско дугме 
- 12 Претпрање сензорско дугме 
- 13 Укључено/Искључено тастер

6.2 Дисплеј

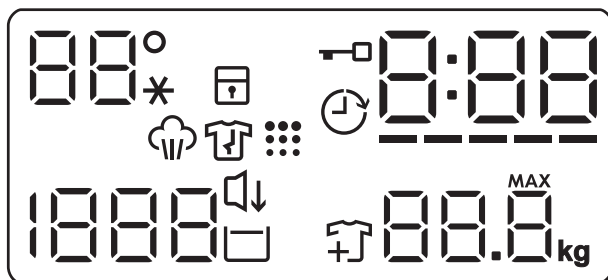

88° --*	Температура просторије: Индикатор температуре Индикатор хладне воде
	Индикатор блокаде за безбедност деце.
	Индикатор одложеног старта.
	Индикатор закључаног поклопца.
0:00	Дигитални индикатор може да прикаже: <ul style="list-style-type: none"> • Трајање програма (нпр. 2:40). • Време одлагања (нпр. 2h). • Крај циклуса (0:00). • Код упозорења (нпр. E20). • Назнака укупног броја радних сати уређаја. За више информација погледајте одељак „Бројач радних сати“ у поглављу „Подешавања“.
-----	Индикатор нивоа траке функције управљања временом.
88.8 ^{MAX}	Индикатор максималне тежине веша. MAX трепери када унос веша прекорачи максимални декларисани унос за изабрани програм.
	Индикатор додавања веша. Почиње да светли на почетку фазе прања, док корисник и даље може да паузира рад уређаја и дода још веша.
	Индикатор чистења бубња.
	Индикатор Ноћни циклус.
	Индикатор задржавања испирања.

1888

Зона центрифуге:

- - -

Индикатор брзине центрифуге

Индикатор програма без центрифуге. Фаза центрифуге је искључена.



Индикатор фазе паре.



Индикатор фазе против гужвања. За више информација прочитајте одељак Пара на крају.

7. БИРАЧИ ПРОГРАМА И ДУГМАД

7.1 Увод



Опције/функције нису доступне са свим програмима прања. Проверите компатибилност између опција/функција и програма прања у „Табели програма“. Једна опција/функција може да искључује другу, у том случају уређај вам неће омогућити да подесите некомпатибилне опције/функције.

7.2 Укључено/Искључено

Притисните на ово дугме неколико секунди да бисте укључили или искључили уређаја. Оглашавају се две различите мелодије док се уређај укључује или искључује.

Пошто Режим приправности аутоматски деактивира уређај након неколико минута како би се смањила потрошња енергије, можда ћете морати поново да активирате уређај.

Више информација потражите у одељку Режим приправности у поглављу Свакодневна употреба.

7.3 Температура

Када изаберете програм прања, уређај аутоматски предлаже подразумевану температуру.

Узастопно притискајте ово дугме док се на дисплеју не појави жељена вредност температуре.

Када се на дисплеју прикажу индикатори --*, уређај не греје воду.

7.4 Центрифуга

Када подесите програм, уређај аутоматски бира максималну дозвољену брзину центрифуге, осим за програм Denim. Помоћу ове опције можете променити подразумевану брзину центрифуге.

Узастопно додирујте ово дугме да бисте:

- **Смањили брзину центрифуге.** На дисплеју се приказује искључиво брзина центрифуге која је доступна за подешени програм.
- Додатне опције центрифуге **Без**

центрифуге – – –.

Изаберите ову опцију да бисте деактивирали све фазе центрифуге. Уређај извршава само фазу испуштања воде за изабрани програм прања. Ова опција је намењена веома осетљивим тканинама. Фаза испирања користи више воде за неке програме прања

- Активирајте опцију **Задржавање испирања** .

Последња центрифуга се не извршава. Машина не испушта воду од последњег испирања да би се спречило гужвање веша. Програм прања се завршава се са водом у буњу.

На дисплеју се приказује индикатор . Поклопац остаје забрављен а бубањ се уједначено окреће да би се смањило гужвање. Морате да испустите воду да бисте га откључали.

Ако додирнете дугме **Старт/пауза** , уређај извршава фазу центрифуге и испушта воду.



Уређај аутоматски испушта воду након приближно 18 сати.

- Активирајте опцију **Ноћни циклус** . Прелазна и коначна фаза центрифуге се потискују и програм се завршава са водом у бубњу. Ово помаже да се смањи гужвање.

На дисплеју се приказује индикатор . Поклопац остаје закључан. Бубањ се нормално окреће да би се умањило гужвање. Морате да испустите воду да бисте га откључали.

Пошто је програм врло тих, погодан је за употребу у ноћним сатима када је на снази јефтинија тарифа за електричну енергију. У неким програмима испирања се обављају са више воде.

Ако додирнете дугме **Старт/пауза** , уређај извршава само фазу испуштања воде.



Уређај аутоматски испушта воду након приближно 18 сати.

7.5 Претпрање

Помоћу ове опције програму прања можете да додате фазу претпрања.

Одговарајући индикатор изнад сензорског дугмета светли.

Користите ову опцију да бисте додали фазу претпрања на 30 °C пре фазе прања.

Ова опција се препоручује за јако запрљан веш, нарочито ако на њему има песка, прашине, блата и других чврстих честица.



Ова опција може да продужи трајање програма.

7.6 Уклањање флека

Додирните ово дугме да бисте програму додали фазу за уклањање флека.

Одговарајући индикатор изнад додирног дугмета светли.

Користите ову опцију да бисте са веша уклонили упорне флеке.

Када подесите опцију, ставите средство за уклањање флека у преграду .



Ова опција продужава трајање програма.

Ова опција није доступна на температури нижој од 40 °C.

7.7 Трајно Додатно испирање

Са овом опцијом можете да додате неколико испирања у складу са изабраним програмом прања.

Користите ову опцију за људе који су алергични на остатке детерџента и имају осетљиву кожу.



Ова опција продужава трајање програма.

Одговарајући индикатор изнад додирног дугмета светли и такође остаје стално укључен током следећих циклуса док се ова опција не деактивира.

7.8 Трајно Меко плус

Подесите ову опцију да бисте оптимизовали расподелу омекшивача тканина и побољшали мекоћу тканина.

Препоручује се када користите омекшивач тканина.





Ова опција продужава трајање програма.

Одговарајући индикатор изнад сензорског дугмета светли и такође остаје стално укључен током следећих циклуса док се ова опција не деактивира.

7.9 Пара на крају

Додирните ово дугме да бисте подесили ниво паре. То је могуће само за програме у којима је функција паре доступна. Бубањ се окреће уједначено око 30 минута.



Трајање фазе паре мења се зависно од тога шта сте изабрали. Кад је подешена опција Пара на крају, програм се завршава фазом против гужвања, током које се бубањ повремено окрене да би се спречило гужвање материјала. Дисплеј приказује  и , а светли и дугме Старт/пауза . На крају фазе против гужвања бубањ се зауставља, индикатор искључује, а врата откључавају. Корисник у сваком тренутку може да прекине фазу против гужвања:

- притискањем дугмета Укључено/Искључено на неколико секунди да би се укључио или искључио уређај;
- окретањем бирача у неки други положај.

 Мала количина веша помаже да се постигну бољи резултати.

7.10 Одложени старт

Помоћу ове опције можете да одложите покретање програма за погодније време. Узастопно додирујте дугме да бисте подесили жељено одлагање. Време се продужава у корацима од по једног сата до 20 сати.

На дисплеју се приказује индикатор  и одабрано време одлагања. Након што додирнете дугме Старт/пауза , уређај започиње са одбројавањем и поклопац се закључава.

7.11 Управљање временом

Са овом опцијом можете да скратите трајање програма у зависности од количине веша и степена задрљаности. Након што подесите програм прања, на дисплеју се приказује његово аутоматски подешено трајање и црте -----.

Додирните дугме Управљање временом  да бисте скратили трајање програма у складу са вашим потребама. Дисплеј приказује ново трајање програма и број црта се у складу с тим смањује:

- погодно за максималну количину нормално задрљаног веша.
- брзи циклус за максималну количину благо задрљаног веша.
- веома брзи циклус за мању количину благо задрљаног веша (препоручује се највише половина од максималне количине).
- најкраћи циклус за освежавање малих количина веша.

Опција Управљање временом доступна је само са програмима који се налазе у табели.

индикатор	Cottons	Synthetics
----- 1)	■	■
----	■	■
---	■	■
--	■	■
-	■	■

1) Подразумевано трајање за све програме.

Управљање временом са програмима за третирање паром

Приликом подешавања програма за пару, ово дугме омогућава одабир три нивоа паре, а сходно томе се скраћује трајање програма:

- --- : максимум.
- -- : средње.
- - : минимум.

 На неким уређајима трајање програма се скраћује без приказивања цртица.

7.12 Старт/пауза

Додирните дугме Старт/пауза  да бисте покренули или паузирали уређај или прекинули програм који се извршава.











Икона  означава да можете да паузирате циклус и додате или уклоните одећу. За више детаља прочитајте одељак „Отварање врата – додавање одеће”.

8. ПРОГРАМИ

8.1 Графикон програма

Програм Подразумевана температура Распон темпе- ратуре	Референтна брзина цен- трифуге Опсег брзи- не центри- фуге	Ма кси- мална ко- личин а ве- ша за прање	Опис програма (Тип веша и степен запрљаности)
Eco 40-60 40°C 1)	1300 o/min (1300–400 o/ min)	7 kg	Бели и шарени памук постојаних боја. Нормално за- прљан веш. Потрошња енергије се смањује и време програ- ма прања је продужено, што осигурава добре резултате прања.
Cottons 40°C 90°C – Хладно	1300 o/min (1300–400 o/ min)	7 kg	Бели памук и обојени памук. Нормално, јако и слабо за- прљан веш.
Synthetics 40°C 60°C – Хладно	1200 o/min (1200–400 o/ min)	3 kg	Синтетика или материјали различитог састава. Нор- мално запрљан веш.
Delicates 30°C 40°C – Хладно	1200 o/min (1200–400 o/ min)	2 kg	Осетљиве тканине као што су акрил, вискоза и тканине од мешовитих материјала које захтевају нежније пра- ње. Нормално и слабо запрљан веш.

Програм	Референтна брзина центрифуге	Максимална количина веша за прање	Опис програма (Тип веша и степен запрљаности)
 Steam	-	1 kg	<p>Предмети од памука, синтетике и мешавине материјала. Специјалан циклус паре без прања који може да се користи за припрему осушене одеће за пеглање или за освежавање једном ношене одеће²⁾. Овај програм смањује наборе и непријатне мирисе³⁾ и опушта тканине. Када се програм заврши, брзо извадите веш из бубња. Након програма паре, пеглање се обавља без напора. Немојте да користите детерџент. По потреби уклоните флеке прањем или коришћењем средства за уклањање флека на тим местима. Програми паре не врше хигијенске циклусе. Програм паре немојте да подешавате са овим типовима одеће:</p> <ul style="list-style-type: none"> • Тканинама које нису погодне за сушење у машини за сушење. • Предмети са етикетом „Само хемијско чишћење“.
 Cashmere	-	1 kg	<p>Вуна и кашмир. Кратак програм за освежавање без прања до 1 kg одевних предмета од вуне и кашмира који могу да се перу машински и ручно. Када се третирају мање количине веша, трајање програма може додатно да се скрати помоћу опције Управљање временом.</p> <div style="border: 1px solid black; padding: 5px; margin-top: 10px;"> <p> УПОЗОРЕЊЕ!</p> <p>Не користите овај програм са вуненим одевним предметима који имају ознаку да су предвиђени само за хемијско чишћење.</p> </div>
Spin/Drain	1300 o/min (1300 – 400 o/min)	7 kg	Све тканине изузев вунених и осетљивих материјала. За центрифугирање веша и испуштање воде из бубња.
Rinse	1300 o/min (1300 – 400 o/min)	7 kg	Све тканине, изузев вунених и веома осетљивих тканина. Програм за испирање и центрифугирање веша. Фабрички подешена брзина центрифуге је она која се користи за програме за памук. Смањите брзину центрифуге тако да одговара врсти веша. Ако је неопходно, подесите опцију Додатно испирање за додатна испирања. При ниској брзини центрифуге уређај врши нежно испирање и скраћује центрифугирање.
Baby 40°C 40°C – Хладно	1200 o/min (1200–400 o/min)	2 kg	Циклус за осетљив веш погодан за одећу за бебе. Висок ниво воде и нежни покрети током фазе прања штите боје и влакна.
Rapid 14min 30°C	800 o/min (800–400 o/min)	1,5 kg	Предмети од синтетике и мешавине материјала. Веш који је благо запрљан и веш који се освежава.

Програм Подразумевана температура Распон темпе- ратуре	Референтна брзина цен- трифуге Опсег брзи- не центри- фуге	Ма кси- мална ко- личин а ве- ша за прање	Опис програма (Тип веша и степен задрљаности)
Anti-allergy 60°C	1300 o/min (1300–400 o/ min)	7 kg	Ствари од белог памука. Овај делотворан програм прања уклања више од 99,99% бактерија и вируса ⁴⁾ уз одржавање температуре изнад 60°C током читаве фазе прања; продужена фаза испирања осигурава правилно уклањање остатака детерџента и микроорганизама. Овај програм уз то осигурава правилно смањење полена и алергена.
 Outdoor 30°C 40°C – Хладно	1200 o/min (1200–400 o/ min)	2 kg ⁵⁾ 1 kg ⁶⁾	<div style="border: 1px solid black; padding: 5px;"> <p> Не користите омекшивач тканина и уверите се да нема остатака омекшивача у дозатору детерџента.</p> </div> <p>Синтетичка спортска одећа. Овај програм је намењен за нежно прање модерне спортске одеће, а такође је погодан за спортску одећу за теретану, вожњу бицикла или џогирање и слично. Препоручена количина веша је 2 kg.</p> <p>Водоотпорне, водоотпорне тканине које пропуштају ваздух и водоодбојне тканине. Овај програм може се користити као фаза за обнављање својства водоодбојности одеће и посебно је прилагођен за третирање одеће са хидрофобним слојем. За обављање фазе за обнављање својства водоодбојности одеће, поступите на следећи начин:</p> <ul style="list-style-type: none"> • Сипајте детерџент за прање у преграду . • Сипајте посебно средство која обнавља својство водоотпорности тканина у преграду омекшивача у фиоци . • Смањите количину веша на 1 kg. <div style="border: 1px solid black; padding: 5px;"> <p> Да бисте додатно побољшали дејство средства за обнављање својства водоодбојности одеће, одећу осушите у машини за сушење веша тако што ћете подесити програм за сушење на Outdoor (ако је доступан и ако ознака на одећи дозвољава машинско сушење).</p> </div>
Denim 30°C 40°C – Хладно	800 o/min (1200–400 o/ min)	2 kg	Специјални програм за одећу од џинса са благом фазом прања како би се на најмању меру свео губитак боја и ознака. За бољу негу препоручује се мања количина веша.

Програм Подразумевана температура Распон темпе- ратуре	Референтна брзина цен- трифуге Опсег брзи- не центри- фуге	Ма кси- мална ко- личин а ве- ша за прање	Опис програма (Тип веша и степен запрљаности)
--	---	--	--

Wool/Silk
40°C
40°C – Хладно

1200 o/min
(1200–400 o/
min)

1,5 kg

Вунена одећа која се пере у машини, вунена одећа која се пере ручно и остале тканине са симболом „ручно прање“⁷⁾.

1) Према Уредби бр. 2019/2023 Комисије ЕУ, овај програм на 40 °C може заједно у истом циклусу да пере нормално запрљан памучни веш декларисан за прање на 40 °C или 60 °C.



За достигнуте температуре унутар веша, трајање програма и друге податке, погледајте одељак „Вредности потрошње“.

Најефикаснији програми у погледу потрошње електричне енергије уопштено речено су они који раде на нижим температурама и трају дуже.

2) Ако подесите програм паре за сув веш, на крају циклуса веш може бити влажан. Сушите веш на ваздуху око 10 минута.

3) Програм са паром не уклања нарочито интензивне мирисе.











4) Испитан је за *Staphylococcus aureus*, *Enterococcus faecium*, *Candida albicans*, *Pseudomonas aeruginosa* и бактериофаг MS2 независним тестом који је спровела компанија Swissstest Testmaterialien AG током 2021. године (Извештај о испитивању бр. 202120117).

















5) Програм прања.

6) Програм прања и фаза обнављања водоотпорности.

7) За време овог циклуса бубањ се споро окреће да би осигурао нежно прање. Може изгледати као да се бубањ не окреће или да се не окреће правилно, али је то нормална појава код овог програма.

Компатибилност програмских опција

Програм	ОПЦИЈЕ Spin 	Без центрифуге 	Задржавање испирања 	Ноћни циклус 	Претпрање  1)	Уклањање флека  2)	Додатно испирање 	Мекс плус 	Пара на крају  2)	Одложени старт 	Управљање временом 
Есо 40-60	■	■								■	
Cottons	■	■	■	■	■	■	■	■	■	■	■

Програм	ОПЦИЈЕ Spin 	Без центрифуге 	Задржавање испирања 	Ноћни циклус 	Претпрање  1)	Уклањање флека  2)	Додатно испирање 	Меко плус 	Пара на крају  2)	Одложени старт 	Управљање временом 
Synthetics	■	■	■	■	■	■	■	■	■	■	■
Delicates	■	■	■	■			■	■		■	
Steam 										■	■
Cashmere 										■	■
Spin/Drain	■	■ ³⁾								■	
Rinse	■	■	■				■			■	
Baby	■	■	■	■	■		■	■		■	
Rapid 14min	■	■	■							■	
Anti-allergy	■	■	■		■	■	■	■	■	■	
Outdoor 	■	■	■				■			■	
Denim	■	■	■	■		■	■	■	■	■	
Wool/Silk  	■	■	■							■	

1) Претпрање и Уклањање флека није могуће изабрати заједно.

2) Ова опција није доступна на температури нижој од 40 °C.

3) Ако подесите опцију Без центрифуге, уређај само испушта воду.

Одговарајући детерџенти за програме прања

Програм	Универзални прашак ¹⁾	Течност за све тканине	Течност за обојене тканине	Осетљива вуна	Посебан
Eco 40-60	▲	▲	▲	--	--
Cottons	▲	▲	▲	--	--
Synthetics	▲	▲	▲	--	--

Програм	Универзални прашак ¹⁾	Течност за све тканине	Течност за обојене тканине	Осетљива вуна	Посебан
Delicates	--	--	--	▲	▲
Baby	--	▲	▲	--	▲
Rapid 14min	--	▲	▲	--	--
Anti-allergy	▲	▲	--	--	▲
Outdoor 	--	--	--	▲	▲
Denim	--	--	▲	▲	▲
Wool/Silk  	--	--	--	▲	▲

1) На температури вишој од 60 °C препоручује се употреба детерџента у прашку.

-- = Не препоручује се ▲ = Препоручено

8.2 Woolmark Premium Wool Care – Плава



Циклус прања вуне у овој машини тестирала је и одобрила компанија The Woolmark Company за прање одевних предмета који садрже вуну означених етикетом „ручно прање“ уколико се производи перу према упутствима на етикети одевних предмета и онима које је издао произвођач ове машине за прање рубља. M1145



9. ПОДЕШАВАЊА

9.1 Звучни сигнали

Овај уређај има различите звучне сигнале који се активирају када:

- Укључите уређај (посебан кратак звук).
- Искључите уређај (посебан кратак звук).
- Додирujete дугмад (клик).
- Направите погрешан избор (3 кратка звука).
- По завршетку програма (звучне секвенце у трајању око 1 минут).
- Дође до квара уређаја (кратке звучне секвенце у трајању око 5 минута).

Да бисте **деактивирали/активирали** звучне сигнале када је програм завршен,

истовремено додирните дугмад  и  на 2 секунде. Дисплеј приказује On/Off



Ако деактивирате звучне сигнале, они ће наставити да раде уколико дође до квара на уређају.

9.2 Блокада за безбедност деце

Помоћу ове опције можете спречити да се деца играју са командном таблом.

Да бисте **активирали/деактивирали** ову опцију, држите притиснутим дугме  све



док се  не укључи/искључи на дисплеју.

Уређај задржава избор ове опције као подразумеване након што га искључите.

Функција „Блокада за безбедност деце“ можда неће бити доступна неколико секунди након укључивања уређаја.

9.3 Бројач радних сати

Могуће је приказати у сатима укупно време рада уређаја почев од првог укључивања. Ова вредност показује време рада циклуса (не обухвата паузе и време одложеног старта). Да би се појавила на дисплеју, пратите следеће кораке:



1. Укључите уређај притиском на дугме Укључено/Искључено.
2. Окрените дугме за избор програма на програм Есо 40-60 (1. положај удесно).
3. Притисните и неколико секунди држите дугмад  и  (у року од 10 секунди од укључивања машине; након тих 10 секунди комбинација тастера укључује и искључује звучне сигнале).
4. Након 3 секунде на дисплеју се приказује укупан број сати рада уређаја: нпр. за 1276 сати, дисплеј приказује текст Нг на 2 секунде, затим „12” (хилјаде и стотине) на 2 секунде и на крају „76” (десетице и јединице).



Ако овај поступак не ради (због истека времена, погрешног положаја бирача или погрешне комбинације тастера), искључите уређај и поновите поступак из почетка.

9.4 Враћање на фабричка подешавања

Ова функција омогућава враћање на фабричка подешавања. Да бисте активирали ову опцију, обавите следеће:

1. Укључите уређај притиском на дугме Укључено/Искључено.
2. Окрените дугме за избор програма на програм Synthetics (3. положај удесно).
3. Притисните и неколико секунди држите дугмад  и  (у року од 10 секунди од укључивања машине; након тих 10 секунди комбинација тастера укључује и искључује звучне сигнале).
4. Дисплеј ће приказати — — — на око 5 секунди.



Ако овај поступак не ради (због истека времена, погрешног положаја бирача или погрешне комбинације тастера), искључите уређај и поновите поступак из почетка.

10. СВАКОДНЕВНА УПОТРЕБА



УПОЗОРЕЊЕ!

Погледајте поглавља о безбедности.

10.1 Активирање уређаја

1. Утакните мрежни утикач у зидну утичницу.
2. Одвртните славину за воду.

3. Притисните дугме Укључено/Искључено да бисте активирали уређај.
Чује се кратак звук.

10.2 Убацавање веша

1. Отворите поклопац уређаја.

2. Притисните дугме **A**.

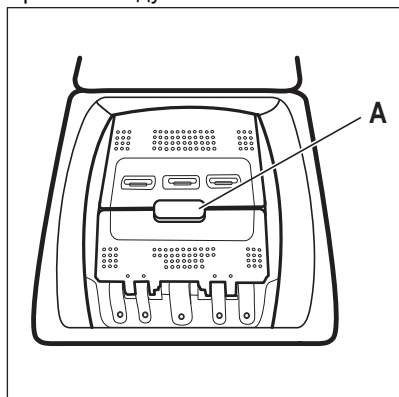

Бубањ се аутоматски отвара.

3. Ставите веш у бубањ, комад по комад.
4. Протресите веш пре него што га ставите у уређај.
5. Затворите бубањ и поклопац.

ОПРЕЗ

- Проверите да нисте ставили превише веша у бубањ.
- Проверите да веш није заглављен између заптивача и уређаја, као и да ли је бубањ правилно затворен.
- Прање тканина јако закрљаних уљем и са масним флекама или коришћење парфема може да изазове оштећење гумених делова уређаја.

10.3 Преграде за детерџент. Употреба детерџента и адитива

1. Измерите наведену количину детерџента и омекшивача тканина.
2. Ставите детерџент и омекшивач тканина у одговарајуће преграде.



Увек се придржавајте упутстава која се налазе на паковању производа детерџента.

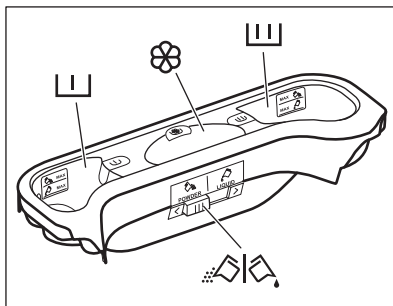

Преграда за детерџент у фази претпрања.



Ознаке **MAX** означавају максималне количине детерџента (прашкастог или течног). Када подесите програм за прање флека, додајте детерџент (прашкasti или течни).

Преграда за детерџент за фазу прања.



Ознаке **MAX** означавају максималне количине детерџента (прашкастог или течног).

Преграда за течне адитиве (омекшивач тканина, штирак).



Ознака **M** означава максималну количину течних адитива.

 Клапна за прашак или течни детерџент.

10.4 Течни или прашкасти детерџент

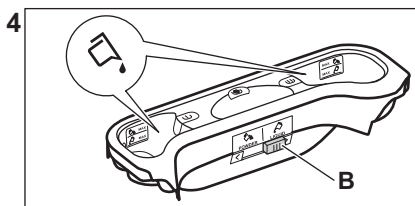
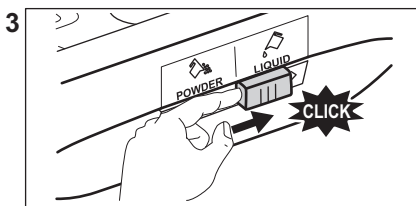
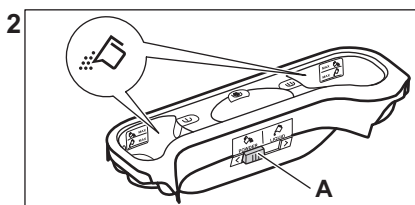
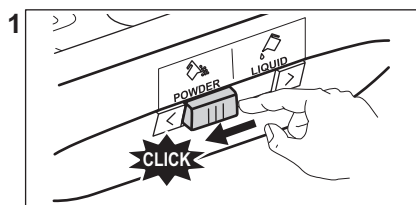

- Положај **A** за прашкасти детерџент (фабричко подешавање).
- Положај **B** за течни детерџент.



Кад користите течни детерџент:

- Немојте користити желатинасте или густе течне детерџенте.
- Не сипајте течност изнад максималног нивоа.
- Не подешавајте функцију одложеног старта.



Ако избор **није могућ** чује се звучни сигнал и дисплеј приказује **---**.

10.5 Подешавање програма

1. Окрените бирач програма да бисте изабрали жељени програм прања.

Индикатор дугмета Старт/пауза  трепери.

Дисплеј показује индикативно трајање програма.



2. Да бисте променили температуру и/или брзину центрифуге, додирните одговарајућу дугмад.
3. Ако желите, подесите једну или више опција додирујући одговарајућу дугмад. У складу са тим одговарајући индикатори на дисплеју почињу да светле и мењају се приказане информације.

10.6 Додатне информације о свакодневној употреби

Детекција количине веша SensiCare System

Опција SensiCare аутоматски подешава трајање програма према количини веша у бубњу како би се постигли савršени резултати прања за најкраће могуће време. Након приближно 30 секунди почиње пуњење водом. Детекција SensiCare се обавља само са комплетним програмима прања и ако трајање програма није скраћено.

Покретање програма

Додирните дугме Старт/пауза  да бисте покренули програм. Одговарајући индикатор опције престаје да трепери и остаје укључен. Програм се покрене, а поклопац је закључан. На дисплеју се приказује индикатор .

Покретање програма са одложеним стартом

1. Узастопно додирујте дугме Одложени старт док се на дисплеју не прикаже жељено време задршке.

2. Додирните дугме Старт/пауза . Поклопац уређаја се закључава и започиње одбројавање до одложеног старта. Када се одбројавање заврши, програм се аутоматски покреће.

Прекидање програма и мењање опција.

1. Када је програм покренут, можете да промените само неке опције. Додирните дугме Старт/пауза .

2. Промените опције. Информације на дисплеју се мењају у складу са тим променама

3. Додирните Старт/пауза  поново. Програм прања се наставља.



Отказивање текућег програма

- Притисните дугме Укључено/Искључено да бисте отказали програм и искључили уређај. Притисните поново да бисте активирали уређај.

- Окрените командно дугме за избор на положај „ресетовање”, покрените уређај
 - Сачекајте 2 секунде. Сада можете да подесите нови програм прања.

Испуштање воде након краја циклуса

Ако сте одабрали програм или опцију која не испушта воду након последњег испирања, не заборавите да је испустите пре отварања поклопаца.

- Додирните дугме Центрифуга да бисте смањили брзину центрифуге коју је предложио уређај
- Притисните Старт/пауза 
- Када се програм заврши и индикатор закључаног поклопаца  искључи, можете да отворите поклопац.
- Притисните дугме Укључено/Искључено да бисте деактивирали уређај.

Функција приправности

Режим приправности аутоматски искључује уређај како би се смањила потрошња електричне енергије.

11. НЕГА И ЧИШЋЕЊЕ

УПОЗОРЕЊЕ!

Погледајте поглавља о безбедности.

11.1 Распоред периодичног чишћења

Периодично чишћење помаже да се продужи радни век вашег уређаја.

Након сваког циклуса мало отворите поклопац и врата бубња да би ваздух циркулисао кроз уређај и исушио влагу у њему; то ће спречити појаву рошења и непријатних мириса.

Ако се уређај неће користити дуже време: затворите довод воде и искључите уређај из струје.

Оријентациони план периодичног чишћења:

Уклањање каменца	Двапут годишње
Одржавање прањем	Једном месечно
Очистите заптивку поклопаца	Свака два месеца
Очистите бубањ	Свака два месеца
Очистите дозатор детерџента	Свака два месеца
Очистите филтер пумпе за одвод воде	Двапут годишње
Очистите доводно црево и филтер вентила	Двапут годишње

У наредним пасусима објашњено је како се чисти сваки поједини део.

11.2 Уклањање ситних предмета



Уверите се да су џепови празни и да су сви лабави елементи везани пре покретања циклуса.

Уклоните све стране предмете (као што су металне копче, дугмад, новчићи итд.) који могу да упадну у филтере и бубањ. Погледајте одељке „Чишћење бубња“, „Чишћење одводне пумпе“ и „Чишћење доводног црева и филтера вентила“. Будите пажљиви са завесама. Уклоните кукице и ставите завесе у торбу за прање или у јастучницу. Уколико је потребно, обратите се овлашћеном сервисном центру.

11.3 Спољашње чишћење

Уређај чистите искључиво благим сапуном и топлим водом. У потпуности осушите све површине. Не користите јастучиће за рибање и било какав абразивни материјал.



ОПРЕЗ

Немојте да користите алкохол, растварач или хемијске производе.



ОПРЕЗ

Немојте да чистите металне површине детерџентом на бази хлора.

11.4 Уклањање каменца



Уколико је тврдоћа воде у вашем подручју висока или умерена, препоручујемо вам да користите производ за уклањање каменца из воде за машину за прање веша.

Редовно контролишите бубањ да бисте спречили стварање каменца.

Стандардни детерџенти већ садрже средства за омекшавање воде, али препоручујемо да повремено покренете циклус са празним бубњем и производом за уклањање каменца.



Увек пратите упутства која се налазе на паковању производа.

11.5 Одржавање прањем

Поновљена и продужена употреба програма на ниским температурама може да доведе до стварања наслага детерџента, талога честица, стварања бактерија унутар бубња и корита уређаја. Ово може да створи врло непријатне мирисе и буђ. Да бисте елиминисали ове насlage и очистили унутрашњости уређаја, редовно обављајте поступак одржавања прањем (најмање једном месечно).



Погледајте пасус „Чишћење бубња“.

11.6 Чишћење бубња

Редовно контролишите бубањ да бисте спречили стварање нежељеног талога.

Насlage рђе у бубњу могу се јавити услед рђања страног тела приликом прања или од воде из чесме која садржи гвожђе

Очистите бубањ специјалним средствима за нерђајући челик.



Увек пратите упутства која се налазе на паковању производа.

Немојте чистити бубањ киселинским производима за уклањање каменца, производима за чишћење који садрже хлор, нити гвозденом или челичном вуном.

За темељно чишћење:

1. Извадите сав веш из бубња.
2. Покрените програм Cottons са највишом температуром.
3. Додајте малу количину прашкастог детерџента у празан бубањ, како би се испрали остаци од ранијих прања.



Повремено, на крају циклуса, дисплеј може да прикаже икону : ово је препорука да се обави циклус „чишћења бубња“. Када се обави чишћење бубња, иконица нестаје.

11.7 Заптивка поклопца

Редовно контролишите заптивку и извадите све предмете из унутрашњости. Очистите га по потреби, користећи кремасто средство за чишћење на бази амонијака, тако да не изгребете површину заптивке.



Увек се придржавајте упутстава која се налазе на паковању производа.

11.8 Чишћење дозатора детерџента

Да бисте спречили стварање наслага осушеног детерџента или угрушача омекшивача и/или формирање буђи у дозатору за детерџент, на свака два месеца пратите следећи поступак чишћења као што је описано на следећим сликама:

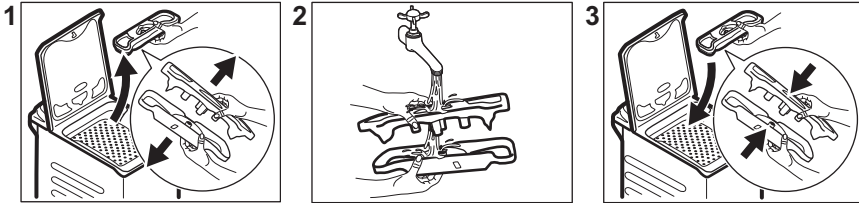

11.9 Чишћење филтера одводне пумпе

Редовно проверавајте филтер одводне пумпе и видите да ли је чист.

- Ископчајте мрежни утикач из мрежне утичнице.
 - Немојте да чистите пумпу ако је вода у уређају врућа. Сачекајте да се вода охлади.
 - Немојте уклањати филтер док је уређај активан.
 - Филтер одврните полако и пажљиво док вода не престане да истиче. Након што се вода исцури, филтер може потпуно да се одврне.
- Очистите одводну пумпу у следећим случајевима:**
- Уређај не испушта воду.
 - Бубањ се не окреће.
 - Уређај производи чудан звук због тога што је пумпа за одвод блокирана.
 - На дисплеју се приказује шифра аларма **E20**

Пратите поступак описан на следећим сликама да бисте очистили филтер пумпе:

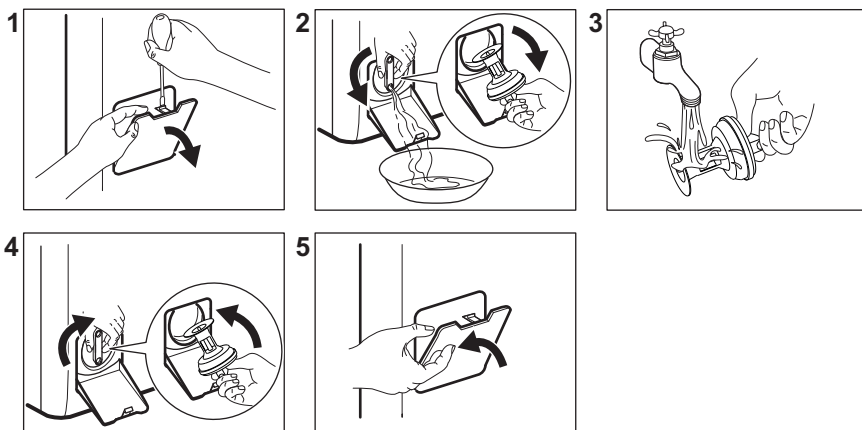

Увек држите крпу при руци да бисте обрисали воду ако почне да цури док вадите филтер.

11.10 Чишћење доводног црева и филтера вентила

Препоручујемо да два пута годишње очистите и филтер доводног црева и филтер вентила како бисте уклонили наслаге које су се сакупиле током времена. Пратите поступак описан на следећим сликама да бисте очистили филтере:

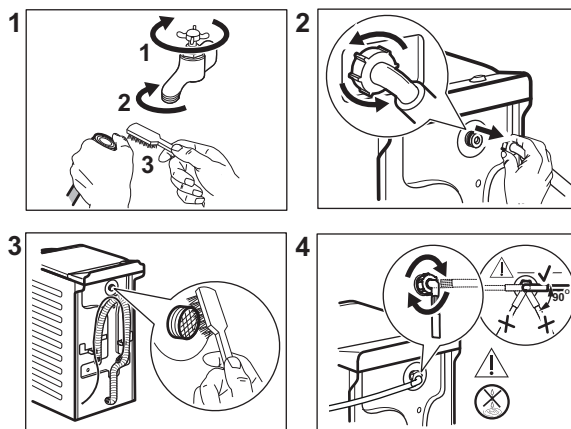

11.11 Хитно испуштање воде

Ако уређај не може да испушта воду, обавите исти поступак описан у одељку „Чишћење филтера одводне пумпе“. Ако је потребно, очистите пумпу.

Када испустите воду у складу са процедуром за хитне случајеве, морате поново да активирате систем за одвод:

1. Сипајте 2 литра воде у преграду за главно прање на дозатору за детергент.
2. Покрените програм за испуштање воде.

11.12 Мере опреза против замрзавања

Уколико је уређај инсталиран у просторији где температуре могу да достигну вредност од 0 °C или падну испод, уклоните преосталу воду из доводног црева и одводне пумпе.

1. Ископчајте мрежни утикач из мрежне утичице.
2. Затворите славину за воду.
3. Ставите два краја доводног црева у посуду и пустите да вода истече из црева.

4. Испразните одводну пумпу. Прочитајте упутства за хитно испуштање воде.
5. Када се пумпа за одвод испразни, поново монтирајте доводно црево.

УПОЗОРЕЊЕ!

Уверите се да је температура виша од 0 °C пре поновне употребе уређаја. Произвођач није одговоран за оштећења која настану услед ниских температура.

12. ВРЕДНОСТИ ПОТРОШЊЕ

12.1 Коментар



QR код на енергетској налепници која се испоручује са уређајем наводи веб везу ка информацијама везаним за учинак уређаја у бази података ЕУ EPREL. Сачувајте енергетску налепницу за будуће потребе заједно са упутством за употребу и свим осталим документима који се испоручују са овим уређајем.

Информације наведене у EPREL-у могуће је пронаћи и помоћу везе <https://eprel.ec.europa.eu> и назива модела и броја производа који су наведени на плочици са техничким карактеристикама уређаја.

Вредности и трајање програма зависе од различитих услова (нпр. температура просторије, температура и притисак воде, количина и врста веша, напон), као и ако промените подразумевану вредност неког програма.

Према Уредби Комисије ЕУ 2019/2023

Програм Есо 40-60	kg	kWh	Литара	hh:mm (час:минут)	% 1)	°C	о/мин ²)
Цела количина	7	0.824	53.0	3:25	53.00	46	1251
Пола количине	3,5	0.222	44.0	2:40	53.00	25	1251
Четвртина количине	2	0.134	36.0	2:40	55.00	23	1251

1) Преостала влажност на крају фазе центрифугирања. Што је већа брзина центрифугирања, већа је бука и мања је преостала влажност.

2) Максимална брзина центрифуге.

Уобичајени програми



Ове вредности су само оријентационе.

Програм	kg	kWh	Литара	hh:mm (час:минут)	% 1)	°C	o/min ²⁾
Cottons ³⁾ 90 °C	7	2.50	90.0	4:10	53.00	85	1300
Cottons 60 °C	7	1.65	90.0	3:50	53.00	55	1300
Cottons 20 ⁴⁾ 20 °C	7	0.30	90.0	2:50	53.00	20	1300
Synthetics 40 °C	3	0.55	50.0	2:10	35.00	40	1200
Delicates ⁵⁾ 30 °C	2	0.35	50.0	1:00	35.00	30	1200
Wool/Silk 30 °C	1,5	0.20	45.0	1:10	30.00	30	1200

1) Преостала влажност на крају фазе центрифугирања. Што је већа брзина центрифугирања, већа је бука и мања је преостала влажност.

2) Референтни индикатор брзине центрифуге.

3) Погодно за прање јако запрљаних тканина.

4) Погодно за прање слабо запрљаних памучних тканина, синтетике и мешаних материјала.

5) Има учинак као брзи циклус прања за слабо запрљан веш.

Потрошња енергије у различитим режимима

Искључено (W)	У приправности (W)	Одложени старт (W)
0.50	0.50	4.00

Време до искључивања/приправности је највише 15 минута.

13. БРЗИ ВОДИЧ

13.1 Свакодневна употреба

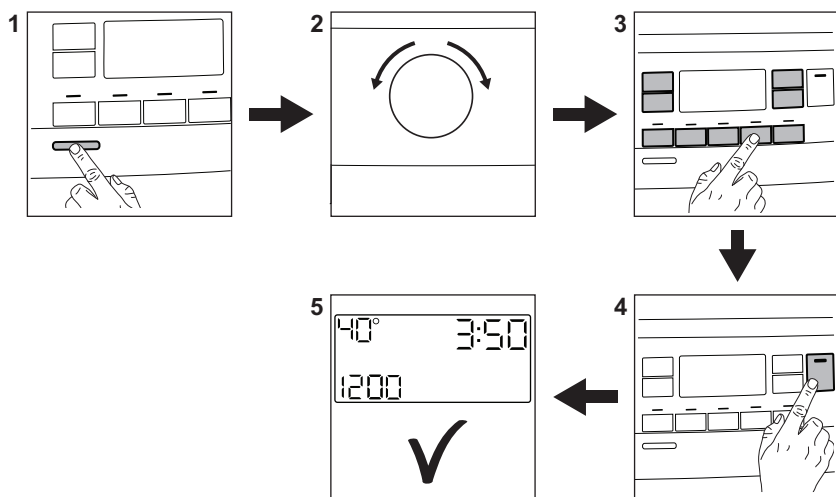

Утакните мрежни утикач у зидну утичницу.

Одвртите славину за воду.

Ставите веш у машину.

Сипајте детерџент и друго средство за третирање у одговарајућу преграду дозатора детерџента.

1. Притисните дугме **Укључено/Искључено** да бисте укључили уређај.
2. Окрените бирач програма да бисте подесили жељени програм.
3. Подесите жељене опције тако што ћете додирнути одговарајућу сензорску дугмад.
4. Да бисте покренули програм, додирните дугме **Старт/пауза** .
5. Уређај почиње да ради.

По завршетку програма извадите веш.

Притисните дугме **Укључено/Искључено** да бисте искључили уређај.

13.2 Нега и чишћење

Распоред периодичног чишћења помаже да се продужи радни век вашег уређаја.

Након сваког циклуса мало отворите поклопац да би ваздух циркулисао кроз уређај и исушио влагу у њему: то ће спречити појаву рошења и непријатних мириса.

Ако се уређај неће користити дуже време: затворите довод воде и искључите уређај из струје.

Уклањање каменца	Двапут годишње
Одржавање прањем	Једном месечно
Очистите заптивку поклопца	Свака два месеца
Очистите бубањ	Свака два месеца
Очистите дозатор детерџента	Свака два месеца
Очистите филтер пумпе за одвод воде	Двапут годишње
Очистите доводно црево и филтер вентила	Двапут годишње

Пластични делови треба да буду чисти, нарочито они који су поред фиоке за

детерџент. Уколико дође до преливања, уклоните вишак детерџента.

У наредним пасусима описано је како се чисте поједини делови.

Уклањање ситних предмета



Уверите се да су џепови празни и да су сви лабави елементи везани пре покретања циклуса.

Уклоните све стране предмете (као што су металне копче, дугмад, новчићи итд.) који могу да упадну у филтере и бубањ.



Уколико је потребно, обратите се овлашћеном сервисном центру.

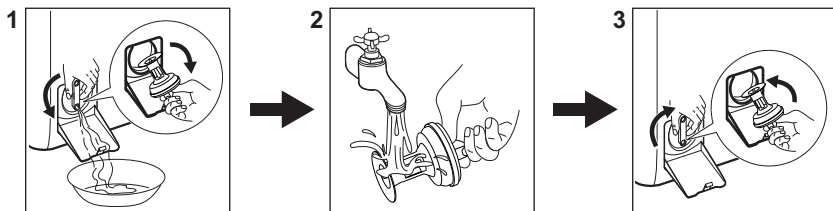

Чишћење филтера одводне пумпе

Редовно чистите филтер а нарочито ако се на дисплеју појави шифра аларма **E20**.



13.3 Програми

Програми	Количина веша	Опис производа
Есо 40-60 ¹⁾	7 kg	Бели и обојени памук. Нормално запрљана одећа.
Cottons	7 kg	Бели памук и обојени памук.
Synthetics	3 kg	Синтетика или материјали различитог састава.
Delicates	2 kg	Осетљиве тканине као што су акрил, вискоза и полиестер.
 Steam	1 kg	Програм паре за памучне, синтетичке тканине и осетљиве комаде одеће.
 Cashmere	1 kg	Програм паре за вуну и кашмир.
Spin/Drain	7 kg	Све тканине, изузев вунених и веома осетљивих тканина. Програм за центрифугирање и испуштање воде.
Rinse	7 kg	Све тканине, изузев вунених и веома осетљивих тканина. Програм за испирање и центрифугирање.
Baby	2 kg	Циклус за осетљив веш погодан за одећу за бебе.

Програми	Количина веша	Опис производа
Rapid 14min	1,5 kg	Памучне и синтетичке тканине са благим степеном запрљаности или ношене само једном.
Anti-allergy	7 kg	Ствари од белог памука. Овај програм уклања више од 99,99% бактерија и вируса ²⁾ . Уз то осигурава правилно смањење алергена.
 Outdoor	2 kg ³⁾ 1 kg ⁴⁾	Модерна спортска одећа која се носи на отвореном.
Denim	2 kg	Одећа од џинса.
 Wool/Silk	1,5 kg	Вунена одећа која се пере у машини, вунена одећа која се пере ручно и осетљив веш.

1) Према Уредби бр. 2019/2023 Комисије ЕУ, овај програм на 40 °C може заједно у истом циклусу да пере нормално запрљан памучни веш декларисан за прање на 40 °C или 60 °C.



За достигнуте температуре унутар веша, трајање програма и друге податке, погледајте одељак „Вредности потрошње“.

Најефикаснији програми у погледу потрошње електричне енергије уопштено речено су они који раде на нижим температурама и трају дуже.

2) Испитан је за *Staphylococcus aureus*, *Enterococcus faecium*, *Candida albicans*, *Pseudomonas aeruginosa* и бактериофаг MS2 независним тестом који је спровела компанија Swisstest Testmaterialien AG током 2021. године (Извештај о испитивању бр. 202120117).

3) Програм прања.

4) Програм прања и фаза обнављања водоотпорности.

Пуњење уређаја до **максималног капацитета наведеног за сваки програм**

помаже у смањењу потрошње енергије и воде.

Одговарајући детерџенти за програме прања

Програм	Универзални прахак ¹⁾	Течност за све тканине	Течност за обојене тканине	Осетљива вунна	Посебан
Eco 40-60	▲	▲	▲	--	--
Cottons	▲	▲	▲	--	--
Synthetics	▲	▲	▲	--	--
Delicates	--	--	--	▲	▲
Baby	--	▲	▲	--	▲
Rapid 14min	--	▲	▲	--	--

Програм	Универзални прахак ¹⁾	Течност за све тканине	Течност за обојене тканине	Осетљива вунна	Посебан
Anti-allergy	▲	▲	--	--	▲
Outdoor 	--	--	--	▲	▲
Denim	--	--	▲	▲	▲
Wool/Silk  	--	--	--	▲	▲

1) На температури вишој од 60 °C препоручује се употреба детерџента у прашку.

-- = Не препоручује се ▲ = Препоручено

13.4 Врста и количина детерџента.

- Користите искључиво детерџенте и друге третмане који су направљени посебно за машину за прање веша. Прво, пратите ова општа правила:
 - детерџенти у прашку (као и таблете и појединачне кесице) за све врсте тканина, осим осетљивих. Радије користите прашкасте детерџенте који садрже избељивач за бели веш и дезинфекцију веша,
 - течни детерџенти (као и појединачне кесице), по могућству детерџенти за прање свих врста тканина на нижим температурама (макс. 60°C) или специјални детерџенти за прање вуне.
- Не мешајте различите врсте детерџената.

- Користите мање детерџента ако:
 - перете мање количине,
 - веш је мање запрљан,
 - ствара се велика количина пене током прања.
- Кад користите таблете или кесице детерџента, увек их ставите у бубањ, а не у дозатор детерџента и пратите препоруке произвођача.

Недовољна количина детерџента може проузроковати:

- незадовољавајуће резултате прања,
- да веш постане сив,
- да одећа буде масна,
- буђ у уређају.

Прекомерна количина детерџента може проузроковати:

- пењење,
- смањен ефекат прања,
- недовољно испирање,
- већи утицај на животну средину.

14. ШИФРЕ АЛАРМА И МОГУЋИ КВАРОВИ

Уређај неће да се покрене или се зауставља у току рада. Прво покушајте да пронађете решење проблема (погледајте табеле).

УПОЗОРЕЊЕ!

Искључите уређај са напајања електричном енергијом пре почетка било какве провере.

Проблем	Могуће решење
---------	---------------

E 10

Уређај се не пуни водом како треба.

- Уверите се да је славина отворена.
- Уверите се да притисак воде није пренизак. За ову информације се обратите локалној надлежној служби водовода.
- Уверите се да славина за воду није запушена.
- Уверите се да доводно црево није увијено, оштећено или савијено.
- Уверите се да је доводно црево за воду правилно повезано.
- Уверите се да филтер на доводном цреву и филтер на вентилу нису запушени.

E 20

Уређај не одводи воду.

- Проверите да славина на судопери није запушена.
- Уверите се да одводно црево није увијено или савијено.
- Проверите да филтер за одвод воде није запушен. По потреби, очистите филтер.
- Проверите да ли је одводно црево правилно прикључено.
- Подесите програм за испуштање воде, уколико сте претходно подесили програм који нема опцију испуштања воде.
- Подесите програм за испуштање воде уколико сте претходно подесили опцију која се завршава са водом у кориту.

E 9 1

Интерна грешка. Нема комуникације између електронских елемената уређаја.

- Програм није завршен како треба или се уређај прерано зауставио. Искључите и поново укључите уређај.
- Ако се шифра аларма поново појави, обратите се овлашћеном сервисном центру.

E NO

Напајање је нестабилно.

- Сачекајте да се напајање не стабилизује.

EFO

Уређај за заштиту од поплаве је активиран.

- Ископчајте уређај и затворите славину за воду. Обратите се овлашћеном сервисном центру.

Уколико се проблем настави, обратите се овлашћеном сервисном центру. Подаци потребни сервисном центру налазе се на плочици са техничким карактеристикама

*Неке шифре аларма се можда неће појавити. Подложно променама без претходне најаве.

15. ЕКОЛОШКА ПИТАЊА

Рециклирајте материјале означене симболом . Ставите амбалажу у одговарајуће контејнере да бисте је рециклирали. Помозите у заштити животне средине и људског здравља рециклирањем отпада који потиче од

електричних и електронских уређаја. Не одлажите уређаје означене симболом  заједно са кућним отпадом. Однесите производ локалној служби за рециклажу или се обратите локалној администрацији.

Pozdravljeni pri podjetju Electrolux! Zahvaljujemo se vam, da ste izbrali našo napravo.



Ker želimo biti trajnostni, zmanjšujemo uporabo papirja in zagotavljamo navodila za uporabo v spletu. Dostopite do svojih celotnih navodil za uporabo na electrolux.com/manuals



Pridobite nasvete glede uporabe, brošure, odpravljanje težav, servisne informacije in informacije glede popravil na electrolux.com/support



Kupite dodatno opremo, potrošno blago in originalne nadomestne dele za vašo napravo pri electrolux.com/shop

Pridržujemo si pravico do sprememb.

KAZALO

1. VARNOSTNE INFORMACIJE.....	247
2. VARNOSTNA NAVODILA.....	249
3. OPIS IZDELKA.....	251
4. TEHNIČNI PODATKI.....	252
5. NAMESTITEV.....	252
6. NADZORNA PLOŠČA.....	256
7. VRTLJIV GUMB IN TIPKE.....	258
8. PROGRAMI.....	261
9. NASTAVITVE.....	266
10. DNEVNA UPORABA.....	267
11. SKRB IN ČIŠČENJE.....	270
12. VREDNOSTI PORABE.....	274
13. HITRI VODNIK	275
14. OPOZORILNE KODE IN MOŽNE OKVARE.....	279
15. SKRB ZA OKOLJE.....	279

1. ⚠ VARNOSTNE INFORMACIJE



Pred začetkom nameščanja in uporabo naprave natančno preberite priložena navodila. Proizvajalec ni odgovoren za poškodbe ali škodo, nastalo zaradi nepravilne namestitve ali uporabe. Navodila vedno shranite na varnem in dostopnem mestu za poznejšo uporabo.

1.1 Varnost otrok in ranljivih oseb

- To napravo lahko otroci od osmega leta naprej ter osebe z zmanjšanimi telesnimi, čutnimi ali razumskimi sposobnostmi ali s pomanjkanjem izkušenj ter znanja uporabljajo le pod

nadzorom ali če so dobile ustrezna navodila glede varne uporabe naprave in če se zavedajo nevarnosti, ki obstajajo.

- Otroci med tretjim in osmim letom starosti ter invalidi se napravi ne smejo približevati, če niso pod stalnim nadzorom.
- Otroci, mlajši od treh let, se ne smejo približevati napravi, če niso pod stalnim nadzorom.
- Otroci morajo biti pod nadzorom, da se z napravo ne igrajo.
- Vso embalažo hranite zunaj dosega otrok in jo ustrezno zavržite.
- Pralna sredstva hranite zunaj dosega otrok.
- Ko so vrata naprave odprta, poskrbite, da so otroci in hišni ljubljenci dovolj oddaljeni od naprave.
- Če je naprava opremljena z zaščito za otroke, mora biti zaščita vklopljena.
- Otroci ne smejo izvajati čiščenja in uporabniškega vzdrževanja naprave, če ni zagotovljen nadzor.

1.2 Splošna varnost

- Ta naprava je namenjena samo za pranje gospodinjskega perila, ki je primerno samo za strojno pranje.
- Ta naprava je namenjena zgolj uporabi v gospodinjstvu v notranjem okolju.
- Ta naprava se lahko uporablja v pisarnah, hotelskih sobah, sobah motelov, kjer nudijo prenočišča z zajtrkom, kmečkih turizmih in drugih podobnih nastanitvenih objektih, kjer takšna uporaba ne presega (povprečnih) ravni domače uporabe.
- Ne spreminjajte specifikacij te naprave.
- Največja količina perila v napravi je 7 kg. Ne prekoračite največje količine perila pri posameznem programu (oglejte si poglavje »Programi«).
- Delovni tlak vode na vhodnem mestu vode od priključka za odvod mora biti med 0,5 bara (0,05 MPa) in 10 bari (1,0 MPa).

- Prezračevalnih odprtih na dnu ne sme ovirati preproga, predpražnik ali katera koli druga talna obloga.
- Napravo je treba priključiti na vodovodni sistem z novim priloženim kompletom cevi ali drugimi kompleti cevi, ki jih priskrbi pooblaščen servisni center.
- Za ta namen ne uporabite starih, že uporabljenih kompletov cevi.
- Če je napajalni kabel poškodovan, ga mora zamenjati proizvajalec, pooblaščen servisni center ali druga strokovno usposobljena oseba, da se izognete nevarnosti električnega udara.
- Pred vsakršnim vzdrževanjem izklopite napravo in iztaknite vtič iz vtičnice.
- Za čiščenje naprave ne uporabljajte visokotlačnega vodnega pršca in/ali pare.
- Očistite napravo z vlažno krpo. Uporabljajte samo nevtralna čistilna sredstva. Za čiščenje ne uporabljajte abrazivnih čistil, grobih gobic, topil ali kovinskih predmetov.

2. VARNOSTNA NAVODILA

2.1 Namestitev



Namestitev mora biti izpeljana v skladu z ustreznimi državnimi predpisi.

- Odstranite vso embalažo in transportne vijake, vključno z gumijasto pušo s plastičnim distančnikom.
- Transportne vijake hranite na varnem. Če boste napravo v prihodnje premikali, jih morate ponovno namestiti, da zaklenete boben in preprečite poškodbe notranjosti.
- Pri premikanju naprave bodite pazljivi, ker je težka. Vedno uporabljajte zaščitne rokavice in priloženo obutev.
- Upoštevajte navodila za namestitev, priložena napravi.
- Ne nameščajte ali uporabljajte poškodovane naprave.
- Naprave ne nameščajte ali uporabljajte na mestu, kjer lahko temperatura pade pod 0

°C ali kjer je izpostavljena vremenskim vplivom.

- Tla, kjer bo stala naprava, morajo biti ravna, stabilna, odporna na toploto in čista.
- Poskrbite za kroženje zraka med napravo in tlemi.
- Ko je naprava na mestu, kjer bo trajno delovala, z vodno tehtnico preverite, ali je pravilno poravnana. V nasprotnem primeru ustrezno nastavite noge.
- Naprave ne nameščajte neposredno čez talni odtok.
- Ne pršite vode po napravi in ne izpostavljajte je prekomerni vlagi.
- Naprave ne postavljajte na mesto, kjer njenega pokrova ne morete povsem odpreti.
- Pod napravo ne postavljajte zaprte posode za zbiranje morebitne iztekajoče vode. V pooblaščenem servisnem centru preverite, katere pripomočke lahko uporabite.

2.2 Električne povezave

OPOZORILO!

Nevarnost požara in električnega udara.

- OPOZORILO: Ta naprava je namenjena namestitvi / priključitvi na ozemljitveni priključek v zgradbi.
- Vedno uporabljajte pravilno nameščeno vtičnico z zaščito pred električnim udarom.
- Preverite, ali so parametri s ploščice za tehnične navedbe združljivi z električno napetostjo omrežja.
- Ne uporabljajte razdelilnikov in podaljškov.
- Pazite, da ne poškodujete omrežnega vtiča in kabla. Če je treba zamenjati napajalni kabel, mora to opraviti naš pooblaščen servisni center.
- Vtič vtaknite v vtičnico šele ob koncu postopka nameščanja. Poskrbite, da bo omrežni vtič dosegljiv tudi po namestitvi.
- Ne dotikajte se napajalnega kabla ali vtiča z mokrimi rokami.
- Ne odklapljajte naprave tako, da potegnete za napajalni kabel. Vedno povlecite za omrežni vtič.

2.3 Priključitev cevi za vodo

- Dovodna voda ne sme preseči temperature 25 °C.
- Ne poškodujte cevi za vodo.
- Pred priključitvijo na nove cevi, cevi, ki že dolgo niso bile v uporabi, tam, kjer so bila izvedena popravila ali nameščene nove naprave (vodni števcji itd.), naj voda teče toliko časa, da bo čista in prozorna.
- Med in po prvi uporabi naprave se prepričajte, da ni prisotnih vidnih iztekanj vode.
- Če je cev za dovod vode prekratki, ne uporabite cevnege podaljška. Za zamenjavo cevi se obrnite na pooblaščen servisni center.
- Med odstranjevanjem embalaže lahko vidite iztekanje vode iz cevi za odvod vode. To je zaradi tovarniških testiranj naprav z vodo.
- Cev za odvod vode lahko podaljšate do največ 400 cm. Za drugo cev za odvod vode in podaljšek se obrnite na pooblaščen servisni center.
- Poskrbite, da bo pipa dosegljiva tudi po namestitvi.

- Po vsaki uporabi naprave zaprite pipo.

2.4 Uporaba

OPOZORILO!

Nevarnost telesnih poškodb, električnega udara, požara, opeklin ali poškodb naprave.

- Upoštevajte varnostna navodila z embalaže pomivalnega sredstva.
- Ne postavljajte vnetljivih izdelkov ali predmetov, ki so prepojeni z vnetljivimi izdelki, v napravo, blizu nje ali nanjo.
- Ne perite perila, močno umazanega od olja, maščobe ali druge mastne snovi. Lahko poškoduje gumijaste dele naprave. Takšno perilo operite ročno, preden ga daste v aparat.
- Ne uporabljajte dišav za perilo, da preprečite nevarnost poškodb plastičnih in gumijastih delov naprave.
- S perila odstranite vse kovinske predmete.

2.5 Servis

- Za popravilo naprave se obrnite na pooblaščen servisni center. Uporabite samo originalne rezervne dele.
- Samopopravila ali nestrokovna popravila lahko vplivajo na varnost, zaradi česar lahko preneha veljati garancija.
- Naslednji rezervni deli so na voljo še vsaj 10 let po prekinitvi izdelave modela: motor in krtačke za motor, transmisijska gred med motorjem in bobnom, črpalke, blažilniki udarcev in vzmeti, pralni boben, tri-kraki nosilec bobna in ustrezni kroglični ležaji, grelci in grelni elementi, vključno s toplotnimi črpalkami, cevovodi in ustrezno opremo, vključno z gibkimi cevmi, ventili, filtri in elementi za preprečevanje uhajanja vode, ploščami tiskanega vezja, elektronskimi prikazovalniki, tlačnimi stikali, termostati in senzorji, programsko opremo in sistemskim programom, vključno s programsko opremo za ponastavitev, vrati, tečaji in tesnili vrat, drugimi tesnili, sklopom za zaklepanje vrat, plastičnimi elementi, kot so razdeljevalniki pralnega sredstva. Trajanje je lahko daljše v vaši državi. Za dodatne informacije obiščite našo spletno stran.

- Nekateri od teh nadomestnih delov so na voljo samo usposobljenim serviserjem, vsi nadomestni deli pa niso primerni za vse modele.
- Obvestilo o žarnici/-ah v notranjosti tega izdelka in o rezervnih žarnicah, ki se prodajajo ločeno: Te žarnice so izdelane, da prenesejo skrajno zahtevne razmere v gospodinjskih napravah, kot so temperatura, vibracije, vlaga; ali so izdelane za signalizacijo, da je naprava vklopljena. Niso namenjene za uporabo v drugih napravah in niso primerne za sobno razsvetljavo v gospodinjstvu.

- Napravo izključite iz napajanja in vodovodnega sistema.
- Odrežite električni priključni kabel tik ob napravi in napravo zavržite.
- Odstranite zapah in na ta način preprečite, da bi se otroci ali živali zaprli v boben.
- Napravo odstranite v skladu s krajevnimi zahtevami za odstranjevanje odpadne električne in elektronske opreme (OEEO).

2.6 Odstranjanje

OPOZORILO!

Nevarnost poškodbe ali zadužitve.

3. OPIS IZDELKA

3.1 Pregled naprave

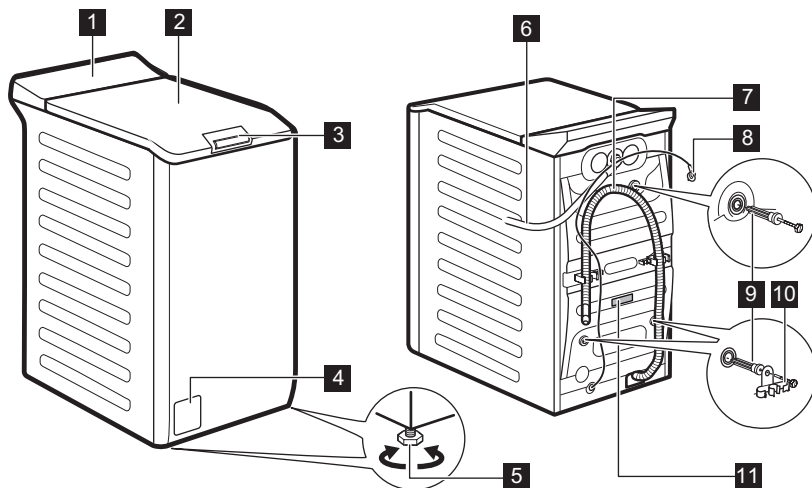

- 1** Upravljalna plošča
- 2** Pokrov
- 3** Potisni ročaj za odpiranje pokrova
- 4** Filter odtočne črpalke
- 5** Nogi za izravnavo naprave

- 6** Cev za dovod vode
- 7** Cev za odvod vode
- 8** Napajalni kabel
- 9** Transportni vijaki
- 10** Nosilec cevi
- 11** Ploščica za tehnične navedbe

Informacije za registracijo izdelka.

Na ploščici za tehnične navedbe se nahajajo ime modela (A), številka izdelka (B), električna napetost (C) in serijska številka (D).

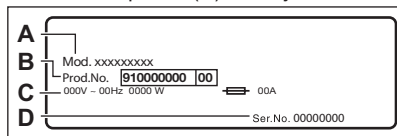

Na nalepki z informacijami se nahajajo ime modela (A), številka izdelka (B) in serijska številka (C).

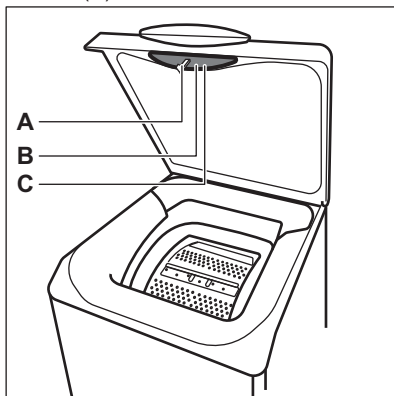

4. TEHNIČNI PODATKI

Dimenzija	Širina/višina/skupna globina	39,7 cm /90,8 cm /59,9 cm
Električne povezave	Napetost	230 V
	Skupna moč	2100 W
	Varovalka	10 A
	Frekvenca	50 Hz
Raven zaščite proti vdoru trdnih delcev in vlage, ki jo zagotavlja zaščitni pokrov, razen kjer nizkonapetostna oprema nima nobene zaščite proti vlagi		IPX4
Tlak v vodovodnem omrežju	Najnižji	0,5 bara (0,05 MPa)
	Najvišji	10 barov (1,0 MPa)
Dovod vode ¹⁾		Mrzla voda
Največja količina perila	Bombaž	7 kg

¹⁾ Cev za dovod vode priključite na pipo s 3/4" spojko.

5. NAMESTITEV

⚠ OPOZORILO!

Oglejte si poglavja o varnosti.

5.1 Odstranjanje embalaže in nameščanje

1.

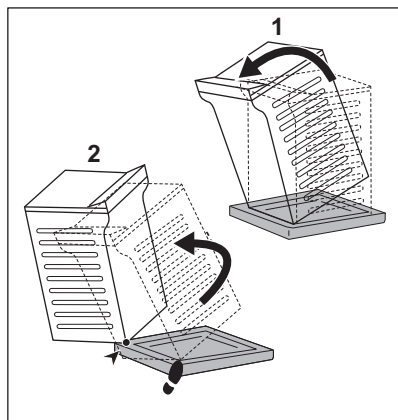

2.

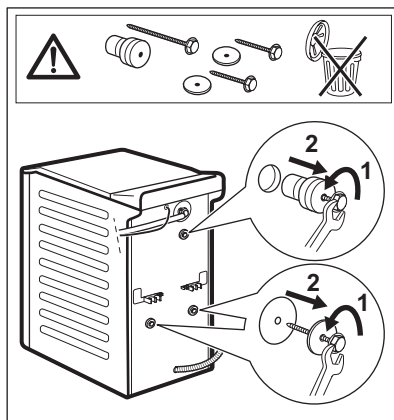

3.

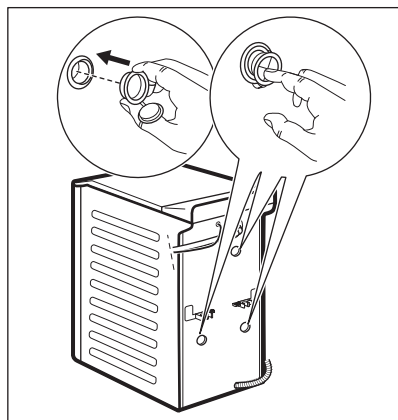

4.

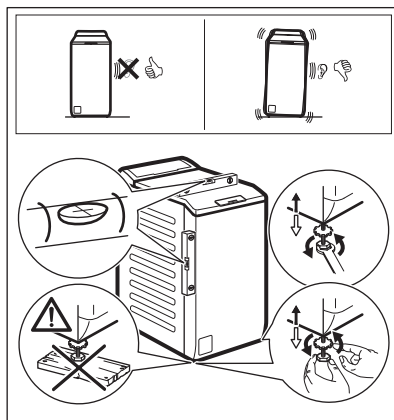

Napravo namestite pravilno, da med njenim delovanjem preprečite tresljaje, hrup in premikanje.

OPOZORILO!

Za pravilno izravnavo naprave, ne polagajte kartona, lesa ali podobnih materialov pod nastavljive nogice.

i

Prepričajte se, da preproge ne ovirajo kroženja zraka pod napravo. Naprava se ne sme dotikati stene ali drugih enot.

Priporočamo, da embalažo in transportne vijake shranite za takrat, ko boste premikali napravo.

5.2 Cev za dovod vode

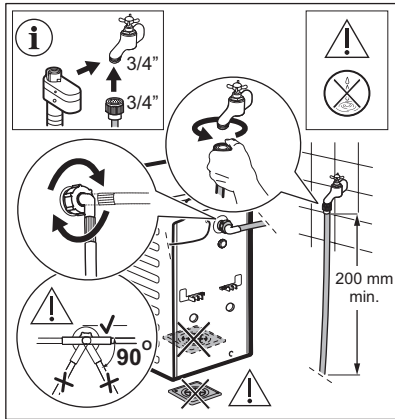

Dodatna oprema, priložena napravi, se lahko razlikuje glede na model.



Prepričajte se, da cevi niso poškodovane in da na priključkih ne prihaja do iztekanja. Ne smete uporabiti cevnega podaljška, če je priložena dovodna cev prekratka. Za informacije o zamenjavi cevi za dovod vode se obrnite na servisni center.

! OPOZORILO!

Da bi zmanjšali bočno silo, ohranite najmanj 200 mm dolg raven odsek cevi pod priključkom na pipo.

Nekateri modeli lahko vsebujejo cev za dovod vode z napravo za zaporo vode. Preprečuje vsakršno iztekanje v cevi zaradi naravnega staranja.

Sektor v oknu prikazuje to napako. V tem primeru zaprite pipo in se za informacije o zamenjavi cevi za dovod vode obrnite na pooblaščen servisni center.

Nadomestni deli se lahko spremenijo brez predhodnega obvestila. Kupite dodatno opremo pri pooblaščenem dobavitelju.

5.3 Izčrpavanje vode

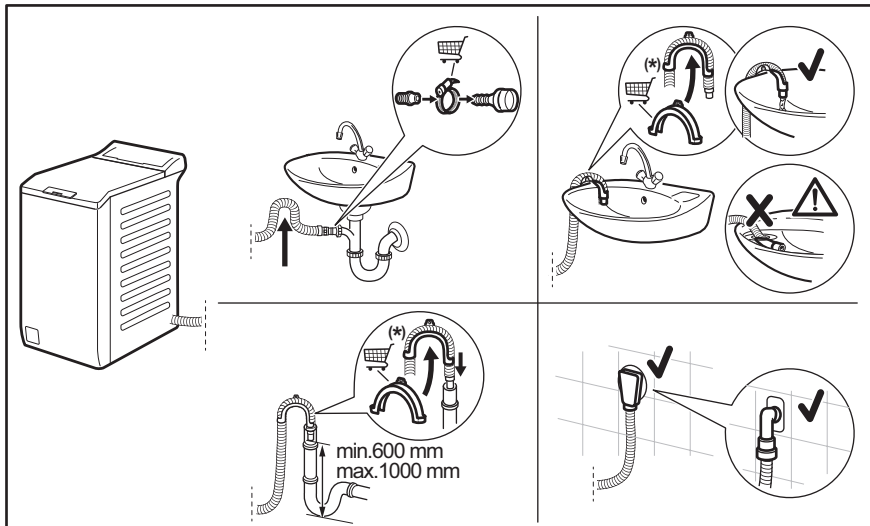



Informacije se lahko spremenijo brez predhodnega obvestila.

Cev za odvod vode mora ostati na višini med 600 mm in 1000 mm.

Cev za odvod vode lahko podaljšate do največ 4000 mm. Za drugo odtočno cev in podaljšek se obrnite na pooblaščen servisni center.

5.4 Električne povezave

Na koncu postopka nameščanja lahko vtaknete vtič v vtičnico.

Na ploščici za tehnične navedbe in v poglavju »Tehnični podatki« so navedene potrebne električne napetosti. Poskrbite, da bodo v skladu z napajanjem.

Prepričajte se, da vaša hišna električna napeljava zdrži največje zahtevane obremenitve, pri tem pa upoštevajte tudi druge morebitne priključene naprave.

Napravo priključite v ozemljeno vtičnico.

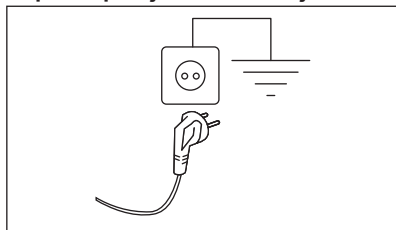

Napravo namestite tako, da je možen enostaven dostop do priključnega kabla.





Za vsa električna dela, potrebna za namestitve te naprave, se obrnite na pooblaščen servisni center.

Proizvajalec ne prevzema nobene odgovornosti za škodo ali telesne poškodbe zaradi neupoštevanja zgornjih varnostnih previdnostnih ukrepov.

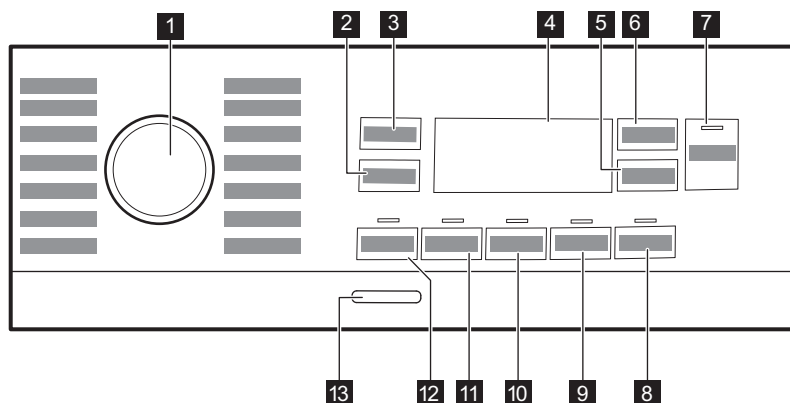
6. NADZORNA PLOŠČA









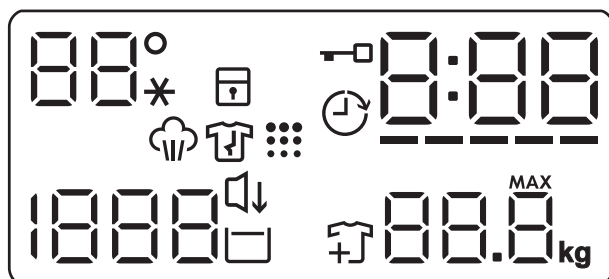



6.1 Opis upravljalne plošče



- | | |
|---|---|
| 1 Gumb za izbiro programa | 8 Tipka Končevanje s paro  |
| 2 Tipka za funkcije znižanja hitrosti ožemanja  | 9 Tipka Dodatna mehkoča  |
| 3 Tipka Temperatura  | 10 Tipka Dodatno izpiranje  |
| 4 Prikazovalnik | 11 Tipka Madeži  |
| 5 Tipka Zamik vklopa  | 12 Tipka Predpranje  |
| 6 Tipka Upravljanje časa  | 13 Tipka Vklop/Izklop |
| 7 Tipka Začetek/Prekinitev  | |

6.2 Prikazovalnik



 --*	Področje za temperaturo: Prikazovalnik temperature Indikator hladne vode
	Indikator varovala za otroke.
	Indikator zamika vklopa.
	Indikator zaklenjenega pokrova.
	Digitalni indikator lahko pokaže: <ul style="list-style-type: none"> • Trajanje programa (npr. 2:40). • Čas zamika (npr. 2h). • Konec programa (0:00). • Opozorilna koda (npr. E20). • Prikaz skupnega števila ur delovanja naprave. Za več podrobnosti si oglejte razdelek „Števec ur delovanja“ v odstavku „Nastavitve“.
-----	Indikator stopnje upravljanja časa.
	Prikazovalnik največje teže perila. Simbol MAX utripa, ko količina perila presega največjo navedeno količino perila za izbrani program.
	Indikator dodajanja oblačil. Zasveti na začetku faze pranja, ko lahko uporabnik še vedno prekine delovanje naprave in doda še več perila.
	Indikator čiščenja bobna.
	Indikator Nočno.
	Indikator Zadržano izpiranje.
 - - -	Področje ožemanja: Prikazovalnik hitrosti ožemanja. Indikator Brez ožemanja. Faza ožemanja je izklopljena.
	Indikator faze s paro.
	Indikator faze za zaščito proti mečkanju. Za dodatne podrobnosti preberite odstavek Končevanje s paro.

7. VRTLJIV GUMB IN TIPKE

7.1 Uvod



Možnosti/funkcije niso na voljo pri vseh programih pranja. Preverite združljivost možnosti/funkcij s programi pranja v »Razpredelnici programov«. Možnost/funkcija lahko izključuje drugo, v tem primeru vam naprava ne dopušča nastaviti nezdružljivih možnosti/funkcij.

7.2 Vkllop/Izklop

Nekaj sekund pritiskajte to tipko, da vklopite ali izklopite napravo. Ob vklopu ali izklopu naprave se oglasita dva različna zvočna signala.

Ker funkcija stanja pripravljenosti samodejno izklopi napravo po nekaj minutah za zmanjšanje porabe energije, boste morda morali ponovno vklopiti napravo.

Za dodatne podrobnosti si oglejte odstavek Stanje pripravljenosti v poglavju Vsakodnevna uporaba.

7.3 Temperatura

Ko izberete program pranja, naprava samodejno predlaga privzeto temperaturo.

Te tipke se dotikajte, dokler se na prikazovalniku ne prikaže zelena temperatura.

Ko se na prikazovalniku prikažejo indikatorji --*, naprava ne segreva vode.

7.4 Ožemanje

Ko nastavite program, naprava samodejno nastavi najvišje dovoljeno število vrtljajev centrifuge, razen pri programu Denim. S to funkcijo lahko spremenite privzeto število vrtljajev centrifuge.



To tipko pritiskajte za:

- **Znižanje števila vrtljajev centrifuge.** Na prikazovalniku se prikaže le število vrtljajev centrifuge, ki je na voljo pri nastavljenem programu.

- Dodatne funkcije ožemanja **Brez**



ožemanja — — —

To funkcijo nastavite za izklop vseh faz ožemanja. Naprava izvede samo fazo črpanja izbranega programa pranja. To funkcijo nastavite za zelo občutljive tkanine. Pri fazah izpiranja je uporabljene več vode za nekatere programe pranja.

- Vklp funkcije **Zadržano izpiranje** . Končno ožemanje se ne izvede. Voda zadnjega izpiranja se ne izčrpa in s tem prepreči mečkanje perila. Program pranja se konča z vodo v bobnu. Na prikazovalniku se prikaže indikator . Pokrov ostane zaklenjen, boben pa se občasno obrne in na ta način zmanjša zmečkanost perila. Če želite pokrov odkleniti, morate izčrpati vodo. Če se dotaknete tipke Začetek/Prekinitev , naprava izvede fazo ožemanja in izčrpa vodo.



Naprava samodejno izčrpa vodo po približno 18 urah.

- Vklp funkcije **Nočno** . Vmesne faze in faza končnega ožemanja so ukinjene, program pa se konča z vodo v bobnu. To pomaga zmanjšati mečkanje. Na prikazovalniku se prikaže indikator . Pokrov ostane zaklenjen. Boben se občasno obrne in na ta način zmanjša zmečkanost perila. Če želite pokrov odkleniti, morate izčrpati vodo. Ker je program zelo tih, je primeren za uporabo ponoči, ko je električna energija cenejša. Pri nekaterih programih se izpiranje izvaja z večjo količino vode. Če se dotaknete tipke Začetek/Prekinitev , naprava izvede samo fazo črpanja.



Naprava samodejno izčrpa vodo po približno 18 urah.

7.5 Predpranje

S to funkcijo lahko programu pranja dodate fazo predpranja.

Zasveti ustrezni indikator nad tipko.

To funkcijo uporabite za dodajanje faze predpranja pri 30 °C pred pranjem.

Ta možnost je priporočljiva za močno umazano perilo, še posebej, če vsebuje pesek, prah, blato in druge trdne delce.



Funkcija lahko podaljša trajanje programa.

7.6 Madeži

Dotaknite se te tipke, da programu dodate fazo odstranjevanja madežev.

Zasveti ustrezni indikator nad tipko.

To funkcijo uporabite pri perilu s trdovratnimi madeži.

Ko nastavite to funkcijo, dajte sredstvo za odstranjevanje madežev v predelek .



Ta funkcija podaljša trajanje programa. Ta funkcija ne deluje pri temperaturah pranja, nižjih od 40 °C.

7.7 Trajno Dodatno izpiranje

S to funkcijo lahko dodate nekaj izpiranj glede na izbrani program pranja.

To funkcijo uporabite za ljudi, ki so alergični na ostanke pralnih sredstev in imajo občutljivo kožo.



Ta funkcija podaljša trajanje programa.

Nad tipko zasveti ustrezni indikator in trajno sveti med naslednjimi cikli do izklopa te funkcije.

7.8 Trajno Dodatna mehkoča

Nastavite to funkcijo za optimizirano porazdelitev mehčalca in bolj mehko perilo.

Priporočljivo pri uporabi mehčalca.







Ta funkcija podaljša trajanje programa.

Nad tipko zasveti ustrezni indikator in trajno sveti med naslednjimi cikli do izklopa te funkcije.

7.9 Končevanje s paro

Dotaknite se tega gumba, da nastavite stopnjo pare. To je mogoče le pri programih, pri katerih je na voljo funkcija pare. Boben ima enakomerna gibanja približno 30 minut. Trajanje faze s paro se spreminja glede na vašo izbiro. Če je nastavljena možnost Končevanje s paro, program konča s fazo za zaščito proti mečkanju, med katero se boben občasno zavrti, da se prepreči zmečkanost.

Na prikazovalniku se prikaže  in , tipka Začetek/Prekinitve  pa je prav tako osvetljena. Na koncu faze za zaščito proti mečkanju, se boben dokončno ustavi, indikator ugasne, vrata pa se odklenejo. Uporabnik lahko kadar koli prekine fazo za zaščito proti mečkanju, tako da:

- za nekaj sekund pritisne tipko Vkllop/Izklop , da vklopi ali izklopi napravo;
- obrne gumb za izbiro programa v drug položaj.





Majhna količina perila pomaga doseči boljše rezultate.

7.10 Zamik vklopa

S to funkcijo lahko vklop programa premaknete na ustreznjši čas.

Pritiskajte tipko za nastavitve zelenega zamika. Čas narašča v korakih po eno uro do 20 ur.

Na prikazovalniku se prikažeta indikator  in izbrani čas zamika vklopa. Po dotiku tipke Začetek/Prekinitve  naprava začne z odštevanjem in pokrov je zaklenjen.

7.11 Upravljanje časa

S to funkcijo lahko skrajšate trajanje programa glede na količino perila in stopnjo umazanije.

Ko nastavite program pranja, se na prikazovalniku prikažejo privzeto trajanje in pomišljaji -----.

Dotaknite se tipke Upravljanje časa , da skrajšate trajanje programa glede na vaše potrebe. Na prikazovalniku se prikaže novo trajanje programa, število pomišljajev pa se skladno s tem zmanjša:

----- primerno za poln stroj običajno umazanega perila.

---- kratek program za poln stroj malo umazanega perila.

--- zelo kratek program za manjšo količino malo umazanega perila (priporočena je največ polovična napolnjenost stroja).

- najkrajši program za osveževanje majhne količine perila.

Upravljanje časa je na voljo le pri programih v preglednici.

indikator	Cottons	Synthetics
----- 1)	■	■
----	■	■
---	■	■
-	■	■

indikator	Cottons	Synthetics
---	■	■
---	■	■
---	■	■

1) Privzeto trajanje za vse programe.

Upravljanje časa s programi s paro

Ko nastavite program s paro, ta tipka omogoča izbiro treh stopenj pare, trajanje programa pa se ustrezno skrajša:

- --- : najvišja,
- -- : srednja,
- - : najnižja.



Pri nekaterih napravah se trajanje programa skrajša brez prikaza pomišljajev.

7.12 Začetek/Prekinitev



Dotaknite se tipke Začetek/Prekinitev  za začetek, premor naprave ali prekinitev trenutnega programa.



 ikona pomeni, da lahko prekinete program in dodate ali odstranite oblačila. Za več podrobnosti preberite poglavje "Odpiranje vrat - Dodajanje oblačil".





8. PROGRAMI

8.1 Tabela programov

Program Privzeta temperatūra Temperaturno območje	Referenčna hitrost ožemanja Razpon hitrosti ožemanja	Največja količina perila	Opis programa (Vrsta perila in stopnja umazanosti)
Eco 40-60 40 °C 1	1300 obr./min (1300 – 400 obr./min)	7 kg	Belo in barvno obstojno bombažno perilo. Običajno umazano perilo. Poraba energije se zmanjša, trajanje programa pranja pa podaljša, s čimer so zagotovljeni dobri rezultati pranja.
Cottons 40 °C 90 °C – Hladno	1300 obr./min (1300 – 400 obr./min)	7 kg	Belo in barvno bombažno perilo. Običajno, močno in manj umazano perilo.
Synthetics 40 °C 60 °C – Hladno	1200 obr./min (1200 – 400 obr./min)	3 kg	Sintetično ali mešano perilo. Običajno umazano perilo.
Delicates 30 °C 40 °C – Hladno	1200 obr./min (1200 – 400 obr./min)	2 kg	Občutljivo perilo, kot je perilo iz akrila, viskoze in mešano perilo, ki zahteva bolj nežno pranje. Običajno in manj umazano perilo.
 Steam		1 kg	Bombažna in sintetična oblačila ter mešano perilo. Poseben program s paro brez pranja, ki ga lahko uporabite za pripravo vašega posušenega perila za likanje ali osveževanje oblačil, ki ste jih nosili enkrat ²). Ta program zmanjša pomečkanost in neprijeten vonj perila ³) ter zmechča vlakna. Ko se program zaključi, perilo hitro vzemite iz bobna. Po programu s paro postane likanje preprosto. Ne uporabljajte pralnega sredstva! Po potrebi odstranite madeže s pranjem ali z lokalnim sredstvom za odstranjevanje madežev. Program s paro ne opravi higienskega cikla. Programa s paro ne nastavite za naslednje vrste perila: <ul style="list-style-type: none">• Perilo, ki ni primerno za sušenje v sušilnem stroju.• Perilo z oznako »samo za kemično čiščenje«.
 Cashmere		1 kg	Volna in kašmir. Kratek program za osvežitev brez pranja največ 1 kg volnenega perila in perila iz kašmira, ki sta primerna tako za strojno kot ročno pranje. Pri manjši količini perila lahko trajanje programa še dodatno skrajšate s funkcijo Upravljanje časa.

 **OPOZORILO!**
Tega programa ne uporabljajte za volneno perilo z oznako samo za kemično čiščenje.

Program Privzeta temperatura Temperaturno območje	Referenčna hitrost ožemanja Razpon hitrosti ožemanja	Največja količina perila	Opis programa (Vrsta perila in stopnja umazanosti)
Spin/Drain	1300 obr./min (1300–400 obr./min)	7 kg	Vse tkanine razen volnenih in občutljivih. Za ožemanje perila in črpanje vode iz bobna.
Rinse	1300 obr./min (1300–400 obr./min)	7 kg	Vse tkanine razen volnenih in zelo občutljivih. Program za izpiranje in ožemanje perila. Privzeto število vrtljajev centrifuge se uporablja za bombažna oblačila. Znižajte število vrtljajev centrifuge glede na vrsto perila. Po potrebi nastavite funkcijo Dodatno izpiranje, da dodate izpiranja. Ob nizkem številu vrtljajev centrifuge naprava izvede nežna izpiranja in kratko ožemanje.
Baby 40 °C 40 °C – Hladno	1200 obr./min (1200 – 400 obr./min)	2 kg	Nežen program, primeren za otroško perilo. Visoka raven vode in nežno premikanje pri fazi pranja zaščita barve in vlakna.
Rapid 14min 30 °C	800 obr./min (800 – 400 obr./min)	1,5 kg	Sintetično in mešano perilo. Malo umazano perilo in perilo za osvežitev.
Anti-allergy 60 °C	1300 obr./min (1300 – 400 obr./min)	7 kg	Belo bombažno perilo. Ta visoko zmogljiv program pranja odstrani več kot 99,99 % bakterij in virusov ⁴) ohranjanje temperature nad 60 °C v celotni fazi pranja; izboljšana faza izpiranja zagotavlja ustrezno odstranitev ostankov pralnega sredstva in mikroorganizmov. Ta program zagotavlja tudi ustrezno zmanjšanje količine cvetnega prahu/alergenov.

Program Privzeta temperatura Temperaturno območje	Referenčna hitrost ožemanja Razpon hitrosti ožemanja	Največja količina perila	Opis programa (Vrsta perila in stopnja umazanosti)
 Outdoor 30 °C 40 °C – Hladno	1200 obr./min (1200 – 400 obr./min)	2 kg 5) 1 kg 6)	<div style="border: 1px solid black; padding: 5px;"> <p> Ne uporabljajte mehčalca in se prepričajte, da v predalu za pralno sredstvo ni ostankov mehčalca.</p> </div> <p>Sintetična športna oblačila. Ta program je zasnovan za nežno pranje sodobnih športnih oblačil za dejavnosti na prostem in je primeren tudi za oblačila za telovadbo, kolesarjenje ali tek ter podobna oblačila. Priporočena količina perila je 2 kg.</p> <p>Vodoodporno, vodoodporno-zrakoprepustno in vodoodbojno perilo. Ta program je mogoče uporabiti tudi kot obnovitveno fazo za vodoodbojna oblačila, posebej zasnovan za oblačila s hidrofobno prevleko. Za izvedbo obnovitvene faze za vodoodbojna oblačila nadaljujte na naslednji način:</p> <ul style="list-style-type: none"> • Pralno sredstvo nalijte v predelek . • V predelek za mehčalec predala  nalijte posebno sredstvo za obnovitev vodoodbojnih oblačil. • Zmanjšajte količino perila na 1 kg. <div style="border: 1px solid black; padding: 5px; margin-top: 10px;"> <p> Za še boljši učinek sredstva za obnovitev vodoodbojnih oblačil oblačila posušite v sušilnem stroju, tako da nastavite program sušenja Outdoor (če je na voljo in če je na etiketi za nego perila navedeno, da je dovoljeno sušenje v sušilnem stroju).</p> </div>
Denim 30 °C 40 °C – Hladno	800 obr./min (1200 – 400 obr./min)	2 kg	<p>Poseben program za oblačila iz denima z nežno fazo pranja za zmanjšanje bledenja barv in madežev. Za boljšo nego je priporočena manjša količina perila.</p>

Program Privzeta temperatura Temperaturno območje	Referenčna hitrost ožemanja Razpon hitrosti ožemanja	Največja količina perila	Opis programa (Vrsta perila in stopnja umazanosti)
 Wool/Silk 40 °C 40 °C – Hladno	1200 obr./min (1200 – 400 obr./min)	1,5 kg	Volneno perilo za strojno in ročno pranje ter drugo perilo s simbolom za »ročno pranje«⁷⁾.











1) Glede na Uredbo komisije (EU) 2019/2023 lahko ta program pri 40 °C skupaj v istem ciklu opere običajno umazano bombažno perilo, za katerega je proizvajalec navedel, da je primerno za pranje pri 40 °C ali 60 °C.



















Za doseženo temperaturo v perilu, trajanje programa in druge podatke si oglejte poglavje »Vrednosti porabe«. Najučinkovitejši programi v smislu porabe energije so običajno tisti, ki delujejo pri nižjih temperaturah in trajajo dlje.

- Če nastavite program s paro s suhim perilom, je lahko perilo ob koncu programa vlažno. Perilo približno 10 minut sušite na zraku.
- Program s paro ne odpravi posebno močnih vonjev.
- Testirano na *Staphylococcus aureus*, *Enterococcus faecium*, *Candida albicans*, *Pseudomonas aeruginosa* in MS2 Bacteriophage v preskusu, ki ga je izvedel zunanji izvajalec Swisstest Testmaterialien AG leta 2021 (poročilo o preskusu št. 202120117).
- Program pranja.
- Program pranja in faza odbijanja vode.
- Med tem ciklom se bobnen obrača počasi, da je zagotovljeno nežno pranje. Morda bo videti, kot da se bobnen obrača ali se ne obrača pravilno, a to je normalno za ta program.

Kompatibilnost programskih možnosti

Program	MOŽNOSTI Spin 	Brez ožemanja -- 	Zadržano izpiranje 	Nočno 	Predpranje  1)	Madeži  2)	Dodatno izpiranje 	Dodatna mehkoča 	Končevanje s paro  2)	Zamik vklopa 	Upravljanje časa 
Eco 40-60	■		■							■	
Cottons	■	■	■	■	■	■	■	■	■	■	■
Synthetics	■	■	■	■	■	■	■	■	■	■	■
Delicates	■	■	■	■			■	■		■	

Program	MOŽNOSTI Spin 	Brez ožemanja 	Zadržano izpiranje 	Nočno 	Predpranje  1)	Madeži  2)	Dodatno izpiranje 	Dodatna mehkoča 	Končevanje s paro  2)	Zamik vklopa 	Upravljanje časa 
Steam 										■	■
Cashmere 										■	■
Spin/Drain	■	■ ³⁾								■	
Rinse	■	■	■				■			■	
Baby	■	■	■	■	■		■	■		■	
Rapid 14min	■	■	■							■	
Anti-allergy	■	■	■		■	■	■	■	■	■	■
Outdoor 	■	■	■				■			■	
Denim	■	■	■	■		■	■	■	■	■	■
Wool/Silk  	■	■	■							■	



1) Funkcij Predpranje in Madeži ni mogoče izbrati skupaj.

2) Ta funkcija ne deluje pri temperaturah, nižjih od 40 °C.

3) Če nastavite funkcijo Brez ožemanja, naprava izvede samo črpanje.

Ustrezna pralna sredstva za programe pranja

Program	Univerzalni prašek ¹⁾	Univerzalno tekoče pralno sredstvo	Tekoče pralno sredstvo za barvasto perilo	Občutljivo volneno perilo	Posebno
Eco 40-60	▲	▲	▲	--	--
Cottons	▲	▲	▲	--	--
Synthetics	▲	▲	▲	--	--
Delicates	--	--	--	▲	▲
Baby	--	▲	▲	--	▲

Program	Univerzalni prašek ¹⁾	Univerzalno tekoče pralno sredstvo	Tekoče pralno sredstvo za barvasto perilo	Občutljivo volneno perilo	Posebno
Rapid 14min	--	▲	▲	--	--
Anti-allergy	▲	▲	--	--	▲
Outdoor 	--	--	--	▲	▲
Denim	--	--	▲	▲	▲
Wool/Silk  	--	--	--	▲	▲

1) Pri temperaturah, višjih od 60 °C, je priporočena uporaba praška.

-- = ni priporočljivo ▲ = priporočeno

8.2 Woolmark Premium Wool Care - modra



Postopek pranja volne tega stroja so odobrili in preizkusili pri podjetju Woolmark za pranje volnenih oblačil z oznako »ročno pranje«, pod pogojem, da so izdelki oprani v skladu z navodili na etiketi oblačila in tistimi, ki jih je izdal proizvajalec tega pralnega stroja. M1145



9. NASTAVITVE

9.1 Zvočni signali

Ta naprava ima različne zvočne signale, ki se oglasijo:

- Ob vklopu naprave (poseben kratek zvok).
- Ob izklopu naprave (poseben kratek zvok).
- Ob dotiku tipk (klik).
- Ob napačni izbiri (3 kratki zvoki).
- Program je zaključen (zaporedje zvokov približno eno minuto).
- V primeru napake v delovanju naprave (zaporedje kratkih zvokov približno 5 minut).

Za **izklop/vklop** zvočnih signalov ob zaključku programa se za približno dve



sekundi sočasno dotaknite tipk  in . Na prikazovalniku se prikaže On/Off



Če izklopite zvočne signale, ti še naprej delujejo v primeru napake v delovanju naprave.

9.2 Varovalo za otroke

S to funkcijo lahko otrokom preprečite igranje z upravljalno ploščo.

Za **vklop/izklop** te funkcije držite pritisnjeno tipko , dokler se na prikazovalniku ne **prikaže/izgine** z njega .

Naprava po izklopu privzeto izbere to funkcijo.

Funkcija varovala za otroke morda ne bo na voljo nekaj sekund po vklopu naprave.

9.3 Števec ur delovanja

Skupni čas delovanja naprave lahko vidite v urah, od prvega vklopa. Ta vrednost šteje čas delovanja ciklov (ne vključuje premorov, zamika vklopa). Za prikaz te vrednosti nadaljujte na naslednji način:

1. Napravo vklopite s pritiskom tipke **Vklop/Izklop**.
2. Gumb za izbiro programa zavrtite na program **Eco 40-60** (1. položaj v smeri urinega kazalca).
3. Pritisnite in nekaj sekund držite tipki **⏏** in **⏏** (v 10 sekundah po vklopu. Po teh 10 sekundah kombinacija tipk vklopi in izklopi zvočne signale).
4. Po 3 sekundah se na prikazovalniku prikaže skupno število ur delovanja naprave: npr. 1276 ur, za 2 sekundi se na prikazovalniku prikaže beseda **Hr**, za 2 sekundi se prikaže številka 12 (za tisočice in stotice) in število 76 (za desetice in enice).



Če postopek ne deluje (zaradi časovne prekinitve, napačnega položaja gumba za izbiro programa ali kombinacije napačnih tipk), izklopite napravo in od začetka ponovite zaporedje.

9.4 Tovarniška ponastavitev

Ta funkcija omogoča obnovitev tovarniških privzetih možnosti. Za **vklop** te funkcije upoštevajte spodnje korake:

1. Napravo vklopite s pritiskom tipke **Vklop/Izklop**.
2. Gumb za izbiro programa zavrtite na program **Synthetics** (3. položaj v smeri urinega kazalca).
3. Pritisnite in nekaj sekund držite tipki **⏏** in **⏏** (v 10 sekundah po vklopu. Po teh 10 sekundah kombinacija tipk vklopi in izklopi zvočne signale).
4. Na prikazovalniku se za približno 5 sekund prikaže **--**.



Če postopek ne deluje (zaradi časovne prekinitve, napačnega položaja gumba za izbiro programa ali kombinacije napačnih tipk), izklopite napravo in od začetka ponovite zaporedje.

10. DNEVNA UPORABA



OPOZORILO!

Oglejte si poglavja o varnosti.

10.1 Vklop naprave

1. Vtaknite vtič v vtičnico.
 2. Odprite pipo.
 3. Pritisnite tipko **Vklop/Izklop** za vklop naprave.
- Oglasi se kratek zvočni signal.

10.2 Vstavljanje perila

1. Odprite pokrov aparata.

2. Pritisnite tipko **A**.

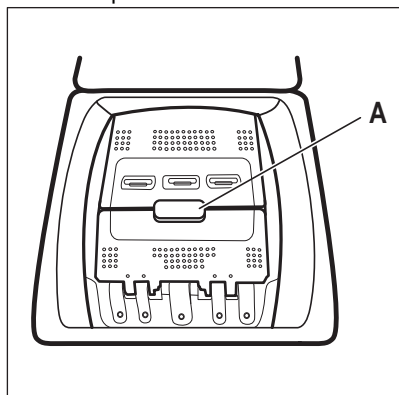

Boben se samodejno odpre.

3. Posamezno perilo dajte v boben.
4. Preden oblačila položite v napravo, jih stresite.
5. Zaprite boben in pokrov.

⚠ POZOR!

- Pazite, da v boben ne boste dali preveč perila.
- Pazite, da se perilo ne zatakne med tesnilom in aparatom ter da pravilno zaprete boben.
- Pomivanje močno zamaščenih, mastnih madežev ali uporaba dišav lahko poškoduje gumijaste dele naprave.

10.3 Predelki za pralno sredstvo. Uporaba pralnega sredstva in dodatkov

1. Odmerite določeno količino pralnega sredstva in mehčalca.
2. Pralno sredstvo in mehčalec dajte v ustrezna predelka.



Vedno upoštevajte navodila z embalaže pralnih sredstev.

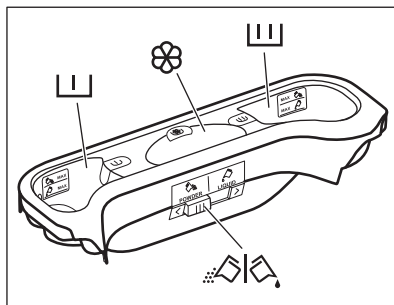

Predelek za pralno sredstvo za fazo predpranja.



Oznaki MAX sta najvišji ravni količine pralnega sredstva (v prahu ali tekočini).
Ko nastavite program za madeže, dodajte pralno sredstvo (v prahu ali tekočini).



Predelek za pralno sredstvo za fazo pranja.
Oznaki MAX sta najvišji ravni količine pralnega sredstva (v prahu ali tekočini).

Predelek za tekoče dodatke (mehčalec, škrob).



Oznaka **M** pomeni najvišjo raven količine tekočih dodatkov.

 Loputa za pralni prašek ali tekoče pralno sredstvo.

10.4 Tekoče pralno sredstvo ali pralno sredstvo v prahu.

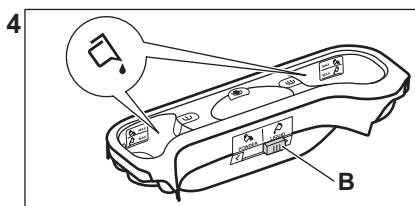
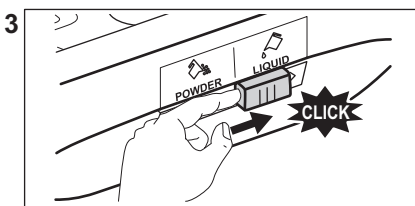
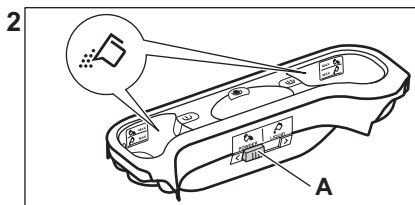
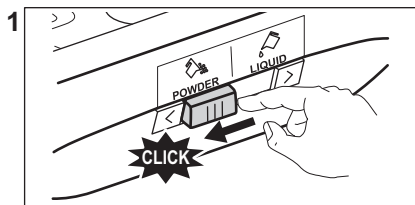

- Položaj **A** za pralno sredstvo v prahu (tovarniška nastavitve).
- Položaj **B** za tekoče pralno sredstvo.



Ob uporabi tekočega pralnega sredstva:

- Ne uporabljajte želatinastih ali gostih tekočih pralnih sredstev.
- Tekočina ne sme presegati največje dovoljene ravni.
- Ne nastavite funkcije zakasnjene ga vklopa.



Če izbira **ni mogoča**, se oglasi zvočni signal, na prikazovalniku pa se prikaže

10.5 Nastavitev programa

1. Obrnite gumb za izbiro programa, da izberete zeleni program pranja.

Indikator tipke Začetek/Prekinitev  utripa. Prikazovalnik prikazuje trajanje programa.



2. Če želite spremeniti temperaturo in/ali število vrtljajev centrifuge, se dotaknite ustrezne tipke.
3. Po potrebi z dotikom ustreznih tipk nastavite eno ali več funkcij. Na prikazovalniku zasvetijo ustrezni indikatorji, informacije pa se skladno spremenijo.

10.6 Dodatne informacije o vsakodnevni uporabi

Zaznavanje količine perila SensiCare System

Tehnologija SensiCare samodejno prilagodi trajanje programa perilu v bobnu za doseg odličnih rezultatov pranja v najkrajšem možnem času. Po približno 30 sekundah se začne polnjenje z vodo. Zaznavanje SensiCare se izvede samo pri celotnih programih pranja in če trajanje programa ni skrajšano.

Zagon programa

Dotaknite se tipke Začetek/Prekinitev , da vklopite program. Povezani indikator preneha utripati in sveti. Program se zažene, pokrov je zaklenjen. Na prikazovalniku se prikaže indikator .

Začetek programa z zamikom vklopa

1. Zadržite tipko Zamik vklopa, dokler se na prikazovalniku ne prikaže zeleni zamik vklopa.

2. Dotaknite se tipke Začetek/Prekinitiv . Pokrov naprave se zaklene in začne se odštevanje časa zamika vklopa. Ko se odštevanje konča, se program samodejno zažene.

Prekinitve programa in spreminjanje funkcij.

1. Med izvajanjem programa lahko spremenite samo nekatere funkcije. Dotaknite se tipke Začetek/Prekinitiv .

2. Spremenite funkcije. Informacije na prikazovalniku se ustrezno spreminjajo.

3. Ponovno se dotaknite Začetek/Prekinitiv . Program pranja se nadaljuje.



Preklic trenutnega programa

- Pritisnite tipko Vklop/Izklop za preklic programa in izklop naprave. Ponovno pritisnite za vklop naprave.
- Izbirni gumb zavrtite v položaj za ponastavitev, da vklopite napravo • .

Počakajte 2 sekundi. Zdaj lahko nastavite nov program pranja.

Izčrpanje vode po koncu cikla

Če ste izbrali program ali funkcijo, ki ne izčrpa vode zadnjega izpiranja, ne pozabite izprazniti vode, da lahko odprete pokrov.

- Pritisnite tipko Ožemanje za znižanje števila vrtljajev centrifuge, ki ga predlaga naprava
- Pritisnite Začetek/Prekinitiv 
- Ko je program zaključen in indikator zaklenjenega pokrova  ugasne, lahko odprete pokrov.
- Pritisnite tipko Vklop/Izklop za izklop naprave.

Funkcija stanja pripravljenosti

Funkcija stanja pripravljenosti samodejno izklopi napravo za zmanjšanje porabe energije.

11. SKRIB IN ČIŠČENJE

OPOZORILO!

Oglejte si poglavja o varnosti.

11.1 Razpored občasnega čiščenja

Občasno čiščenje pomaga podaljšati življenjsko dobo naprave.

Po koncu vsakega programa naj ostanejo pokrov in vrata bobna malo priprta, da omogočite kroženje zraka in posušite notranjost naprave: s tem boste preprečili nastanek plesni in neprijetnih vonjav.

Če naprave ne uporabljate dalj časa: zaprite pipo in odklopite napravo.

Orientacijski razpored občasnega čiščenja:

Odstr. vodnega kamna	Dvakrat letno
Vzdrževalno pranje	Enkrat mesečno
Čiščenje tesnila pokrova	Vsaka dva meseca
Čiščenje bobna	Vsaka dva meseca

Čiščenje predala za pralno sredstvo	Vsaka dva meseca
-------------------------------------	------------------

Čiščenje filtra odtočne črpalke	Dvakrat letno
---------------------------------	---------------

Čiščenje filtra v cevi za dovod vode in filtra v ventilu	Dvakrat letno
--	---------------

V naslednjih odstavkih je razloženo, kako morate čistiti vsak del.

11.2 Odstranjevanje tujkov



Pred zagonom programa preverite, ali so vsi žepi prazni in ohlapni predmeti zapeti.

Odstranite vse tujke (kot so kovinske sponke, gumbi, kovanci itd.), ki jih morda najdete v filterih in bobnu. Preberite si odstavke »Čiščenje bobna«, »Čiščenje odtočne črpalke« in »Čiščenje filtra v cevi za dovod vode in filtra v ventilu«. Bodite previdni z zavesami. Odstranite kaveljčke in zaves

položite v pralno vrečo ali prevleko za blazino. Po potrebi se obrnite na pooblaščen servisni center.

11.3 Čiščenje zunanjih površin

Napravo čistite le z blagim milom in toplo vodo. Povsem posušite vse površine. Ne uporabljajte grobih gobic ali abrazivnih materialov.

POZOR!

Ne uporabljajte alkohola, topil ali kemičnih izdelkov.

POZOR!

Kovinskih površin ne čistite s čistili na osnovi klora.

11.4 Odstr. vodnega kamna

i

Če je trdota vode na vašem območju visoka ali srednja, priporočamo, da uporabite sredstvo za odstranjevanje vodnega kamna za pralne stroje.

Redno pregledujte bobnen, da preverite morebitno prisotnost vodnega kamna.

Običajna pralna sredstva že vsebujejo sredstva za mehčanje vode, vendar priporočamo, da zaženete program s praznim bobnom in sredstvom za odstranjevanje vodnega kamna.

i

Vedno upoštevajte navodila na embalaži izdelka.

11.5 Vzdrževalno pranje

Ponavljajoča in dolgotrajna uporaba programov z nizko temperaturo lahko povzroči kopičenje pralnega sredstva, ostankov kosmov in rast bakterij v bobnu in kadi. Zaradi tega lahko nastanejo neprijetne vonjave in plesen. Če želite odstraniti te ostanke in očistiti notranjost naprave, redno izvajajte vzdrževalno pranje (vsaj enkrat na mesec).

i

Oglejte si razdelek »Čiščenje bobna«.

11.6 Čiščenje bobna

Redno pregledujte bobnen, da preprečite neželene usedline.

Zaradi zarjavelih tujkov v bobnu ali prisotnosti železa v vodi lahko pride do kopičenja rje v bobnu

Očistite bobnen s posebnim čistilom za nerjavno jeklo.

i

Vedno upoštevajte navodila na embalaži izdelka.

Bobna ne čistite s sredstvi za odstranjevanje vodnega kamna, ki vsebujejo kisline, ali čistili, ki vsebujejo klor, jeklenimi gobicami ali jekleno volno

Za temeljito čiščenje:

1. Iz bobna odstranite vse perilo.
2. Zaženite program Cottons z najvišjo temperaturo.
3. V prazen bobnen natresite majhno količino praška, da izperete morebitne ostanke.

i

Občasno se lahko ob koncu programa na prikazovalniku prikaže ikona . To je priporočilo za »čiščenje bobna«. Po čiščenju bobna ikon izgine.

11.7 Tesnilo pokrova

Redno pregledujete tesnilo in povsem izpraznite notranjost. Po potrebi ga očistite s čistilnim sredstvom, ki vsebuje amonijak, ne da bi opraskali površino tesnila.

i

Vedno upoštevajte navodila z embalaže izdelka.

11.8 Čiščenje predala za pralno sredstvo

Za preprečitev morebitnih ostankov praška ali strjenega mehčalca in/ali tvorbe plesni v

predalu za pralno sredstvo, na vsaka dva meseca opravite postopek čiščenja, pojasnjen z naslednjimi diagrami:

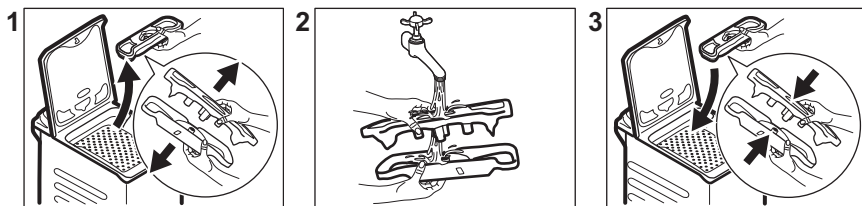

11.9 Čiščenje filtra odtočne črpalke

Redno pregledujte filter odtočne črpalke in poskrbite, da bo čist.

- Iztaknite omrežni vtič iz vtičnice.
- Črpalke ne čistite, če je voda v napravi vroča. Počakajte, da se voda ohladi.
- Filtra ne odstranjujte med delovanjem naprave.
- Filter počasi in nežno odvijte, dokler voda ne preneha iztekati. Po izčrpanju vode lahko filter povsem odvijete.

Odtočno črpalno očistite, če:

- Naprava ne izčrpa vode.
- Se bobnen ne obrača.
- Naprava povzroča neobičajen hrup zaradi zamašitve odtočne črpalke.
- Se na prikazovalniku izpiše opozorilna koda **E20**.

Za čiščenje filtra črpalke upoštevajte naslednje diagrame:

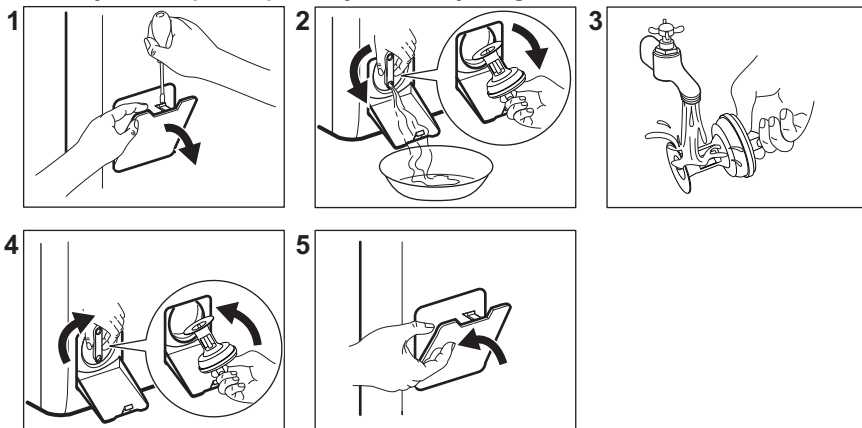

V bližini imejte krpo za brisanje vode, ki bo iztekla ob odstranitvi filtra.

11.10 Čiščenje cevi za dovod vode in filtrov ventilov

Dvakrat na leto je priporočljivo očistiti filtre cevi za dovod vode in ventila, da odstranite ostanke, ki so se sčasoma nabrali: Za čiščenje filtrov upoštevajte naslednje diagrame:

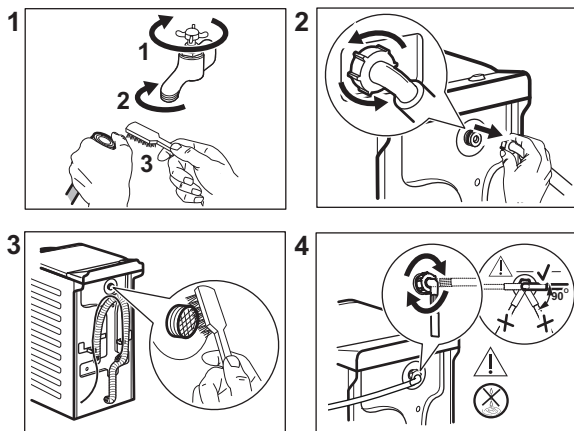

11.11 Črpanje v sili

Če naprava ne more izčrpati vode, opravite isti postopek, ki je opisan v odstavku »Čiščenje filtra na odtoku«. Po potrebi očistite črpalko.

Ko vodo izčrpate s pomočjo postopka za črpanje v sili, morate znova vklopiti odtočni sistem:

1. V predelek za glavno pranje predala za pralno sredstvo vlijete 2 litra vode.
2. Zaženite program za črpanje vode.

11.12 Zaščita pred zmrzaljo

Če je naprava nameščena na mestu, kjer je lahko temperatura okrog 0 °C ali pade pod ničlo, odstranite preostalo vodo iz cevi za dovod vode in odtočne črpalke.

1. Iztaknite vtič iz omrežne vtičnice.
2. Zaprite pipo.
3. Konca cevi za dovod vode položite v posodo in pustite, da voda odteče iz cevi.
4. Izpraznite odtočno črpalko. Oglejte si postopek za črpanje v sili.
5. Ko je odtočna črpalka prazna, znova namestite cev za dovod vode.

⚠ OPOZORILO!

Pred ponovno uporabo naprave se prepričajte, da je temperatura višja od 0 °C.

Proizvajalec ni odgovoren za škodo, nastalo zaradi nizkih temperatur.

12. VREDNOSTI PORABE

12.1 Opomba



Koda QR na energijski nalepki z naprave zagotavlja spletno povezavo do informacij, povezanih z delovanjem naprave, v podatkovni bazi EU EPREL. Energijsko nalepko hranite za referenco skupaj z navodili za uporabo in vsemi drugimi dokumenti, ki so priloženi tej napravi.

Iste informacije lahko v bazi EPREL najdete tudi s pomočjo povezave <https://eprel.ec.europa.eu> ter imena modela in številke izdelka, ki ju najdete na ploščici za tehnične navedbe naprave.

Vrednosti in trajanje programa se lahko razlikujejo glede na različne pogoje (npr. sobno temperaturo, temperaturo in tlak vode, količino in vrsto perila, napajalno napetost) in tudi če spremenite privzeto nastavitve programa.

V skladu z uredbo Evropske komisije 2019/2023

Eco 40-60 program	kg	kWh	Litri	hh:mm	% 1)	°C	obr./ min ²⁾
Polna napolnjenost	7	0.824	53.0	3:25	53.00	46	1251
Polovična napolnjenost	3,5	0.222	44.0	2:40	53.00	25	1251
Četrtninska napolnjenost	2	0.134	36.0	2:40	55.00	23	1251

1) Preostala vlaga ob koncu faze ožemanja. Višja kot je hitrost ožemanja, večji je hrup in nižja je vsebnost preostale vlage.

2) Največja hitrost ožemanja.

Splošni programi



Te vrednosti so samo orientacijske.

Program	kg	kWh	Litri	hh:mm	% 1)	°C	obr./ min ²⁾
Cottons ³⁾ 90 °C	7	2.50	90.0	4:10	53.00	85	1300
Cottons 60 °C	7	1.65	90.0	3:50	53.00	55	1300
Cottons 20 ⁴⁾ 20 °C	7	0.30	90.0	2:50	53.00	20	1300
Synthetics 40 °C	3	0.55	50.0	2:10	35.00	40	1200

Program	kg	kWh	Litri	hh:mm	% 1)	°C	obr./ min ²⁾
Delicates ⁵⁾ 30 °C	2	0.35	50.0	1:00	35.00	30	1200
Wool/Silk 30 °C	1,5	0.20	45.0	1:10	30.00	30	1200

1) Preostala vlaga ob koncu faze ožemanja. Višja kot je hitrost ožemanja, večji je hrup in nižja je vsebnost preostale vlage.

2) Referenčni indikator hitrosti ožemanja.

3) Primerno za pranje močno umazanega perila.

4) Primerno za pranje malo umazanega bombažnega, sintetičnega in mešanega perila.

5) Deluje tudi kot kratek cikel pranja za malo umazano perilo.

Poraba energije v različnih načinih

Izklop (W)	Stanje pripravljenosti (W)	Zakasnen vklop (W)
0.50	0.50	4.00

Čas do izklopa/stanja pripravljenosti je največ 15 minut.

13. HITRI VODNIK

13.1 Vsakodnevna uporaba

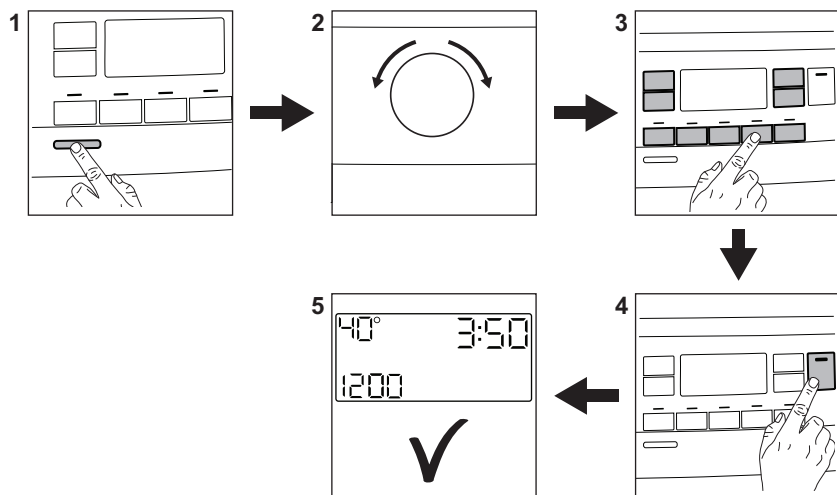

Vtaknite vtič v vtičnico.

Odprite pipo.

Vstavite perilo.

Vlijte pralno sredstvo in drugo sredstvo v ustrezni predelek predala za pralno sredstvo.

1. Pritisnite tipko **Vklop/Izklop** za vklop naprave.
2. Obrnite gumb za izbiro programa, da nastavite želeni program.
3. Z ustreznimi tipkami nastavite zelene funkcije.
4. Za zagon programa se dotaknite tipke **Začetek/Prekinitev** .
5. Naprava se zažene.

Po koncu programa odstranite perilo.

Pritisnite tipko **Vklop/Izklop** za izklop naprave.

13.2 Vzdrževanje in čiščenje

Občasno čiščenje pomaga podaljšati življenjsko dobo naprave.

Po koncu vsakega programa naj ostane pokrov bobna malo priprt, da omogočite kroženje zraka in posušite notranjost naprave: s tem boste preprečili nastanek plesni in neprijetnih vonjav.

Če naprave ne uporabljate dalj časa: zaprite pipo in odklopite napravo.

Odstr. vodnega kamna	Dvakrat letno
Vzdrževalno pranje	Enkrat mesečno

Čiščenje tesnila pokrova	Vsaka dva meseca
Čiščenje bobna	Vsaka dva meseca
Čiščenje predala za pralno sredstvo	Vsaka dva meseca
Čiščenje filtra odtočne črpalke	Dvakrat letno
Čiščenje filtra v cevi za dovod vode in filtra v ventilu	Dvakrat letno

Odstranite plastične dele, še posebej okrog predala za pralno sredstvo, odstranite odvečne madeže.

V naslednjih odstavkih je razloženo, kako morate čistiti posamezen del.

Odstranjevanje tujkov



Pred zagonom programa preverite, ali so vsi žepi prazni in ohlapni predmeti zapeti.

Odstranite vse tujke (kot so kovinske sponke, gumbi, kovanci itd.), ki jih morda najdete v filterih in bobnu. Po potrebi se obrnite na pooblaščen servisni center.



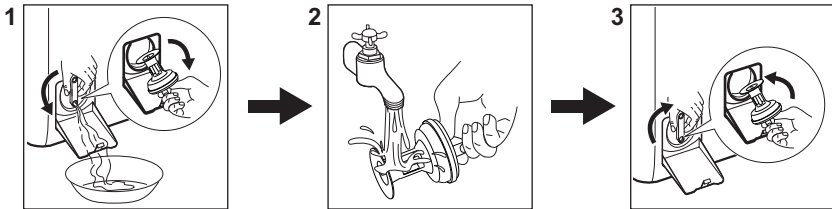

Čiščenje filtra odtočne črpalke

Filter čistite redno, še posebej pa, če se na prikazovalniku prikaže opozorilna koda **E20**.



13.3 Programi

Programi	Količina perila	Opis izdelka
Eco 40-60 ¹⁾	7 kg	Bel in barvast bombaž. Običajno umazano perilo.

Programi	Količina perila	Opis izdelka
Cottons	7 kg	Belo in barvno bombažno perilo.
Synthetics	3 kg	Sintetično ali mešano perilo.
Delicates	2 kg	Občutljivo perilo, kot je perilo iz akrila, viskoze in poliestra.
 Steam	1 kg	Program s paro za bombažna, sintetična in občutljiva oblačila.
 Cashmere	1 kg	Program s paro za volno in kašmir.
Spin/Drain	7 kg	Vse tkanine razen volnenih in zelo občutljivih. Program za ožemanje in črpanje vode.
Rinse	7 kg	Vse tkanine razen volnenih in zelo občutljivih. Program za izpiranje in ožemanje.
Baby	2 kg	Nežen program, primeren za otroško perilo.
Rapid 14min	1,5 kg	Malo umazani ali enkrat nošeni kosi perila iz bombaža in sintetike.
Anti-allergy	7 kg	Belo bombažno perilo. Ta program odstrani več kot 99,99 % bakterij in virusov ²⁾ . Prav tako zagotavlja ustrezno zmanjšanje alergenov.
 Outdoor	2 kg ³⁾ 1 kg ⁴⁾	Sodobna oblačila za šport in dejavnosti na prostem.
Denim	2 kg	Oblačila iz denima.
 Wool/Silk	1,5 kg	Volna, ki se lahko pere strojno, volna za ročno pranje in občutljive tkanine.

1) Glede na Uredbo komisije (EU) 2019/2023 lahko ta program pri 40 °C skupaj v istem ciklu opere običajno umazano bombažno perilo, za katerega je proizvajalec navedel, da je primerno za pranje pri 40 °C ali 60 °C.



Za doseženo temperaturo v perilu, trajanje programa in druge podatke si oglejte poglavje »Vrednosti porabe«. Najučinkovitejši programi v smislu porabe energije so običajno tisti, ki delujejo pri nižjih temperaturah in trajajo dlje.

2) Testirano za *Staphylococcus aureus*, *Enterococcus faecium*, *Candida albicans*, *Pseudomonas aeruginosa* in MS2 Bacteriophage na zunanjem testu, ki ga je opravil Swisstatest Testmaterialien AG leta 2021 (Poročilo o preizkusu št. 202120117).



3) Program pranja.

4) Program pranja in faza odbijanja vode.

Če napravo napolnite z največjo količino perila, ki je navedena za vsak program,

zmanjšate porabo energije in porabo vode.

Ustrezna pralna sredstva za programe pranja

Program	Univerzalni prašek ¹⁾	Univerzalno tekoče pralno sredstvo	Tekoče pralno sredstvo za barvasto perilo	Občutljivo volнено perilo	Posebno
Eco 40-60	▲	▲	▲	--	--
Cottons	▲	▲	▲	--	--
Synthetics	▲	▲	▲	--	--
Delicates	--	--	--	▲	▲
Baby	--	▲	▲	--	▲
Rapid 14min	--	▲	▲	--	--
Anti-allergy	▲	▲	--	--	▲
Outdoor 	--	--	--	▲	▲
Denim	--	--	▲	▲	▲
Wool/Silk  	--	--	--	▲	▲

1) Pri temperaturah, višjih od 60 °C, je priporočena uporaba praška.

-- = ni priporočljivo ▲ = priporočeno

13.4 Vrsta in količina pralnega sredstva

- Uporabljajte samo pralna in druga sredstva, ki so posebej namenjena pranju v pralnem stroju. Najprej upoštevajte naslednja splošna pravila:
 - pralne praške (tudi tablete in enoodmerna pralna sredstva) za vse vrste tkanin, razen občutljivih. Za belo perilo in razkuževanje perila uporabljajte pralni prašek, ki vsebuje belilo,
 - tekoča pralna sredstva (tudi enoodmerna pralna sredstva), po možnosti za programe pranja pri nižjih temperaturah (največ 60 °C) za vse vrste tkanin ali posebna sredstva samo za volno.
- Ne mešajte različnih vrst pralnih sredstev.

- Uporabite manj pomivalnega sredstva, če:
 - perete majhno količino perila,
 - je perilo malo umazano,
 - se pralno sredstvo med pranjem zelo peni.
- Ko uporabljate tablete ali kapsule za pralno sredstvo, jih vedno vstavite v boben, ne v predal za pralno sredstvo, in upoštevajte priporočila proizvajalca.

Premajhna količina pralnega sredstva lahko povzroči naslednje:

- nezadovoljive rezultate pranja,
- posivitev perila,
- mastna oblačila,
- plesen v napravi.

Prevelika količina pralnega sredstva lahko povzroči naslednje:

- penjenje,
- slabši učinek pranja,
- slabše izpiranje,
- večji negativni vpliv na okolje.

14. OPOZORILNE KODE IN MOŽNE OKVARE

Naprava se med uporabo ne zažene ali zaustavi. Najprej poskusite najti rešitev težave (oglejte si razpredelnice).

OPOZORILO!

Pred kakršnimi koli preverjanji izklopite napravo.

Problem	Možna rešitev
E 10 Naprava se z vodo ne napolni pravilno.	<ul style="list-style-type: none">• Preverite, ali je pipa odprta.• Prepričajte se, da tlak v vodovodnem omrežju ni prenizek. Za te podatke se obrnite na lokalno komunalno podjetje.• Prepričajte se, da pipa ni zamašena.• Prepričajte se, da cev za dovod vode ni prepognjena, poškodovana ali ukrivljena.• Prepričajte se, da je dovodna vodovodna cev ustrezno priključena.• Prepričajte se, da filter na dovodni cevi in filter na ventilu nista zamašena.
E20 Naprava ne izčrpa vode.	<ul style="list-style-type: none">• Prepričajte se, da sifon umivalnika ni zamašen.• Prepričajte se, da cev za odvod vode ni prepognjena ali ukrivljena.• Prepričajte se, da odtočni filter ni zamašen. Filter po potrebi očistite.• Prepričajte se, da je cev za odvod vode ustrezno priključena.• Nastavite program črpanja, če ste nastavili program brez faze črpanja.• Nastavite program črpanja, če ste nastavili funkcijo, ki se zaključi z vodo v kadi.
E91 Notranja napaka. Ni komunikacije med elektronskimi elementi naprave.	<ul style="list-style-type: none">• Program se ni zaključil pravilno ali pa se je naprava prezgodaj ustavila. Napravo izklopite in jo ponovno vklopite.• Če se ponovno prikaže opozorilna koda, se obrnite na pooblaščen servisni center.
EKO Električno napajanje je nestabilno.	<ul style="list-style-type: none">• Počakajte, da se električno napajanje stabilizira.
EFO Vklapljen je zaščitni sistem za zaporo vode.	<ul style="list-style-type: none">• Izključite napravo in zaprite pipo. Obrnite se na pooblaščen servisni center.

Če se težava nadaljuje, se obrnite na pooblaščen servisni center. Potrebni podatki za servisni center se nahajajo na ploščici za tehnične navedbe

* Nekatere opozorilne kode morda ne bodo na voljo. Informacije se lahko spremenijo brez predhodnega obvestila.

15. SKRB ZA OKOLJE

Reciklirajte materiale, označene s simbolom . Embalažo odložite v ustrezne zabojnike za reciklažo. Pomagajte varovati okolje in zdravje ljudi z recikliranjem odpadkov

električnih in elektronskih naprav. Naprave, označene s simbolom,  skupaj z gospodinjskimi odpadki. Izdelek vrnite krajevemu obratu za recikliranje ali se obrnite na občinsko službo.

electrolux.com

135958242-A-172026



CE