



Thinking of you
Electrolux



EWT 31276 EW

.....
HR PERILICA RUBLJA

EL ΠΛΥΝΤΗΡΙΟ ΡΟΥΧΩΝ

HU MOSÓGÉP

.....
UPUTE ZA UPORABU

ΟΔΗΓΙΕΣ ΧΡΗΣΗΣ

HASZNÁLATI ÚTMUTATÓ

2

23

45



SADRŽAJ

1. INFORMACIJE O SIGURNOSTI	3
2. SIGURNOSNE UPUTE	4
3. OPIS PROIZVODA	5
4. UPRAVLJAČKA PLOČA	6
5. PROGRAMI	7
6. POTROŠNJA	9
7. OPCIJE	10
8. PRIJE PRVE UPORABE	11
9. SVAKODNEVNA UPORABA	12
10. SAVJETI	15
11. ČIŠĆENJE I ODRŽAVANJE	16
12. RJEŠAVANJE PROBLEMA	19
13. TEHNIČKI PODACI	21

MISLIMO NA VAS

Hvala vam što ste kupili Electrolux uređaj. Izabrali ste proizvod koji sa sobom donosi desetljeća profesionalnog iskustva i inovacija. Genijalan i elegantan, projektiran je s vama u mislima. Stoga, uvijek kada ga koristite, možete biti sigurni znajući da ćete svaki put dobiti izvrsne rezultate.

Dobrodošli u Electrolux.

Posjetite našu internetsku stranicu za:



Dobivanje savjeta o korištenju, prospekata, rješavanju problema, servisnim informacija:
www.electrolux.com



Registriranje vašeg proizvoda za bolji servis:
www.electrolux.com/productregistration



Kupovinu dodatne opreme, potrošnog materijala i originalnih rezervnih dijelova za vaš uređaj:
www.electrolux.com/shop

BRIGA O KUPCIMA I SERVIS

Preporučujemo uporabu originalnih rezervnih dijelova.

Kada se obraćate servisu, provjerite da su Vam dostupni sljedeći podaci. Informacije možete pronaći na nazivnoj pločici. Model, PNC, serijski broj.



Upozorenje / Oprez - sigurnosne informacije.



Opće informacije i savjeti



Informacije o zaštiti okoliša

Zadržava se pravo na izmjene.

1. INFORMACIJE O SIGURNOSTI

Prije postavljanja i korištenja uređaja, pažljivo pročitajte isporučene upute. Proizvođač nije odgovoran ako nepravilno postavljanje i uporaba uređaja uzrokuje ozljede i oštećenja. Upute uvijek čuvajte s uređajem, za buduće potrebe.

1.1 Sigurnost djece i slabijih osoba



UPOZORENJE

Opasnost od gušenja, ozljede ili trajne nesposobnosti.

- Ovaj uređaj mogu koristiti djeca od 8 godina pa na više i osobe smanjenih tjelesnih, osjetilnih ili mentalnih mogućnosti ili osobe koje ne raspolažu iskustvom ili znanjem ako su pod nadzorom osobe odgovorne za njihovu sigurnost i rade po uputama koje se odnose na sigurno korištenje uređaja te razumiju uključene opasnosti.
- Ne dozvolite djeci da se igraju s uređajem.
- Svu ambalažu čuvajte izvan dohvata djece.
- Sve deterdžente čuvajte izvan dohvata djece.
- Djecu i kućne ljubimce držite podalje od vrata uređaja dok su otvorena.
- Ako je uređaj opremljen sigurnosnom blokadom za djecu, preporučujemo da je uključite.
- Čišćenje i održavanje uređaja ne smiju obavljati djeca bez nadzora.

1.2 Opća sigurnost

- Prije održavanja, uređaj isključite i utikač izvucite iz utičnice mrežnog napajanja.
- Ne mijenjajte specifikacije ovog uređaja.
- Poštujte maksimalno ograničenje punjenja od 7 kg (pogledajte poglavlje "Tablica programa").
- Ako je kabel za napajanje oštećen, proizvođač ili ovlašteni servis ili osoba sličnih kvalifikacija mora ga zamijeniti kako bi se izbjegla opasnost.

- Radni tlak vode (minimalni i maksimalni) mora biti između 0,5 bar (0,05 MPa) i 8 bar (0,8 MPa)
- Ventilacijski otvor na dnu (ako postoji) ne smije biti prekriven tepihom.
- Uređaj se treba priključiti na vodovodnu mrežu pomoću isporučenog novog kompleta cijevi. Stari komplet cijevi ne smije se ponovno upotrijebiti.

2. SIGURNOSNE UPUTE

2.1 Postavljanje

- Skinite pakiranje i transportne vijke.
- Sačuvajte transportne vijke. Kada ćete ponovno premještati uređaj, morat ćete blokirati bubanj.
- Ne postavljajte i ne koristite oštećeni uređaj.
- Uređaj ne postavljajte ili ne upotrebljavajte na mjestima gdje je temperatura niža od 0 °C ili gdje je izložen vremenskim utjecajima.
- Pridržavajte se uputa za postavljanje isporučених s uređajem.
- Provjerite je li pod u prostoriji gdje postavljate uređaj ravan, čvrst, otporan na toplinu i čist.
- Uređaj ne postavljajte na mjesta gdje se vrata uređaja ne mogu do kraja otvoriti.
- Budite pažljivi kada pomičete uređaj jer je težak. Obavezno nosite zaštitne rukavice.
- Provjerite kruži li zrak između uređaja i poda.
- Prilagodite nožice kako biste osigurali dovoljno prostora između uređaja i tepiha.

Električni priključak



UPOZORENJE

Opasnost od požara i strujnog udara.

- Uređaj mora biti uzemljen.
- Provjerite podudaraju li se električni podaci na nazivnoj pločici s električnim napajanjem. Ako to nije slučaj, kontaktirajte električara.
- Uvijek koristite pravilno ugrađenu utičnicu sa zaštitom od strujnog udara.
- Ne koristite adaptere s više utičnica i produžne kabele.

- Pazite da ne oštetite utikač i kabel napajanja. Ako je potrebno zamijeniti električni kabel, to mora izvršiti naš servis.
- Utikač kabla napajanja utaknite u utičnicu tek po završetku postavljanja. Provjerite postoji li pristup utikaču nakon postavljanja.
- Ne povlačite kabel napajanja kako biste utikač izvukli iz utičnice. Uvijek uhvatite i povucite utikač.
- Kabel napajanja ili utikač ne dodirujte vlažnim rukama.
- Ovaj je uređaj usklađen s direktivama EU.

Priključak na dovod vode

- Pripazite da ne oštetite crijeva za vodu.
- Uređaj se treba priključiti na vodovodnu mrežu pomoću isporučenog novog kompleta cijevi. Stari komplet cijevi ne smije se ponovno upotrijebiti.
- Prije priključivanja uređaja na nove cijevi ili cijevi koje se dugo nisu koristile neka voda teče sve dok ne postane potpuno čista.
- Priilikom prve upotrebe uređaja provjerite da nema curenja.

2.2 Upotreba



UPOZORENJE

Opasnost od ozljeda, električnog udara, vatre, opekotina ili oštećenja uređaja.

- Ovaj uređaj koristite samo u kućanstvu.
- Ne mijenjajte specifikacije ovog uređaja.
- Pridržavajte se sigurnosnih uputa na ambalaži deterđenta.

- Zapaljive predmete ili predmete namočene zapaljivim sredstvima ne stavljajte u uređaj, pored ili na njega.
- Provjerite jeste li iz rublja uklonili sve metalne predmete.
- Ispod uređaja ne stavljajte spremnike za prikupljanje eventualnih curenja. Kontaktirajte servis kako biste provjerili koji se dodaci mogu upotrebljavati.

2.3 Održavanje i čišćenje



UPOZORENJE

Opasnost od ozljeda ili oštećenja uređaja.

- Prije održavanja, uređaj isključite i utikač izvučite iz utičnice mrežnog napajanja.

- Za čišćenje uređaja ne koristite raspršivanje vode i pare.
- Uređaj očistite vlažnom mekom krpom. Koristite samo neutralna sredstva za čišćenje. Nikada ne koristite abrazivna sredstva, jastučice za ribanje, otapala ili metalne predmete.

2.4 Odlaganje



UPOZORENJE

Opasnost od ozljede ili gušenja.

- Uređaj iskopčajte iz električne mreže.
- Odrežite električni kabel i bacite ga.
- Uklonite bravicu vrata kako biste spriječili da se djeca i kućni ljubimci zatvore u uređaj.

3. OPIS PROIZVODA

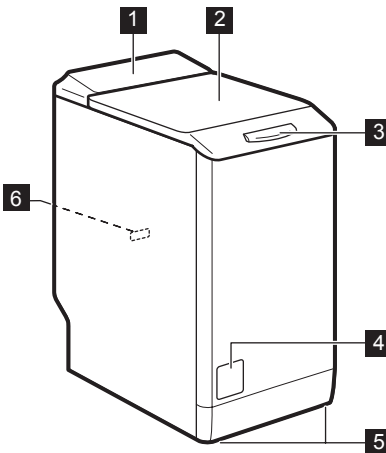

- 1** Upravljačka ploča
- 2** Poklopac
- 3** Ručka poklopca
- 4** Vrata za pristup filtru
- 5** Noga za poravnavanje uređaja
- 6** Nazivna pločica

4. UPRAVLJAČKA PLOČA

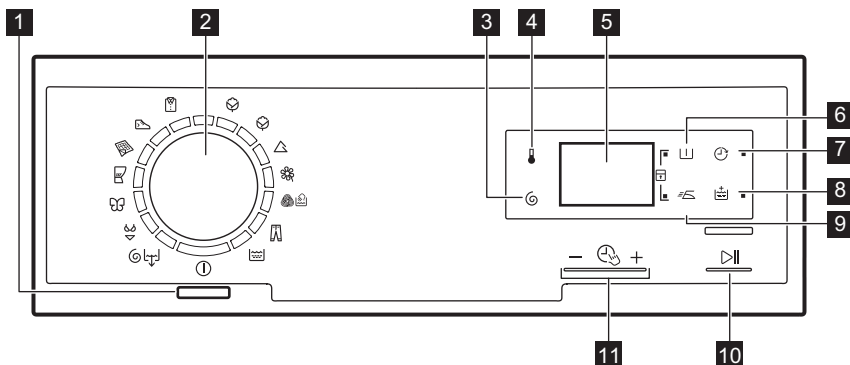

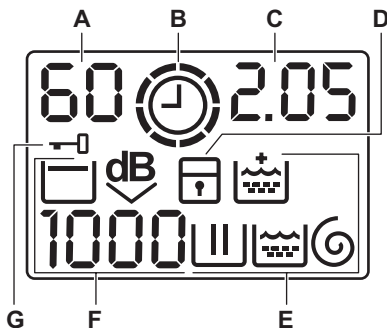

- | | |
|----------------------------------------|----------------------------------|
| 1 Tipka Uključeno/Isključeno | 7 Tipka odgode početka |
| 2 Programator | 8 Tipka dodatno ispiranje |
| 3 Tipka za smanjenje centrifuge | 9 Tipka lako glačanje |
| 4 Tipka temperature | 10 Tipka "Start/Pauza" |
| 5 Zaslon | 11 Time Manager tipke |
| 6 Tipka pretpranja | |

4.1 Zaslon





- | | |
|-------------------------------------|----------------------------------------------------|
| A) Područje temperature: | - : Program pranja je završen. |
| : Indikator temperature | D) : indikator sigurnosne blokade za djecu. |
| - - : Indikator hladne vode | E) Indikatori pranja: |
| B) : indikator Time Manager. | - : faza pranja |
| C) Područje temperature: | - : faze ispiranja |
| - 1.25 : trajanje programa | - : faze centrifugiranja |
| - 2h : odgoda početka | - : Trajna opcija dodatnog ispiranja. |
| - E20 : šifre alarma | F) Područje centrifugiranja: |
| - Eerr : poruka pogreške | - 1888 : indikator brzine centrifugiranja |
| | - - - - : indikator rada bez centrifugiranja |

-  : faza zadržavanja ispiranja
-  : indikator Ekstra tiho.

G)  : Indikator zaključanih vrata

5. PROGRAMI

Program Raspon temperature	Vrsta punjenja i zaprljanost Maksimalna količina rublja, maksimalna centrifuga
 Pamuk 90 °C — Hladno	Bijeli i šareni pamuk postojećih boja. Normalno i slabo zaprljano. 7 kg, 1200o/min
 Pamuk Eko ¹⁾ 60 °C – 40 °C	Bijeli i šareni pamuk postojećih boja. Normalno zaprljano. 7 kg, 1200o/min
 Sintetika 60 °C — Hladno	Sintetičke ili miješane tkanine. Normalno zaprljano. 3 kg, 1200o/min
 Osjetljivo 40 °C - Hladno	Osjetljive tkanine poput akrila, viskoze, normalno zaprljani predmeti od poliestera. Normalno zaprljano. 3 kg, 1200 o/min)
  Vuna/Ručno pranje 40 °C - Hladno	Za vunu koja se može prati u perilici, vunu koja se može prati na ruke i za osjetljive tkanine sa simbolom održavanja "ručno pranje". 1 kg, 1200o/min
 Traper 60 °C - Hladno	Odjevni predmeti od traperi i žerseja. Također i za odjeću tamnih boja. 3 kg, 1200 o/min
 Ispiranje	Za ispiranje i centrifugiranje rublja. Sve tkanine. 7 kg, 1200 o/min
  Centr./Izbaciv. vode	Za centrifugiranje rublja i izbacivanje vode iz bubnja. Sve tkanine. 7 kg, 1200 o/min
 Žensko rublje 40 °C - Hladno	Ovaj program prikladan je za vrlo osjetljive predmete, kao što su osjetljivo žensko donje rublje, grudnjaci i donje rublje. 1 kg, 800 o/min
 Svila 30 °C	Posebni program za predmete od svile i miješane sintetičke. 1 kg, 800 o/min
 Zavjese 40 °C - Hladno	Posebni program za zavjese. Faza pretpranja automatski se uključuje. ²⁾ 3 kg, 800 o/min
 Popluni 60 °C – 30 °C	Posebni program za pojedinačno pranje sintetičkog pokrivača, popluna, prekrivača za krevet, itd. 2 kg, 800 o/min

Program Raspon temperature	Vrsta punjenja i zaprljanost Maksimalna količina rublja, maksimalna centrifuga
 Sportska odjeća 30 °C	Sintetičko i osjetljivo rublje. Lagano zaprljani predmeti ili odjeća koju treba samo osvježiti. 2 kg, 800 o/min
 5 košulja 30 °C	Ciklus pranja za pranje 5 lagano zaprljanih košulja. oko 1 kg, 800 o/min























1) Standardni programi za vrijednosti razine potrošnje energije

U skladu s direktivom 1061/2010, "Pamuk Eko 60 °C" i "Pamuk Eko 40 °C" predstavljaju "standardni program za pranje pamuka na 60 °C" i "standardni program za pranje pamuka na 40 °C". To su najučinkovitiji programi po pitanju potrošnje vode i energije za pranje normalno uprljanog pamučnog rublja.

 Temperatura vode u određenoj fazi pranja može se razlikovati od nazivne temperature odabranog programa.

2) U fazi pretpiranja ne koristite deterdžent.

Kompatibilnost opcija programa

Program								
	■	■	■	■	■	■	■	■
 Eco	■	■	■	■	■	■	■	■
	■	■	■	■	■	■	■	■
	■	■	■	■	■	■	■	■
	■	■	■	■	■	■	■	■
	■	■	■	■	■	■	■	■
	■	■	■	■	■	■	■	■
 1)	■	■						
	■	■	■	■	■	■	■	■
	■	■				■		
	■	■	■			■		■
	■					■		
	■	■				■		
	■	■				■		

1) Ako postavite Bez centrifugiranja tada je dostupna samo faza izbacivanja vode.

5.1 Certifikat Woolmark



Ciklus pranja vune ovog uređaju odobrila je tvrtka Woolmark Company za pranje vunениh proizvoda koji se mogu prati u perilici, uz uvjet da je rublje oprano u skladu s uputama na etiketi odjeće i proizvođača perilice. M1027
U Ujedinjenom Kraljevstvu, Irskoj, Hong Kongu i Indiji, oznaka Woolmark je zaštićeni trgovački znak.

6. POTROŠNJA

i Na početku programa na zaslonu se prikazuje trajanje programa za maksimalno punjenje. Tijekom faze pranja automatski se izračunava trajanje programa i može se značajno skratiti ako je punjenje manje od maksimalne količine (npr. pamuk na 60°C, maksimalno punjenje 7 kg, trajanje programa prelazi 2 sata; stvarno punjenje 1 kg, trajanje programa nije niti 1 sat).
Kada program izračunava stvarno trajanje programa točka trepti na zaslonu.

i Podaci u ovoj tablici su približni. Razni čimbenici mogu promijeniti podatke: količina i vrsta rublja, voda i temperatura okoline.



Programi	Količina (kg)	Potrošnja električne energije (kWh)	Potrošnja vode (u litrama)	Približno trajanje programa (u minutama)	Preostala vlaga (%) ¹⁾
Pamuk 60 °C	7	1.16	58	197	53
Pamuk 40 °C	7	0.61	56	192	53
Sintetika 40 °C	3	0.45	46	105	35
Osjetljivo 40 °C	3	0.55	46	90	35
Vuna 30 °C	1	0.35	50	65	30
Standardni programi za pamuk					
Standardni program za pamuk na 60 °C	7	1.08	48	259	53
Standardni program za pamuk na 60 °C	3.5	0.70	40	179	53
Standardni program za pamuk na 40 °C	3.5	0.65	40	179	53
Način rada Off (W)			Način rada Left On (W)		
0.48			0.48		
Informacije navedene u gornjoj tablici u skladu su s 1015/2010direktivom za primjenu2009/125/EC odredaba komisije EU.					

¹⁾ Po završetku faze centrifuge.

7. OPCIJE

7.1 Temperatura

Postavite ovu opciju za promjenu unaprijed zadane vrijednosti temperature.

Indikator   = hladna voda.

Na zaslonu se prikazuje postavljena temperatura.





7.2 Centrifuga

Pomoću ove opcije možete smanjiti brzinu centrifuge.

Na zaslonu se prikazuje indikator postavljene brzine.

Dodatne opcije centrifugiranja:

Bez centrifuge

- Ovu opciju postavite za isključenje svih faza centrifuge.
- Postavite je za vrlo osjetljive tkanine.
- Faza ispiranja upotrebljava više vode za određene programe pranja.
- Na zaslonu se prikazuje indikator    .

Zadržavanje ispiranja

- Postavite ovu funkciju kako bi se spriječilo gužvanja tkanina.
- Program pranja završava s vodom u bubnju. Bubljanje se okreće u pravilnim razmacima kako bi se spriječilo gužvanje rublja.
- Vrata ostaju zaključana. Kako biste otvorili vrata, morate izbaciti vodu.
- Na zaslonu se prikazuje indikator .



Za izbacivanje vode pogledajte "Na kraju programa".

Ekstra tiho

- Postavite ovu opciju za isključivanje svih faza centrifugiranja i provođenja tihog pranja.
- Faza ispiranja upotrebljava više vode za određene programe pranja.
- Program pranja završava s vodom u bubnju. Bubljanje se okreće u pravilnim razmacima kako bi se spriječilo gužvanje rublja.
- Vrata ostaju zaključana. Kako biste otvorili vrata, morate izbaciti vodu.
- Na zaslonu se prikazuje indikator .



Za izbacivanje vode pogledajte "Na kraju programa".

7.3 Pretpranje

Pomoću ove opcije možete programu pranja dodati fazu pretpranja.

Koristite ovu opciju za jako zaprljano rublje.

Kada postavite ovu opciju, trajanje programa se produžuje.

Uključuje se odgovarajući indikator.

7.4 Odgoda početka

Pomoću ove opcije možete odgoditi početak programa u rasponu od 30 minuta do 20 sati.

Na zaslonu se prikazuje odgovarajući indikator.

7.5 Dodatno ispiranje

Pomoću ove opcije možete programu pranja dodati nekoliko ispiranja.

Ovu opciju koristite za osobe koje su alergične na deterdžente i u područjima s mekom vodom.

Uključuje se odgovarajući indikator.

7.6 Lako glačanje



Uređaj pažljivo pere i centrifugira kako bi se spriječilo gužvanje.

Uređaj smanjuje brzinu centrifuge, upotrebljava više vode i prilagođava trajanje programa vrsti rublja.











Uključuje se odgovarajući indikator.











7.7 Time Manager

Kada postavite program pranja, na zaslonu se prikazuje zadano trajanje programa.

Pritisnite  ili  za smanjenje ili povećanje trajanja programa.

Funkcija Time Manager je dostupna samo s programima u tablici.

Indikator						
 1)	■	■			■	
	■	■	■		■	■
	■	■			■	
	■	■	■	■	■	■

Indikator						
	■	■			■	
	■2)	■2)	■		■2)	■
	■	■			■	
 3)	■	■	■2)	■2)	■	■2)



1) Najkraće: za osvežavanje odjeće.

2) Zadano trajanje programa.



3) Najduže: Produženje trajanja programa postupno smanjuje potrošnju energije. Optimalna faza zagrijavanja štedi energiju, a duljim se trajanjem zadržavaju isti rezultati pranja (osobito za normalna zaprljanja).

7.8 Sigurnosna blokada za djecu

Pomoću ove opcije možete spriječiti da se djeca igraju s upravljačkom pločom.

- Za **uključivanje/isključivanje** opciju istovremeni pritisnite  i  sve dok se indikator  ne **uključi/isključi**.

Ovu opciju možete uključiti:

- Nakon pritiska na  zaključavaju se opcije i programator.
- Prije pritiska na tipku : uređaj ne može započeti s radom.

7.9 Trajna uključena funkcija dodatnog ispiranja

Ovom funkcijom možete trajno uključiti dodatno ispiranje kada podesite novi program.

- Za **uključivanje/isključivanje** ove opcije istovremeno pritisnite  i  sve dok se indikator  ne **uključi/isključi**.

7.10 Zvučni signali

Zvučni signali oglašavaju se kada je:

- Program pranja završen.
- Uređaj u kvaru.

Za **uključivanje/isključivanje** zvučnih signala, na 6 sekundi istovremeno pritisnite tipku  i .



Ako isključite zvučne signale, oni će nastaviti s radom ako dođe do kvara uređaja.

8. PRIJE PRVE UPORABE

1. Stavite malu količinu deterdženta u pretinac za fazu pranja.
2. Odaberite i pokrenite program za pamučno rublje na najvišoj temperaturi bez rublja. Na

taj ćete način ukloniti moguću preostalu prijavštinu s sumpna i kade.

9. SVAKODNEVNA UPORABA

9.1 Umetanje rublja

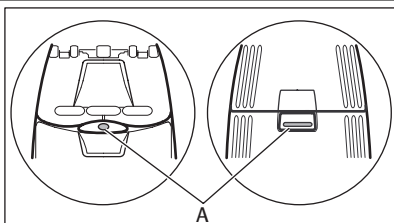

1. Otvorite poklopac uređaja.
2. Pritisnite tipku A. Bujanj se automatski otvara.
3. Stavite rublje u bubanj, umećući jedan po jedan komad. Protresite rublje prije stavljanja u uređaj. Pripazite da bubanj ne pretrpate rubljem.
4. Zatvorite bubanj i poklopac.



POZOR

Prije zatvaranja poklopca uređaja provjerite jeste li ispravno zatvorili bubanj.

9.2 Upotreba deterđenta i dodataka

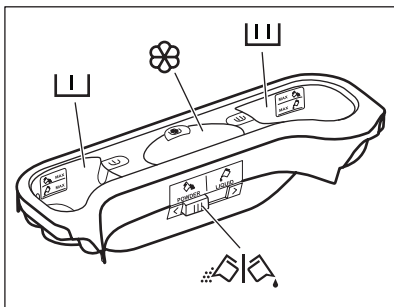

- Izmjerite količinu sredstva za pranje i omekšivača.



Spremnik za deterđent za fazu pretpranja.

Oznake MAX označavaju najviše dozvoljene količine deterđenta (u prahu ili tekućeg).



Spremnik za deterđent za fazu pranja.

Oznake MAX označavaju najviše dozvoljene količine deterđenta (u prahu ili tekućeg).



Pretinac za tekuće dodatke (omekšivač rublja, štirka).

Oznaka **M** označava maksimalnu razinu za tekuće dodatke.



Krilce pretinca za deterđent u prahu ili tekući deterđent.

Tekući deterdžent ili deterdžent u prahu

1.

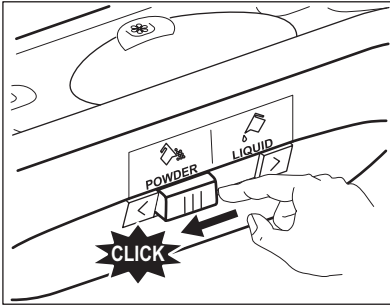

2.

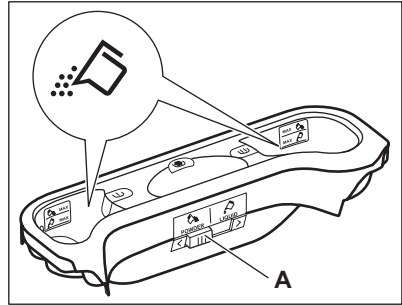

3.

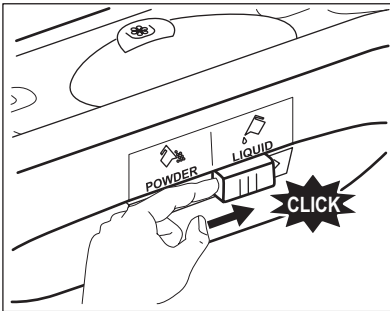

4.

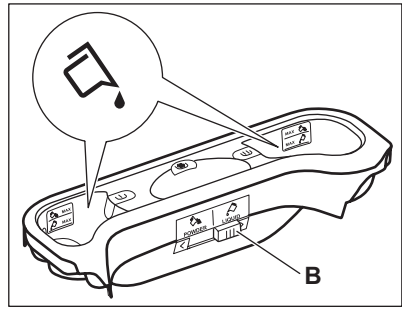

- Položaj **A** za deterdžent u prahu (tvornička postavka).
- Položaj **B** za tekući deterdžent.



Kada upotrebljavate tekući deterdžent:

- Ne koristite želatinozne ili guste tekuće deterdžente.
- Ne stavljajte više od oznake maksimalne razine.

9.3 Uključivanje uređaja

Za uključivanje ili isključivanje uređaja pritisnite tipku On/Off. Kada se uređaj uključi, čuje se zvučni signal.

9.4 Odabir programa

1. Okrenite programator i postavite program:
 - Uključuje se odgovarajući indikator programa.
 - Indikator || trepće.
 - Na zaslonu se prikazuje razina Time Manager, trajanje programa i indikatori faza programa
2. Po potrebi promijenite temperaturu, brzinu centrifuge, trajanje ciklusa ili dodajte do-

stupne funkcije. Kada uključite opciju, uključuje se indikator postavljene opcije.



Ako ste postavili neku pogrešnu opciju, na zaslonu se prikazuje poruka Err.

9.5 Pokretanje programa bez odgode početka

Pritisnite || :

- Indikator || prestaje treptati i ostaje uključen.
- Indikator počinje treptati na zaslonu.
- Program započinje, poklopac je zaključan i na zaslonu se prikazuje indikator .
- Odvodna pumpa može kratko vrijeme raditi kada se uređaj puni vodom.



Nakon približno 15 minuta od početka programa:

- Uređaj automatski podešava trajanje programa prema količini punjenja.
- Na zaslonu se prikazuje novo vrijeme.



Uređaj automatski podešava vrijeme ciklusa prema rublju koje ste umetnuli u bubanj kako bi se ostvarili idealni rezultati pranja sa što je moguće kraćim vremenom pranja. Nakon približno 15 minuta od pokretanja programa, na zaslonu se prikazuje nova vrijednost vremena.

9.6 Pokretanje programa s odgodom početka

- Pritisnite tipku odgode početka sve dok se na zaslonu ne prikaže vrijeme odgođenog početka koje želite postaviti. Na zaslonu se uključuje odgovarajući indikator.
- Pritisnite :
 - Uređaj počinje s odbrojanjem.
 - Kad odbrojanje završi, program se automatski pokreće.



Postavljenu odgodu početka možete poništiti ili promijeniti prije nego što pritisnete .

Za poništavanje odgode početka:

1. Za uključivanje pauze na uređaju pritisnite .
2. Pritisnite sve dok se na zaslonu ne prikaže '.
 Ponovno pritisnite za trenutno pokretanje programa.

9.7 Prekidanje programa i mijenjanje opcija

Samo neke opcije možete promijeniti prije nego se izvedu.

1. Pritisnite . Indikator treperi.
2. Promijenite opcije.
3. Ponovno pritisnite . Program se nastavlja

9.8 Poništavanje programa

1. Na nekoliko sekundi pritisnite tipku za poništavanje programa i isključivanje uređaja.
2. Ponovno pritisnite istu tipku za uključivanje uređaja. Sada možete odabrati novi program pranja.



Uređaj ne izbacuje vodu.

9.9 Otvaranje poklopca

Dok su u radu program ili odgoda početka, poklopac je zaključan i na zaslonu se prikazuje indikator .



POZOR

Ako su temperatura i razina vode u bubnju preveliki, ne možete otvoriti poklopac.

Otvaranje poklopca uređaja dok traje faza odgode početka:

1. Pritisnite za uključivanje pauze.
2. Pričekajte da se indikator zaključanog poklopca isključi.
3. Možete otvoriti poklopac.
4. Zatvorite poklopac i ponovno pritisnite tipku . Odgoda početka nastavlja s radom.

Otvaranje poklopca uređaja dok je program u radu:

1. Pritisnite na nekoliko sekundi tipku kako biste isključili uređaj.
2. Pričekajte nekoliko minuta i zatim pažljivo otvorite poklopac uređaja.
3. Zatvorite poklopac i ponovno postavite program.

9.10 Po završetku programa



- Uređaj se automatski zaustavlja.
- Ogllašava se zvučni signali (ako je uključen).
- Na zaslonu se uključuje .
- Isključuje se indikator .
- Isključuje se indikator zaključanog poklopca .
- Izvadite rublje iz uređaja. Provjerite je li bubanj prazan.
- Zatvorite slavinu.
- Pritisnite na nekoliko sekundi tipku kako biste isključili uređaj.

- Vrata ostavite odškrinuta kako biste spriječili stvaranje plijesni i nastanak neugodnih mirisa.

Program pranja je završen, ali u bubnju još ima vode:

- Bubañ se okreće u pravilnim razmacima kako bi se sprijeçilo gužvanje rublja.
- Indikator zaključanog poklopca  je uključen. Poklopac ostaje zaključan.
- Za otvaranje poklopca morate izbaciti vodu.

Za izbacivanje vode:

1. Odaberite program izbacivanja vode ili centrifugiranja.
2. Ako je potrebno, smanjite brzinu centrifuge.
3. Pritisnite . Uređaj izbacuje vodu iz bubnja i centrifugira.
4. Kada se program završi i isključi se indikator zaključanog poklopca , možete otvoriti poklopac.

5. Pritisnite na nekoliko sekundi tipku  kako biste isključili uređaj.



Uređaj će automatski izbaciti vodu i centrifugirati rublje nakon otprilike 18 sati (osim za program pranja vune).

9.11 Stanje pripravnosti

Nekoliko minuta nakon završetka programa pranja, ako ne isključite uređaj, uključuje se stanje uštede energije.

Stanje uštede energije smanjuje potrošnju energije kada je uređaj u stanju pripravnosti.

- Svi indikatori i zaslon se isključuju.
- Indikator  polako trepće
- Pritisnite jednu od tipki kako biste isključili stanje uštede energije.

10. SAVJETI

10.1 Punjenje rublja

- Rublje razdijelite na: bijelo, obojeno, sintetičko, osjetljivo i vunu.
- Pridržavajte se uputa za pranje na etiketama za njegu rublja.
- Bijele i obojene komade odjeće nemojte prati zajedno.
- Neki obojeni komadi odjeće mogu pustiti boju prilikom prvog pranja. Preporučujemo Vam da ih prvi puta perete odvojeno.
- Zakopčajte jastučnice, zatvorite patentne zatvarače, kukice i gumbе. Zavežite pojaseve.
- Ispraznite džepove i razvijte složene komade odjeće.
- Tkanine s više slojeva, vunu i odjeću s oslikanim ilustracijama okrenite na krivu stranu.
- Uklonite tvrdokorne mrlje.
- Tvrdokorne mrlje perite specijalnim deterdžentom.
- Budite pažljivi sa zavjesama. Uklonite kukice i zavjesu stavite u vreću za pranje ili u jastučnicu.
- U uređaju nemojte prati:
 - neporubljeno rublje ili zarezano rublje
 - grudnjake sa žicom.

- Za pranje sitnih predmeta koristite vreću za pranje.

- Vrlo malo punjenje može uzrokovati probleme s uravnoteženjem prilikom centrifugiranja. Ako se to dogodi, ručno rasporedite predmete u bubnju i ponovno pokrenite fazu centrifugiranja.

10.2 Tvrdokorne mrlje

Za neke mrlje voda i deterdžent nisu dovoljni.

Preporučujemo da takve mrlje uklonite prije nego rublje stavite u uređaj.

U prodaji su dostupna specijalna sredstva za odstranjivanje mrlja. Koristite specijalno sredstvo koje je prikladno za vrstu mrlje i tkanine.

10.3 Deterdženti i dodaci

- Koristite samo sredstva za pranje i dodatke posebno namijenjene uporabi u perilici rublja.
- Ne miješajte različite vrste deterdženata.
- Ne koristite više od propisane količine sredstva za pranje kako ne biste pomogli u očuvanju okoliša.
- Uvijek se pridržavajte uputa na pakiranju ovih proizvoda.

- Koristite ispravne proizvode za vrstu i boju rublja, temperaturu programa i razinu uprljanosti.
- Ako vaš uređaj nema spremnik za deterdžent s jezičcem, tekući deterdžent dodajte korištenjem loptice za doziranje.
- Ako koristite tekuće deterdžente, nemojte uključivati fazu pretpranja.

10.4 Savjeti za očuvanje okoliša

- Za pranje normalno uprljanog rublja odaberite program bez pretpranja.
- Program pranja uvijek pokrenite s maksimalnom količinom rublja.
- Ako je potrebno, koristite sredstvo za odstranjivanje mrlja kada perete na nižim temperaturama.

- Kako biste koristili ispravnu količinu deterdženta, provjerite tvrdoću vode u vašem sustavu.

10.5 Tvrdoća vode

Ako je tvrdoća vode na vašem području visoka ili umjerena, preporučujemo korištenje omekšivača vode za perilice rublja. U područjima gdje je voda meka nije potrebno koristiti omekšivače za vodu. Kako biste saznali tvrdoću vode u svom području, kontaktirajte vodoopskrbno poduzeće. Upotrebljavajte odgovarajuću količinu omekšivača vode. Pridržavajte se uputa na pakiranju proizvoda.

11. ČIŠĆENJE I ODRŽAVANJE



UPOZORENJE

Prije zahvata održavanja isključite uređaj iz električne mreže.

11.1 Vanjsko čišćenje

Uređaj čistite samo sapunom i toplom vodom. Potpuno osušite sve površine.



POZOR

Ne koristite alkohol, otapala ili kemijske proizvode.

11.2 Uklanjanje kamenca

Ako je tvrdoća vode na vašem području visoka ili umjerena, preporučujemo korištenje omekšivača vode za perilice rublja.

Redovito provjeravajte bubanj kako biste spriječili nastanak kamenca i hrđe.

Za uklanjanje čestica hrđe upotrebljavajte samo posebne proizvode za perilice rublja. Prilikom uklanjanja kamenca, nemojte stavljati rublje u bubanj.



Uvijek se pridržavajte uputa na pakiranju proizvoda.

11.3 Pranje radi održavanja

Korištenjem programa s niskim temperaturama pranja, moguće je da nešto deterdženta ostane u bubnju. Redovito obavite pranje radi održavanja. Da biste to učinili:

- Izvadite rublje iz bubnja.
- Postavite program za pranje pamuka s najvišom temperaturom i malom količinom deterdženta.

11.4 Čišćenje spremnika za deterdžent

1.

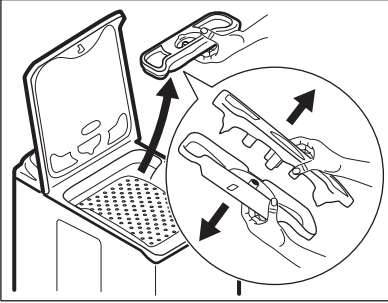

2.

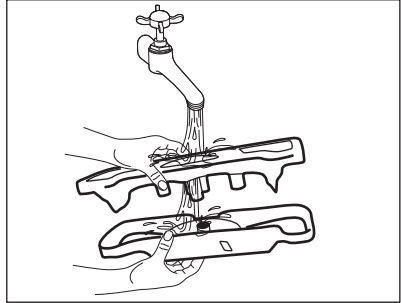

3.

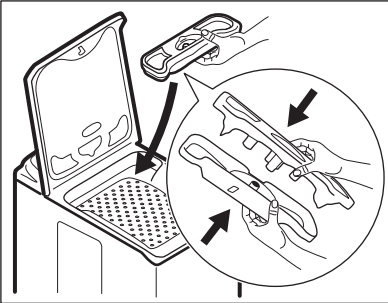

11.5 Čišćenje odvodnog filtra



UPOZORENJE

Ne čistite ispusni filter ako u bubnju ima vode.

1.

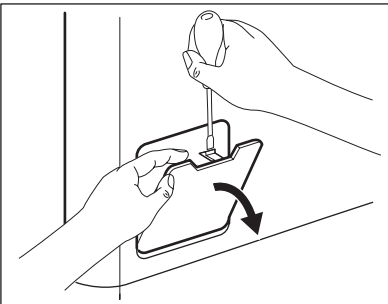

2.

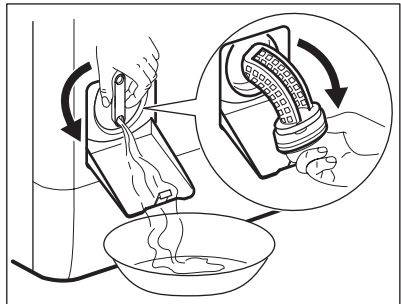

3.

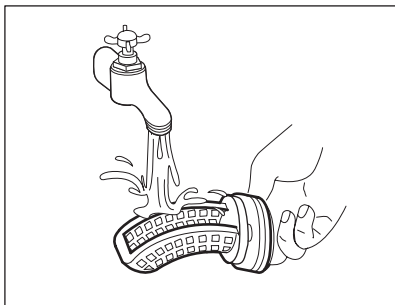

4.

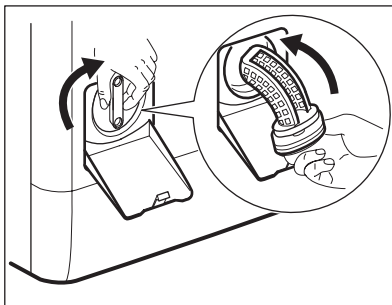

5.

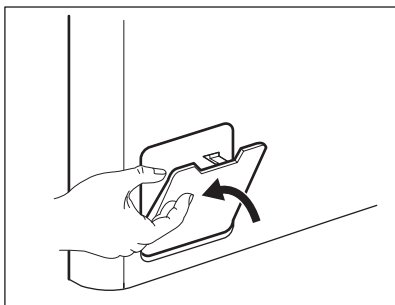

11.6 Čišćenje filtra crijeva za dovod vode i filtra ventila

1.

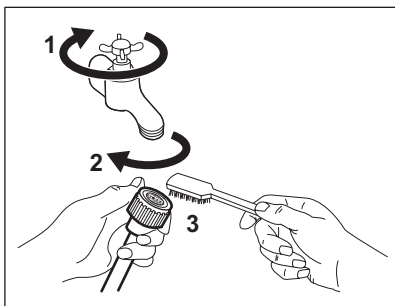

2.

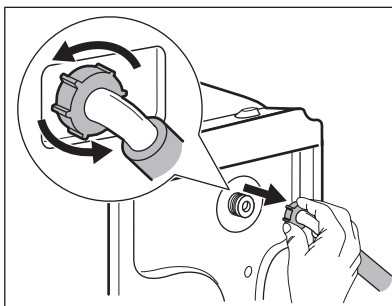

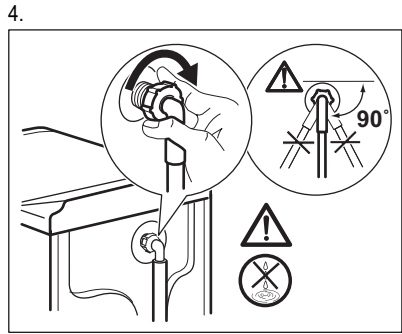
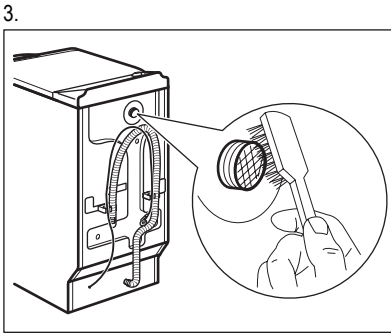

11.7 Izbacivanje vode u nuždi

Zbog kvara uređaj ne može izbaciti vodu. Ako se to dogodi, obavite korake (1) do (5) odjeljka "Čišćenje filtra odvoda". Po potrebi očistite pumpu.

11.8 Zaštita od zamrzavanja

Ako se uređaj postavi u području u kojem temperatura može pasti ispod 0°, ispraznite preostalu vodu iz crijeva za dovod vode i pumpe za izbacivanje vode.

1. Utičać izvucite iz utičnice električne mreže.
2. Zatvorite slavinu.

3. Skinite crijevo za dovod vode.
4. Oba kraja crijeva za dovod vode stavite u posudu i pustite da voda isteče iz crijeva.
5. Ispraznite odvodnu pumpu. Pogledajte postupak za izbacivanje vode u nuždi.
6. Kad se odvodna pumpa isprazni, ponovno postavite crijevo za dovod vode.



UPOZORENJE

Prije ponovne upotrebe uređaja provjerite je li temperatura u prostoriji viša od 0 °C.

Proizvođač ne odgovara za štete uzrokovane niskim temperaturama.

12. RJEŠAVANJE PROBLEMA

Uređaj se ne pokreće ili se zaustavlja tijekom rada.

Najprije pokušajte pronaći rješenje problema (pogledajte tablicu). Ako ne možete pronaći rješenje problem, kontaktirajte servisni centar.

Uz neke se probleme oglašava zvučni signal i zaslon prikazuje šifru alarma:

- **E10** - Uređaj se ne puni vodom.

- **E20** - Uređaj ne izbacuje vodu.
- **E40** - Vrata uređaja su otvorena ili nisu ispravno zatvorena. Provjerite vrata!
- **E80** - Napajanje je nestabilno. Pričekajte dok se napajanje ne stabilizira.



UPOZORENJE

Prije kontrole isključite uređaj.

Problem	Moguće rješenje
Program ne započinje s radom.	Provjerite je li kabel glavnog napajanja uključen u utičnicu.
	Provjerite je li poklopac uređaja zatvoren.
	Provjerite da u kutiji s osiguračima nema oštećenog osigurača.
	Provjerite je li pritisnuta tipka Start/Pauza.
	Ako je postavljena odgoda početka, poništite postavku ili pričekajte završetak odbrojavanja.
	Isključite funkciju sigurnosne blokade za djecu ako je uključena.

Problem	Moguće rješenje
Uređaj se ne puni vodom.	Provjerite je li slavina otvorena.
	Provjerite da tlak dovoda vode nije prenizak. Ovu informaciju potražite kod lokalnog distributera vode.
	Provjerite da slavina nije začepljena.
	Provjerite da filtar crijeva za dovod i filtar ventila nisu začepljeni. Pogledajte poglavlje "Čišćenje i održavanje".
	Provjerite da dovodno crijevo nije prignječeno ili savijeno.
	Provjerite je li priključak crijeva za dovod vode pravilno izveden.
Uređaj ne izbacuje vodu.	Provjerite da sifon nije začepljen.
	Provjerite da odvodno crijevo nije prignječeno ili savijeno.
	Provjerite da filtar odvoda nije začepljen. Po potrebi očistite filtar. Pogledajte poglavlje "Čišćenje i održavanje".
	Provjerite je li priključak crijeva za odvod vode pravilno izveden.
	Postavite program za izbacivanje vode ako ste postavili program bez faze izbacivanja vode.
	Postavite program za izbacivanje vode ako ste odabrali jednu od opcija koja završava s vodom u bubnju.
Faza centrifugiranja ne radi ili ciklus pranja traje dulje od uobičajenog.	Postavite program s fazom centrifugiranja.
	Provjerite da filtar odvoda nije začepljen. Po potrebi očistite filtar. Pogledajte poglavlje "Čišćenje i održavanje".
	Ručno rasporedite predmete u bubnju i ponovno pokrenite fazu centrifugiranja. Ovaj problem može biti prouzročen problemima s uravnoteženjem.
Voda curi po podu.	Provjerite jesu li spojevi crijeva za vodu zategnuti i da nema curenja vode.
	Provjerite da crijevo za odvod vode nije oštećeno.
	Provjerite upotrebljavate li odgovarajuću vrstu i ispravnu količinu deterdženta.
Poklopac uređaja ne može se otvoriti.	Provjerite je li program pranja završen.
	Postavite program izbacivanja vode ili centrifuge ako u bubnju ima vode.
Uređaj proizvodi neobičan zvuk.	Provjerite je li uređaj ispravno niveliran. Pogledajte poglavlje "Postavljanje".
	Provjerite jesu li skinuti pakiranje i transportni vijci. Pogledajte poglavlje "Postavljanje".
	Dodajte još rublja u bubanj. Stavili ste premalo rublja.

Problem	Moguće rješenje
Uređaj se puni vodom i potom odmah izbacuje vodu.	Provjerite nalazi li se crijevo za odvod vode u ispravnom položaju. Crijevo je možda prenisko postavljeno.
Rezultati pranja nisu zadovoljavajući.	Povećajte količinu deterdženta ili koristite neku drugu marku.
	Prije pranja upotrijebite poseban proizvod za uklanjanje tvrdokornih mrlja.
	Provjerite jeste li odabrali ispravnu temperaturu.
	Smanjite količinu rublja.
Ne možete postaviti određenu opciju.	Provjerite jeste li pritisnuli samo željenu tipku(tipke).

Nakon provjere, uključite uređaj. Program se nastavlja iz točke u kojoj je prekinut. Ako i dalje dolazi do kvara, kontaktirajte servis.

Ako se na zaslonu prikazuju drugi kodovi alarma. Uključite i isključite uređaj. Ako se problem nastavlja, kontaktirajte servis.

13. TEHNIČKI PODACI

Dimenzije	Širina / Visina / Dubina	400 / 890 / 600 mm
	Ukupna dubina	600 mm
Spajanje na električnu mrežu:	Napon	230 V
	Ukupna snaga	2200 W
	Osigurač	10 A
	Frekvencija	50 Hz
Razina zaštite protiv ulaska krutih čestica i vlage osigurana je zaštitnim poklopcem, osim na mjestima gdje niskonaponska oprema nema zaštitu od vlage		IPX4
Tlak dovoda vode	Minimalno	0,5 bar (0,05 MPa)
	Maksimalno	8 bar (0,8 MPa)
Dovod vode ¹⁾		Hladna voda
Maksimalna količina rublja	Pamuk	7 kg
Brzina centrifuge	Maksimalno	1200 o/min

¹⁾ Crijevo za dovod vode spojite na slavinu s navojem 3/4".

14. BRIGA ZA OKOLIŠ

Reciklirajte materijale sa simbolom . Ambalažu za recikliranje odložite u prikladne spremnike.

Pomozite u zaštiti okoliša i ljudskog zdravlja, kao i u recikliranju otpada od električnih i elektroničkih uređaja. Uređaje označene simbolom  ne bacajte zajedno s kućnim

otpadom. Proizvod odnesite na lokalno reciklažno mjesto ili kontaktirajte nadležnu službu.

ΠΕΡΙΕΧΟΜΕΝΑ

1. ΠΛΗΡΟΦΟΡΙΕΣ ΓΙΑ ΤΗΝ ΑΣΦΑΛΕΙΑ	24
2. ΟΔΗΓΙΕΣ ΓΙΑ ΤΗΝ ΑΣΦΑΛΕΙΑ	25
3. ΠΕΡΙΓΡΑΦΗ ΠΡΟΪΟΝΤΟΣ	27
4. ΠΙΝΑΚΑΣ ΧΕΙΡΙΣΤΗΡΙΩΝ	27
5. ΠΡΟΓΡΑΜΜΑΤΑ	28
6. ΤΙΜΕΣ ΚΑΤΑΝΑΛΩΣΗΣ	31
7. ΕΠΙΛΟΓΕΣ	32
8. ΠΡΙΝ ΑΠΟ ΤΗΝ ΠΡΩΤΗ ΧΡΗΣΗ	33
9. ΚΑΘΗΜΕΡΙΝΗ ΧΡΗΣΗ	34
10. ΥΠΟΔΕΙΞΕΙΣ ΚΑΙ ΣΥΜΒΟΥΛΕΣ	37
11. ΦΡΟΝΤΙΔΑ ΚΑΙ ΚΑΘΑΡΙΣΜΑ	38
12. ΑΝΤΙΜΕΤΩΠΙΣΗ ΠΡΟΒΛΗΜΑΤΩΝ	42
13. ΤΕΧΝΙΚΑ ΣΤΟΙΧΕΙΑ	44

ΜΕ ΓΝΩΜΟΝΑ ΤΙΣ ΑΝΑΓΚΕΣ ΣΑΣ

Σας ευχαριστούμε που αγοράσατε μια συσκευή της Electrolux. Έχετε επιλέξει ένα προϊόν το οποίο συνοδεύεται από δεκαετίες επαγγελματικής εμπειρίας και καινοτομίας. Ευχρηστό και κομψό, έχει σχεδιαστεί με γνώμονα τις ανάγκες σας. Επομένως, όποτε το χρησιμοποιείτε, μπορείτε να αισθάνεστε ασφαλείς γνωρίζοντας ότι θα έχετε τέλεια αποτελέσματα κάθε φορά.

Καλώς ορίσατε στην Electrolux.

Επισκεφθείτε την ιστοσελίδα μας για να:



βρείτε υποδείξεις χρήσης, φυλλάδια, συμβουλές για την επίλυση προβλημάτων, πληροφορίες συντήρησης:

www.electrolux.com



καταχωρήσετε το προϊόν σας, ώστε να έχετε καλύτερο σέρβις:

www.electrolux.com/productregistration



αγοράσετε εξαρτήματα, αναλώσιμα και γνήσια ανταλλακτικά για τη συσκευή σας:

www.electrolux.com/shop

ΥΠΟΣΤΗΡΙΞΗ ΠΕΛΑΤΩΝ ΚΑΙ ΣΕΡΒΙΣ

Συνιστάται η χρήση γνήσιων ανταλλακτικών.

Όταν επικοινωνείτε με το σέρβις, βεβαιωθείτε ότι έχετε διαθέσιμα τα ακόλουθα στοιχεία.

Τα στοιχεία αυτά θα τα βρείτε στην πινακίδα τεχνικών χαρακτηριστικών. Μοντέλο, Κωδ. προϊόντος (PNC), Αριθμός σειράς.



Προειδοποίηση / Προσοχή - Πληροφορίες ασφαλείας.



Γενικές πληροφορίες και συμβουλές



Περιβαλλοντικές πληροφορίες

Υπόκειται σε αλλαγές χωρίς προειδοποίηση.

1. ΠΛΗΡΟΦΟΡΙΕΣ ΓΙΑ ΤΗΝ ΑΣΦΑΛΕΙΑ

Πριν από την εγκατάσταση και τη χρήση της συσκευής, διαβάστε προσεκτικά τις παρεχόμενες οδηγίες. Ο κατασκευαστής δεν ευθύνεται αν προκληθεί τραυματισμός ή ζημιά από λανθασμένη εγκατάσταση και χρήση. Να φυλάσσετε πάντα αυτές τις οδηγίες μαζί με τη συσκευή για μελλοντική αναφορά.

1.1 Ασφάλεια παιδιών και ευπαθών ατόμων



ΠΡΟΕΙΔΟΠΟΙΗΣΗ

Κίνδυνος ασφυξίας, τραυματισμού ή μόνιμης αναπηρίας.

- Η συσκευή αυτή μπορεί να χρησιμοποιηθεί από παιδιά ηλικίας 8 ετών και άνω και από άτομα με μειωμένες σωματικές, αισθητηριακές ή πνευματικές δυνατότητες ή έλλειψη εμπειρίας και γνώσης, εάν επιβλέπονται ή έχουν λάβει οδηγίες σχετικά με τη χρήση της συσκευής με ασφαλή τρόπο και κατανοούν τους κινδύνους που ενέχονται.
- Μην αφήνετε τα παιδιά να παίζουν με τη συσκευή.
- Φυλάσσετε όλα τα υλικά συσκευασίας μακριά από τα παιδιά.
- Φυλάσσετε όλα τα απορρυπαντικά μακριά από τα παιδιά.
- Κρατάτε τα παιδιά και τα κατοικίδια ζώα μακριά από την πόρτα της συσκευής όταν αυτή είναι ανοιχτή.
- Εάν η συσκευή διαθέτει διάταξη ασφάλειας για τα παιδιά, συνιστάται η ενεργοποίησή της.
- Ο καθαρισμός και η συντήρηση από το χρήστη δεν πρέπει να πραγματοποιούνται από παιδιά χωρίς επίβλεψη.

1.2 Γενικές πληροφορίες για την ασφάλεια

- Πριν από την πραγματοποίηση συντήρησης, απενεργοποιήστε τη συσκευή και αποσυνδέστε το φις τροφοδοσίας από την πρίζα.
- Μην αλλάζετε τις προδιαγραφές αυτής της συσκευής.
- Τηρείτε τον μέγιστο όγκο φορτίου των 7 kg (ανατρέξτε στην ενότητα «Πίνακας προγραμμάτων»).
- Εάν το ηλεκτρικό καλώδιο έχει υποστεί φθορές, θα πρέπει να αντικατασταθεί από τον κατασκευαστή, τον αντιπρόσωπο του

σέρβις ή ένα κατάλληλα εξουσιοδοτημένο άτομο ώστε να αποφευχθούν οι κίνδυνοι.

- Η πίεση του νερού λειτουργίας (ελάχιστη και μέγιστη) πρέπει να είναι μεταξύ 0,5 bar (0,05 MPa) και 8 bar (0,8 MPa)
- Τα ανοίγματα αερισμού που βρίσκονται στη βάση της συσκευής (κατά περίπτωση) δεν πρέπει να παρεμποδίζονται από τυχόν ύπαρξη χαλιού.
- Η συσκευή πρέπει να συνδεθεί στην παροχή νερού, χρησιμοποιώντας τα καινούργια σετ σωλήνων που την συνοδεύουν. Δεν επιτρέπεται η επαναχρησιμοποίηση παλιών σετ σωλήνων.

2. ΟΔΗΓΙΕΣ ΓΙΑ ΤΗΝ ΑΣΦΑΛΕΙΑ

2.1 Εγκατάσταση

- Αφαιρέστε όλα τα υλικά συσκευασίας και τους πείρους μεταφοράς.
- Φυλάξτε τους πείρους μεταφοράς. Όταν μετακινήσετε ξανά τη συσκευή, πρέπει να ακινητοποιήσετε τον κάδο.
- Εάν η συσκευή έχει υποστεί ζημιά, μην προβείτε σε εγκατάσταση ή χρήση της.
- Μην εγκαθιστάτε και μη χρησιμοποιείτε τη συσκευή σε χώρο με θερμοκρασία χαμηλότερη από 0 °C ή στον οποίον εκτίθεται στις καιρικές συνθήκες.
- Ακολουθείτε τις οδηγίες εγκατάστασης που παρέχονται με τη συσκευή.
- Βεβαιωθείτε ότι το δάπεδο επάνω στο οποίο εγκαθιστάτε τη συσκευή είναι επίπεδο, σταθερό, ανθεκτικό στη θερμότητα και καθαρό.
- Μην εγκαθιστάτε τη συσκευή σε χώρο όπου η πόρτα της δεν μπορεί να ανοίξει πλήρως.
- Να είστε πάντα προσεκτικοί κατά τη μετακίνηση της συσκευής, καθότι είναι βαριά. Φοράτε πάντα γάντια ασφαλείας.
- Βεβαιωθείτε ότι υπάρχει κυκλοφορία αέρα μεταξύ της συσκευής και του δαπέδου.
- Ρυθμίστε κατάλληλα τα πόδια, ώστε να υπάρχει ο απαραίτητος χώρος μεταξύ της συσκευής και της μοκέτας.

Ηλεκτρική σύνδεση



ΠΡΟΕΙΔΟΠΟΙΗΣΗ

Κίνδυνος πυρκαγιάς και ηλεκτροπληξίας.

- Η συσκευή πρέπει να είναι γειωμένη.
- Βεβαιωθείτε ότι οι πληροφορίες σχετικά με το ηλεκτρικό ρεύμα στην πινακίδα τεχνικών χαρακτηριστικών συμφωνούν με την παροχή ρεύματος. Εάν δεν συμφωνούν, επικοινωνήστε με ηλεκτρολόγο.
- Χρησιμοποιείτε πάντα μια σωστά εγκατεστημένη πρίζα με προστασία κατά της ηλεκτροπληξίας.
- Μην χρησιμοποιείτε πολύπριζα και μπαλαντέζες.
- Προσέχετε να μην προκληθεί ζημιά στο φις τροφοδοσίας και το καλώδιο ρεύματος. Σε περίπτωση που πρέπει να αντικατασταθεί το καλώδιο τροφοδοσίας της συσκευής, η αντικατάσταση πρέπει να γίνει από το κέντρο σέρβις.
- Συνδέστε το φις τροφοδοσίας στην πρίζα μόνον αφού έχει ολοκληρωθεί η εγκατάσταση. Μετά την εγκατάσταση, βεβαιωθείτε ότι είναι δυνατή η πρόσβαση στο φις τροφοδοσίας.
- Μην τραβάτε το καλώδιο τροφοδοσίας για να αποσυνδέσετε τη συσκευή. Τραβάτε πάντα το φις τροφοδοσίας.
- Μην αγγίζετε το καλώδιο ρεύματος ή το φις τροφοδοσίας με βρεγμένα χέρια.
- Η συσκευή αυτή συμμορφώνεται με τις Οδηγίες της ΕΟΚ.

Σύνδεση νερού

- Προσέχετε να μην προκληθεί ζημιά στους σωλήνες νερού.
- Η συσκευή πρέπει να συνδεθεί στην παροχή νερού χρησιμοποιώντας τα καινούργια σετ σωλήνων που την συνοδεύουν. Δεν επιτρέπεται η επαναχρησιμοποίηση παλιών σετ σωλήνων.
- Πριν συνδέσετε τη συσκευή σε καινούργιους σωλήνες ή σωλήνες που δεν έχουν χρησιμοποιηθεί για πολύ καιρό, αφίστε το νερό να τρέξει μέχρι να καθαρίσει.
- Κατά την πρώτη χρήση της συσκευής, βεβαιωθείτε ότι δεν υπάρχουν διαρροές.

2.2 Χρήση



ΠΡΟΕΙΔΟΠΟΙΗΣΗ

Κίνδυνος τραυματισμού, ηλεκτροπληξίας, πυρκαγιάς, εγκαυμάτων ή βλάβης της συσκευής.

- Χρησιμοποιείτε αυτή τη συσκευή μόνο σε οικιακό περιβάλλον.
- Μην αλλάζετε τις προδιαγραφές αυτής της συσκευής.
- Ακολουθείτε τις οδηγίες ασφαλείας που παρέχονται στη συσκευασία του απορρυπαντικού.
- Μην τοποθετείτε μέσα, κοντά ή επάνω στη συσκευή εύφλεκτα αντικείμενα ή αντικείμενα εμποτισμένα με εύφλεκτα υλικά.
- Βεβαιωθείτε ότι έχουν αφαιρεθεί όλα τα μεταλλικά αντικείμενα από τα ρούχα.
- Μην τοποθετείτε κάποιο δοχείο κάτω από τη συσκευή για να συλλέξει πιθανή διαρροή νε-

ρού. Επικοινωνήστε με το Σέρβις για να επιβεβαιώσετε ποια εξαρτήματα επιτρέπεται να χρησιμοποιηθούν.

2.3 Φροντίδα και καθάρισμα



ΠΡΟΕΙΔΟΠΟΙΗΣΗ

Κίνδυνος τραυματισμού ή βλάβης της συσκευής.

- Πριν από την πραγματοποίηση συντήρησης, απενεργοποιήστε τη συσκευή και αποσυνδέστε το φις τροφοδοσίας από την πρίζα.
- Μη χρησιμοποιείτε ψεκασμό με νερό ή ατμό για το καθάρισμα της συσκευής.
- Καθαρίστε τη συσκευή με ένα υγρό μαλακό πανί. Χρησιμοποιείτε μόνο ουδέτερα απορρυπαντικά. Μη χρησιμοποιείτε λειαντικά προϊόντα, σφουγγαράκια που χαράσσουν, διαλύτες ή μεταλλικά αντικείμενα.

2.4 Απόρριψη



ΠΡΟΕΙΔΟΠΟΙΗΣΗ

Κίνδυνος τραυματισμού ή ασφυξίας.

- Αποσυνδέστε τη συσκευή από την παροχή ρεύματος.
- Κόψτε το καλώδιο τροφοδοσίας και απορρίψτε το.
- Αφαιρέστε το μάνταλο της πόρτας για να αποτραπεί ο εγκλεισμός παιδιών ή ζώων μέσα στη συσκευή.

3. ΠΕΡΙΓΡΑΦΗ ΠΡΟΪΟΝΤΟΣ

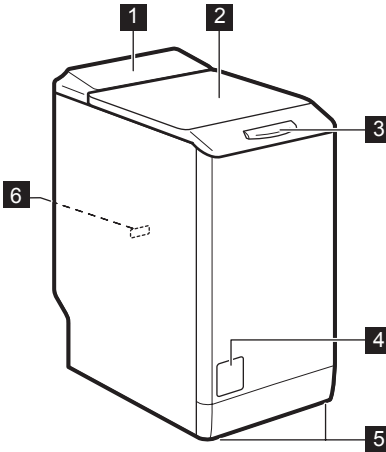

- 1** Χειριστήριο
- 2** Καπάκι
- 3** Λαβή καπακιού
- 4** Πορτάκι φίλτρου
- 5** Πόδια οριζοντίωσης της συσκευής
- 6** Πινάκιδα τεχνικών χαρακτηριστικών

4. ΠΙΝΑΚΑΣ ΧΕΙΡΙΣΤΗΡΙΩΝ

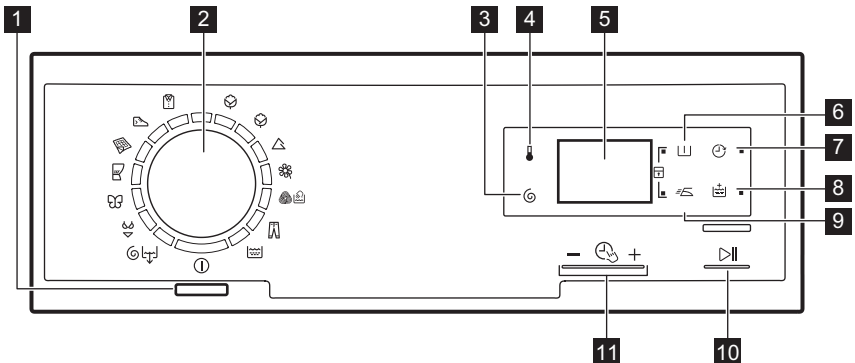

- 1** Πλήκτρο ενεργοποίησης/απενεργοποίησης
- 2** Διακόπτης επιλογής προγράμματος
- 3** Επιφάνεια αφής μείωσης ταχύτητας στυψίματος
- 4** Επιφάνεια αφής θερμοκρασίας
- 5** Οθόνη
- 6** Επιφάνεια αφής πρόπλυσης
- 7** Επιφάνεια αφής καθυστέρησης έναρξης
- 8** Επιφάνεια αφής επιπλέον ξεβγάλματος
- 9** Επιφάνεια αφής εύκολου σιδερώματος
- 10** Επιφάνεια αφής έναρξης/παύσης
- 11** Time Manager Επιφάνειες αφής -



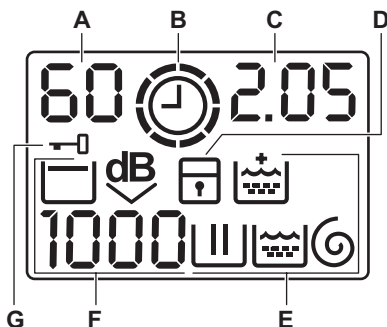









4.1 Οθόνη



- A)** Η περιοχή θερμοκρασίας:
- : Ένδειξη θερμοκρασίας
 - : Ένδειξη κρύου νερού
- B)** : Ένδειξη Time Manager.
- C)** Η περιοχή χρόνου:
- : η διάρκεια προγράμματος
 - : η καθυστέρηση έναρξης
 - : οι κωδικοί συναγερμού
 - : το μήνυμα σφάλματος
 - : Το πρόγραμμα έχει ολοκληρωθεί.
- D)** : η ένδειξη κλειδώματος ασφαλείας για παιδιά.
- E)** Ενδείξεις πλύσης:
- : η φάση πλύσης
 - : η φάση ξεβγαμάτων
 - : η φάση στυψίματος
 - : Επιλογή μόνιμου επιπλέον ξεβγάλματος.
- F)** Η περιοχή στυψίματος:
- : η ένδειξη ταχύτητας στυψίματος
 - : η ένδειξη Χωρίς στύψιμο
 - : η ένδειξη Ξέβγαλμα χωρίς άδειασμα νερού
 - : η ένδειξη Εξαιρετικά αθόρυβο.
- G)** : η ένδειξη Πόρτα ασφαλισμένη

5. ΠΡΟΓΡΑΜΜΑΤΑ

Πρόγραμμα Εύρος θερμοκρασίας	Τύπος φορτίου και βαθμός λερώματος Μέγιστο φορτίο, Μέγιστη ταχύτητα στυψίματος
Βαμβακερά 90 °C — Κρύο	Λευκά βαμβακερά και χρωματιστά βαμβακερά. Κανονικά λερωμένα και λίγο λερωμένα. 7 kg, 1200 στροφές/λεπτό
Βαμβακερά Eco ¹⁾ 60 °C — 40 °C	Λευκά βαμβακερά και χρωματιστά βαμβακερά που δεν ξεβάφουν. Κανονικά λερωμένα. 7 kg, 1200 στροφές/λεπτό
Συνθετικά 60 °C — Κρύο	Συνθετικά υφάσματα ή ανάμεικτα υφάσματα. Κανονικά λερωμένα. 3 kg, 1200 στροφές/λεπτό

Πρόγραμμα Εύρος θερμοκρασίας	Τύπος φορτίου και βαθμός λερωμάτος Μέγιστο φορτίο, Μέγιστη ταχύτητα στύψιματος
 Ευαίσθητα 40 °C - Κρύο	Ευαίσθητα υφάσματα, όπως ακρυλικά, βισκόζη, πολυεστέρας. Κανονικά λερωμένα. 3 kg, 1200 στροφές/λεπτό
  Μάλλινα/Πλύσιμο στο χέρι 40 °C - Κρύο	Μάλλινα που πλένονται στο πλυντήριο, μάλλινα που πλένονται στο χέρι και ευαίσθητα υφάσματα με το σύμβολο «πλύσιμο στο χέρι». 1 kg, 1200 στροφές/λεπτό
 Τζιν 60 °C - Κρύο	Ρούχα από τζιν και ζέρεσέυ. Επίσης για ρούχα σκούρων χρωμάτων. 3 kg, 1200 στροφές/λεπτό
 Ξέβγαλμα	Για ξέβγαλμα και στύψιμο των ρούχων. Όλα τα υφάσματα. 7 kg, 1200 στροφές/λεπτό
  Στύψιμο/Αδειασμα	Για στύψιμο των ρούχων και για αδειασμα του νερού του κάδου. Όλα τα υφάσματα. 7 kg, 1200 στροφές/λεπτό
 Εσώρουχα 40 °C - Κρύο	Ειδικό πρόγραμμα για πολύ ευαίσθητα υφάσματα, όπως γυναικεία εσώρουχα, σουτιέν και εσώρουχα κ.λπ. 1 kg, 800 στροφές/λεπτό
 Μεταξωτά 30 °C	Ειδικό πρόγραμμα για μεταξωτά και ανάμεικτα συνθετικά ρούχα. 1 kg, 800 στροφές/λεπτό
 Κουρτίνες 40 °C - Κρύο	Ειδικό πρόγραμμα για κουρτίνες. Η φάση πρόπλυσης ενεργοποιείται αυτόματα. ²⁾ 3 kg, 800 στροφές/λεπτό
 Πάπλωμα 60 °C - 30 °C	Ειδικό πρόγραμμα για μία συνθετική κουβέρτα, πάπλωμα, κάλυμμα κρεβατιού κ.λπ. 2 kg, 800 στροφές/λεπτό
 Αθλητικά 30 °C	Συνθετικά και ευαίσθητα υφάσματα. Λίγο λερωμένα ρούχα ή ρούχα για φρεσκάρισμα. 2 kg, 800 στροφές/λεπτό
 5 πουκάμισα 30 °C	Κύκλος πλύσης για πλύσιμο 5 ελαφρά λερωμένων πουκαμίσων. περίπου 1 kg, 800 στροφές/λεπτό

1) Τυπικά προγράμματα για τις ημέρες κατανάλωσης της επόμενης ενεργειακής κατανάλωσης























Σύμφωνα με τον κανονισμό 1061/2010, τα προγράμματα «Βαμβακερά Eco 60 °C» και «Βαμβακερά Eco 40 °C» είναι αντίστοιχα το «τυπικό πρόγραμμα για βαμβακερά 60 °C» και το «τυπικό πρόγραμμα για βαμβακερά 40 °C». Είναι τα πιο αποδοτικά προγράμματα όσον αφορά το συνδυασμό κατανάλωσης ενέργειας και νερού για το πλύσιμο κανονικά λερωμένων βαμβακερών ρούχων.



Η θερμοκρασία του νερού της φάσης πλύσης μπορεί να διαφέρει από την αναφερόμενη θερμοκρασία για το επιλεγμένο πρόγραμμα.

2) Μη χρησιμοποιείτε καθόλου απορρυπαντικό για τη φάση πρόπλυσης.

Συμβατότητα επιλογών προγραμμάτων

Πρόγραμμα								
	■	■	■	■	■	■	■	■
 Eco	■	■	■		■	■		■
	■	■	■	■	■	■	■	■
	■	■	■	■	■	■		■
	■	■	■	■		■		
	■	■	■		■	■		■
	■	■	■			■		■
 1)	■	■						
	■	■	■	■		■		
	■	■				■		
	■	■	■			■		■
	■					■		
	■	■				■		
	■	■				■		

1) Εάν προβείτε στην επιλογή Χωρίς στύψιμο, μόνο η φάση αδειάσματος είναι διαθέσιμη.

5.1 Πιστοποιητικό Woolmark



Ο κύκλος πλυσίματος για μάλλινα αυτής της συσκευής είναι εγκεκριμένος από την The

Woolmark Company για το πλύσιμο προϊόντων Woolmark που πλένονται στο πλυντήριο, υπό την προϋπόθεση ότι τα ρούχα πλένονται σύμφωνα με τις οδηγίες στην ετικέτα τους, καθώς και τις οδηγίες που παρέχονται από τον κατασκευαστή του πλυντηρίου ρούχων. M1027 Στο Η.Β., την Ιρλανδία, το Χονγκ Κονγκ και την Ινδία, το σύμβολο Woolmark είναι σήμα πιστοποίησης.

6. ΤΙΜΕΣ ΚΑΤΑΝΑΛΩΣΗΣ



Κατά την έναρξη του προγράμματος, στην οθόνη εμφανίζεται η διάρκεια του προγράμματος για τη μέγιστη χωρητικότητα φορτίου.

Κατά τη διάρκεια της φάσης πλύσης, η διάρκεια του προγράμματος υπολογίζεται αυτόματα και μπορεί να μειωθεί σημαντικά αν το φορτίο είναι μικρότερο από τη μέγιστη χωρητικότητα φορτίου (π.χ. Βαμβακερά 60 °C, μέγιστη χωρητικότητα φορτίου 7 kg, η διάρκεια του προγράμματος υπερβαίνει τις 2 ώρες, πραγματικό φορτίο 1 kg, η διάρκεια του προγράμματος δεν φτάνει τη 1 ώρα).

Όταν η συσκευή υπολογίζει την πραγματική διάρκεια του προγράμματος, μια κουκκίδα αναβοσβήνει στην οθόνη.



Τα δεδομένα αυτού του πίνακα είναι κατά προσέγγιση. Διάφορες αιτίες μπορούν να μεταβάλλουν τα δεδομένα: η ποσότητα και το είδος των ρούχων, η θερμοκρασία του νερού και η θερμοκρασία περιβάλλοντος.

Προγράμματα	Φορτίο (kg)	Κατανάλωση ενέργειας (kWh)	Κατανάλωση νερού (λίτρα)	Διάρκεια προγράμματος κατά προσέγγιση (λεπτά)	Παραμένουσα υγρασία (%) ¹⁾
Βαμβακερά 60 °C	7	1.16	58	197	53
Βαμβακερά 40 °C	7	0.61	56	192	53
Συνθετικά 40 °C	3	0.45	46	105	35
Ευαίσθητα 40 °C	3	0.55	46	90	35
Μάλλινα 30 °C	1	0.35	50	65	30
Τυπικά προγράμματα βαμβακερών					
Τυπικό πρόγραμμα για βαμβακερά 60 °C	7	1.08	48	259	53
Τυπικό πρόγραμμα για βαμβακερά 60 °C	3.5	0.70	40	179	53
Τυπικό πρόγραμμα για βαμβακερά 40 °C	3.5	0.65	40	179	53
Κατάσταση απενεργοποίησης (W)			Κατάσταση παραμονής εν ενεργεία (W)		
0.48			0.48		
Οι πληροφορίες που παρέχονται στον παραπάνω πίνακα είναι σε συμμόρφωση με τον κανονισμό της Επιτροπής της ΕΕ 1015/2010 για την εφαρμογή της οδηγίας 2009/125/EC.					

¹⁾ Στο τέλος της φάσης στυψίματος.

7. ΕΠΙΛΟΓΕΣ

7.1 Θερμοκρασία

Προβείτε σε αυτή την επιλογή για να αλλάξετε την προεπιλεγμένη θερμοκρασία.

Ένδειξη — = κρύο νερό.

Η οθόνη εμφανίζει την καθορισμένη θερμοκρασία.

7.2 Στύψιμο

Με αυτή την επιλογή μπορείτε να μειώσετε την προεπιλεγμένη ταχύτητα στυψίματος.

Η οθόνη εμφανίζει την ένδειξη της καθορισμένης ταχύτητας.

Πρόσθετες επιλογές στυψίματος:

Χωρίς στύψιμο

- Προβείτε σε αυτή την επιλογή για να καταργήσετε όλες τις φάσεις στυψίματος.
- Επιλέξτε την για πολύ ευαίσθητα ρούχα.
- Η φάση ξεβγαλμάτων χρησιμοποιεί περισσότερο νερό για ορισμένα προγράμματα πλύσης.
- Στην οθόνη εμφανίζεται η ένδειξη — — — .

Ξέβγαλμα χωρίς άδειασμα νερού

- Προβείτε σε αυτή την επιλογή για να αποτρέψετε το τσαλάκωμα των ρούχων.
- Το πρόγραμμα πλύσης ολοκληρώνεται με παραμονή του νερού στον κάδο. Ο κάδος περιστρέφεται τακτικά για την αποτροπή τσαλακώματος των ρούχων.
- Η πόρτα παραμένει ασφαλισμένη. Πρέπει να αδειάσετε το νερό για να απασφαλιστεί η πόρτα.
- Στην οθόνη εμφανίζεται η ένδειξη .



Για να αδειάσετε το νερό, ανατρέξτε στην παράγραφο «Στο τέλος του προγράμματος».

Εξαιρετικά αθόρυβο

- Προβείτε σε αυτή την επιλογή για να καταργήσετε όλες τις φάσεις στυψίματος και να εκτελεστεί αθόρυβη πλύση.
- Η φάση ξεβγαλμάτων χρησιμοποιεί περισσότερο νερό για ορισμένα προγράμματα πλύσης.
- Το πρόγραμμα πλύσης ολοκληρώνεται με παραμονή του νερού στον κάδο. Ο κάδος περιστρέφεται τακτικά για την αποτροπή τσαλακώματος των ρούχων.

- Η πόρτα παραμένει ασφαλισμένη. Πρέπει να αδειάσετε το νερό για να απασφαλιστεί η πόρτα.

- Στην οθόνη εμφανίζεται η ένδειξη .



Για να αδειάσετε το νερό, ανατρέξτε στην παράγραφο «Στο τέλος του προγράμματος».

7.3 Πρόπλυση

Με αυτή την επιλογή μπορείτε να προσθέσετε μια φάση πρόπλυσης σε ένα πρόγραμμα πλύσης. Χρησιμοποιήστε αυτή την επιλογή για πολύ λερωμένα ρούχα.

Όταν προβαίνετε σε αυτή την επιλογή, παρατείνεται η διάρκεια του προγράμματος.

Ανάβει η αντίστοιχη ένδειξη.

7.4 Καθυστερήση έναρξης

Με αυτή την επιλογή μπορείτε να καθυστερήσετε την έναρξη ενός προγράμματος από 30 λεπτά έως 20 ώρες.

Στην οθόνη εμφανίζεται η αντίστοιχη ένδειξη.

7.5 Επιπλέον ξεβγαλμα

Με αυτή την επιλογή μπορείτε να προσθέσετε μερικά ξεβγάλματα σε ένα πρόγραμμα πλύσης. Χρησιμοποιήστε αυτή την επιλογή για άτομα με αλλεργίες στα απορρυπαντικά και σε περιοχές όπου το νερό είναι μαλακό.

Ανάβει η αντίστοιχη ένδειξη.

7.6 Εύκολο σιδέρωμα

Η συσκευή πλένει και στύβει προσεκτικά τα ρούχα για να αποτραπεί το τσαλάκωμα.

Η συσκευή μειώνει την ταχύτητα στυψίματος, χρησιμοποιεί περισσότερο νερό και προσαρμόζει τη διάρκεια του προγράμματος στον τύπο των ρούχων.













Ανάβει η αντίστοιχη ένδειξη.

7.7 Time Manager — +

Όταν επιλέγετε ένα πρόγραμμα πλύσης, στην οθόνη εμφανίζεται η προεπιλεγμένη διάρκεια.

Πιέστε — ή  για να μειώσετε ή να αυξήσετε τη διάρκεια του προγράμματος.

Η λειτουργία Time Manager είναι διαθέσιμη μόνο με τα προγράμματα που υπάρχουν στον πίνακα.

Ένδειξη						
1)	■	■			■	
	■	■	■		■	■
	■	■			■	
	■	■	■	■	■	■
	■	■			■	
	■2)	■2)	■		■2)	■
	■	■			■	
3)	■	■	■2)	■2)	■	■2)

1) Το πλέον σύντομο: για φρεσκάρισμα των ρούχων.

2) Προεπιλεγμένη διάρκεια προγράμματος.

3) Το πλέον παρατεταμένο: Η αύξηση της διάρκειας του προγράμματος, σταδιακά μειώνει την κατανάλωση ενέργειας. Η βελτιστοποιημένη φάση θέρμανσης εξοικονομεί ενέργεια και η παρατεταμένη διάρκεια διατηρεί τα ίδια αποτελέσματα πλύσης (ιδιαίτερα για κανονικά λερωμένα ρούχα).

7.8 Κλειδωμα ασφαλείας για παιδιά





Με αυτή την επιλογή μπορείτε να αποτρέψετε τα παιδιά να παίζουν με το χειριστήριο.



8. ΠΡΙΝ ΑΠΟ ΤΗΝ ΠΡΩΤΗ ΧΡΗΣΗ

1. Τοποθετήστε μια μικρή ποσότητα απορρυπαντικού στη θήκη για τη φάση πλύσης.
2. Επιλέξτε και ενεργοποιήστε ένα πρόγραμμα για βαμβακερά στη μέγιστη θερμοκρασία,

χωρίς να τοποθετήσετε ρούχα στον κάδο. Έτσι θα αφαιρεθούν τυχόν ρύποι από τον κάδο.



- Για να **ενεργοποιήσετε/απενεργοποιήσετε** αυτή την επιλογή, πιάστε ταυτόχρονα  και  , μέχρι να **ανάψει/σβήσει** η ένδειξη  .

Μπορείτε να ενεργοποιήσετε αυτή την επιλογή:

- Αφού πιάσετε  , οπότε οι επιλογές και ο διακόπτης επιλογής προγράμματος ασφαλιζόν.
- Πριν πιάσετε  : οπότε η συσκευή δεν μπορεί να τεθεί σε λειτουργία.

7.9 Μόνιμο επιπλέον ξέβγαλμα



Με την επιλογή αυτή μπορείτε να έχετε μόνιμα ενεργοποιημένο το επιπλέον ξέβγαλμα όταν επιλέγετε ένα νέο πρόγραμμα.

- Για να **ενεργοποιήσετε/απενεργοποιήσετε** αυτή την επιλογή, πιάστε ταυτόχρονα  και  , μέχρι να **ανάψει/σβήσει** η ένδειξη  .

7.10 Ηχητικά σήματα

Τα ηχητικά σήματα ενεργοποιούνται όταν:

- Το πρόγραμμα ολοκληρώνεται.
- Η συσκευή παρουσιάζει κάποια δυσλειτουργία.

Για να **απενεργοποιήσετε/ενεργοποιήσετε** τα ηχητικά σήματα, πιάστε ταυτόχρονα  και  για 6 δευτερόλεπτα.



Αν απενεργοποιήσετε τα ηχητικά σήματα, τότε θα συνεχίσουν να λειτουργούν όταν η συσκευή παρουσιάζει κάποια δυσλειτουργία.

9. ΚΑΘΗΜΕΡΙΝΗ ΧΡΗΣΗ

9.1 Φόρτωση των ρούχων

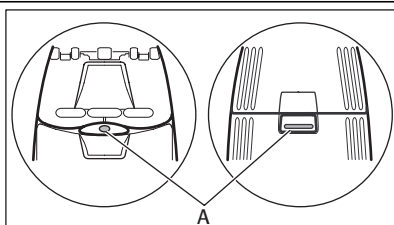

1. Ανοίξτε το καπάκι της συσκευής.
2. Πιέστε το κουμπί A. Ο κάδος ανοίγει αυτόματα.
3. Τοποθετήστε ένα-ένα τα ρούχα στον κάδο. Τινάζετε τα ρούχα πριν τα τοποθετήσετε στη συσκευή. Φροντίστε να μην προσθέσετε πάρα πολλά ρούχα μέσα στον κάδο.
4. Κλείστε τον κάδο και το καπάκι.



ΠΡΟΣΟΧΗ

Πριν κλείσετε το καπάκι της συσκευής, βεβαιωθείτε ότι έχει κλείσει καλά ο κάδος.

9.2 Χρήση απορρυπαντικού και προσθετικών πλύσης

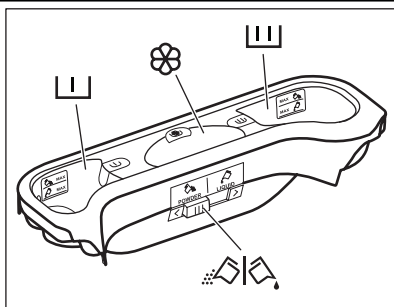

- Προσθέστε τη σωστή ποσότητα απορρυπαντικού και μαλακτικού.



Θήκη απορρυπαντικού για τη φάση πρόπλυσης.

Οι ενδείξεις «MAX» υποδεικνύουν τα μέγιστα επίπεδα ποσότητας απορρυπαντικού (σε σκόνη ή σε υγρή μορφή).



Θήκη απορρυπαντικού για τη φάση πλύσης.

Οι ενδείξεις «MAX» υποδεικνύουν τα μέγιστα επίπεδα ποσότητας απορρυπαντικού (σε σκόνη ή σε υγρή μορφή).



Θήκη για υγρά προσθετικά πλύσης (μαλακτικό, προϊόντα κολλαρίσματος).

Η ένδειξη **M** υποδεικνύει τη μέγιστη στάθμη των υγρών προσθετικών πλύσης.



Πτυσσόμενο κάλυμμα για απορρυπαντικό σε σκόνη ή σε υγρή μορφή.

Απορρυπαντικό σε υγρή μορφή ή σε σκόνη

1.

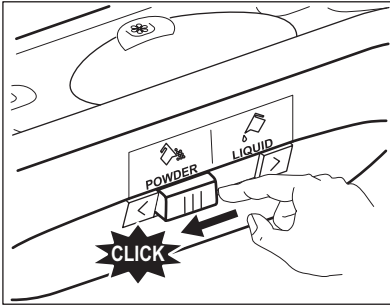

2.

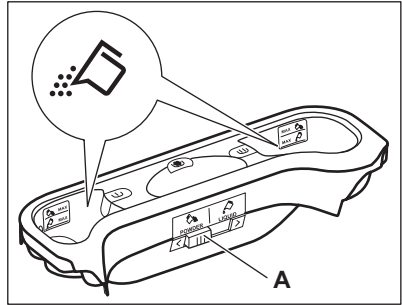

3.

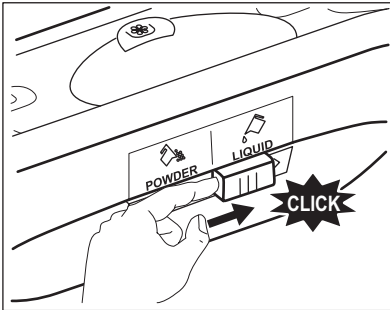

4.

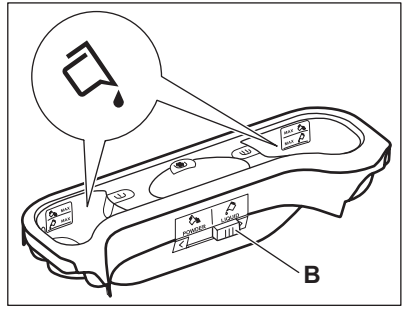

- Θέση **A** για απορρυπαντικό σε σκόνη (εργοστασιακή ρύθμιση).
- Θέση **B** για υγρό απορρυπαντικό.



Όταν χρησιμοποιείτε υγρό απορρυπαντικό:

- Μη χρησιμοποιείτε απορρυπαντικά με ζελατινώδη ή παχύρρευστη υφή.
- Μην τοποθετείτε περισσότερο υγρό από το μέγιστο επίπεδο.

9.3 Ενεργοποίηση της συσκευής

Πιέστε το πλήκτρο On/Off για να ενεργοποιήσετε ή να απενεργοποιήσετε τη συσκευή. Όταν η συσκευή ενεργοποιείται, ακούγεται ένας ήχος.

9.4 Ρύθμιση ενός προγράμματος

1. Στρέψτε το διακόπτη επιλογής προγράμματος και ρυθμίστε το πρόγραμμα:
 - Ανάβει η ένδειξη του σχετικού προγράμματος.
 - Η ένδειξη ▷|| αναβοσβήνει.
 - Στην οθόνη εμφανίζεται το επίπεδο της Time Manager, η διάρκεια του προγράμματος και οι ενδείξεις των φάσεων του προγράμματος

2. Εάν απαιτείται, αλλάξτε τη θερμοκρασία, την ταχύτητα στύψιματος, τη διάρκεια του κύκλου ή προσθέστε διαθέσιμες επιλογές. Όταν ενεργοποιείτε μια επιλογή, ανάβει η ένδειξη της αντίστοιχης επιλογής.



Εάν προβείτε σε μια λανθασμένη ρύθμιση, στην οθόνη εμφανίζεται το μήνυμα Err.

9.5 Έναρξη προγράμματος χωρίς καθυστέρηση έναρξης

Πιέστε ▷|| :

- Η ένδειξη ▷|| σταματάει να αναβοσβήνει και παραμένει αναμμένη.
- Η ένδειξη || αρχίζει να αναβοσβήνει στην οθόνη.

- Το πρόγραμμα ξεκινά, η πόρτα ασφαλίζει και στην οθόνη εμφανίζεται η ένδειξη .
- Η αντλία αδειάσματος μπορεί να λειτουργεί για ένα μικρό χρονικό διάστημα κατά την πλήρωση της συσκευής με νερό.





Μετά από περίπου 15 λεπτά από την έναρξη του προγράμματος:

- Η συσκευή προσαρμόζει αυτόματα τη διάρκεια του προγράμματος σε σχέση με το φορτίο ρούχων.
- Η οθόνη εμφανίζει τη νέα τιμή.



Η συσκευή προσαρμόζει αυτόματα τη διάρκεια του κύκλου σε σχέση με το φορτίο που έχετε τοποθετήσει στον κάδο, ώστε να επιτευχθούν άριστα αποτελέσματα πλύσης στον ελάχιστο απαραίτητο χρόνο. Μετά από περίπου 15 λεπτά από την έναρξη του προγράμματος, η οθόνη εμφανίζει τη νέα τιμή διάρκειας χρόνου.



9.6 Έναρξη προγράμματος με καθυστέρηση έναρξης

- Πιέστε επανειλημμένα , μέχρι να εμφανιστεί στην οθόνη η καθυστέρηση που θέλετε να επιλέξετε. Στην οθόνη ανάβει η αντίστοιχη ένδειξη.
- Πιέστε :
 - Η συσκευή ξεκινά την αντίστροφη μέτρηση.
 - Μόλις ολοκληρωθεί η αντίστροφη μέτρηση, το πρόγραμμα θα ξεκινήσει αυτόματα.



Μπορείτε να ακυρώσετε ή να αλλάξετε τη ρύθμιση της καθυστέρησης έναρξης πριν πιέσετε .

Για να ακυρώσετε την καθυστέρηση έναρξης:

1. Πιέστε  για να θέσετε τη συσκευή σε παύση.
2. Πιέστε , μέχρι στην οθόνη εμφανιστεί η ένδειξη .

Πιέστε ξανά  για να ξεκινήσει το πρόγραμμα αμέσως.

9.7 Διακοπή ενός προγράμματος και αλλαγή των επιλογών

Μπορείτε να αλλάξετε ορισμένες μόνο επιλογές, πριν αυτές ενεργοποιηθούν.

1. Πιέστε . Η ένδειξη αναβοσβήνει.

2. Αλλάξε τις επιλογές.
3. Πιέστε και πάλι . Το πρόγραμμα συνεχίζει.

9.8 Ακύρωση ενός προγράμματος

1. Πιέστε το πλήκτρο  για μερικά δευτερόλεπτα για να ακυρώσετε το πρόγραμμα και να απενεργοποιήσετε τη συσκευή.
2. Πιέστε ξανά το ίδιο πλήκτρο για να ενεργοποιήσετε τη συσκευή. Τώρα μπορείτε να επιλέξετε ένα νέο πρόγραμμα πλύσης.



Η συσκευή δεν αδειάζει το νερό.

9.9 Άνοιγμα του καπακιού



Όσο βρίσκεται σε εξέλιξη κάποιο πρόγραμμα ή η καθυστέρηση έναρξης, το καπάκι της συσκευής είναι ασφαλισμένο και στην οθόνη εμφανίζεται η ένδειξη .



ΠΡΟΣΟΧΗ

Εάν η θερμοκρασία και η στάθμη του νερού στον κάδο είναι πολύ ψηλά, δεν είναι δυνατόν να ανοίξετε το καπάκι.



Για να ανοίξετε το καπάκι της συσκευής ενώ είναι σε εξέλιξη η καθυστέρηση έναρξης:



1. Πιέστε  για να θέσετε τη συσκευή σε παύση.
2. Περιμένετε μέχρι να σβήσει η ένδειξη ασφάλισης του καπακιού .
3. Μπορείτε να ανοίξετε το καπάκι.
4. Κλείστε το καπάκι και πιέστε ξανά . Η καθυστέρηση έναρξης συνεχίζει να λειτουργεί.

Για να ανοίξετε το καπάκι της συσκευής ενώ είναι σε εξέλιξη το πρόγραμμα:

1. Πιέστε το πλήκτρο  για μερικά δευτερόλεπτα για να απενεργοποιήσετε τη συσκευή.
2. Περιμένετε μερικά λεπτά και στη συνέχεια ανοίξετε το καπάκι της συσκευής.
3. Κλείστε το καπάκι και επιλέξετε ξανά το πρόγραμμα.

9.10 Στο τέλος του προγράμματος

- Η λειτουργία της συσκευής σταματά αυτόματα.
- Το ηχητικό σήμα τίθεται σε λειτουργία (εάν είναι ενεργοποιημένο).
- Στην οθόνη ανάβει η ένδειξη .
- Η ένδειξη της επιφάνειας αφής  σβήνει.



- Η ένδειξη ασφάλισης καπακιού  σβήνει.
- Αφαιρέστε τα ρούχα από τη συσκευή. Βεβαιωθείτε ότι ο κάδος είναι άδειος.
- Κλείστε τη βρύση παροχής νερού.
- Πιέστε το πλήκτρο  για μερικά δευτερόλεπτα για να απενεργοποιήσετε τη συσκευή.
- Αφήστε το καπάκι μισάνοιχτο για την αποτροπή σχηματισμού μυκήτων και δυσάρεστων οσμών.

Το πρόγραμμα πλύσης ολοκληρώθηκε, αλλά υπάρχει νερό στον κάδο:

- Ο κάδος περιστρέφεται τακτικά για την αποτροπή τσαλακώματος των ρούχων.
- Η ένδειξη ασφάλισης καπακιού  είναι αναμμένη. Το καπάκι παραμένει ασφαλισμένο.
- Πρέπει να αδειάσετε το νερό για να ανοίξετε το καπάκι.

Για να αδειάσετε το νερό:

1. Επιλέξτε το πρόγραμμα αδειάματος ή συψίματος.
2. Αν χρειάζεται, μειώστε την ταχύτητα συψίματος.
3. Πιέστε . Η συσκευή αδειάζει το νερό και στίβει.

4. Μόλις ολοκληρωθεί το πρόγραμμα και σβήσει η ένδειξη ασφάλισης καπακιού , μπορείτε να ανοίξετε το καπάκι.
5. Πιέστε το πλήκτρο  για μερικά δευτερόλεπτα για να απενεργοποιήσετε τη συσκευή.



Η συσκευή αδειάζει και στίβει αυτόματα μετά από περίπου 18 ώρες (εκτός του προγράμματος για μάλλινα).

9.11 Αναμονή

Λίγα λεπτά μετά το τέλος του προγράμματος πλύσης, αν δεν απενεργοποιήσετε τη συσκευή, ενεργοποιείται η κατάσταση εξοικονόμησης ενέργειας. Η κατάσταση εξοικονόμησης ενέργειας μειώνει την κατανάλωση ενέργειας όταν η συσκευή είναι σε αναμονή.

- Όλες οι ενδείξεις και η οθόνη σβήνουν.
- Η ένδειξη  αναβοσβήνει αργά.
- Πιέστε μία από τις επιλογές για να απενεργοποιήσετε την κατάσταση εξοικονόμησης ενέργειας.

10. ΥΠΟΔΕΙΞΕΙΣ ΚΑΙ ΣΥΜΒΟΥΛΕΣ

10.1 Φορτίο ρούχων

- Χωρίστε τα ρούχα σε: λευκά, χρωματιστά, συνθετικά, ευαίσθητα και μάλλινα.
- Τηρείτε τις οδηγίες πλύσης στις ετικέτες των ρούχων.
- Μην πλένετε λευκά και χρωματιστά ρούχα μαζί.
- Ορισμένα χρωματιστά ρούχα μπορεί να ξεθωριάσουν κατά την πρώτη πλύση. Σας συνιστούμε να τα πλένετε χωριστά τις πρώτες φορές.
- Κουμπώνετε τις μαξιλαροθήκες, τα φερμουάρ, τις κόπιασες και τα κουμιά. Δένετε τις ζώνες.
- Αδειάζετε τις τσέπες και ξεδιπλώνετε τα ρούχα.
- Πλένετε τα ρούχα με πολλές στρώσεις, τα μάλλινα και τα ρούχα με στάμπες από την ανάποδη.
- Αφαιρείτε τους δύσκολους λεκέδες.
- Χρησιμοποιείτε ειδικό απορρυπαντικό για τους δύσκολους λεκέδες.

- Να είστε προσεκτικοί όταν πλένετε κουρτίνες. Αφαιρείτε τα γαντζάκια ή τοποθετείτε τις κουρτίνες σε δίχτυ πλυσίματος ή σε μαξιλαροθήκη.
- Μην πλένετε στο πλυντήριο:
 - Ρούχα χωρίς στρίψωμα ή ρούχα με σκισίματα
 - Εσώρουχα με μπανέλες.
 - Για μικρά αντικείμενα, χρησιμοποιείτε δίχτυ πλυσίματος.
- Όταν το φορτίο είναι πολύ μικρό, μπορεί να προκληθούν προβλήματα ισορροπίας κατά τη φάση συψίματος. Αν συμβεί αυτό, καταναίμε με το χέρι τα ρούχα στον κάδο και ξεκινήστε ξανά τη φάση συψίματος.

10.2 Επίμονοι λεκέδες

Για μερικούς λεκέδες δεν αρκεί το νερό και το απορρυπαντικό. Συνιστούμε να αφαιρέτε αυτούς τους λεκέδες πριν τοποθετήσετε τα ρούχα στο πλυντήριο.

Διατίθενται ειδικά αφαιρετικά λεκέδων. Χρησιμοποιήστε το κατάλληλο αφαιρετικό για τον τύπο του λεκέ και του υφάσματος.

10.3 Απορρυπαντικά και προσθετικά πλύσης

- Χρησιμοποιείτε μόνο απορρυπαντικά και προσθετικά πλύσης κατάλληλα για χρήση σε πλυντήριο.
- Μην αναμειγνύετε διαφορετικούς τύπους απορρυπαντικών.
- Για την προστασία του περιβάλλοντος, μη χρησιμοποιείτε μεγαλύτερη ποσότητα απορρυπαντικού από τη σωστή.
- Τηρείτε πάντα τις οδηγίες στη συσκευασία των προϊόντων.
- Χρησιμοποιείτε τα κατάλληλα προϊόντα για τον τύπο και το χρώμα των ρούχων, τη θερμοκρασία του προγράμματος πλύσης και το βαθμό λερώματος.
- Αν η συσκευή σας δεν διαθέτει θήκη απορρυπαντικού με πτυσσόμενο κάλυμμα, προσθέτετε τα υγρά απορρυπαντικά με δοσομετρική μπάλα.
- Αν χρησιμοποιήσετε απορρυπαντικά σε υγρή μορφή, μην επιλέγετε την πρόπλυση ή την καθαυτέρηση έναρξης.

10.4 Οικολογικές συμβουλές

- Για την πλήση κανονικά λερωμένων ρούχων, χρησιμοποιείτε προγράμματα χωρίς φάση πρόπλυσης.

- Περιμένετε πάντα έως ότου συμπληρωθεί το μέγιστο φορτίο ρούχων για να ξεκινήσετε ένα πρόγραμμα πλύσης.
- Αν χρειάζεται, χρησιμοποιείτε αφαιρετικό λεκέδων όταν ρυθμίζετε κάποιο πρόγραμμα σε χαμηλή θερμοκρασία.
- Ελέγξτε τη σκληρότητα του νερού στο οικιακό σας σύστημα, ώστε να χρησιμοποιείτε τη σωστή ποσότητα απορρυπαντικού

10.5 Σκληρότητα νερού

Αν η σκληρότητα του νερού στην περιοχή σας είναι υψηλή ή μέτρια, συνιστούμε να χρησιμοποιείτε αποσκληρυντικό νερού για πλυντήρια ρούχων. Σε περιοχές όπου η σκληρότητα του νερού είναι χαμηλή, δεν χρειάζεται να χρησιμοποιείτε αποσκληρυντικό.

Για πληροφορίες σχετικά με τη σκληρότητα του νερού στην περιοχή σας, επικοινωνήστε με την τοπική υπηρεσία ύδρευσης. Χρησιμοποιείτε τη σωστή ποσότητα αποσκληρυντή νερού. Τηρείτε τις οδηγίες που υπάρχουν στη συσκευασία του προϊόντος.

11. ΦΡΟΝΤΙΔΑ ΚΑΙ ΚΑΘΑΡΙΣΜΑ



ΠΡΟΕΙΔΟΠΟΙΗΣΗ

Πριν από τις εργασίες συντήρησης, αποσυνδέστε τη συσκευή από την παροχή ρεύματος.

11.1 Εξωτερικό καθαίρισμα

Καθαρίζετε τη συσκευή μόνο με σαπούνι και χλιαρό νερό. Σκουπίζετε καλά όλες τις επιφάνειες.



ΠΡΟΣΟΧΗ

Μη χρησιμοποιείτε οινόπνευμα, διαλυτικά ή χημικά προϊόντα.

11.2 Αφαίρεση των αλάτων

Αν η σκληρότητα του νερού στην περιοχή σας είναι υψηλή ή μέτρια, συνιστούμε να χρησιμοποιείτε αποσκληρυντικό νερού για πλυντήρια ρούχων. Ελέγχετε τακτικά τον κάδο για την αποφυγή συγκέντρωσης αλάτων και σωματιδίων σκουριάς. Για την αφαίρεση σωματιδίων σκουριάς, χρησιμοποιείτε μόνο ειδικά προϊόντα για πλυντήρια ρούχων. Έκτελέστε τον κύκλο αφαίρεσης των αλάτων χωριστά από την πλήση των ρούχων.



Τηρείτε πάντα τις οδηγίες που υπάρχουν στη συσκευασία του προϊόντος.

11.3 Πλύση συντήρησης

Τα προγράμματα που εκτελούνται σε χαμηλές θερμοκρασίες, μπορεί να αφήσουν υπολείμματα απορρυπαντικού μέσα στον κάδο. Εκτελείτε τακτικά μια πλύση συντήρησης, ακολουθώντας την παρακάτω διαδικασία:

- Βγάλτε τα ρούχα από τον κάδο.
- Επιλέξτε το πρόγραμμα για βαμβακερά στη μέγιστη θερμοκρασία με μια μικρή ποσότητα απορρυπαντικού.

11.4 Καθάρισμα της θήκης απορρυπαντικού

1.

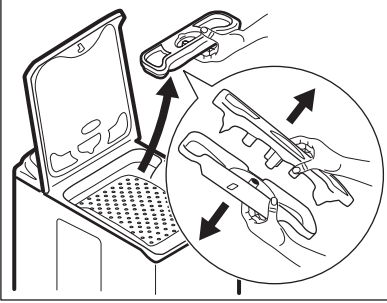

2.

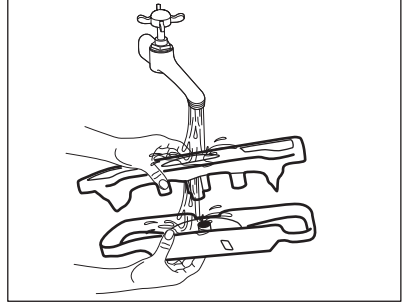

3.

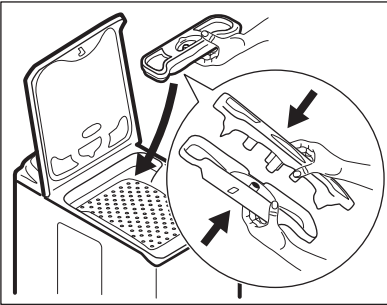

11.5 Καθάρισμα του φίλτρου αδειάσματος



ΠΡΟΕΙΔΟΠΟΙΗΣΗ

Μην καθαρίζετε το φίλτρο αδειάσματος εάν υπάρχει νερό στον κάδο.

1.

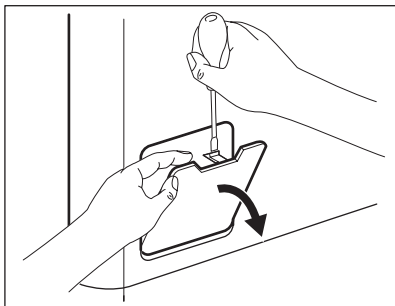

2.

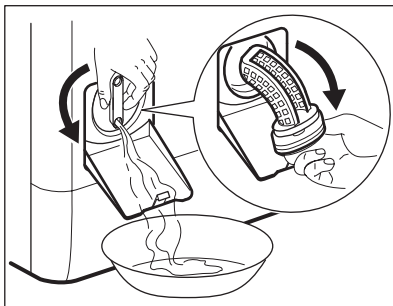

3.

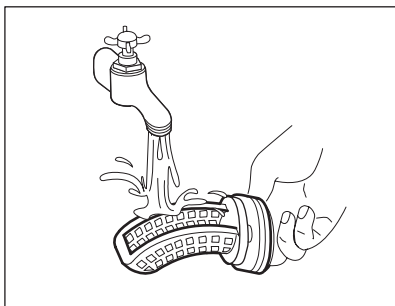

4.

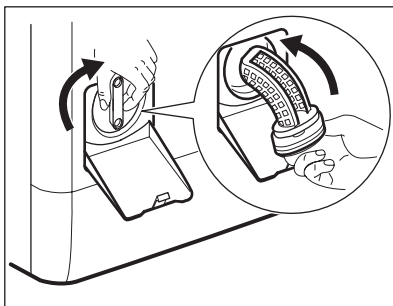

5.

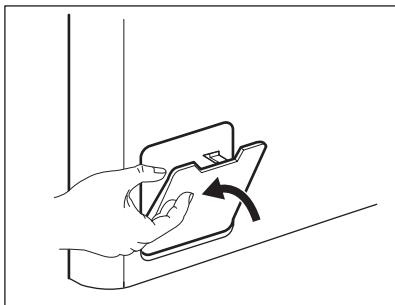

11.6 Καθάρισμα του σωλήνα παροχής και του φίλτρου της βαλβίδας

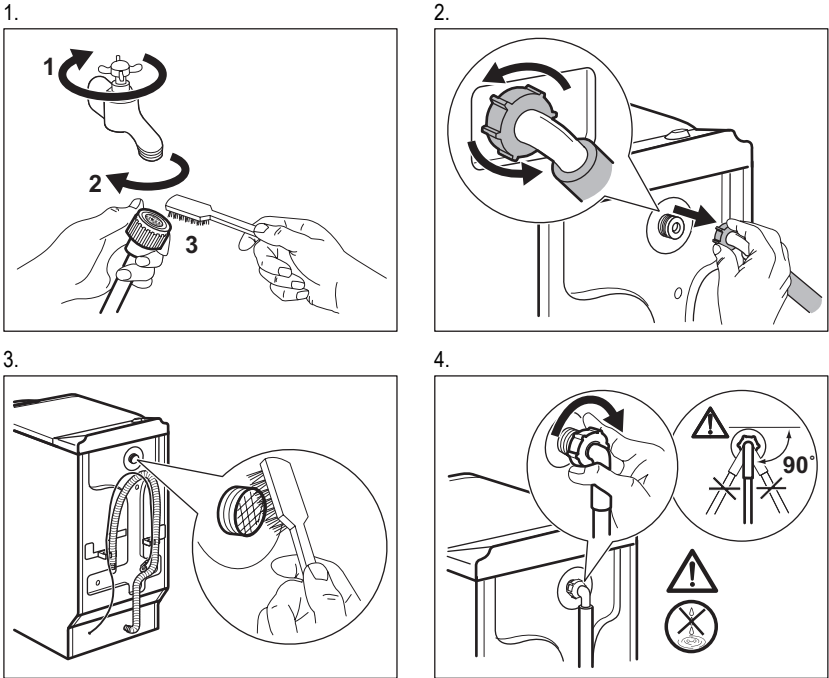

11.7 Επείγουν άδειασμα του νερού

Λόγω δυσλειτουργίας, η συσκευή δεν μπορεί να αδειάσει το νερό.

Εάν συμβεί αυτό, ακολουθήστε τα βήματα (1) έως (5) της παραγράφου «Καθάρισμα του φίλτρου αδειάσματος».

Εάν απαιτείται, καθαρίστε την αντλία.

11.8 Προστασία από τον πάγο

Εάν η συσκευή είναι εγκατεστημένη σε χώρο όπου η θερμοκρασία μπορεί να πέσει κάτω από τους 0 °C, αφαιρέστε το υπολειπόμενο νερό από το σωλήνα παροχής και από την αντλία αδειάσματος.

1. Αποσυνδέστε το φινιρίσμα από την πρίζα.
2. Κλείστε τη βρύση παροχής νερού.

3. Αφαιρέστε το σωλήνα παροχής νερού.
4. Τοποθετήστε τα δύο άκρα του σωλήνα παροχής σε μια λεκάνη και αφήστε το νερό να τρέξει από το σωλήνα.
5. Αδειάστε την αντλία αδειάσματος. Ανατρέξτε στη διαδικασία αδειάσματος νερού έκτακτης ανάγκης.
6. Όταν η αντλία αδειάσματος είναι κενή, τοποθετήστε ξανά το σωλήνα παροχής.



ΠΡΟΕΙΔΟΠΟΙΗΣΗ

Βεβαιωθείτε ότι η θερμοκρασία είναι πάνω από 0 °C, πριν χρησιμοποιήσετε ξανά τη συσκευή.

Ο κατασκευαστής δεν ευθύνεται για βλάβες που οφείλονται σε χαμηλές θερμοκρασίες.

12. ΑΝΤΙΜΕΤΩΠΙΣΗ ΠΡΟΒΛΗΜΑΤΩΝ

Η συσκευή δεν ξεκινά ή σταματά κατά τη λειτουργία.

Αρχικά, προσπαθήστε να βρείτε τρόπο επίλυσης του προβλήματος (ανατρέξτε στον πίνακα). Εάν δεν τα καταφέρετε, επικοινωνήστε με το κέντρο σέρβις.

Όταν προκύπτουν ορισμένα προβλήματα λειτουργίας, ενεργοποιούνται τα ηχητικά σήματα και στην οθόνη εμφανίζεται ένας κωδικός βλάβης:

- **E10** - Η συσκευή δεν γεμίζει με νερό.

- **E20** - Η συσκευή δεν αδειάζει το νερό.
- **E40** - Η πόρτα της συσκευής είναι ανοιχτή ή δεν έχει κλείσει σωστά. Ελέγξτε την πόρτα!
- **E90** - Η ηλεκτρική τροφοδοσία δεν είναι σταθερή. Περιμένετε μέχρι να σταθεροποιηθεί η ηλεκτρική τροφοδοσία.



ΠΡΟΕΙΔΟΠΟΙΗΣΗ

Απενεργοποιήστε τη συσκευή πριν από την εκτέλεση των ελέγχων.

Πρόβλημα	Πιθανή αντιμετώπιση
Το πρόγραμμα δεν ξεκινά.	Βεβαιωθείτε ότι το φως τροφοδοσίας έχει συνδεθεί στην πρίζα. Βεβαιωθείτε ότι το καπάκι της συσκευής είναι κλειστό. Βεβαιωθείτε ότι δεν έχει καεί κάποια ασφάλεια στον πίνακα ασφαλειών. Βεβαιωθείτε ότι έχετε πέσει την Έναρξη/Παύση.
Η συσκευή δεν γεμίζει με νερό.	Αν είναι επιλεγμένη η καθυστέρηση έναρξης, ακυρώστε τη ρύθμιση ή περιμένετε μέχρι το τέλος της αντίστροφης μέτρησης. Απενεργοποιήστε τη λειτουργία Κλειδώμα ασφαλείας για παιδιά, εάν είναι ενεργοποιημένη. Βεβαιωθείτε ότι η βρύση παροχής νερού είναι ανοιχτή. Βεβαιωθείτε ότι η πίεση της παροχής νερού δεν είναι πολύ χαμηλή. Για την πληροφορία αυτή, επικοινωνήστε με την τοπική υπηρεσία ύδρευσης. Βεβαιωθείτε ότι η βρύση παροχής νερού δεν είναι φραγμένη. Βεβαιωθείτε ότι το φίλτρο του σωλήνα παροχής και το φίλτρο της βαλβίδας δεν είναι φραγμένα. Ανατρέξτε στην ενότητα «Φροντίδα και καθάρισμα». Βεβαιωθείτε ότι ο σωλήνας παροχής δεν έχει συστραφεί ή τσακίσει. Βεβαιωθείτε ότι η σύνδεση του σωλήνα παροχής νερού είναι σωστή.
Η συσκευή δεν αδειάζει το νερό.	Βεβαιωθείτε ότι η διάταξη απορροής του νεροχύτη δεν είναι φραγμένη. Βεβαιωθείτε ότι ο σωλήνας αδειάσματος δεν έχει συστραφεί ή τσακίσει. Βεβαιωθείτε ότι το φίλτρο αδειάσματος δεν είναι φραγμένο. Καθαρίστε το φίλτρο, εάν απαιτείται. Ανατρέξτε στην ενότητα «Φροντίδα και καθάρισμα». Βεβαιωθείτε ότι η σύνδεση του σωλήνα αδειάσματος είναι σωστή. Ρυθμίστε το πρόγραμμα αδειάσματος, αν είχατε ρυθμίσει πρόγραμμα χωρίς φάση αδειάσματος.

Πρόβλημα	Πιθανή αντιμετώπιση
	Ρυθμίστε το πρόγραμμα αδειάσματος, αν είχατε ρυθμίσει επιλογή που τελειώνει με νερό στον κάδο.
Δεν λειτουργεί η φάση στυψίματος ή ο κύκλος πλυσίματος διαρκεί περισσότερο από ό,τι συνήθως.	Επιλέξτε το πρόγραμμα στυψίματος.
	Βεβαιωθείτε ότι το φίλτρο αδειάσματος δεν είναι φραγμένο. Καθαρίστε το φίλτρο, εάν απαιτείται. Ανατρέξτε στην ενότητα «Φροντίδα και καθαρίσμα».
	Κατανεύμετε με το χέρι τα ρούχα στον κάδο και ξεκινήστε πάλι τη φάση στυψίματος. Το πρόβλημα αυτό μπορεί να προκαλείται από προβλήματα ισορροπίας.
Υπάρχει διαρροή νερού στο πάτωμα.	Βεβαιωθείτε ότι οι συνδέσεις των σωλήνων νερού είναι καλά σφιγμένες και ότι δεν υπάρχουν διαρροές νερού.
	Βεβαιωθείτε ότι ο σωλήνας αδειάσματος δεν έχει υποστεί ζημιά.
	Βεβαιωθείτε ότι χρησιμοποιείτε το σωστό απορρυπαντικό και τη σωστή ποσότητά του.
Δεν μπορείτε να ανοίξετε το καπάκι της συσκευής.	Βεβαιωθείτε ότι το πρόγραμμα πλύσης έχει ολοκληρωθεί.
	Επιλέξτε το πρόγραμμα αδειάσματος ή στυψίματος, εάν υπάρχει νερό στον κάδο.
Ακούγεται ένας ασυνήθιστος θόρυβος από τη συσκευή.	Βεβαιωθείτε ότι η συσκευή είναι οριζοντιωμένη σωστά. Ανατρέξτε στην ενότητα «Εγκατάσταση».
	Βεβαιωθείτε ότι έχετε αφαιρέσει τα υλικά συσκευασίας ή/και τους πείρους μεταφοράς. Ανατρέξτε στην ενότητα «Εγκατάσταση».
	Προσθέστε περισσότερα ρούχα στον κάδο. Το φορτίο μπορεί να είναι πολύ μικρό.
Η συσκευή γεμίζει με νερό και κατόπιν αδειάζει αμέσως.	Βεβαιωθείτε ότι ο σωλήνας αδειάσματος βρίσκεται στη σωστή θέση. Ο σωλήνας μπορεί να είναι πολύ χαμηλά.
Τα αποτελέσματα της πλύσης δεν είναι ικανοποιητικά.	Αυξήστε την ποσότητα απορρυπαντικού ή χρησιμοποιήστε κάποιο άλλο.
	Χρησιμοποιήστε ειδικά προϊόντα για την αφαίρεση των επίμονων λεκέδων πριν από την πλύση των ρούχων.
	Βεβαιωθείτε ότι έχετε επιλέξει τη σωστή θερμοκρασία.
	Μειώστε τον όγκο του φορτίου.
Δεν μπορείτε να ρυθμίσετε μια επιλογή.	Βεβαιωθείτε ότι πιέζετε μόνο το επιθυμητό κουμπί ή κουμπιά αφής.

Μετά τον έλεγχο, ενεργοποιήστε τη συσκευή. Το πρόγραμμα συνεχίζει από το σημείο στο οποίο διακόπηκε.

Αν το πρόβλημα εμφανιστεί ξανά, επικοινωνήστε με το Σέρβις. Εάν στην οθόνη εμφανίζονται άλλοι κωδικοί συναγερμού. Απενεργοποιήστε και ενεργοποιήστε τη

συσκευή. Εάν το πρόβλημα παραμένει, επικοινωνήστε με το Σέρβις.

13. ΤΕΧΝΙΚΑ ΣΤΟΙΧΕΙΑ

Διαστάσεις	Πλάτος / Ύψος / Βάθος	400 / 890 / 600 mm
	Συνολικό βάθος	600 mm
Ηλεκτρική σύνδεση:	Τάση	230 V
	Συνολική ισχύς	2200 W
	Ασφάλεια	10 A
	Συχνότητα	50 Hz
Επίπεδο προστασίας κατά της εισόδου στερεών σωματιδίων και υγρασίας που βεβαιώνεται από το προστατευτικό κάλυμμα, εκτός όπου ο εξοπλισμός χαμηλής τάσης δεν έχει προστασία κατά της υγρασίας		IPX4
Πίεση παροχής νερού	Ελάχιστη	0,5 bar (0,05 MPa)
	Μέγιστη	8 bar (0,8 MPa)
Παροχή νερού ¹⁾		Κρύο νερό
Μέγιστο φορτίο	Βαμβακερά	7 kg
Ταχύτητα στυψίματος	Μέγιστη	1200 στροφές/λεπτό

¹⁾ Συνδέστε το σωλήνα παροχής νερού σε βρύση νερού με σπείρωμα 3/4".

14. ΠΕΡΙΒΑΛΛΟΝΤΙΚΑ ΘΕΜΑΤΑ

Ανακυκλώστε τα υλικά που φέρουν το σύμβολο . Τοποθετήστε τα υλικά συσκευασίας σε κατάλληλα δοχεία για ανακύκλωση. Συμβάλλετε στην προστασία του περιβάλλοντος και της ανθρώπινης υγείας ανακυκλώνοντας τις άχρηστες ηλεκτρικές και ηλεκτρονικές συσκευές.

Μην απορρίπτετε με τα οικιακά απορρίμματα συσκευές που φέρουν το σύμβολο .

Επιστρέψτε το προϊόν στην τοπική σας μονάδα ανακύκλωσης ή επικοινωνήστε με τη δημοτική αρχή.

TARTALOMJEGYZÉK

1. BIZTONSÁGI INFORMÁCIÓK	46
2. BIZTONSÁGI ELŐÍRÁSOK	47
3. TERMÉKLEÍRÁS	48
4. KEZELŐPANEL	49
5. PROGRAMOK	50
6. FOGYASZTÁSI ÉRTÉKEK	52
7. KIEGÉSZÍTŐ FUNKCIÓK	53
8. AZ ELSŐ HASZNÁLAT ELŐTT	54
9. NAPI HASZNÁLAT	55
10. HASZNOS TANÁCSOK ÉS JAVASLATOK	58
11. ÁPOLÁS ÉS TISZTÍTÁS	59
12. HIBAELEHÁRÍTÁS	62
13. MŰSZAKI INFORMÁCIÓK	64

GONDOLUNK ÖNRE

Köszönjük, hogy Electrolux terméket vásárolt. Ön olyan készülék tulajdonosa lett, mely mögött több évtizedes szakmai tapasztalat és innováció áll. Rendkívüli tudását és stílusos megjelenését az Ön igényei ihlették. Valahányszor csak használja, biztos lehet abban, hogy a benne foglalt tudás a siker garanciája.

Köszöntjük az Electrolux világában.

Látogassa meg a weboldalunkat:



Kezelési tanácsok, kiadványok, hibaelhárító, szerviz információk:
www.electrolux.com



További előnyökért regisztrálja készülékét:
www.electrolux.com/productregistration



Kiegészítők, segédanyagok és eredeti alkatrészek vásárlása a készülékhez:
www.electrolux.com/shop

VÁSÁRLÓI TÁMOGATÁS ÉS SZERVIZ

Kizárólag eredeti alkatrészek használatát javasoljuk.

Ha készülékével a szervizhez fordul, legyenek kéznél az alábbi adatok.

Ezek az információk az adattáblán olvashatók. Típus, Termékszám, Sorozatszám.



Figyelmeztetés - Biztonsági információk



Általános információk és tanácsok



Környezetvédelmi információk

A változtatások jogát fenntartjuk.

1. BIZTONSÁGI INFORMÁCIÓK

Az üzembe helyezés és használat előtt gondosan olvassa el a mellékelt útmutatót. A nem megfelelő üzembe helyezés vagy használat által okozott károkért nem vállal felelősséget a gyártó. További tájékozódás érdekében tartsa elérhető helyen az útmutatót.

1.1 Gyermek és fogyatékkal élő személyek biztonsága



VIGYÁZAT

Fulladás, sérülés vagy tartós rokkantság kockázata.

- A készüléket a gyermekek (csak 8 évnél idősebb) és csökkent fizikai, értelmi vagy mentális képességű, illetve megfelelő tapasztalatok és ismeretek híján lévő személyek csak felügyelettel, vagy a készülék biztonságos használatára vonatkozó megfelelő tájékoztatás esetén használhatják.
- Ne hagyja, hogy gyermekek játsszanak a készülékkel.
- Minden csomagolóanyagot tartson távol a gyermekektől.
- Minden mosószert tartson távol a gyermekektől.
- A gyermekeket és kedvenc háziállatokat tartsa távol a készüléktől, amikor az ajtaja nyitva van.
- Ha rendelkezik gyermekbiztonsági zárral a készülék, akkor célszerű azt bekapcsolni.
- Gyermekek felügyelet nélkül nem végezhetnek tisztítási vagy karbantartási tevékenységet.

1.2 Általános biztonság

- Karbantartás előtt kapcsolja ki a készüléket, és húzza ki a hálózati csatlakozódugót a csatlakozóaljzatból.
- Ne változtassa meg a készülék műszaki jellemzőit.
- Soha ne lépje túl a megengedett legnagyobb töltetet, mely 7 kg tömegű lehet (lásd a „Programtáblázat” című fejezetet).
- Ha a hálózati kábel megsérül, azt a gyártónak vagy a gyártó szerelőjének vagy más hasonlóan képzett személynek ki kell cserélnie, nehogy veszélyhelyzet álljon elő.

- Az üzemi víznyomás (minimum és maximum) értékének 0,5 bar (0,05 MPa) és 8 bar (0,8 MPa) között kell lennie
- Ügyeljen arra, hogy a készülék alsó részén levő szellőzőnyílásokat (ha vannak) a készülék alatti szőnyeg ne zárja el.
- A készülék vízvezetékrendszerre történő csatlakoztatásához használja a mellékelt, új tömlőkészletet. Régi tömlőkészlet nem használható fel újra.

2. BIZTONSÁGI ELŐÍRÁSOK

2.1 Üzembe helyezés

- Távolítsa el az összes csomagolást és a szállítási rögzítőcsavarokat.
- Őrizze meg a szállítási rögzítőcsavarokat. Amikor ismét szállítani szeretné a készüléket, a dobját rögzítenie kell.
- Ne helyezzen üzembe, és ne is használjon sérült készüléket.
- Ne helyezze üzembe a készüléket olyan helyen, ahol a hőmérséklet 0 °C alatt van, vagy ahol ki van téve az időjárásnak.
- Tartsa be a készülékhez mellékelt üzembe helyezési útmutatóban foglaltakat.
- Ügyeljen arra, hogy a készülék üzemeltetésének helyén a padló vízszintes, sík, stabil, hőálló és tiszta legyen.
- Ne helyezze üzembe a készüléket olyan helyen, ahol az ajtaját nem lehet teljesen kinyitni.
- Súlyos a készülék, ezért legyen körültekintő a mozgatásakor. Mindig viseljen munkavédelmi kesztyűt.
- Gondoskodjon arról, hogy keringeni tudjon a levegő a készülék és a padló között.
- Úgy állítsa be a lábakat, hogy a készülék és a szőnyeg között rendelkezésre álljon a szükséges hely.

Elektromos csatlakoztatás



VIGYÁZAT

Tűz- és áramütésveszély.

- A készüléket kötelező földelni.
- Ellenőrizze, hogy az adattáblán szereplő elektromos adatok megfelelnek-e a háztartási

hálózati áram paramétereinek. Amennyiben nem, forduljon szakképzett villanyszerelőhöz.

- Mindig megfelelően felszerelt, áramütés ellen védett aljzatot használjon.
- Ne használjon hálózati elosztókat és hosszabító kábeleket.
- Ügyeljen a hálózati csatlakozódugó és a hálózati kábel épségére. Amennyiben a készülék hálózati vezetékét ki kell cserélni, a cserét saját szervizünknel végeztesse el.
- Csak az üzembe helyezés befejezése után csatlakoztassa a hálózati csatlakozódugót a hálózati csatlakozóaljzatba. Ügyeljen arra, hogy a hálózati dugasz üzembe helyezés után is könnyen elérhető legyen.
- A készülék csatlakozásának bontására, soha ne a hálózati kábelnél fogva húzza ki a csatlakozódugót. A kábelt mindig a csatlakozódugónál fogva húzza ki.
- Nedves kézzel ne érintse meg a hálózati kábelt és a csatlakozódugót.
- A készülék megfelel az EGK irányelveinek.

Vízvezetékrendszerre csatlakoztatás

- Ügyeljen arra, hogy ne okozzon sérülést a vízcsöveknek.
- A készülék vízvezetékrendszerre történő csatlakoztatásához használja a mellékelt, új tömlőkészletet. Régi tömlőkészlet nem használható fel újra.
- Mielőtt új vagy hosszabb idő óta nem használt csövekhez csatlakoztatja a készüléket, addig folyassa a vizet, amíg az teljesen ki nem tisztul.
- A készülék első használata előtt ellenőrizze, hogy nincs-e szivárgás.

2.2 Használat



VIGYÁZAT

Személyi sérülés, áramütés, tűz, égési sérülés vagy a készülék károsodásának veszélye áll fenn.

- A készüléket kizárólag háztartási célra használja.
- Ne változtassa meg a készülék műszaki jellemzőit.
- Tartsa be a mosogatószer csomagolásán felüntetett utasításokat.
- Ne tegyen gyúlékony anyagot vagy gyúlékony anyaggal szennyezett tárgyat a készülékbe, annak közelébe, illetve annak tetejére.
- Ellenőrizze, hogy minden fémtárgyat eltávolított a ruhákból.
- Ne tegyen a készülék alá edényt azért, hogy az esetleg a készülékből szivárgó vizet összegyűjtse. A használatra javasolt felszerelésekkel kapcsolatban forduljon a márkaszervizhez.

2.3 Ápolás és tisztítás



VIGYÁZAT

Személyi sérülés vagy a készülék károsodásának veszélye áll fenn.

- Karbantartás előtt kapcsolja ki a készüléket, és húzza ki a hálózati csatlakozódugót a csatlakozójazatból.
- A készülék tisztításához ne használjon vízugarat vagy gőzt.
- A készüléket puha, nedves ruhával tisztítsa. Csak semleges tisztítószert használjon. Ne használjon sűrűlőszert, sűrűlőszivacsot, oldószert vagy fém tárgyat.

2.4 Ártalmatlanítás



VIGYÁZAT

Sérülés- vagy fulladásveszély.

- Bontsa a készülék hálózati csatlakozását.
- Vágja le a hálózati tápkábelt, és helyezze a hulladékba.
- Szerelje le az ajtókilincset, hogy megakadályozza gyermekek és kedvenc állatok készülékben rekedését.

3. TERMÉKLEÍRÁS

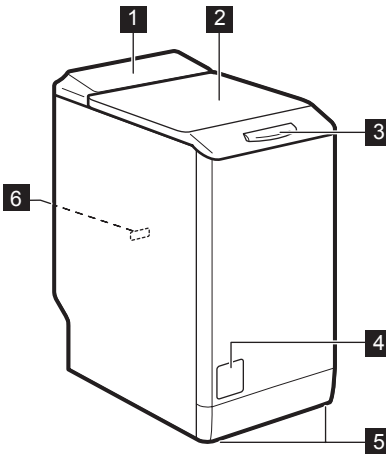

- 1** Kezelőpanel
- 2** Fedél
- 3** Fedélfogantyú
- 4** Szűrő szerelőnyílásának ajtaja
- 5** Készülék szintbe állítására szolgáló lábak
- 6** Adattábla

4. KEZELŐPANEL

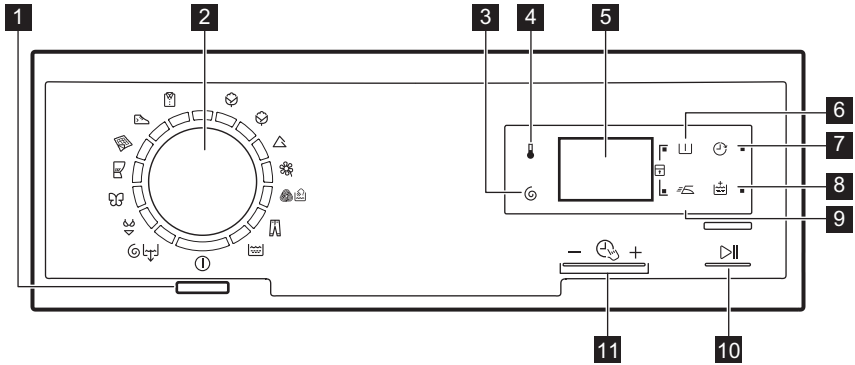



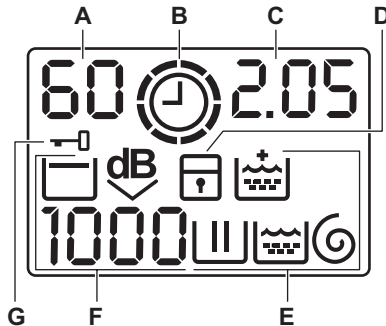

- | | |
|-------------------------------------------------------|-------------------------------------------|
| 1 Be/Ki gomb | 7 Késleltetett indítás érintógomb |
| 2 Programválasztó gomb | 8 Extra öblítés érintógomb |
| 3 Centrifugálás sebességét mérséklő érintógomb | 9 Vasaláskönnyítő érintógomb |
| 4 Hőmérséklet érintógomb | 10 Start/szünet érintógomb |
| 5 Kijelző | 11 Time Manager érintógombok - + |
| 6 Előmosás érintógomb | |















4.1 Kijelző



- | | |
|---------------------------------------|------------------------------------------------|
| A) Hőmérséklet terület: | - : Program vége. |
| : Hőmérséklet-visszajelző | D) : gyermekbiztonsági zár visszajelző. |
| : Hideg víz visszajelző | E) Mosási visszajelzők: |
| B) : Time Manager visszajelző. | - : mosási szakasz |
| C) Idő terület: | - : öblítési szakasz |
| - 1,25 : a program időtartama | - : centrifugálási szakasz |
| - 2h : késleltetett indítás | - : Extra öblítés állandó funkció. |
| - E20 : riasztási kódok | F) Centrifugálás terület: |
| - E r r : hibaüzenet | |

-  : Centrifugálási sebesség-visszajelző
-  : Nincs centrifugálás visszajelző
-  : Öblítőstop visszajelző
-  : Extra Csendes visszajelző.
- G)  : Ajtó zárva visszajelző

5. PROGRAMOK

Program Hőmérséklet-tartomány	Töltet és szennyeződés típusa Maximális töltet, maximális centrifugálási sebesség
 Pamut 90 °C – hideg	Fehér és színes pamut. Normál vagy enyhe szennyezettség. 7 kg, 1200 ford./perc
 Pamut Eco ¹⁾ 60 °C – 40 °C	Fehér és színtartó pamut. Normál szennyezettség. 7 kg, 1200 ford./perc
 Műszál 60 °C – Hideg	Műszálás vagy kevert szálak szövetek. Normál szennyezettség. 3 kg, 1200 ford./perc
 Kímélő mosás 40 °C – Hideg	Kényes textil, pl. akril, viszkóz és poliészter. Normál szennyezettség. 3 kg, 1200 ford./perc
  Gyapjú / Kézi mosás 40 °C – Hideg	Gépben mosható gyapjúhoz, kézzel mosható gyapjúhoz és „kézzel mosható” jelzéssel ellátott kényes szövetekhez. 1 kg, 1200 ford./perc
 Farmer 60 °C – Hideg	Pamutvászon és jersey darabok. Sötét színű darabokhoz is. 3 kg, 1200 ford./perc
 Öblítés	A ruhanemű öblítéséhez és centrifugálásához. Valamennyi anyag. 7 kg, 1200 ford./perc
  Centrifugálás/Szivattyúzás	A ruhanemű centrifugálásához és a víz dobból való leeresztéséhez. Valamennyi anyag. 7 kg, 1200 ford./perc
 Fehérnemű 40 °C – Hideg	Speciális program nagyon kényes darabokhoz, például fehérneműkhöz, melltartókhöz és alsóneműkhöz stb. 1 kg, 800 ford./perc
 Selyem 30 °C	Speciális program selyem és kevert műszálás ruhadarabok számára. 1 kg, 800 ford./perc
 Függönyök 40 °C – Hideg	Speciális program függönyökhöz. Az Előmosás szakasz automatikusan aktiválódik. ²⁾ 3 kg, 800 ford./perc
 Paplan 60 °C – 30 °C	Mosási program egy műszálás takaróhoz, paplanhoz, ágyterítőhöz stb. 2 kg, 800 ford./perc

Program Hőmérséklet-tartomány	Töltet és szennyeződés típusa Maximális töltet, maximális centrifugálási sebesség
 Sportruházat 30 °C	Műszálás és kényes ruhaneműk. Enyhén szennyezett vagy felfrissítendő ruhaneműk. 2 kg, 800 ford./perc
 5 ing 30 °C	Mosási ciklus 5 darab enyhén szennyezett inghez. kb.: 1 kg, 800 ford./perc

1) Standard programok az energiacímke fogyasztási értékei számára





















A 2010/1061 számú rendelkezésnek megfelelően a „Pamut Eco 60 °C” és a „Pamut Eco 40 °C” az átlagosan szennyezett pamut ruhanemű mosásához használatos szabványos program. Ezek a leghatékonyabb programok a normál szennyezettségű pamut ruhák mosásához, ami a vízfelhasználást és az energiafogyasztást illeti.

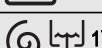

A mosási fázis tényleges vízhőmérséklete eltérhet a megadott program-hőmérséklettől.

2) Ne használjon mosószert az előmosási szakaszhoz.

Programfunkciók összeegyeztethetősége

Program								
	■	■	■	■	■	■	■	■
 Eco	■	■	■	■	■	■	■	■
	■	■	■	■	■	■	■	■
	■	■	■	■	■	■	■	■
	■	■	■	■	■	■	■	■
	■	■	■	■	■	■	■	■
	■	■	■	■	■	■	■	■
 1)	■	■	■	■	■	■	■	■
	■	■	■	■	■	■	■	■
	■	■	■	■	■	■	■	■
	■	■	■	■	■	■	■	■
	■	■	■	■	■	■	■	■
	■	■	■	■	■	■	■	■
	■	■	■	■	■	■	■	■

1) Amennyiben a Nincs centrifugálás lehetőséget választja, csak a szivattyúzás áll rendelkezésre.

5.1 Woolmark tanúsítvány



A The Woolmark Company ennek a mosógépnek a gyapjúmosási ciklusát jóváhagyta a géppel

mosható gyapjú termékek gépi mosására, azzal a feltétellel, hogy a mosás a ruhanemű kezelési címkén szereplő és a mosógép gyártójától származó utasítások szerint történik. M1027 Az Egyesült Királyságban, Írországban, Hongkongban és Indiában a Woolmark szimbólum minőségstanúsító védjegy funkciót tölt be.

6. FOGYASZTÁSI ÉRTÉKEK



A program kezdetekor a kijelzőn a program maximális töltethez tartozó időtartama jelenik meg.

A mosási fázis alatt a program időtartamát a készülék automatikusan számítja, és az érték nagymértékben csökkenhet, ha a töltet nagysága kisebb a maximálisan megengedett töltet értékénél (pl.: Gyapjú 60°C, maximális töltet: 7 kg; a program időtartama túllépi a 2 órát - valós töltet: 1 kg; a program időtartama nem éri el az 1 órát).

Amikor a készülék a valós időtartamot számítja, a kijelzőn egy pont villog.



A címkén szereplő adatok tájékoztató jellegűek. Az értékek különböző okok miatt változhatnak, pl. a ruhanemű jellege és mennyisége, a víz és a környezeti hőmérséklet függvényében.

Programok	Töltet (kg)	Energiafogyasztás (kWh)	Vízfogyasztás (liter)	Program hozzávetőleges időtartama (perc)	Fennmaradó nedvesség (%) ¹⁾
Pamut 60 °C	7	1.16	58	197	53
Pamut 40 °C	7	0.61	56	192	53
Műszál 40 °C	3	0.45	46	105	35
Kímélő 40 °C	3	0.55	46	90	35
Gyapjú 30 °C	1	0.35	50	65	30
Szabványos pamut program					
Szabványos pamut 60 °C	7	1.08	48	259	53
Szabványos pamut 60 °C	3.5	0.70	40	179	53
Szabványos pamut 40 °C	3.5	0.65	40	179	53
Kikapcsolt állapotban (W)			Bekapcsolva hagyva (W)		
0.48			0.48		

A fenti táblázatban szereplő adatok megfelelnek az EU 1015/2010 számú tanácsi rendelkezésének, mely a 2009/125/EC számú irányelvet teljesíti.

¹⁾ a centrifugálási fázis végén.

7. KIEGÉSZÍTŐ FUNKCIÓK

7.1 Hőmérséklet

Az alapértelmezett hőmérséklet módosításához válassza ezt a funkciót.

— — jelzőfény = hideg víz.

A kijelző a beállított hőmérsékletet mutatja.

7.2 Centrifugálás

Ezzel a funkcióval csökkenthető az alapértelmezett centrifugálási sebesség.

A kijelzőn a beállított sebesség jelzőfénye látható.

További centrifugálási funkciók:

Nincs centrifugálás

- Ezzel a funkcióval kikapcsolhatja az összes centrifugálási fázist.
- Kényes anyagok esetében alkalmazza.
- Egyes mosási programok esetén az öblítésket a gép nagyobb mennyiségű víz felhasználásával végzi.
- A kijelzőn a — — — jelzőfény jelenik meg.

Öblítőstop

- Ezzel a funkcióval megelőzheti a ruhanemű gyűrődését.
- A mosási program leáll, és a víz a dobban marad. A dob rendszeres időközönként forgást végez, hogy megakadályozza a ruhák gyűrődését.
- Zárva marad az ajtó. Az ajtó kinyitásához le kell a vizet engednie.
- A kijelzőn a  jelzőfény jelenik meg.



A víz leeresztéséhez olvassa el „Miután a program véget ért” című részt.

Extra Halk

- Ezzel a funkcióval kikapcsolhatja az összes centrifugálási fázist, és halk mosást végezhet.
- Egyes mosási programok esetén az öblítésket a gép nagyobb mennyiségű víz felhasználásával végzi.
- A mosási program leáll, és a víz a dobban marad. A dob rendszeres időközönként forgást végez, hogy megakadályozza a ruhák gyűrődését.
- Zárva marad az ajtó. Az ajtó kinyitásához le kell a vizet engednie.
- A kijelzőn a  jelzőfény jelenik meg.



A víz leeresztéséhez olvassa el „Miután a program véget ért” című részt.

7.3 Előmosás

Ezzel a funkcióval egy előmosási szakaszt adhat a mosási programhoz.

Erős szennyeződés esetén használja e funkciót. A funkció aktiválása növeli a program időtartamát.

A megfelelő visszajelző világítani kezd.

7.4 Késleltetett indítás

Ezzel a funkcióval a program kezdetét 30 perc és 20 óra közötti időtartammal késleltetheti.

A kijelzőn a funkcióhoz tartozó jelzőfény jelenik meg.

7.5 Extra öblítés

Ezzel a funkcióval további öblítési szakaszokat adhat a mosási programhoz.

Olyan személyek esetében használja ezt a funkciót, akik allergiások a mosószerekre, valamint olyan helyeken, ahol lágy a víz.

A megfelelő visszajelző világítani kezd.

7.6 Vasaláskönnyítő

A készülék gyengéd mosást és centrifugálást végez, hogy megakadályozza a ruhák gyűrődését.

A készülék csökkenti a centrifugálási sebességet, több vizet használ, és a program időtartamát a ruhanemű típusához igazítja.

A megfelelő visszajelző világítani kezd.









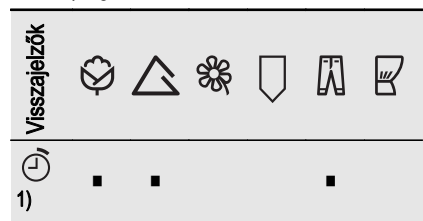



7.7 Time Manager — +

Egy mosási program beállításakor a kijelzőn a program alapértelmezett időtartama látható.

A program időtartamának csökkentéséhez vagy növeléséhez nyomja meg a — vagy + gombot.

A Time Manager funkció csak a táblázatban található programoknál áll rendelkezésre.



Visszajelzők						
	■	■	■		■	■
	■	■			■	
	■	■	■	■	■	■
	■	■			■	
	■2)	■2)	■		■2)	■
	■	■			■	
 3)	■	■	■2)	■2)	■	■2)



1) Legrövidebb: a ruhanemű felfrissítése.

2) Program alapértelmezett időtartama.



3) Leghosszabb: A program időtartamának fokozatos növelése csökkenti az energiafogyasztást. Az optimalizált fűtési szakasz energiát takarít meg, és a hosszabb időtartam ugyanazt a mosási eredményt nyújtja (különösen normál szennyezettség esetén).

7.8 Gyerekzár

Ezzel a funkcióval megakadályozhatja a gyermekeket abban, hogy játsszanak a kezelőpanellel.



- A funkció **be/kikapcsolásához** egyidejűleg addig tartsa megnyomva a  és  gombot, amíg a  jelzőfény **világítani nem kezd/el nem alszik**.

Bekapcsolhatja a funkciót:

- Miután megnyomta a  gombot, a funkciógombok és a programválasztó gomb hatástalanná válnak.
- A  gomb megnyomása előtt: a készülék nem indítható.

7.9 Állandó extra öblítés



A funkció mindig egy további öblítést eredményez egy új program beállításakor.

- A funkció **be/kikapcsolásához** egyidejűleg addig tartsa megnyomva a  és  gombot, amíg a  jelzőfény **világítani nem kezd/el nem alszik**.

7.10 Hangjelzések

Hangjelzések hallhatóak, amikor:

- A program befejeződik.
- A készülékben hiba lépett fel.

A hangjelzések **ki-/bekapcsolására**, egyidejűleg 6 másodpercre nyomja meg a  és a  gombot.



Ha kikapcsolja a hangjelzéseket, azok csak akkor működnek, amikor a készülék működésében hiba lép fel.

8. AZ ELSŐ HASZNÁLAT ELŐTT

- Öntsön egy kevés mosószert a mosószeradagoló mosási rekeszébe.
- Állítsa be és ruhák nélkül indítson el egy pamut mosására szolgáló programot a legma-

gabb hőmérsékleten. Ez minden szenyeződést eltávolít a dobból és a tartályból.

9. NAPI HASZNÁLAT

9.1 A mosnivaló betöltése

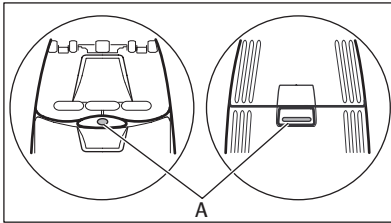

1. Nyissa fel a készülék fedelét.
2. Nyomja meg az „A” gombot. A dob automatikusan kinyílik.
3. Helyezze a mosandó darabokat egyenként a dobba. Rázza meg a mosandó darabokat, mielőtt a készülékbe helyezi őket. Ügyeljen arra, hogy ne tegyen túl sok mosandó holmit a dobba.
4. Csukja be a dobot, majd a fedelet.



FIGYELEM

A készüléke fedelének bezárása előtt, ellenőrizze, hogy megfelelően bezárta-e a dobot.

9.2 Mosószeres és adalékok használata

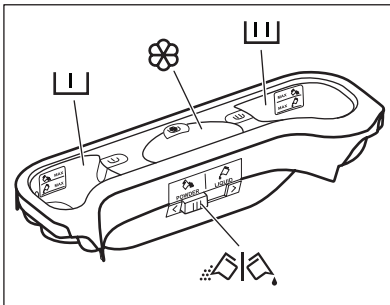

- Mérje ki a mosó- és az öblítőszer.



Előmosási szakasz mosószer-adagolója.

A MAX jelzések a mosószer maximális mennyiségét jelölik (mosópor és folyékony mosószer esetén).



Mosási szakasz mosószer-adagolója.

A MAX jelzések a mosószer maximális mennyiségét jelölik (mosópor és folyékony mosószer esetén).



Rekesz a folyékony adalékok (öblítőszer, keményítő) számára.

A folyékony adalékok maximális szintjét jelzi a **M** jelzés.



A por állagú vagy folyékony mosószer kiválasztására szolgáló terelőlap.

Folyékony mosószer vagy mosópor esetén

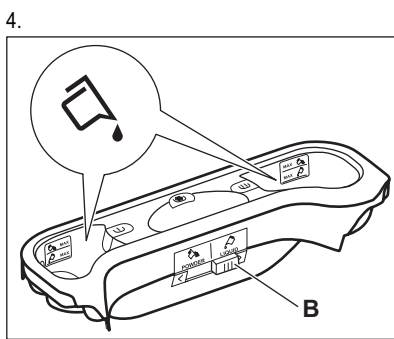
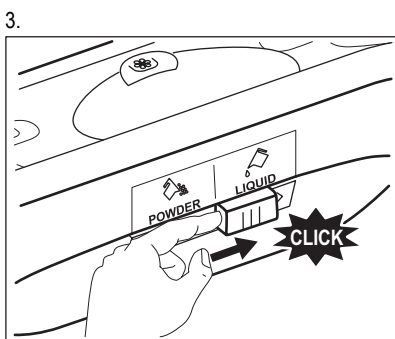
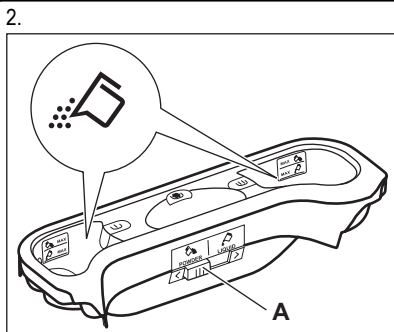
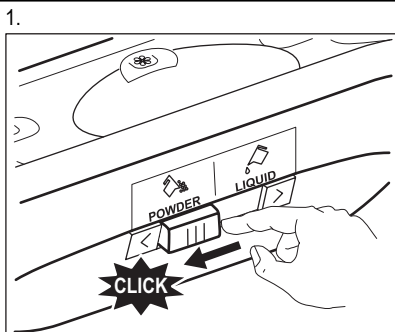

- (A) pozíció mosópor esetén (gyári beállítás).
- (B) pozíció folyékony mosószer esetén.



Folyékony mosószer használatakor:

- Ne használjon kocsonyás állagú vagy sűrű folyékony mosószereket.
- Ne helyezzen a készülékbe a maximális szintjelzésnél nagyobb mennyiségű folyékony mosószert.

9.3 A készülék elindítása

Nyomja meg a On/Off gombot a készülék be- vagy kikapcsolásához. Hang hallatszik a készülék bekapcsolásakor.

9.4 Program kiválasztása

1. Fordítsa el a programválasztó gombot a kívánt program beállításához:
 - A megfelelő program jelzőfénye felgyullad.
 - A jelzőfény villog.
 - A kijelzőn aTime Manager szintje, a program időtartama és a programszakaszok jelzőfényei láthatóak.

2. Szükség esetén módosítsa a hőmérsékletet, a centrifugálási sebességet, a ciklus időtartamát, vagy adjon hozzá további funkciókat. Ha elindít egy funkciót, annak jelzőfénye megjelenik.



Amennyiben valamit helytelenül állított be, a kijelzőn aErr üzenet jelenik meg.

9.5 Egy program késleltetett indítás nélküli indítása

Nyomja meg a gombot:

- A jelzőfény villogása megszűnik, és folyamatosan világítani kezd.
- A jelzőfény villogni kezd a kijelzőn.

- A program elindul, az ajtó reteszelődik, és a kijelzőn a  jelzőfény jelenik meg.
- A leeresztő szivattyú egy rövid időre bekapcsolhat, amikor a készülék vizet tölt be.





A program kezdete után körülbelül 15 perccel:

- A készülék automatikusan állítja be a program időtartamát a ruhatöltetnek megfelelően.
- A kijelző az új értéket mutatja.



A minimálisan szükséges időn belüli tökéletes mosási eredmény eléréséhez, a készülék automatikusan állítja be a dobba tett ruhákhoz a ciklusidőt. A program elindítása után kb. 15 perccel a kijelzőn megjelenik az új időtartam.





9.6 Egy program késleltetett indítással való indítása

- Annyiszor nyomja meg a  gombot, amíg a kijelzőn a beállítandó késleltetési idő meg nem jelenik. A megfelelő visszajelző világítani kezd a kijelzőn.
- Nyomja meg a  gombot:
 - a készülék megkezdí a visszaszámlálást.
 - amikor a visszaszámlálás befejeződik, automatikusan megkezdődik a mosóprogram végrehajtása.



A késleltetett indítás a  gomb megnyomása előtt módosítható vagy törölhető.

Késleltetett indítás törlése:

1. Nyomja meg a  gombot a készülék működésének szüneteltetéséhez.
2. Addig nyomja meg többször a  gombot, míg a  ' meg nem jelenik a kijelzőn.
Nyomja meg a  gombot ismét a program azonnali elindításához.

9.7 A program megszakítása és a funkciók módosítása

Csak néhány funkciót módosíthat a működése megkezdése előtt.

1. Nyomja meg a(z)  gombot. A jelzőfény villog.
2. Módosítsa a funkciót.

3. Nyomja meg ismét a  gombot. A program folytatódik.

9.8 Program törlése

1. A program törléséhez és a készülék kikapcsolásához nyomja meg a  gombot néhány másodpercre.
2. A készülék bekapcsolásához nyomja meg újra ugyanezt a gombot. Most új mosási programot állíthat be.



A készülék nem engedi ki a vizet.

9.9 A fedél felnyitása



A program vagy a késleltetett indítás működése közben a készülék fedele zárva van, és a kijelzőn a  visszajelző látható.



FIGYELEM

Ha a hőmérséklet vagy dobban lévő víz szintje túl magas, nem nyithatja ki a készülék fedelét.



A készülék fedelének kinyitása, amikor a késleltetett indítás működik:

1. A  gomb megnyomásával szüneteltesse a készülék működését.
2. Várjon, amíg a fedélzár  jelzőfény kialszik.
3. A készülék fedele kinyitható.
4. Csukja be a fedelet, és nyomja meg ismét a  gombot. A késleltetett indítás funkció folytatja a működését.

A készülék fedelének kinyitása, amikor a program működik:

1. A készülék kikapcsolásához nyomja meg a  gombot néhány másodpercre.
2. Várjon néhány percet, majd óvatosan nyissa fel a készülék fedelét.
3. Csukja be a fedelet, és állítsa be ismét a programot.

9.10 Miután a program véget ért

- A készülék automatikusan leáll.
- Egy hangjelzés hallható (ha engedélyezve van).
- A kijelzőn világítani kezd a  jelzőfény.
- Kialszik a  jelzőfénye.
- Eltűnik a fedélzár  szimbólum.



- Szedje ki a mosott holmit a dobból. Ellenőrizze, hogy a dob üres-e.
- Zárja el a vízcsapot.
- A készülék kikapcsolásához nyomja meg a  gombot néhány másodpercig.
- Hagyja egy ideig nyitva a fedelet, hogy elkerülje a penész vagy kellemetlen szagok keletkezését.

A mosási program véget ért, de még mindig víz van a dobben:

- Rendszeresen forog a dob, hogy megakadályozza a ruhák gyűrődését.
- Világít a fedélzár  jelzőfény. A fedél zárva marad.
- A fedél kinyitásához le kell a vizet engednie.

A víz leengedéséhez:

1. Válassza a szivattyúzás vagy a centrifugálás programot.
2. Szükség esetén csökkentse a centrifugálási sebességet.
3. Nyomja meg a  gombot. A készülék leereszti a vizet és centrifugál.

4. A program befejezése után kialszik a fedélzár  jelzőfény, és felnyithatja a fedelet.
5. A készülék kikapcsolásához nyomja meg a  gombot néhány másodpercig.



A készülék leereszti a vizet, és körülbelül 18 óra elteltével automatikusan centrifugál (kivéve gyapjú program estén).

9.11 Készenlét

Ha nem kapcsolja ki a készüléket, akkor az a program lejáta után néhány perccel készenléti állapotba lép.

Készenléti állapotban a készülék kevesebb energiát fogyaszt.

- Minden jelzőfény és a kijelző kialszik.
- A  jelzőfény lassan villog
- A funkciógombok egyikét megnyomva kapcsolja ki a készenléti állapotot.

10. HASZNOS TANÁCSOK ÉS JAVASLATOK

10.1 A ruha töltet

- A következők szerint válogassa szét a ruhákat: fehér, színes, műszálas, kényes és gyapjúruhák.
- Tartsa be a mosási útmutatásokat, melyek a ruhák kezelési címkéin találhatóak.
- Ne mosson együtt fehér és színes darabokat.
- Egyes színes darabok elszíneződhetnek az első mosásnál. Célserű az első mosásnál külön mosni a darabokat.
- Gombolja be a párnahuzatokat, húzza össze a cipzárat, kapcsolja be a kapcsokat és patentokat. Kösse össze az öveket.
- Ūrítse ki a zsebeket, és fordítsa ki a darabokat.
- Fordítsa ki a többrétegű anyagokat, gyapjút és festett ábrákkal ellátott darabokat.
- Távolítsa el a makacs szennyeződéseket.
- Különleges mosószerrel mossa az erősen szennyeződéseket.
- Legyen körültekintő a függönyök esetében. Vegye ki az akasztókat vagy tegye mosózsákba vagy párnahuzatba a függönyöket.

- Ne mossa következőket a készülékben:
 - Szegetlen vagy vágásokkal ellátott ruhák
 - Merevített melltartók.
 - Használjon mosózsákot kis darabok mosására.
- Centrifugálási fázisban egyensúlyi problémákat okozhat egy nagyon kicsi darab. Ilyen esetben kézzel rendezze el a tartályban a darabokat, majd indítsa újra a centrifugálási fázist.

10.2 Makacs szennyeződések

Egyes szennyeződések esetében nem elegendő a víz és a mosószer.

Célserű az ilyen szennyeződéseket a darab készülékbe tétele előtt eltávolítani.

Különleges folteltávolítók állnak rendelkezésre. Azt a különleges folteltávolítót használja, mely megfelel a folt és az anyag jellegének.

10.3 Mosószerek és adalékanyagok

- Csak mosógépek számára készült mosószereket és adalékokat használjon.

- Ne keverje a különböző fajtájú mosószereket.
- A környezet védelme érdekében ne használjon a szükségesnél több mosószert.
- Mindig tartsa be a mosószertermékek csomagolásán található útmutatásokat.
- Az anyag fajtájának és színének, a program hőmérsékletének és a szennyezettség mértékének megfelelő termékeket használja.
- Ha a készüléke nem rendelkezik terelőlapos mosószert-adagolóval, akkor adagológolyóba töltse a folyékony mosószereket.
- Ha folyékony mosószert használ, ne állítson be előmosást vagy késleltetett indítást.

10.4 Környezetvédelmi tanácsok

- Előmosási fázis nélkül tegye be a normál szennyezettségű ruhákat mosáshoz.
- Mindig maximális ruhatöltettel indítson egy mosóprogramot.

10.5 Vízkeménység

Ha nagy vagy közepes a vízkeménység a körzetében, akkor célszerű vízlágyítót használni a mosógépekben. Olyan körzetekben, ahol alacsony a vízkeménység nem szüksége vízlágyító használatára.

A körzetében lévő vízkeménység megérdeklődéséhez a helyi vízellátó vállalathoz forduljon. Megfelelő mennyiségű vízlágyítót alkalmazzon. Mindig tartsa be a termék csomagolásán található útmutatásokat.

11. ÁPOLÁS ÉS TISZTÍTÁS



VIGYÁZAT

A karbantartás megkezdése előtt húzza ki a hálózati dugaszt a fali aljzatból.

11.1 Külső tisztítás

Csak szappannal és meleg vízzel tisztítsa a készüléket. Hagyjon minden felület megszáradni.



FIGYELEM

Ne használjon alkoholt, oldószereket vagy vegyszereket.

11.2 Vízkötelenítés

Ha nagy vagy közepes a vízkeménység a körzetében, akkor célszerű vízlágyítót használni a mosógépekben.

Rendszeresen ellenőrizze a dobot, hogy megakadályozza vízkő- és rozsdarészecskék képződését.

Csak mosógéphez való termékeket használjon a rozsdarészecskék eltávolítására. Ezt a ruhamosástól külön végezze.



Mindig tartsa be a termék csomagolásán található útmutatásokat.

11.3 Karbantartási mosás

Az alacsony hőmérsékletű programok használata esetén előfordulhat, hogy mosószert marad a dobben. Rendszeresen végezzen karbantartási mosást. Ezt a következőképp végezze:

- Szedje ki a ruhaneműt a dobból.
- Egy kevés mosószerttel, maximális hőmérsékleten, pamut mosására szolgáló, rövid programot használjon.

11.4 A mosószer-adagoló tisztítása

1.

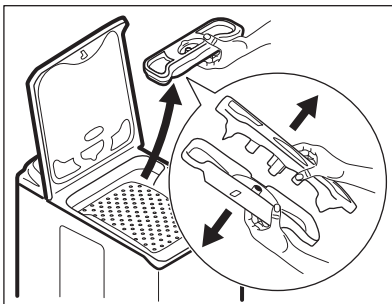

2.

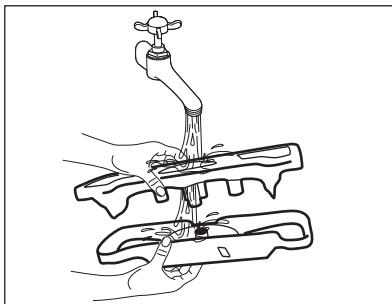

3.

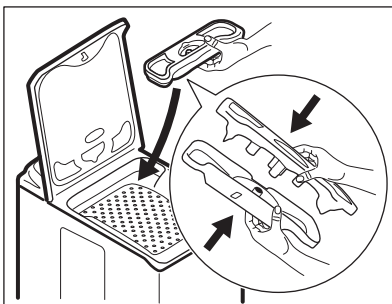

11.5 A lefolyósűrő tisztítása



VIGYÁZAT

Ne tisztítsa a lefolyósűrőt, ha víz van a dobben.

1.

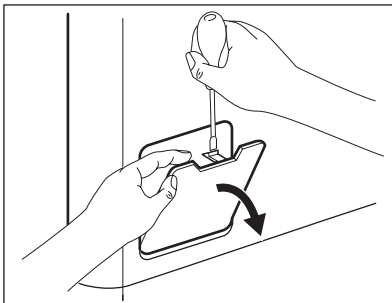

2.

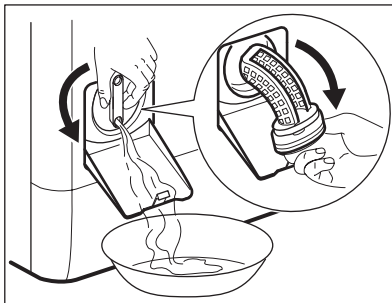

3.

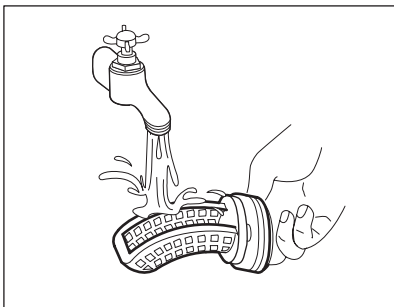

4.

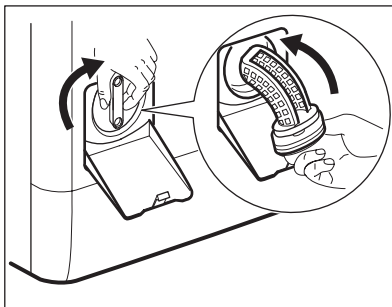

5.

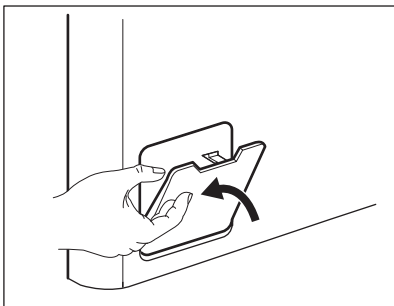

11.6 A befolyócső és a szelepszűrő tisztítása

1.

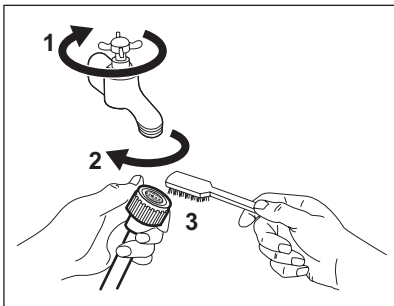

2.

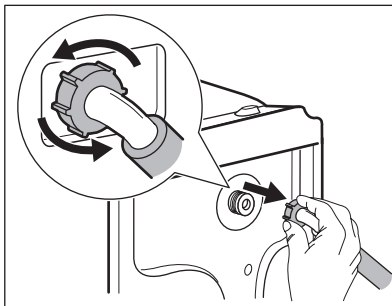

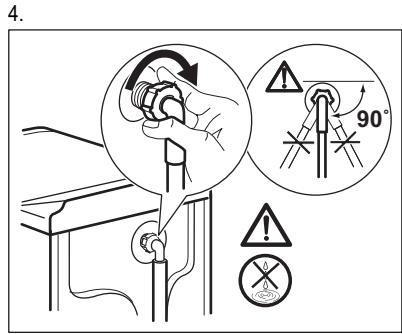
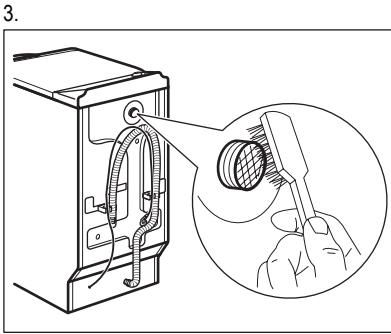

11.7 Vészleeresztés

Hibás működés miatt a készülék nem tudja a vizet leeresztelni.

Ha ez történik, akkor végezze el „A lefolyósztűró tisztítása” című rész 1 – 5 lépéseiben leírtakat. Szükség esetén tisztítsa meg a szivattyút.

11.8 Fagyveszély

Ha olyan helyen van a készülék elhelyezve, ahol 0 °C alatt lehet a hőmérséklet, akkor engedje ki a megmaradt vizet a befolyócsőből és a leeresztő szivattyúból.

1. Húzza ki a hálózati csatlakozódugót a konnektorból.

2. Zárja el a vízcsapot.
3. Szerelje le a befolyócsövet.
4. Tegye a befolyócső két végét egy tartályba, és hagyja a csőből kifolyni a vizet.
5. Üritse ki a leeresztő szivattyút. Tekintse át a vészleeresztési eljárást.
6. Amikor üres a vízszivattyú, akkor szerelje ismét vissza a befolyócsövet.



VIGYÁZAT

Ellenőrizze, hogy a magasabb-e 0 °C-nál a hőmérséklet, mielőtt ismét használja a készüléket.

A gyártó nem felelős az alacsony hőmérsékletek miatt keletkező károkért.

12. HIBAELHÁRÍTÁS

A készülék nem indul el, vagy működés közben leáll.

Először próbálja meg kiküszöbölni a problémát (lásd a táblázatot). Ha nem sikerül, forduljon szakszervizhez.

Egyes problémák esetén hangjelzések hallhatóak, és riasztási kód jelenik meg a kijelzőn:

- **E10** - A készülék nem tölt be vizet.
- **E20** - A készülék nem ereszt le a vizet.

- **E40** - Nem megfelelően nyílik vagy záródik a készülék ajtaja. Kérjük, ellenőrizze az ajtót.
- **E90** - A hálózati feszültség ingadozik. Várja meg, hogy a feszültségingadozás megszűnjön.



VIGYÁZAT

Mielőtt ellenőrné, kapcsolja ki a készüléket.

Jelenség	Lehetséges megoldás
A program nem indul el.	Ügyeljen arra, hogy a villásdugó be legyen dugva a hálózati aljzatba.
	Ellenőrizze, hogy a készülék fedele be van-e csukva.
	Ellenőrizze, hogy nem olvadt-e le valamelyik biztosíték a biztosítékdozobban.

Jelenség	Lehetséges megoldás
	Ellenőrizze, hogy megnyomta-e az Indítás/Szünet gombot.
	Ha késleltetett indítás van beállítva, törölje azt, vagy várja meg a visszaszámlálás befejeződését.
	Kapcsolja ki a Gyerekzár funkciót, ha az be van kapcsolva.
A készülék nem tölt be vizet.	Ellenőrizze, hogy nyitva van-e a vízcsap.
	Ellenőrizze, hogy a hálózati víznyomás nagysága nem túl alacsony-e. Ezzel kapcsolatban kérjen tájékoztatást a helyi vízműtől.
	Ellenőrizze, hogy a vízcsap nincs-e eltömődve.
	Ellenőrizze, hogy a vízbefolyó-tömlőben és a szelepből található szűrők egyike nincs-e eltömődve. Nézze meg az „Ápolás és tisztítás” című részt.
	Ellenőrizze, hogy a vízbefolyó-tömlő nincs-e megcsavarodva vagy megtörve.
	Ellenőrizze, hogy megfelelő-e a vízbefolyó-tömlő csatlakoztatása.
A készülék nem enged ki a vizet.	Ellenőrizze, hogy a szifon nincs-e eltömődve.
	Ellenőrizze, hogy a vízleeresztő-tömlő nincs-e megcsavarodva vagy megtörve.
	Ellenőrizze, hogy a lefolyószűrő nincs-e eltömődve. Szükség esetén tisztítsa meg a szűrőt. Nézze meg az „Ápolás és tisztítás” részt.
	Ellenőrizze, hogy megfelelő-e a leeresztő tömlő csatlakoztatása.
	Állítsa be a szivattyúzás programot, ha szivattyúzás nélküli programot állított be.
	Állítsa be a szivattyúzás programot, ha olyan funkciót állított be, melynek végén a víz a dobben marad.
A centrifugálási szakasz nem működik, vagy a mosási ciklus szokatlanul sokáig tart.	Állítsa be a centrifugálási programot.
	Ellenőrizze, hogy a lefolyószűrő nincs-e eltömődve. Szükség esetén tisztítsa meg a szűrőt. Nézze meg az „Ápolás és tisztítás” részt.
	Ilyen esetben kézzel rendezze el a dobben a darabokat, majd indítsa újra a centrifugálási szakaszt. Ezt a jelenséget kiegyensúlyozási hiba is kiválthatja.
Víz van a padlón.	Ellenőrizze, hogy a vízcsövek vízcsatlakozásai szorosan meg vannak-e húzva, és nincs-e vízszivárgás.
	Ellenőrizze, hogy nincsenek-e sérülések a kifolyócsövön.
	Ellenőrizze, hogy a megfelelő minőségű és mennyiségű mosószert használja-e.

Jelenség	Lehetséges megoldás
Nem lehet felnyitni a készülék fedelét.	Ellenőrizze, hogy a mosási program befejeződött-e. Állítsa be a szivattyúzás vagy centrifugálás programot, ha víz van a dobben.
A készülékből szokatlan zajok hallatszanak.	Ellenőrizze, hogy megfelelő-e a készülék vízszintezése. Olvassa el az „Üzembe helyezés” című részt. Ellenőrizze, hogy eltávolította-e a csomagolást és/vagy a szállítási rögzítőcsavarokat. Olvassa el az „Üzembe helyezés” című részt. Tegyen több ruhát a dobba. Lehetséges, hogy a töltet túl kicsi.
A készülék megtelik vízzel, majd azonnal leereszti azt.	Ellenőrizze, hogy megfelelő helyzetben van-e a kifolyócső. Lehetséges, hogy kifolyócső túl alacsonyan helyezkedik el.
Nem kielégítő a mosás eredménye.	Növelje a mosószert mennyiségét, vagy használjon másikat. A ruhák mosása előtt használjon speciális tisztítószereket a macacszenyeződések eltávolítására. Ellenőrizze, hogy megfelelő hőmérsékletet állított-e be. Csökkentse a töltetet.
Nem lehet beállítani egy funkciót.	Ügyeljen arra, hogy csak a szükséges érintőgombot/gombokat nyomja meg.

Ellenőrzés után kapcsolja be a készüléket. A program a megszakítási ponttól folytatódik.
Ha a probléma ismét jelentkezik, akkor forduljon a márkaszervizhez.

Ha a kijelző a fentiekől eltérő riasztási kódot mutat. Kapcsolja ki majd be a készüléket. Ha a probléma továbbra is fennáll, akkor forduljon a márkaszervizhez.



13. MŰSZAKI INFORMÁCIÓK

Méretek	Szélesség / magasság / mélység	400 / 890 / 600 mm
	Teljes mélység	600 mm
Elektromos csatlakoztatás:	Feszültség	230 V
	Összteljesítmény	2200 W
	Biztosíték	10 A
	Frekvencia	50 Hz
A szilárd részecskék és nedvesség bejutása elleni védelmet a védőburkolat biztosítja, kivéve ahol az alacsony feszültségű részeket nem védi ez burkolat		IPX4
Hálózati víznyomás	Minimum	0,5 bar (0,05 MPa)
	Maximum	8 bar (0,8 MPa)
Vízellátás ¹⁾		Hideg víz

Maximális töltet	Pamut	7 kg
Centrifugálási sebesség	Maximum	1200 ford./perc

1) Csatlakoztassa a vízbefolyó-tömlőt egy 3/4"-os csavarmentes csaphoz.

14. KÖRNYEZETVÉDELMI TUDNIVALÓK

A következő jelzéssel ellátott anyagokat hasznosítsa újra: . Újrahasznosításhoz tegye a megfelelő konténerekbe a csomagolást. Járujjon hozzá környezetünk és egészségünk védelméhez, és hasznosítsa újra az elektromos és elektronikus hulladékokat. A  tiltó

szimbólummal ellátott készüléket ne dobja a háztartási hulladék közé. Juttassa el a készüléket a helyi újrahasznosító telepre, vagy lépjen kapcsolatba a hulladékkezelésért felelős hivatallal.

www.electrolux.com/shop



108840000-A-142013

