



L 76485 FL

HR Upute za uporabu  
HU Használati útmutató

2  
33



## SADRŽAJ

1. INFORMACIJE O SIGURNOSTI . . . . .	3
2. SIGURNOSNE UPUTE . . . . .	4
3. TEHNIČKI PODACI . . . . .	5
4. OPIS PROIZVODA . . . . .	6
5. UPRAVLJAČKA PLOČA . . . . .	7
6. PROGRAMI . . . . .	10
7. POTROŠNJA . . . . .	14
8. PRIJE PRVE UPORABE . . . . .	15
9. SVAKODNEVNA UPORABA . . . . .	15
10. KORISNI SAVJETI I PREPORUKE . . . . .	19
11. ČIŠĆENJE I ODRŽAVANJE . . . . .	20
12. RJEŠAVANJE PROBLEMA . . . . .	24
13. POSTAVLJANJE . . . . .	26

## ZA SAVRŠENE REZULTATE

Zahvaljujemo vam što ste odabrali ovaj AEG proizvod. Proizveli smo ga kako bi vam pružio godine nepogrešivog rada, s inovativnim tehnologijama koje život čine jednostavnijim - svojstva koja ne možete pronaći kod običnih uređaja. Molimo vas da odvojite nekoliko minuta na čitanje kako biste dobili ono najbolje od njega.

**Posjetite našu internetsku stranicu za:**



Dobivanje savjeta o korištenju, prospekata, rješavanju problema, servisnim informacija:  
**[www.aeg.com](http://www.aeg.com)**



Registriranje vašeg proizvoda za bolji servis:  
**[www.aeg.com/productregistration](http://www.aeg.com/productregistration)**



Kupovinu dodatne opreme, potrošnog materijala i originalnih rezervnih dijelova za vaš uređaj:  
**[www.aeg.com/shop](http://www.aeg.com/shop)**

## BRIGA O KUPCIMA I SERVIS

Preporučujemo uporabu originalnih rezervnih dijelova. Kada se obraćate servisu, provjerite da su Vam dostupni sljedeći podaci. Informacije možete pronaći na nazivnoj pločici. Model, PNC, serijski broj.



Upozorenje / Oprez - sigurnosne informacije.



Opće informacije i savjeti



Informacije o zaštiti okoliša

Zadržava se pravo na izmjene.

# 1. INFORMACIJE O SIGURNOSTI

Prije postavljanja i korištenja uređaja, pažljivo pročitajte isporučene upute. Proizvođač nije odgovoran ako nepravilno postavljanje i uporaba uređaja uzrokuje ozljede i oštećenja. Upute uvijek čuvajte s uređajem, za buduće potrebe.

## 1.1 Sigurnost djece i slabijih osoba



### **UPOZORENJE**

Opasnost od gušenja, ozljede ili trajne nesposobnosti.

- Ovaj uređaj mogu koristiti djeca od 8 godina pa na više i osobe smanjenih tjelesnih, osjetilnih ili mentalnih mogućnosti ili osobe koje ne raspolažu iskustvom ili znanjem ako su pod nadzorom osobe odgovorne za njihovu sigurnost i rade po uputama koje se odnose na sigurno korištenje uređaja te razumiju uključene opasnosti.
- Ne dozvolite djeci da se igraju s uređajem.
- Svu ambalažu čuvajte izvan dohvata djece.
- Sve deterdžente čuvajte izvan dohvata djece.
- Djecu i kućne ljubimce držite podalje od vrata uređaja dok su otvorena.
- Ako je uređaj opremljen sigurnosnom blokadom za djecu, preporučujemo da je uključite.
- Čišćenje i održavanje uređaja ne smiju obavljati djeca bez nadzora.

## 1.2 Opća sigurnost

- Prije održavanja, uređaj isključite i utikač izvucite iz utičnice mrežnog napajanja.
- Ne mijenjajte specifikacije ovog uređaja.
- Poštujte maksimalno ograničenje punjenja od 8 kg (pogledajte poglavlje "Tablica programa").

- Ako je kabel za napajanje oštećen, proizvođač ili ovlašteni serviser ili osoba sličnih kvalifikacija mora ga zamijeniti kako bi se izbjegla opasnost.
- Radni tlak vode (minimalni i maksimalni) mora biti između 0,5 bar (0,05 MPa) i 8 bar (0,8 MPa)
- Ventilacijski otvor na dnu (ako postoji) ne smije biti prekriven tepihom.
- Uređaj se treba priključiti na vodovodnu mrežu pomoću isporučenog novog kompleta cijevi. Stari komplet cijevi ne smije se ponovno upotrijebiti.

## 2. SIGURNOSNE UPUTE

### 2.1 Postavljanje

- Skinite pakiranje i transportne vijke.
- Sačuvajte transportne vijke. Kada ćete ponovno premještati uređaj, morat ćete blokirati bubanj.
- Ne postavljajte i ne koristite oštećeni uređaj.
- Uređaj ne postavljajte ili ne upotrebljavajte na mjestima gdje je temperatura niža od 0 °C ili gdje je izložen vremenskim utjecajima.
- Pridržavajte se uputa za postavljanje isporučenih s uređajem.
- Provjerite je li pod u prostoriji gdje postavljate uređaj ravan, čvrst, otporan na toplinu i čist.
- Uređaj ne postavljajte na mjesta gdje se vrata uređaja ne mogu do kraja otvoriti.
- Budite pažljivi kada pomičete uređaj jer je težak. Obavezno nosite zaštitne rukavice.
- Provjerite kruži li zrak između uređaja i poda.
- Prilagodite nožice kako biste osigurali dovoljno prostora između uređaja i tpiha.

### Električni priključak



#### UPOZORENJE

Opasnost od požara i strujnog udara.

- Uređaj mora biti uzemljen.
- Provjerite podudaraju li se električni podaci na nazivnoj pločici s električnim napajanjem. Ako to nije slučaj, kontaktirajte električara.
- Uvijek koristite pravilno ugrađenu utičnicu sa zaštitom od strujnog udara.
- Ne koristite adaptere s više utičnica i produžne kabele.
- Pazite da ne oštetite utikač i kabel napajanja. Ako je potrebno zamijeniti električni kabel, to mora izvršiti naš servis.
- Utikač kabela napajanja utaknite u utičnicu tek po završetku postavljanja. Provjerite postoji li pristup utikaču nakon postavljanja.
- Ne povlačite kabel napajanja kako biste utikač izvukli iz utičnice. Uvijek uhvatite i povucite utikač.
- Kabel napajanja ili utikač ne dodirujte vlažnim rukama.
- Ovaj je uređaj usklađen s direktivama EU.

## Priključak na dovod vode

- Pripazite da ne oštetite crijeva za vodu.
- Uređaj se treba priključiti na vodovodnu mrežu pomoću isporučenog novog kompleta cijevi. Stari komplet cijevi ne smije se ponovno upotrijebiti.
- Prije priključivanja uređaja na nove cijevi ili cijevi koje se dugo nisu koristile neka voda teče sve dok ne postane potpuno čista.
- Prilikom prve upotrebe uređaja provjerite da nema curenja.

## 2.2 Uporaba



### UPOZORENJE

Opasnost od ozljeda, električnog udara, vatre, opekotina ili oštećenja uređaja.

- Ovaj uređaj upotrebljavajte u kućanstvu.
- Ne mijenjajte specifikacije ovog uređaja.
- Pridržavajte se sigurnosnih uputa na ambalaži deterđenta.
- Zapaljive predmete ili predmete namočene zapaljivim sredstvima ne stavljajte u uređaj, pored ili na njega.
- Ne dodirujte staklo na vratima dok program traje. Staklo može biti vruće.
- Provjerite jeste li iz rublja uklonili sve metalne predmete.

- Ispod uređaja ne stavljajte spremnik za prikupljanje eventualnog curenja. Kontaktirajte servis kako bi provjerio koji se pribor može upotrijebiti.

## 2.3 Održavanje i čišćenje



### UPOZORENJE

Opasnost od ozljeda ili oštećenja uređaja.

- Prije održavanja, uređaj isključite i utikač izvucite iz utičnice mrežnog napajanja.
- Za čišćenje uređaja ne koristite raspršivanje vode i pare.
- Uređaj očistite vlažnom mekom krpom. Koristite samo neutralna sredstva za čišćenje. Nikada ne koristite abrazivna sredstva, jastučice za ribanje, otapala ili metalne predmete.

## 2.4 Odlaganje



### UPOZORENJE

Opasnost od ozljede ili gušenja.

- Uređaj iskopčajte iz električne mreže.
- Odrežite električni kabel i bacite ga.
- Uklonite bravicu vrata kako biste spriječili da se djeca i kućni ljubimci zatvore u uređaj.

## 3. TEHNIČKI PODACI

Dimenzije	Širina / Visina / Dubina	600 / 850 / 605 mm
	Ukupna dubina	640 mm
Spajanje na električnu mrežu:	Napon	230 V
	Ukupna snaga	2200 W
	Osigurač	10 A
	Frekvencija	50 Hz
Razina zaštite protiv ulaska krutih čestica i vlage osigurana je zaštitnim poklopcem, osim gdje niskonaponska oprema nema zaštitu protiv vlage		<b>IPX4</b>

Tlak dovoda vode	Minimalno	0,5 bara (0,05 MPa)
	Maksimalno	8 bara (0,8 MPa)
Dovod vode <sup>1)</sup>		Hladna voda
Maksimalna količina rublja	Pamuk	8 kg
Brzina centrifuge	Maksimalno	1400 o/min

1) Spojite crijevo za dovod vode na slavinu s navojem 3/4".

## 4. OPIS PROIZVODA

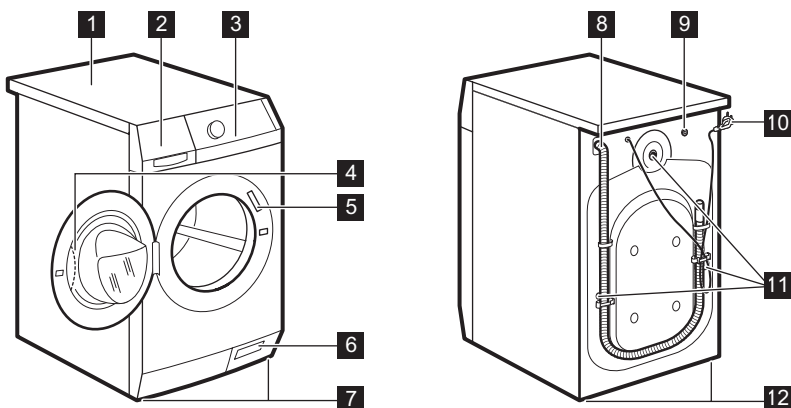

- 1** Radna površina
- 2** Spremnik za deterdžent
- 3** Upravljačka ploča
- 4** Ručica na vratima
- 5** Nazivna pločica
- 6** Odvodna pumpa
- 7** Noga za poravnavanje uređaja
- 8** Crijevo za odvod vode
- 9** Ventil dovoda vode
- 10** Kabel napajanja
- 11** Transportni vijci
- 12** Noga za poravnavanje uređaja

da djeca ili kućni ljubimci budu zatvoreni u bubnju. Za aktiviranje zaštite, okrenite je u smjeru kazaljke na satu dok utor ne bude postavljen vodoravno. Za deaktiviranje zaštite, okrenite je u smjeru suprotnom od kazaljke na satu dok utor ne bude postavljen okomito.

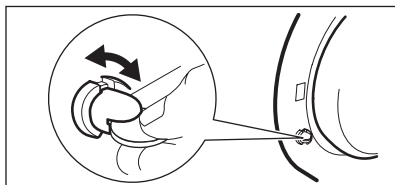

### 4.1 Zaključavanje radi zaštite djece

- Kada aktivirate spomenutu zaštitu, ne možete zatvoriti vrata. To će spriječiti

## 4.2 Dodatni pribor

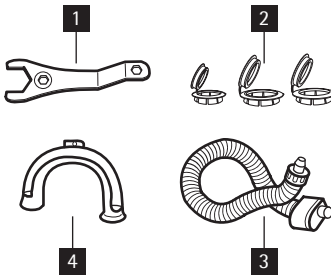

### 1 Ključ

Za odvijanje transportnih vijaka.

### 2 Plastični čepovi

Za zatvaranje rupa na stražnjoj strani uređaja nakon vađenja transportnih vijaka.

### 3 Crijevo za dovod vode sa zaštitom od poplave

Za sprječavanje mogućeg curenja vode

### 4 Plastična vodilica za crijevo

Za spajanje crijeva za odvod vode na rub slivnika.

## 5. UPRAVLJAČKA PLOČA

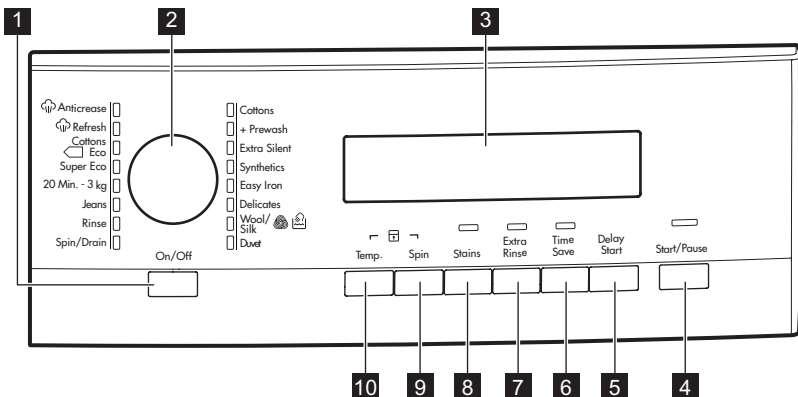

**1** Tipka Uključeno/Isključeno (On/Off)

**2** Programator

**3** Zaslón

**4** Tipka Početak/Pauza

**5** Tipka za odgodu početka

**6** Tipka za uštedu vremena

**7** Tipka za dodatno ispiranje

**8** Tipka Mrlje

**9** Tipka za smanjenje centrifuge

**10** Tipka za temperaturu

### 5.1 Tipka Uključeno/Isključeno

**1**

Za uključivanje ili isključivanje uređaja pritisnite ovu tipku. Prilikom uključivanja uređaj oglašava se zvučni signal. Funkcija AUTO Stand-by automatski isključuje uređaj kako bi se smanjila potrošnja energije kada:

- ne koristite uređaj 5 minuta prije nego pritisnete tipku **4**.
- Poništavaju se sve postavke.
- Pritisnite tipku **1** za ponovno uključivanje uređaja.

- Ponovno odaberite program pranja i sve dostupne opcije.
- 5 minuta nakon završetka programa pranja. Pogledajte „Po završetku programa“.

## 5.2 Programator **2**

Okrenite programator kako biste odabrali program. Uključuje se odgovarajuće indikatorsko svjetlo programa.

## 5.3 Zaslون **3**



Zaslون prikazuje:

<b>A</b>	• Maksimalnu temperaturu za program.
<b>B</b>	• Zadanu brzinu centrifugiranja za program. • Simboli 'Bez centrifuge' <sup>1)</sup> i 'Zadržavanje vode'.
<b>C</b>	• Simboli na zaslonu. <sup>2)</sup>
Simboli	Opis
	Faza pranja
	Faze ispiranja
	Faza centrifugiranja
	Zaštita za djecu
	Kada je prikazan ovaj simbol, ne možete otvoriti vrata uređaja. Vrata možete otvoriti tek kada simbol nestane sa zaslona. <b>Ako je program završen, a simbol je i dalje prikazan:</b> <ul style="list-style-type: none"> <li>• U bubnju se nalazi voda.</li> <li>• Uključena je funkcija 'Zadržavanja vode'.</li> </ul>
	Odgoda početka



- D**
- Trajanje programa  
Kada program započne, vrijeme se smanjuje u koracima od 1 minute.
  - Odgoda početka  
Kada pritisnete tipku za odgodu početka, na zaslonu se prikazuje vrijeme odgode početka.
  - Šifre alarma  
Ako dođe do kvara uređaja, na zaslonu se prikazuju kodovi alarma. Pogledajte poglavlje "Rješavanje problema".
  - Err  
Zaslon na nekoliko sekundi prikazuje ovu poruku ako:
    - odaberete funkciju koja se ne može koristiti uz program.
    - promijenite program koji se izvodi.
 Indikator tipke Start/Pauza **4** treperi.
  -   
Kada je program pranja završio.

1) Dostupno samo za program Centrifugiranje/Izbacivanje vode.

2) Simboli se pojavljuju na zaslonu kada je odabrana odgovarajuća faza ili funkcija.

## 5.4 Tipka Start/Pauza **4**

Za pokretanje ili prekid programa pritisnite tipku **4**.

## 5.5 Tipka za odgodu početka **5**

Za odgodu početka programa od 30 minuta do 20 sati, pritisnite tipku **5**.

## 5.6 Tipka za uštedu vremena **6**

Za smanjenje trajanja programa pritisnite tipku **6**.

- Pritisnite jednom za odabir „Skraćenog trajanja“, za dnevno zaprljano rublje.
- Pritisnite dvaput za odabir „Ekstra brzo“, za rublje koje gotovo da i nije zaprljano.



Neki programi prihvaćaju samo jednu od ove dvije funkcije.

## 5.7 Tipka za dodatno ispiranje **7**

Pritisnite tipku **7** kako biste programu dodali dodatne faze ispiranja.

Ovu funkciju koristite za osobe koje su alergične na deterdžente i u područjima s mekom vodom.

## 5.8 Tipka Mrlje **8**

Pritisnite tipku **8** kako biste programu dodali fazu tretiranja mrlja.

Ovu funkciju koristite s rubljem koje ima mrlje koje se teško uklanjaju.

Kada odaberete ovu funkciju, sredstvo za odstranjivanje mrlja stavite u odjeljak .



Ova funkcija produljuje trajanje programa pranja.

Ova funkcija nije dostupna s temperaturom nižom od 40°C.

## 5.9 Tipka Centrifuga **9**



Pritisnite ovu tipku za:

- smanjenje maksimalne brzine centrifugiranja kada odaberete neki od programa.



Na zaslonu se prikazuju samo brzine centrifugiranja koje su dostupne za odabrani program.

- isključivanje faze centrifugiranja.
- Uključivanje funkcije 'Zadržavanje vode'. Uključite ovu funkciju kako biste spriječili gužvanje tkanina. Uređaj neće izbaciti vodu kada program završi.

	Faza centrifugiranja je isključena.
	Uključena je funkcija 'Zadržavanja vode'.

## 5.10 Tipka za odabir temperature 10

Za promjenu temperature pritisnite tipku **10**.

--	= hladna voda
----	---------------

## 5.11 Funkcija zvučnog signala

Zvučni signal možete čuti kada:

- uključite uređaj.
- isključite uređaj.
- pritisnete neku od tipki.
- program pranja završi.
- dođe do kvara u radu uređaja.



Za **uključivanje/isključivanje** zvučnih signala, na 6 sekundi istovremeno pritisnite tipku **8** i tipku **7**.



Ako isključite zvučne signale, čut ćete ih samo prilikom pritiskanja tipki i u slučaju kvara.

## 5.12 Funkcija zaštite za djecu

Ova funkcija sprečava da se djeca igraju upravljačkom pločom.

- Za uključivanje funkcije istovremeno pritisnite tipku **10** i tipku **9** sve dok se na zaslonu ne prikaže simbol .
- Za isključivanje funkcije istovremeno pritisnite tipku **10** i tipku **9** sve dok simbol  ne nestane sa zaslona. Funkciju možete uključiti:
- Prije nego pritisnete tipku Start/Pauza **4**: uređaj ne može započeti s radom.
- Nakon što pritisnete tipku Start/Pauza **4** isključuju se sve tipke i programator.





## 5.13 Trajna funkcija dodatnog ispiranja

Ovom funkcijom možete trajno uključiti dodatno ispiranje prilikom odabira novog programa pranja.

- Za uključivanje funkcije istovremeno pritisnite tipke **6** i **5** sve dok se ne upali indikator tipke **7**.
- Za isključivanje funkcije istovremeno pritisnite tipke **6** i **5** sve dok se ne ugasi indikator tipke **7**.

# 6. PROGRAMI

Program Temperatura	Vrsta punjenja maks. težina punjenja	Opis ciklusa	Funkcije
 Pamuk 95° - hladno	Bijeli i šareni, normalno zaprljani pamuk. maks. 8 kg	Pranje Ispiranja Duga centrifuga	SMANJENA CENTRIFUGA ZADRŽAVANJE ISPIRANJA MRLJE EXTRA ISPIRANJE UŠTEDA VREMENA <sup>1)</sup>

Program Temperatura	Vrsta punjenja maks. težina punjenja	Opis ciklusa	Funkcije
 Pamuk + Pretpiranje 95° - hladno	Bijeli i šareni, jako zaprjani pamuk. maks. 8 kg	Pretpiranje Pranje Ispiranja Duga centrifuga	SMANJENA CEN- TRIFUGA ZADRŽAVANJE ISPIRANJA MRLJE EXTRA ISPIRA- NJE UŠTEDA VREME- NA <sup>1)</sup>
<b>dB</b> Extra Tihi Ciklus 95° - hladno	Bijeli i šareni, normalno zaprljani pamuk. maks. 8 kg	Zaustavljanje s vodom u bubnju Ispiranja Duga centrifuga	MRLJE EXTRA ISPIRA- NJE UŠTEDA VREME- NA <sup>1)</sup>
 Sintetika 60° - hladno	Sintetičke ili miješa- ne tkanine normalne razine zaprljanosti. maks. 4 kg	Pranje Ispiranja Kratka centrifu- ga	SMANJENA CEN- TRIFUGA ZADRŽAVANJE ISPIRANJA MRLJE EXTRA ISPIRA- NJE UŠTEDA VREME- NA <sup>1)</sup>
 Easy Iron (Lako glačanje) <sup>2)</sup> 60° - hladno	Normalno prljavi predmeti od sinte- tičkih tkanina. maks. 4 kg	Pranje Ispiranja Kratka centrifu- ga	ZADRŽAVANJE ISPIRANJA EXTRA ISPIRA- NJE UŠTEDA VREME- NA <sup>1)</sup>
 Osjetljivo 40° - hladno	Osjetljive tkanine po- put akrila, viskoze, normalno zaprljani predmeti od polieste- ra. maks. 4 kg	Pranje Ispiranja Kratka centrifu- ga	SMANJENA CEN- TRIFUGA ZADRŽAVANJE ISPIRANJA MRLJE EXTRA ISPIRA- NJE UŠTEDA VREME- NA <sup>1)</sup>
 Vuna / Svila 40° - hladno  	Vuna koja se može prati u perilici. Ručno periva vuna i osjetljive tkanine sa simbolom "ručno pranje". maks. 2 kg	Pranje Ispiranja Kratka centrifu- ga	SMANJENA CEN- TRIFUGA ZADRŽAVANJE ISPIRANJA

Program Temperatura	Vrsta punjenja maks. težina punjenja	Opis ciklusa	Funkcije
 Duvets (Popluni) 60° - 30°	Jedna sintetička deka, poplun, plahta, itd. maks. 2.5 kg	Pranje Ispiranja Kratka centrifuga	SMANJENA CENTRIFUGA
 Centr./ Izbaciv. vode <sup>3)</sup>	Sve tkanine Najveća količina rublja ovisi o vrsti rublja.	Ispuštanje vode Faza centrifugiranja najvećom brzinom.	SMANJENA CENTRIFUGA BEZ CENTRIFUGE
 Ispiranje	Predmeti koji se ručno peru.	Ispiranja Duga centrifuga	SMANJENA CENTRIFUGA ZADRŽAVANJE ISPIRANJA EXTRA ISPIRANJE <sup>4)</sup>
 Traper 60° - hladno	Svi predmeti od traper. Predmeti od džerseja s visokotehnološkim materijalima. maks. 4 kg	Pranje Ispiranja Kratka centrifuga	SMANJENA CENTRIFUGA ZADRŽAVANJE ISPIRANJA EXTRA ISPIRANJE UŠTEDA VREMENA <sup>1)</sup>
20 Min. - 3 kg 30°	Pamučne i sintetičke tkanine, lagano zaprljane ili nošene samo jednom.	Pranje Ispiranja Kratka centrifuga	SMANJENA CENTRIFUGA
Super Eco <sup>5)</sup> Hladno	Miješane tkanine (pamuk i sintetika). maks. 3 kg	Pranje Ispiranja Kratka centrifuga	SMANJENA CENTRIFUGA ZADRŽAVANJE ISPIRANJA EXTRA ISPIRANJE
Pamuk Eko  <sup>6)</sup> 60° - 40°	Bijeli i šareni normalno zaprljani pamuk. maks. 8 kg	Pranje Ispiranja Duga centrifuga	SMANJENA CENTRIFUGA

1) ako dva puta pritisnete tipku 6 (postavljanje funkcije Extra brzo), preporučujemo vam da smanjite količinu rublja. Može se ostaviti i količina za puno punjenje, ali rezultati pranja neće biti dobri.

2) Faza pranja i centrifuge je spora kako bi se spriječilo gužvanje tkanina. Uređaj dodaje dodatna ispiranja.





3) Osnovna faza brzine centrifuge postavljena je za pamučno rublje. Postavite brzinu centrifuge. Provjerite odgovara li rublju. Kako biste odabrali samo program IZBACIVANJA VODE, odaberite funkciju BEZ CENTRIFUGE.

4) Postavite ovu funkciju za dodavanje ispiranja. S malom brzinom centrifuge uređaj provodi nježna ispiranja kratkim centrifugama.

- 5) Odaberite ovaj program za skraćivanje trajanja programa i smanjenje potrošnje energije i vode. Upotrijebite posebni deterđent za pranje pri vrlo niskim temperaturama.
- 6) **STANDARDNI PROGRAMI za vrijednosti potrošnje navedene na energetske oznaci.** U skladu s odredbom 1061/2010, ovi programi predstavljaju "standardni program za pranje pamuka na 60 °C" i "standardni program za pranje pamuka na 40 °C". To su najučinkovitiji programi po pitanju kombinacije potrošnje vode i energije za pranje normalno uprljanog pamučnog rublja. Ovaj program postavite za dobre rezultate pranja i smanjenje potrošnje energije. Trajanje programa pranja je produženo.

 Temperatura vode u određenoj fazi pranje može se razlikovati od nazivne temperature odabranog programa.

## PROGRAMI S PAROM

Program <sup>1)</sup>	Vrsta punjenja	Maks. količina rublja
 Osvježavanje parom Ovaj ciklus uklanja mirise iz rublja.	Pamučno i sintetičko rublje.	do 1.5 kg
 Para ne uklanja mirise životinja.		
 Zaštita od gužvanja Ovaj program pomaže u ukljanjanju nabora.	Pamučno i sintetičko rublje.	do 1.5 kg
 Para se može koristiti za suho, oprano ili rublje nošeno samo jednom. Ovi programi mogu smanjiti nabore i ukloniti mirise i rublje čine glađim. Ne koristite nikakav deterđent. Ako je potrebno, mrlje uklonite pranjem ili korištenjem odstranjivača mrlja. Programi s parom ne izvode nikakve higijenske cikluse.		

Program s parom ne koristite za ove vrste odjeće:

- Odjeću na čijoj etiketi za održavanje nije navedeno da je prikladna za sušenje u sušilici.
- Odjeću s plastičnim, metalnim, drvenim ili sličnim dijelovima.

<sup>1)</sup> Ako pokrenete program s parom sa suhim rubljem, na kraju ciklusa rublje će biti vlažno. Najbolje je da rublje izložite svježem zraku na otprilike 10 minuta kako bi se osušilo. Rublje trebate izvaditi iz bubnja što je moguće brže. Nakon ciklusa pare, odjeću će možda svejedno biti potrebno glačati, ali s manje napora!

### 6.1 Certifikat Woolmark



Woolmark proizvoda koji se mogu prati u perilici, uz uvjet da je rublje oprano u skladu s uputama na etiketi odjeće i u skladu s uputama proizvođača perilice. M1127

U Ujedinjenom Kraljevstvu, Irskoj, Hong Kongu i Indiji, oznaka Woolmark je zaštićeni trgovački znak.

Ciklus pranja vune na ovom uređaju odobrio je Woolmark Company za pranje

## 7. POTROŠNJA



Na početku programa na zaslonu se prikazuje trajanje programa za maksimalno punjenje.

Tijekom faze pranja automatski se izračunava trajanje programa i može se značajno skratiti ako je punjenje manje od maksimalne količine (npr. pamuk na 60°C, maksimalno punjenje 8 kg, trajanje programa prelazi 2 sata; stvarno punjenje 1 kg, trajanje programa nije niti 1 sat).

Kada program izračunava stvarno trajanje programa točka trepti na zaslonu.



Podaci u ovoj tablici su približni. Razni čimbenici mogu promijeniti podatke: količina i vrsta rublja, voda i temperatura okoline.

Programi	Količina (kg)	Potrošnja električne energije (kWh)	Potrošnja vode (u litrama)	Približno trajanje programa (u minutama)	Preostala vlaga (%) <sup>1)</sup>
Pamuk 60 °C	8	1.60	72	168	52
Pamuk 40 °C	8	1.00	72	164	52
Sintetika 40 °C	4	0.60	50	110	35
Osjetljivo 40 °C	4	0.70	60	91	35
Vuna/Ručno pranje 30 °C	2	0.35	57	58	30
<b>Standardni programi za pamuk</b>					
Standardni program za pamuk na 60 °C	8	0.90	58	208	52
Standardni program za pamuk na 60 °C	4	0.65	45	156	52
Standardni program za pamuk na 40 °C	4	0.49	44	156	52

<sup>1)</sup> Po završetku faze centrifuge.

Način rada Off (W)	Način rada Left On (W)
0.48	0.48

Podaci navedeni u gornjoj tablici su u skladu s 1015/2010direktivama za primjenu 2009/125/EC direktiva komisije EU.

## 8. PRIJE PRVE UPORABE

1. Za aktiviranje sustava izbacivanje vode ulijte 2 litre vode u u glavni odjeljak za pranje u spremniku za deterdžent.
2. Stavite malu količinu deterdženta u pretinac za glavno pranje u

spremniku za deterdžent. Odaberite i pokrenite program za pamučno rublje na najvišoj temperaturi bez rublja. Na taj ćete način ukloniti moguću preostalu prljavštinu s bubnja i kade.

## 9. SVAKODNEVNA UPORABA

1. Otvorite slavinu za vodu.
2. Utaknite električni utikač u utičnicu mrežnog napajanja.
3. Pritisnite tipku **1** kako biste uključili uređaj.
4. Stavite rublje u uređaj.
5. Koristite ispravnu količinu deterdženta i aditiva.
6. Postavite i pokrenite ispravan program pranja koji odgovara vrsti i zaprljanosti rublja.

### 9.1 Umetanje rublja



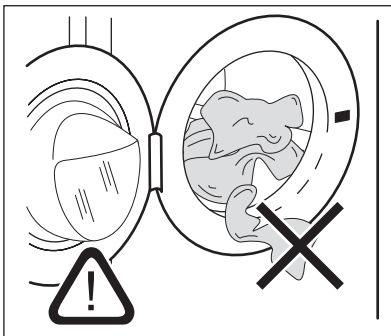



1. Otvorite vrata uređaja.
2. Stavite rublje u bubanj, umećući jedan po jedan komad. Protresite rublje prije stavljanja u uređaj. Pripremite da bubanj ne pretrpate rubljem.
3. Zatvorite vrata uređaja.

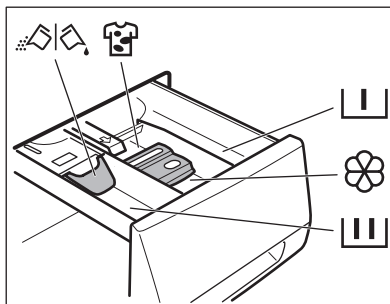

Uklonite svo rublje između brtve i vrata. Postoji opasnost od curenja vode ili oštećenja rublja.

### 9.2 Punjenje deterdženta i dodatka



	Pretinac za deterdžent za fazu predpranja i program namakanja. Dodajte deterdžent za predpranje i namakanje prije pokretanja programa.
	Pretinac za deterdžent za fazu pranja. Ako koristite tekući deterdžent, ulijte ga neposredno prije pokretanja programa.
	Pretinac za tekuće aditive (omekšivač, štirka). Proizvod postavite u odjeljak prije pokretanja programa.
<b>MAX</b>	To je maksimalna razina za količinu za tekuće dodatke.
	Odjeljak za sredstvo za uklanjanje mrlja. Proizvod postavite u odjeljak i postavite funkciju za uklanjanje mrlja prije pokretanja programa.
	Krilce za prašak ili tekući deterdžent Okrenite ga (gore ili dolje) u pravilan položaj za uporabu praškastog ili tekućeg deterdženta.
	Uvijek se pridržavajte uputa na pakiranju deterdženta.

## Provjerite položaj krilca

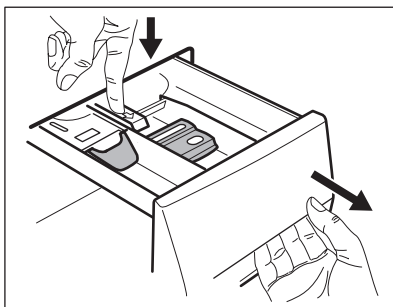

1. Do kraja izvucite spremnik za deterdžent.
2. Pritisnite polugu prema dolje kako biste uklonili spremnik.

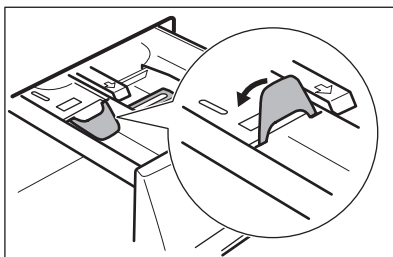

3. Za korištenje praškastog deterdženta okrenite krilce prema gore.



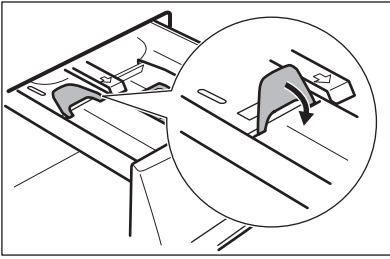

5. Izmjerite količinu sredstva za pranje i omekšivača.
6. Pažljivo zatvorite spremnik za deterdžent. Pobrinite se da krilce ne uzrokuje začepljenje kada zatvorite ladicu.

### 9.3 Odabir i pokretanje programa

1. Okrenite programator. Uključuje se odgovarajuće indikatorsko svjetlo programa.
2. Indikator tipke **4** treperi u crvenoj boji.
3. Zaslون prikazuje zadanu temperaturu i brzinu centrifugiranja. Za promjenu temperature i/ili brzine centrifugiranja pritisnite odgovarajuću tipku.
4. Odaberite dostupne funkcije. Pali se indikator odabrane funkcije ili se na zaslonu prikazuje odgovarajući simbol.
5. Za pokretanje programa pritisnite tipku **4**. Svijetli indikator tipke **4**.

**i** Odvodna pumpa može raditi kratko vrijeme kada uređaj puni vodu.

**i** Uređaj automatski podešava vrijeme ciklusa prema rublju koje ste umetnuli u bubanj kako bi se ostvarili idealni rezultati pranja sa što je moguće kraćim vremenom pranja. Nakon približno 15 minuta od pokretanja programa, zaslon prikazuje novu vrijednost vremena.

4. Za korištenje tekućeg deterdženta okrenite krilce prema dolje.



#### S krilcem u položaju DOLJE:

- Ne koristite želatinozne ili guste tekuće deterdžente.
- Ne ulijevajte više tekućeg deterdženta od ograničenja prikazanog na krilcu.
- Ne postavljajte fazu predpranja.
- Ne postavljajte funkciju odgode pokretanja.

### 9.4 Prekidanje programa

1. Pritisnite tipku **4**. Indikator treperi.
2. Ponovno pritisnite tipku **4**. Program pranja se nastavlja.

### 9.5 Poništavanje programa

1. Za poništavanje programa i isključivanje uređaja pritisnite tipku **1**.
2. Kako biste uključiti uređaj, ponovno pritisnite tipku **1**. Sada možete odabrati novi program pranja.



Uređaj ne izbacuje vodu.

### 9.6 Promjena funkcije

Samo neke funkcije možete promijeniti prije nego se izvedu.

1. Pritisnite tipku **4**. Indikator treperi.
2. Promijenite odabranu funkciju.

### 9.7 Odabir odgode početka

1. Pritišćite tipku **5** sve dok se na zaslonu ne prikaže broj minuta ili sati. Pale se odgovarajući simboli.
2. Pritisnite tipku **4**, uređaj započinje odbrojavanje odgode početka. Kad odbrojavanje završi, automatski će se pokrenuti program pranja.



Prije nego pritisnete tipku **4** za pokretanje uređaja, možete poništiti ili promijeniti odabranu odgodu početka.

Odgodu početka ne možete odabrati za **Program s parom**.

## 9.8 Poništavanje odgode početka

1. Pritisnite tipku **4**. Treperi odgovarajući indikator.
2. Pritišćite tipku **5** sve dok se na zaslonu ne prikaže **0'**.
3. Pritisnite tipku **4**. Program se pokreće.

## 9.9 Otvaranje vrata

Vrata uređaja zaključana su dok traje program pranja ili odgoda početka.

**Za otvaranje vrata uređaja:**

1. Pritisnite tipku **4**. Gasi se simbol za zaključavanje vrata na zaslonu.
2. Otvorite vrata uređaja.
3. Zatvorite vrata i pritisnite tipku **4**. Program ili odgoda početka se nastavljaju.



Ako su temperatura i razina vode u bubnju previsoki, simbol zaključanih vrata ostaje prikazan i ne možete otvoriti vrata. Vrata otvorite na sljedeći način:

1. Isključite uređaj.
2. Pričekajte nekoliko minuta.
3. Provjerite da u bubnju nema vode.



Ako isključite uređaj, morat ćete ponovno odabrati program pranja.

## 9.10 Po završetku programa

- Uređaj se automatski zaustavlja.

- Oglašavaju se zvučni signali.
- Na zaslonu se prikazuje .
- Gasi se indikator tipke Start/Pauza **4**.
- Gasi se simbol zaključanih vrata.
- Pritisnite tipku **1** kako biste isključili uređaj. Pet minuta nakon završetka programa, funkcija uštede energije automatski će isključiti uređaj.



Kada ponovno uključite uređaj, zaslon prikazuje kraj posljednjeg odabranog programa. Okrenite programator kako biste odabrali novi ciklus.

- Izvadite rublje iz uređaja. Provjerite da je bubanj prazan.
- Vrata ostavite odškrinuta kako biste spriječili stvaranje plijesni i nastanak neugodnih mirisa.
- Zatvorite slavinu za dovod vode.

**Program pranja je dovršen, ali u bubnju još ima vode:**

- Bubanj se okreće u pravilnim razmacima kako bi se spriječilo gužvanje rublja.
- Vrata ostaju zaključana.
- Kako biste otvorili vrata, morate izbaciti vodu.

**Za izbacivanje vode:**

1. Ako je potrebno, smanjite brzinu centrifugiranja.
2. Pritisnite tipku Start/Pauza **4**. Uređaj izbacuje vodu iz bubnja i centrifugira.
3. Kada se program završi i sa zaslona nestane simbol zaključanih vrata, možete otvoriti vrata.
4. Isključite uređaj.



Uređaj će automatski izbaciti vodu i centrifugirati rublje nakon otprilike 18 sati.

## 10. KORISNI SAVJETI I PREPORUKE

### 10.1 Punjenje rublja

- Rublje razdijelite na: bijelo, obojeno, sintetičko, osjetljivo i vunu.
- Pridržavajte se uputa za pranje na etiketama za njegu rublja.
- Bijele i obojene komade odjeće nemojte prati zajedno.
- Neki obojeni komadi odjeće mogu puštiti boju prilikom prvog pranja. Preporučujemo Vam da ih prvi puta perete odvojeno.
- Zakopčajte jastučnice, zatvorite patentne zatvarače, kukice i dugmad. Zavežite pojaseve.
- Ispraznite džepove i razvijte složene komade odjeće.
- Tkanine s više slojeva, vunu i odjeću s oslikanim ilustracijama okrenite na križu stranu.
- Uklonite tvrdokorne mrlje.
- Tvrdokorne mrlje perite specijalnim deterdžentom.
- Pripazite sa zavjesama. Uklonite kukice i zavjesu stavite u vreću za pranje ili u jastučnicu.
- U uređaju nemojte prati:
  - neporubljeno rublje ili zarezano rublje
  - grudnjake sa žicom.
  - Za pranje sitnih predmeta koristite vreću za pranje.
- Vrlo malo punjenje može uzrokovati probleme s uravnoteženjem prilikom centrifugiranja. Ako se to dogodi, ručno rasporedite predmete u bubnju i ponovno pokrenite fazu centrifugiranja.

### 10.2 Tvrdokorne mrlje

Za neke mrlje voda i deterdžent nisu dovoljni.

Preporučujemo da takve mrlje uklonite prije nego rublje stavite u uređaj.

U prodaji su dostupna specijalna sredstva za odstranjivanje mrlja. Koristite

specijalno sredstvo koje je prikladno za vrstu mrlje i tkanine.

### 10.3 Deterdženti i dodaci

- Koristite samo sredstva za pranje i dodatke posebno namijenjene uporabi u perilici rublja.
- Ne miješajte različite vrste deterdženata.
- Ne koristite više od propisane količine sredstva za pranje kako ne biste izazvali zagađenje okoliša.
- Uvijek se pridržavajte uputa na pakiranju ovih proizvoda.
- Koristite ispravne proizvode za vrstu i boju rublja, temperaturu programa i razinu uprljanosti.
- Ako koristite tekuće deterdžente, nemojte uključivati fazu pretpranja.
- Ako Vaš uređaj nema ladicu za deterdžent s jezičcem, tekući deterdžent dodajte korištenjem loptice za doziranje.

### 10.4 Tvrdoća vode

Ako je tvrdoća vode u Vašem području visoka ili umjerana, preporučujemo korištenje omekšivača vode za perilice rublja. U područjima gdje je voda meka nije potrebno koristiti omekšivače za vodu.

Kako biste saznali tvrdoću vode u svom području, kontaktirajte vodoopskrbno poduzeće.

Pridržavajte se uputa na pakiranju ovih proizvoda.

Ekvivalentne skale mjerenja tvrdoće vode:

- Njemački stupnjevi (°dH).
- Francuski stupnjevi (°TH)
- mmol/l (milimol po litri, međunarodna jedinica za tvrdoću vode).
- Clarkeovi stupnjevi.

## Tablica tvrdoće vode

Razina	Vrsta	Tvrdoća vode			
		°dH	°T.H.	mmol/l	Clarke
1	mekana	0-7	0-15	0-1.5	0-9
2	srednja	8-14	16-25	1.6-2.5	10-16
3	tvrd	15-21	26-37	2.6-3.7	17-25
4	vrlo tvrda	> 21	> 37	>3.7	>25

## 11. ČIŠĆENJE I ODRŽAVANJE



### UPOZORENJE

Prije čišćenja uređaja izvucite utikač iz utičnice.

### 11.1 Uklanjanje kamenca

Voda koju koristimo sadrži kamenac. Ako je nužno, upotrijebite omekšivač za vodu kako biste uklonili kamenac.

Koristite specijalne proizvode namijenjene perilicama rublja. Pridržavajte se uputa proizvođača na pakiranju ovih proizvoda.

Prilikom uklanjanja kamenca, nemojte stavljati rublje u bubanj.

### 11.2 Vanjsko čišćenje

Uređaj čistite samo sapunom i toplom vodom. Potpuno osušite sve površine.

### 11.4 Brtva na vratima

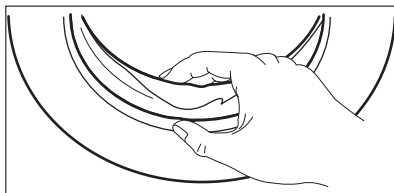

### POZOR

Ne koristite alkohol, otapala ili kemijske proizvode.

### 11.3 Pranje radi održavanja

Korištenjem programa s niskim temperaturama pranja, moguće je da nešto deterdženta ostane u bubnju. Redovito obavite pranje radi održavanja. Da biste to učinili:

- Izvadite rublje iz bubnja.
- Odaberite program pranja za pamuk s najvišom temperaturom.
- Koristite ispravnu količinu biološki aktivnog deterdženta u prahu.

Nakon svakog pranja neko vrijeme ostavite vrata perilice otvorenima kako biste spriječili nastajanje plijesni i neugodnih mirisa.

Redovito provjeravajte brtvu i uklonite sve predmete iz unutarnjeg dijela.

### 11.5 Bubanj

Redovito provjeravajte bubanj kako biste spriječili nastanak kamenca i hrđe. Koristite isključivo posebne proizvode za uklanjanje čestica hrđe iz bubnja.

To možete učiniti na sljedeći način:

- Očistite bubanj s posebnim proizvodom za nehrđajući čelik.
- Pokrenite program za pamuk s maksimalnom temperaturom i malom količinom deterdženta.

## 11.6 Spremnik deterdženta

### Za čišćenje spremnika:

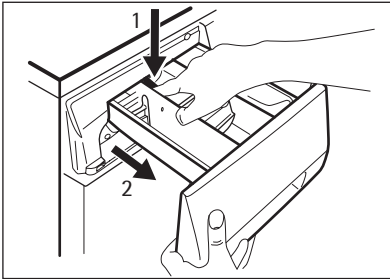

1. Pritisnite polugu.
2. Izvucite spremnik.

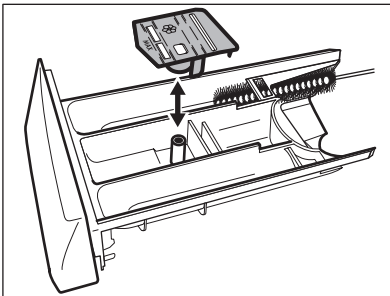

3. Uklonite gornji dio odjeljka za tekući aditiv.
4. Oba dijela očistite vodom.

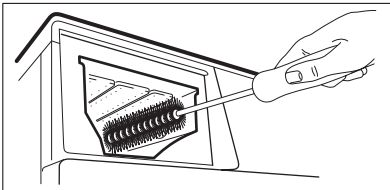

5. Očistite udubljenja u spremniku uz pomoć četke.
6. Umetnite spremnik natrag u udubljenje.

## 11.7 Odvodna pumpa



Redovito pregledavajte odvodnu pumpu kako biste se uvjerali da je čista.

Očistite pumpu ako:

- uređaj ne izbacuje vodu.
- se bubanj ne može okrenuti.
- uređaj stvara neobičnu buku uslijed začepljenja odvodne pumpe.
- zaslon prikazuje kod upozorenja uslijed problema s izbacivanjem vode.



### UPOZORENJE

1. Izvucite utikač iz strujne utičnice.
2. Ne vadite filter dok uređaj radi. Ne čistite odvodnu pumpu ako je voda u uređaju vruća. Da biste mogli ispustiti vodu iz odvodne pumpe, voda se mora ohladiti.

### Za čišćenje odvodne pumpe:

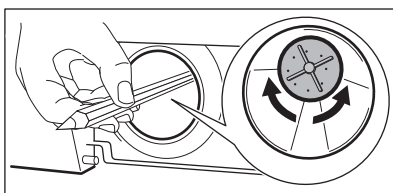
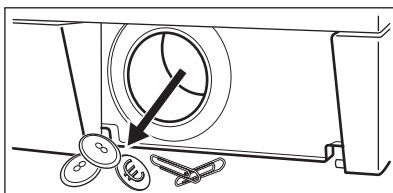
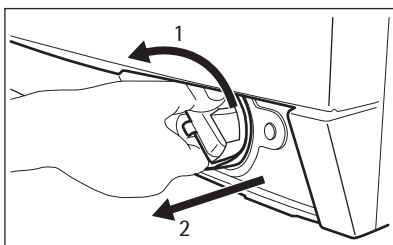
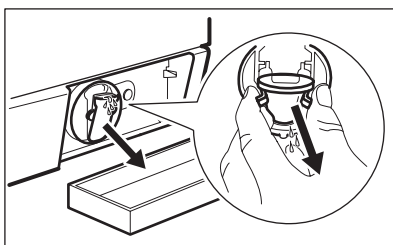
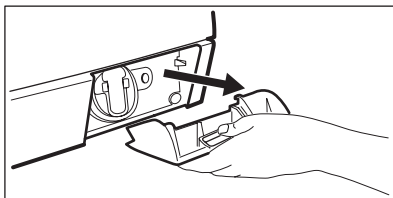
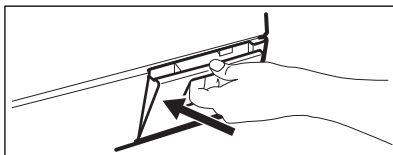

1. Otvorite vrata odvodne pumpe.
2. Povucite krilce prema van kako biste ga uklonili.
3. Ispod udubine na odvodnoj pumpi postavite posudu kako biste prikupili vodu koja će isteći.
4. Pritisnite dvije poluge i izvucite cijev za ispuštanje vode kako bi voda mogla isteći.
5. Kada se spremnik napuni vodom, cijev za ispuštanje vode vratite natrag i ispraznite spremnik. Korake 4 i 5 ponavljajte dok voda ne prestane istjecati iz odvodne pumpe.
6. Izvucite cijev za ispuštanje vode i okrenite filter kako biste ga izvadili.
7. Odstranite vlakna i predmete iz pumpe.
8. Uvjerite se da se vijak pumpe može okretati. Ako to nije moguće, kontaktirajte servisni centar.

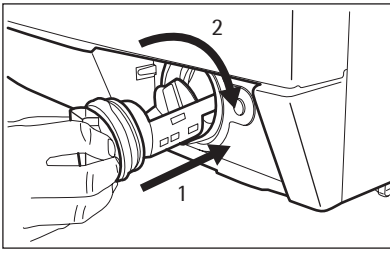

9. Očistite filter pod tekućom vodom i postavite ga natrag u pumpu u posebne vodilice.
10. Provjerite jeste li filter dovoljno pritegnuli kako bi izbjegli curenje.
11. Vratite krilce i zatvorite vrata odvodne pumpe.

## 11.8 Filter crijeva za dovod vode i filter na slavini

Filtere treba očistiti u sljedećim slučajevima:

- Uređaj se ne puni vodom.
- Uređaj se dugo puni vodom.

- Treperi indikator tipke **4** i zaslon prikazuje odgovarajući alarm. Pogledajte "Rješavanje problema".



### UPOZORENJE

Izvcite utikač iz strujne utičnice.

### Za čišćenje filtra na dovodu vode:

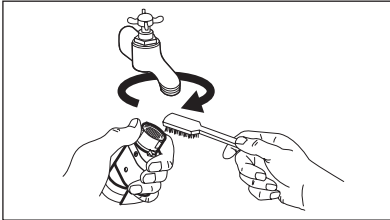

1. Zatvorite slavinu za dovod vode.
2. Skinite crijevo za dovod vode sa slavine za vodu.
3. Očistite filter u crijevu čvrstom četkom.

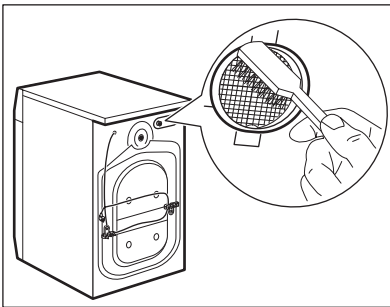

4. Skinite crijevo za dovod vode na stražnjoj strani uređaja.
5. Očistite filter u crijevu čvrstom četkom.

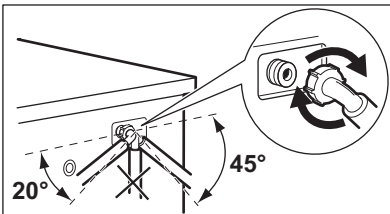

6. Vratite crijevo za dovod vode. Provjerite spojeve kako biste spriječili curenje vode.
7. Otvorite slavinu za vodu.

## 11.9 Izbacivanje vode u nuždi

Zbog kvara uređaj ne može izbaciti vodu.

Ako se ovo dogodi, provedite korake (1) do (6) u poglavlju "Za čišćenje odvodne pumpe".

Po potrebi očistite pumpu.

Vratite drenažnu pločicu i zatvorite krilce odvodne pumpe.

Kada ispuštate vodu primjenjivanjem postupka za hitno ispuštanje vode, morate aktivirati sustav za izbacivanje vode:

1. Ulijte 2 litre u odjeljak za glavno pranje u spremniku za deterdžent.
2. Pokrenite program za izbacivanje vode.

### 11.10 Zaštita od smrzavanja

Ako se uređaj postavi u području u kojem temperatura može pasti ispod 0 °C, ispraznite preostalu vodu iz crijeva za dovod vode i pumpe za izbacivanje vode.

1. Izvucite utikač iz strujne utičnice.

2. Zatvorite slavinu za dovod vode.
3. Uklonite cijev za dovod vode
4. Oba kraja cijevi za dovod vode stavite u posudu i pustite da voda isteče iz crijeva.
5. Ispraznite odvodnu crpku. Pratite postupak za hitno ispuštanje vode
6. Kad se odvodna pumpa isprazni, ponovno montirajte cijev za dovod vode.



#### UPOZORENJE

Prije nego ponovno koristite uređaj, provjerite da je temperatura u prostoriji viša od 0 °C. Proizvođač ne odgovara za štete uzrokovane niskim temperaturama.

## 12. RJEŠAVANJE PROBLEMA

Uređaj se ne pokreće ili se zaustavlja tijekom rada.

Najprije pokušajte pronaći rješenje problema (pogledajte tablicu). Ako ne uspijete pronaći rješenje, kontaktirajte servisni centar.

**Uz neke se probleme oglašava zvučni signal i zaslon prikazuje šifru alarma:**

- **E10** - Uređaj se ne puni vodom.

- **E20** - Uređaj ne izbacuje vodu.
- **E40** - Vrata uređaja su otvorena ili nisu ispravno zatvorena.
- **EFO** - Uključen je uređaj za zaštitu od poplave.



#### UPOZORENJE

Prije nego izvršite provjere isključite uređaj.

Problem	Mogući uzrok	Moguće rješenje
Uređaj se ne puni vodom.	Zatvorena je slavina za vodu.	Otvorite slavinu za vodu.
	Crijevo za dovod vode je oštećeno.	Provjerite je li crijevno za dovod vode oštećeno.
	Filter u crijevu za dovod vode su začepjeni.	Očistite filtere. Pogledajte poglavlje „Čišćenje i održavanje“.
	Slavina je blokirana ili začepljena naslagama kamenca.	Očistite slavinu za vodu.
	Spoj crijeva za dovod vode nije ispravno izveden.	Provjerite je li priključak ispravno izveden.
	Tlak vode je prenizak.	Obratite se lokalnom poduzeću za opskrbu vodom.
Uređaj ne izbacuje vodu.	Crijevo za odvod vode je oštećeno.	Provjerite je li crijevo za odvod vode oštećeno.



Problem	Mogući uzrok	Moguće rješenje
	Filter na pumpi za izbacivanje vode je začepljen.	Očistite filter pumpe za izbacivanje vode. Pogledajte poglavlje „Čišćenje i održavanje“.
	Spoj crijeva za odvod vode nije ispravno izveden.	Provjerite je li priključak ispravno izveden.
	Odabran je program pranja bez izbacivanja vode.	Pokrenite program za izbacivanje vode.
	Uključena je funkcija 'Zadržavanje vode'.	Pokrenite program za izbacivanje vode.
Vrata uređaja su otvorena ili nisu ispravno zatvorena.		Ispravno zatvorite vrata.
Uključen je uređaj za zaštitu od poplave.		<ul style="list-style-type: none"> <li>Isključite uređaj.</li> <li>Zatvorite slavinu za dovod vode.</li> <li>Obratite se servisnom centru.</li> </ul>
Ne uključuje se centrifuga.	Faza centrifugiranja je isključena.	Odaberite program s fazom centrifugiranja.
	Filter na pumpi za izbacivanje vode je začepljen.	Očistite filter pumpe za izbacivanje vode. Pogledajte poglavlje „Čišćenje i održavanje“.
	Problemi s uravnoteženjem rublja u bubnju.	Ručno rasporedite predmete u bubnju i ponovno pokrenite fazu centrifugiranja.
Program ne započinje s radom.	Električni utikač nije utaknut u utičnicu mrežnog napajanja.	Utaknite utikač u utičnicu.
	Pregorio je osigurač u kutiji s osiguračima u kućanstvu.	Zamijenite osigurač.
	Niste pritisnuli tipku <b>4</b> .	Pritisnite tipku <b>4</b> .
	Postavljena je odgoda početka.	Kako bi program odmah započeo poništite odgodu početka.
	Aktivirana je Zaštita za djecu.	Isključite funkciju Zaštite za djecu.
Voda curi po podu.	Voda curi na spoju crijeva za dovod vode.	Provjerite jesu li spojevi čvrsti.
	Curenje iz pumpe za izbacivanje vode.	Provjerite da je filter pumpe za izbacivanje vode čvrsto zategnut.

Problem	Mogući uzrok	Moguće rješenje
	Crijevo za odvod vode je oštećeno.	Provjerite je li crijevno za dovod vode oštećeno.
Vrata uređaja se ne mogu otvoriti.	U tijeku je program pranja.	Dopustite da se program pranja završi.
	U bubnju se nalazi voda.	Odaberite program Izbacivanja vode ili Centrifugiranja.
Uređaj proizvodi neobičan zvuk.	Uređaj nije ispravno niveliran.	Postavite uređaj u ravninu. Pogledajte pod „Postavljanje“.
	Niste uklonili ambalažu i/ili transportne vijke.	Uklonite ambalažu i/ili transportne vijke. Pogledajte pod „Postavljanje“.
	Stavili ste premalo rublja.	Dodajte još rublja u bubanj.
Uređaj se puni vodom i potom odmah izbacuje vodu.	Kraj crijeva za odvod vode nalazi se prenisko.	Provjerite nalazi li se crijevo za odvod vode u ispravnom položaju.
Rezultati pranja nisu zadovoljavajući.	Niste koristili dovoljno deterdženta ili ste koristili neodgovarajući deterdžent.	Povećajte količinu deterdženta ili koristite neku drugu marku.
	Prije pranja niste uklonili tvrdokorne mrlje.	Koristite posebne proizvode za tretman tvrdokornih mrlja.
	Niste odabrali ispravnu temperaturu.	Provjerite jeste li odabrali ispravnu temperaturu.
	Previše rublja u bubnju.	Smanjite količinu rublja.

Nakon provjere, uključite uređaj. Program se nastavlja iz točke u kojoj je prekinut. Ako i dalje dolazi do kvara, obratite se servisnom centru.

Ako zaslon prikaže druge šifre grešaka, obratite se servisnom centru.

## 13. POSTAVLJANJE

### 13.1 Komplet za pričvršćenje ploče (4055171146)

Dostupan kod vašeg ovlaštenog zastupnika.

Ako postavljate uređaj na podnožje, uređaj učvrstite na ploču za pričvršćenje. Poštujte upute isporučene s kompletom.

## 13.2 Uklanjanje ambalaže

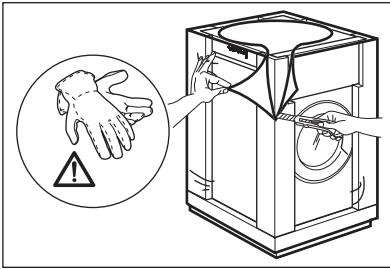

1. Koristite rukavice. Uklonite vanjsku foliju. Po potrebi, upotrijebite nožić.

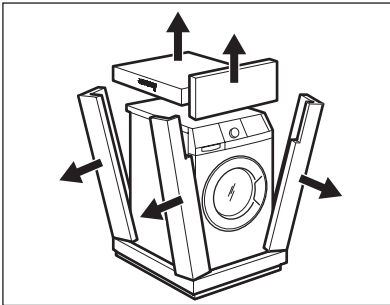

2. Uklonite kartonski gornji pokrov.
3. Uklonite ambalažu od polistirola.

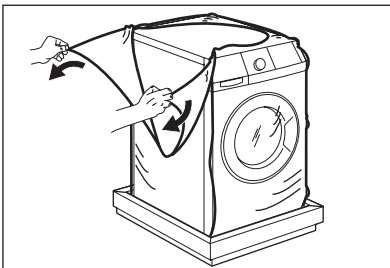

4. Uklonite unutarnju foliju.

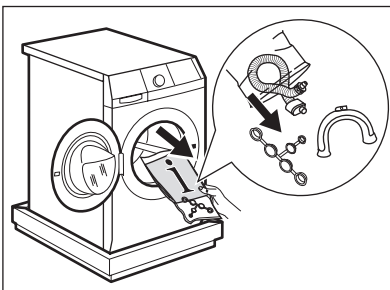

5. Otvorite vrata. Izvadite umetak od polistirola s brtve vrata i sve predmete iz bubnja.

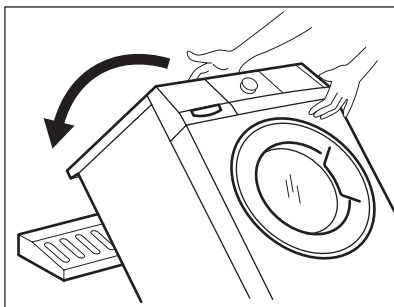

6. Stavite dijelove pakiranja od polistirena na pod iza uređaja. Pažljivo spustite uređaj stražnjom stranom prema dolje. Pripazite da ne oštetite crijeva.

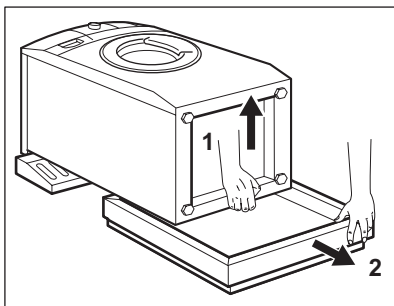

7. Uklonite zaštitu od polistirola s dna.  
8. Podignite uređaj u okomit položaj.

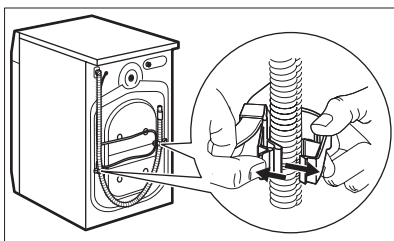

9. Skinite naponski kabel i crijevo za odvod vode sa držača crijeva.

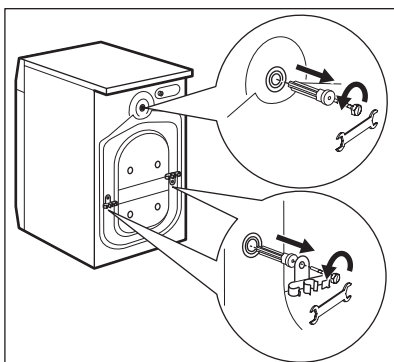

10. Odvijte tri vijka. Uporabite ključ isporučen s uređajem.  
11. Izvucite plastične odstoynike.

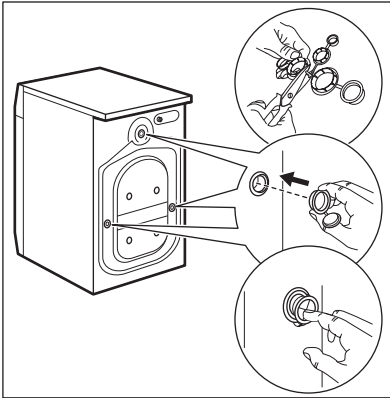

12. Postavite plastične čepove na otvore. Čepove možete pronaći u vrećici s uputama za upotrebu.



### UPOZORENJE

Prije postavljanja uređaja odstranite svu ambalažu i transportne vijke.



Preporučujemo da ambalažu i transportne vijke sačuvate u slučaju da ćete morati transportirati uređaj.

## 13.3 Pozicioniranje i niveliranje

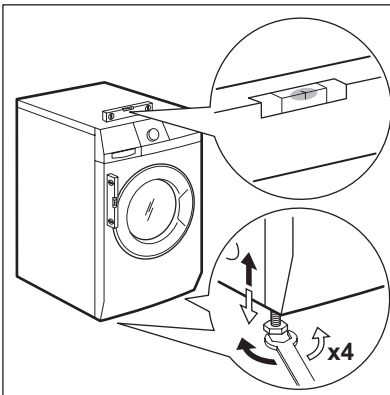

- Postavite uređaj na ravan i tvrdi pod.
- Provjerite da tepisi ne zaustavljaju cirkulaciju zraka ispod uređaja.
- Provjerite da uređaj ne dodiruje zid ili druge jedinice
- Otpustite ili pritegnite nožice kako biste prilagodili razinu. Ispravno podešavanje ravnine uređaja spriječit će vibracije, buku i pomicanje uređaja tijekom rada.

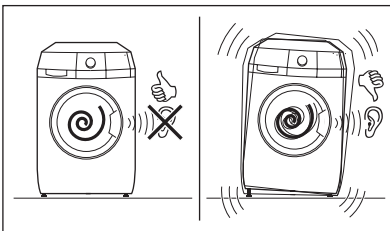

- Uređaj mora biti u ravnini i mora biti stabilan.



### POZOR

Ispod nožica uređaja u svrhu niveliranja ne stavljajte karton, drvo ili slične materijale.

## 13.4 Crijevo za dovod vode

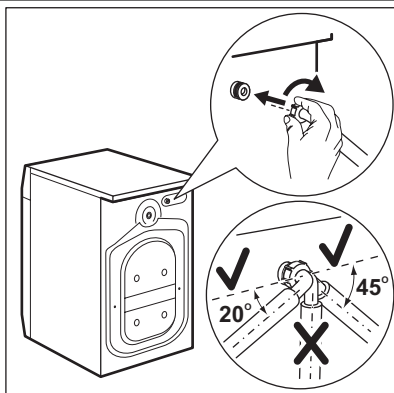

- Priključite crijevo na uređaj. Cijev za dovod vode okrećite samo na lijevu ili desnu stranu. Otpustite maticu kako bi sjela u ispravan položaj.

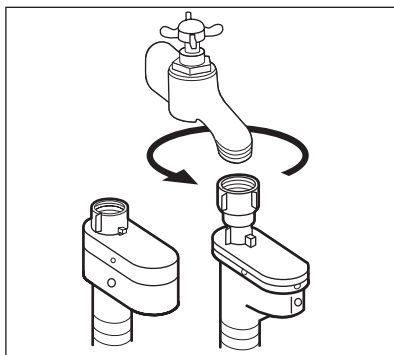

- Spojite crijevo za dovod vode na slavinu hladne vode s navojem 3/4".



### POZOR

Provjerite da spojevi ne propuštaju.



Ne koristite produžno crijevo ako je crijevo za dovod vode prekratko. Kontaktirajte servisni centar kako biste nabavili zamjensko crijevo za dovod vode.

## Uređaj za zaustavljanje vode

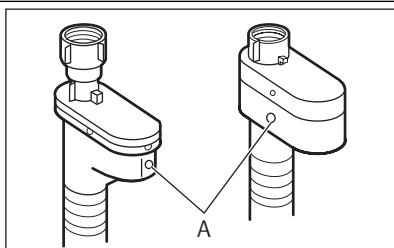

Crijevo za dovod vode ima ugrađen uređaj za zaustavljanje vode. Taj uređaj sprečava curenje vode iz crijeva zbog prirodnog starenja materijala. Pogrešku označava crveno polje u prozorčiću "A". Ako se to dogodi, zatvorite slavinu i kontaktirajte servisni centar kako biste nabavili zamjensko crijevo.

## 13.5 Odvod vode

Postoje različiti načini spajanja crijeva za odvod vode:

### Pomoću plastične vodilice.

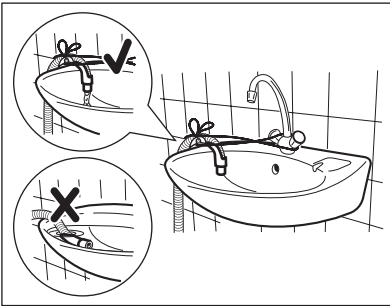
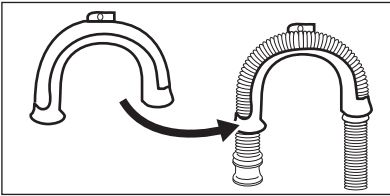

- Na rub slivnika.
- Provjerite da se plastična vodilica ne može pomicati kada uređaj izbacuje vodu. Vodilicu pričvrstite za slavinu ili za zid.

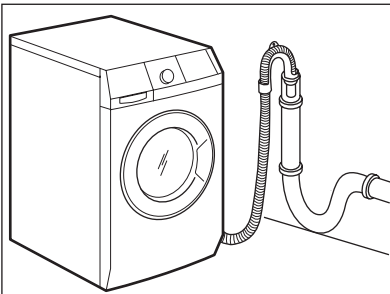

- Na cijev vertikale s odzračnikom.  
zePogledajte ilustraciju. Izravno u odvodnu cijev na visini ne nižoj od 60 cm i ne višoj od 100 cm. Kraj crijeva za odvod vode uvijek mora imati odzračnik, tj. unutarnji promjer odvodne cijevi mora biti veći od vanjskog promjera crijeva za odvod vode.

### Bez plastične vodilice.

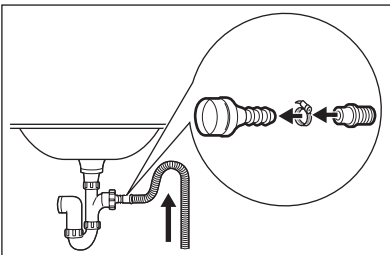

- Na sifon umivaonika.  
Pogledajte ilustraciju. Nataknite crijevo na sifon i pričvrstite ga obujmicom. Provjerite da crijevo za odvod vode ima povišeni dio kako bi se spriječilo da ostaci iz slivnika odlaze u uređaj.

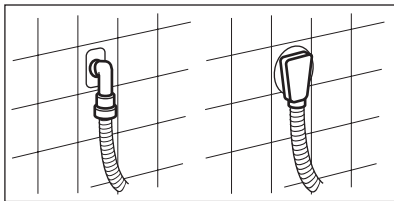



- Izravno na ugrađenu odvodnu cijev u zidu prostorije i pretegnite obujmicom.



Crijevo za odvod vode možete produžiti do maksimalne dužine od 400 cm. Kontaktirajte servisni centar za drugo crijevo za odvod vode i za produžetak.

## 14. BRIGA ZA OKOLIŠ

Reciklirajte materijale sa simbolom . Ambalažu za recikliranje odložite u prikladne spremnike. Pomozite u zaštiti okoliša i ljudskog zdravlja, kao i u recikliranju otpada od električnih i elektroničkih uređaja.

Uređaje označene simbolom  ne bacajte zajedno s kućnim otpadom. Proizvod odnesite na lokalno reciklažno mjesto ili kontaktirajte nadležnu službu.



## TARTALOMJEGYZÉK

1. BIZTONSÁGI INFORMÁCIÓK .....	34
2. BIZTONSÁGI ELŐÍRÁSOK .....	35
3. MŰSZAKI ADATOK .....	37
4. MŰSZAKI INFORMÁCIÓK .....	37
5. TERMÉKLEÍRÁS .....	38
6. KEZELŐPANEL .....	39
7. PROGRAMOK .....	42
8. FOGYASZTÁSI ÉRTÉKEK .....	46
9. AZ ELSŐ HASZNÁLAT ELŐTT .....	46
10. NAPI HASZNÁLAT .....	47
11. HASZNOS JAVASLATOK ÉS TANÁCSOK .....	50
12. ÁPOLÁS ÉS TISZTÍTÁS .....	52
13. HIBAEHÁRÍTÁS .....	56
14. ÜZEMBE HELYEZÉS .....	59

## AZ ÖN ELÉGEDETTSÉGE ÉRDEKÉBEN

Köszönjük, hogy megvásárolta ezt az AEG készüléket. Reméljük, hogy készülékünk kifogástalan teljesítményével hosszú éveken át elégedett lesz. Pontosan ezért alkalmaztunk olyan innovatív technológiákat és jellemzőket, melyek a mindennapi teendőket nagymértékben megkönnyítik, és amelyeket más készülékeken nem talál meg. Kérjük, szánjon néhány percet az útmutató végigolvasására, hogy a maximumot hozhassa ki készülékéből.

**Látogassa meg a weboldalunkat:**



Kezelési tanácsok, kiadványok, hibaelhárító, szerviz információk:  
**[www.aeg.com](http://www.aeg.com)**



További előnyökért regisztrálja készülékét:  
**[www.aeg.com/productregistration](http://www.aeg.com/productregistration)**



Kiegészítők, segédanyagok és eredeti alkatrészek vásárlása a készülékhez:  
**[www.aeg.com/shop](http://www.aeg.com/shop)**

## VÁSÁRLÓI TÁMOGATÁS ÉS SZERVIZ

Kizárólag eredeti alkatrészek használatát javasoljuk.

Ha készülékével a szervizhez fordul, legyenek kéznél az alábbi adatok.

Ezek az információk az adattáblán olvashatók. Típus, Termékszám, Sorozatszám.



Figyelmeztetés - Biztonsági információk



Általános információk és tanácsok



Környezetvédelmi információk

A változtatások jogát fenntartjuk.

# 1. BIZTONSÁGI INFORMÁCIÓK

Az üzembe helyezés és használat előtt gondosan olvassa el a mellékelt útmutatót. A nem megfelelő üzembe helyezés vagy használat által okozott károkért nem vállal felelősséget a gyártó. További tájékozódás érdekében tartsa elérhető helyen az útmutatót.

## 1.1 Gyermekek és fogyatékkal élő személyek biztonsága



### VIGYÁZAT

Fulladás, sérülés vagy tartós rokkantság kockázata.

- A készüléket 8 év feletti gyermekek és csökkent fizikai, értelmi vagy mentális képességű, illetve megfelelő tapasztalatok és ismeretek híján lévő személyek csak felügyelettel, vagy a készülék biztonságos használatára vonatkozó megfelelő tájékoztatás esetén használhatják.
- Ne hagyja, hogy gyermekek játsszanak a készülékkel.
- Minden csomagolóanyagot tartson távol a gyermekektől.
- Minden mosószert tartson távol a gyermekektől.
- A gyermekeket és kedvenc háziállatokat tartsa távol a készüléktől, amikor az ajtaja nyitva van.
- Ha rendelkezik gyermekbiztonsági zárral a készülék, akkor célszerű azt bekapcsolni.
- Gyermekek felügyelet nélkül nem végezhetnek tisztítási vagy karbantartási tevékenységet.

## 1.2 Általános biztonság

- Karbantartás előtt kapcsolja ki a készüléket, és húzza ki a hálózati csatlakozódugót a csatlakozóaljzatból.
- Ne változtassa meg a készülék műszaki jellemzőit.

- Soha ne lépje túl a megengedett legnagyobb töltetet, mely 8 kg tömegű lehet (lásd a „Programtáblázat” című fejezetet).
- Ha a hálózati kábel megsérül, azt a gyártónak vagy a gyártó szerelőjének vagy más hasonlóan képzett személynek ki kell cserélnie, nehogy veszélyhelyzet álljon elő.
- Az üzemi víznyomás (minimum és maximum) értékének 0,5 bar (0,05 MPa) és 8 bar (0,8 MPa) között kell lennie
- Ügyeljen arra, hogy a készülék alsó részén levő szelőlőzőnyílásokat (ha vannak) a készülék alatti szőnyeg ne zárja el.
- A készülék vízvezetékrendszerre történő csatlakoztatásához használja a mellékelt, új tömlőkészletet. Régi tömlőkészlet nem használható fel újra.

## 2. BIZTONSÁGI ELŐÍRÁSOK

### 2.1 Üzembe helyezés

- Távolítsa el az összes csomagolást és a szállítási rögzítőcsavarokat.
- Őrizze meg a szállítási rögzítőcsavarokat. Amikor ismét szállítani szeretné a készüléket, a dobját rögzítenie kell.
- Ne helyezzen üzembe, és ne is használjon sérült készüléket.
- Ne helyezze üzembe a készüléket olyan helyen, ahol a hőmérséklet 0 °C alatt van, vagy ahol ki van téve az időjárásnak.
- Tartsa be a készülékhez mellékelt üzembe helyezési útmutatóban foglaltakat.
- Ügyeljen arra, hogy a készülék üzemeltetésének helyén a padló vízszintes, sík, stabil, hőálló és tiszta legyen.
- Ne helyezze üzembe a készüléket olyan helyen, ahol az ajtaját nem lehet teljesen kinyitni.

- Súlyos a készülék, ezért legyen körültekintő a mozgatásakor. Mindig viseljen munkavédelmi kesztyűt.
- Gondoskodjon arról, hogy keringeni tudjon a levegő a készülék és a padló között.
- Úgy állítsa be a lábakat, hogy a készülék és a szőnyeg között rendelkezésre álljon a szükséges hely.

### Elektromos csatlakoztatás



#### VIGYÁZAT

Tűz- és áramütésveszély.

- A készüléket kötelező földelni.
- Ellenőrizze, hogy az adattáblán szereplő elektromos adatok megfelelnek-e a háztartási hálózati áramparamétereinek. Amennyiben nem, forduljon szakképzett villanyszerelőhöz.
- Mindig megfelelően felszerelt, áramütés ellen védett aljzatot használjon.
- Ne használjon hálózati elosztókat és hosszabbító kábeleket.

- Ügyeljen a hálózati csatlakozódugó és a hálózati kábel épségére. Amennyiben a készülék hálózati vezetékét ki kell cserélni, a cserét saját szervizünk-nél végeztesse el.
- Csak az üzembe helyezés befejezése után csatlakoztassa a hálózati csatlakozódugót a hálózati csatlakozóaljzatba. Ügyeljen arra, hogy a hálózati dugasz üzembe helyezés után is könnyen elérhető legyen.
- A készülék csatlakozásának bontására, soha ne a hálózati kábelnél fogva húzza ki a csatlakozódugót. A kábelt mindig a csatlakozódugónál fogva húzza ki.
- Nedves kézzel ne érintse meg a hálózati kábelt és a csatlakozódugót.
- A készülék megfelel az EGK irányelveinek.

## Vízhálózatra csatlakoztatás

- Ügyeljen arra, hogy ne okozzon sérülést a vízcsöveknek.
- A készülék vízhálózatra történő csatlakoztatásához használja a mellékelt, új tömlőkészletet. Régi tömlőkészlet nem használható fel újra.
- Mielőtt új vagy hosszabb idő óta nem használt csövekhez csatlakoztatja a készüléket, addig folyassa a vizet, amíg az teljesen ki nem tisztul.
- A készülék első használata előtt ellenőrizze, hogy nincs-e szivárgás.

## 2.2 Használat



### VIGYÁZAT

Személyi sérülés, áramütés, tűz, égési sérülés vagy a készülék károsodásának veszélye áll fenn.

- A készüléket háztartási környezetben használja.
- Ne változtassa meg a készülék műszaki jellemzőit.

- Tartsa be a mosogatószer csomagolásán feltüntetett utasításokat.
- Ne tegyen gyúlékony anyagot vagy gyúlékony anyaggal szennyezett tárgyat a készülékbe, annak közelébe, illetve annak tetejére.
- Ne érintse meg az ajtóüveget egy program működése során. Az üveg forró lehet.
- Ellenőrizze, hogy minden fémtárgyat eltávolított a ruhákból.
- Ne tegyen a készülék alá edényt azért, hogy az esetleg a készülékből szivárgó vizet összegyűjtse. A használatra javasolt felszerelésekkel kapcsolatban forduljon a márkaszervizhez.

## 2.3 Ápolás és tisztítás



### VIGYÁZAT

Személyi sérülés vagy a készülék károsodásának veszélye áll fenn.

- Karbantartás előtt kapcsolja ki a készüléket, és húzza ki a hálózati csatlakozódugót a csatlakozóaljzathoz.
- A készülék tisztításához ne használjon vízsugarat vagy gőzt.
- A készüléket puha, nedves ruhával tisztítsa. Csak semleges tisztítószert használjon. Ne használjon súrolószert, súrolószivacsot, oldószert vagy fém tárgyat.

## 2.4 Ártalmatlanítás



### VIGYÁZAT

Sérülés- vagy fulladásveszély.

- Bontsa a készülék hálózati csatlakozását.
- Vágja le a hálózati tápkábelt, és helyezze a hulladékba.
- Szerelje le az ajtókilincset, hogy megakadályozza gyermekek és kedvenc állatok készülékben rekedését.

### 3. MŰSZAKI ADATOK

Méretek	Szélesség / magasság / mélység	600 / 850 / 605 mm
	Teljes mélység	640 mm
Elektromos csatlakoztatás:	Feszültség	230 V
	Összteljesítmény	2200 W
	Biztosíték	10 A
	Frekvencia	50 Hz
A szilárd részecskék és nedvesség bejutása elleni védelmet a védőburkolat biztosítja, kivéve ahol az alacsony feszültségű részeket nem védi ez burkolat		<b>IPX4</b>
Hálózati víznyomás	Minimum	0,5 bar (0,05 MPa)
	Maximum	8 bar (0,8 MPa)
Vízellátás <sup>1)</sup>		Hideg víz
Maximális töltet	Pamut	8 kg
Centrifugális sebesség	Maximum	1400 f/perc

<sup>1)</sup> Csatlakoztassa a befolyócsövet egy 3/4"-os csavarmentes csaphoz.

### 4. MŰSZAKI INFORMÁCIÓK

Márkajelzés (logó)	AEG	
Forgalmazó neve	Electrolux Lehel Kft. 1142 Budapest Erzsébet királyné útja 87	
Modellnév	L 76485 FL	
	Mértékegység	
Energiaosztály	(az <b>A+++</b> és <b>D</b> közötti skálán, ahol az <b>A+++</b> - a leghatékonyabb és <b>D</b> - a legkevésbé hatékony)	<b>A+++</b>
Mosási hatékonyság	(az <b>A</b> és <b>G</b> közötti skálán, ahol „ <b>A</b> ” a legnagyobb és „ <b>G</b> ” a legkisebb teljesítményt jelenti)	<b>A</b>
Centrifugálási hatékonyság	(az <b>A</b> és <b>G</b> közötti skálán, ahol „ <b>A</b> ” a legjobb és „ <b>G</b> ” a legrosszabb hatékonyságot jelenti)	<b>B</b>
Maradék nedvesség normál 60°C-os pamut programnál	%	52

Maximális centrifugálási sebesség 60°C-os pamut programnál	ford./perc	1400
Mosási töltet normál, 60°C-os pamut program esetében	kg	8
Átlagos éves energiafogyasztás <sup>1)</sup>	kW	162
Átlagos éves vízfogyasztás <sup>1)</sup>	liter	11031
Mosóprogram zajszintje normál, 60°C-os pamut program esetében	dB/A	51
Centrifuga zajszintje normál, 60°C-os pamut program esetében	dB/A	75

<sup>1)</sup> Az EN60456 szabványnak megfelel.

## 5. TERMÉKLEÍRÁS

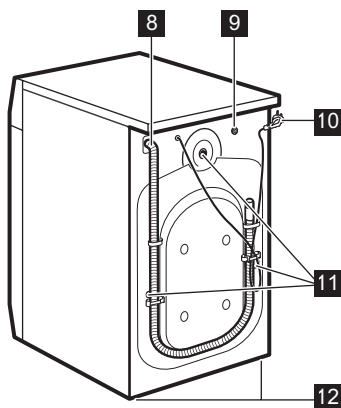
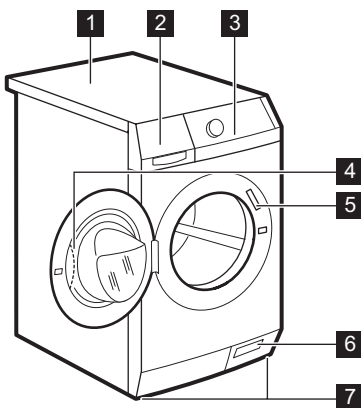

- 1** Munkafelület
- 2** Mosószer-adagoló
- 3** Kezelőpanel
- 4** Ajtófogantyú
- 5** Adattábla
- 6** Leeresztő szivattyú
- 7** Készülék szintbe állítására szolgáló lábak
- 8** Kifolyócső
- 9** Vízbekömlő szelep
- 10** Hálózati csatlakozókábel

- 11** Szállítási rögzítőcsavarok
- 12** Készülék szintbe állítására szolgáló lábak

### 5.1 Gyermekebiztonsági zár

- A zár zárt helyzetében nem lehet az ajtót bezárni. Így a gyermekek vagy kisállatok nem záródhatnak be a dobba. A zár zárására addig fordítsa az óramutató járásával egyező irányba, amíg vízszintes helyzetbe nem kerül a horony. A zár nyitására addig fordítsa

az óramutató járásával ellentétes irányba, amíg függőleges helyzetbe nem kerül a horony.

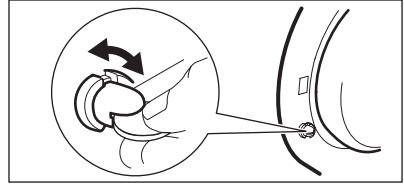

## 5.2 Tartozékok

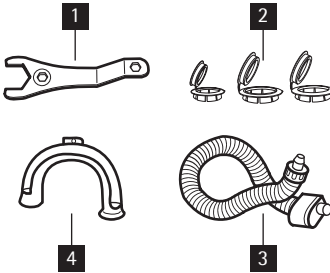

### 1 Csavarkulcs

A szállítási rögzítőcsavarok kiszereléséhez.

### 2 Műanyag sapkák

A szállítási rögzítőcsavarok kiszerelése után a készülékház hátsó oldalán található lyukak lefedésére szolgálnak.

### 3 Visszatorlódás elleni befolyótömlő

Az esetleges szivárgás megakadályozása érdekében

### 4 Műanyag tömlővezető

A kifolyócsőnek egy mosdó peremére akasztására szolgál.

## 6. KEZELŐPANEL

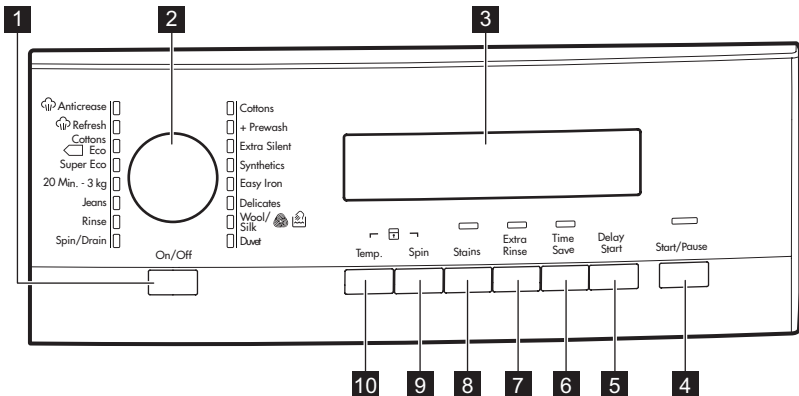

- 1 Be/Ki gomb (On/Off)
- 2 Programválasztó gomb
- 3 Kijelző
- 4 Start/Szünet gomb
- 5 Késleltetett indítás gomb

- 6 Időmegtakarítás gomb
- 7 Extra öblítés gomb
- 8 Foltmosás gomb
- 9 Centrifugálási sebesség mérséklő gomb

**10** Hőmérséklet gomb**6.1 Be/Ki gomb 1**

Nyomja meg ezt a gombot a készülék ki- és bekapcsolásához. Hang hallatszik a készülék bekapcsolásakor.

Az energiafogyasztás csökkentésére az AUTO Stand-by funkció automatikusan kikapcsolja a készüléket, ha:

- Ne használja 5 percig a készüléket, mielőtt a **4** gombot megnyomja.
  - Törölve van az összes beállítás.

- A készülék ismételt bekapcsolásához nyomja meg az **1** gombot.
- Állítsa be ismét a mosóprogramot, és valamennyi lehetséges beállítást.
- 5 perccel a mosóprogram befejezése után. Lásd 'A program végén' című rész.

**6.2 Programválasztó gomb 2**

Egy program beállítására fordítsa el e gombot. A megfelelő program jelzőfénye felgyullad.

**6.3 Kijelző 3****A következőket mutatja a kijelző:**

<b>A</b>	• A program maximális hőmérséklete.
<b>B</b>	• A program alapértelmezett centrifugálási sebessége. • „Nincs centrifugálás <sup>1)</sup> ” és „Öblítőstop” szimbólum.
<b>C</b>	• A kijelző szimbólumai. <b>2)</b>
Szimbólumok	Leírás
	Mosási fázis
	Öblítési fázisok
	Centrifugálási fázis
	Gyerekszár
	Nem lehet kinyitni a készülék ajtaját, amíg ez a szimbólum látható. Csak a szimbólum eltűnése után nyithatja ki az ajtót. <b>Ha befejeződött a program, de a szimbólum látható marad:</b> <ul style="list-style-type: none"> <li>• Víz van a dobben.</li> <li>• Be van kapcsolva az Öblítőstop funkció.</li> </ul>
	Késleltetett indítás



- D**
- A program ideje  
1 perces lépésekben csökken a program elindulása után az idő.
  - Késleltetett indítás  
Amikor megnyomja a késleltetett indítás gombot, a kijelzőn megjelenik a késleltetett indítás ideje.
  - Riasztási kódok  
Ha a készülékben üzemzavar keletkezik, riasztási kód jelenik meg a kijelzőn. Lásd a „Hibaelhárítás” című részt.
  - Err (hiba)  
Néhány másodpercig ez az üzenet jelenik meg a kijelzőn, ha:
    - Olyan funkciót állított be, mely a programban nem áll rendelkezésre.
    - Működés közben megváltoztatja a programot.
- Villog a Start/Szünet gomb **4** visszajelzője.
- 
- Miután a program véget ért.

1) Csak a centrifugálás/vízleeresztés programnál érhető el.

2) A szimbólumok a megfelelő fázis vagy funkció bekapcsolása esetén jelennek meg.

## 6.4 Start/Szünet **4** gomb

Nyomja meg a **4** gombot, a program indítására vagy megszakítására.

## 6.5 Késleltetett indítás gomb **5**

Nyomja meg a **5** gombot egy program 30 perc és 20 óra közötti késleltetett indítására.

## 6.6 Idő mentése gomb **6**

A **6** gombot nyomja meg a program időtartamának csökkentéséhez.

- Napi szennyezettségű darabok esetében egyszer nyomja meg a 'Rövidített időtartam' beállítására.
- Alig szennyezett darabok esetében kétszer nyomja meg az 'Extra gyors' mosás beállítására.



Egyes programok csak az egyik funkciót fogadják el.

## 6.7 Extra öblítés gomb **7**

Nyomja meg a **7** gombot, és adjon öblítőfázisokat a programhoz. Olyan személyek esetében használja e funkciót, akik allergiások a mosószerekre, valamint olyan helyeken, ahol lágy a víz.

## 6.8 Folt gomb **8**

Nyomja meg a **8** gombot, és adjon folteltávolító fázist a programhoz. Erősen szennyezett ruhák esetén használja e funkciót a szennyeződés eltávolítására.

Amikor e funkciót beállítja, akkor tegyen folteltávolítót  rekeszbe.



E funkció megnöveli a program időtartamát.

E beállítás 40°-nál alacsonyabb hőmérséklet esetén nem áll rendelkezésre.

## 6.9 Centrifuga gomb **9**



A következőkért nyomja meg e gombot:

- A centrifugálási fázis maximális sebességének csökkentésére, amikor beállítja a programot.



Csak a beállított programnál rendelkező sebességeket jelzi ki a kijelző.

- Kikapcsolja a centrifugálási fázist.
- Bekapcsolja az 'Öblítőstop' funkciót. E funkciót az anyagok gyűrődésének megakadályozására állítsa be. A program befejeztével nem engedi le a vizet a készülék.

	Centrifugálási fázis ki van kapcsolva.
	Be van kapcsolva az 'Öblítőstop' funkció.

## 6.10 Hőmérséklet gomb **10**

Az alapértelmezett hőmérséklet módosításához nyomja meg a **10** gombot.

-- = hideg víz

## 6.11 Hangjelzések funkció

Egy hangjelzés hallható, amikor:



- Bekapcsolja a készüléket.
- Amikor kikapcsolja a készüléket.
- Amikor megnyomja a gombokat.
- Amikor a program befejeződik.
- A készülékben hiba lépett fel.

A hangjelzések **ki-/bekapcsolására**, egyidejűleg 6 másodpercre nyomja meg a **8** és a **7** gombot.

 Ha kikapcsolja a hangjelzéseket, akkor csak akkor működnek, amikor megnyomja a gombokat ill. hibás a működés.

## 6.12 Gyermekezár funkció

E funkció megakadályozza a gyerekeket abban, hogy játsszanak a kezelőpannellel.

- A funkció bekapcsolásához egyidejűleg addig tartsa megnyomva a **10** és a **9** gombot, amíg  szimbólum látható a kijelzőn.
  - A funkció kikapcsolásához egyidejűleg addig tartsa megnyomva a **10** és a **9** gombot, amíg  szimbólum eltűnik a kijelzőről.
- Bekapcsolhatja a funkciót:
- Mielőtt megnyomja a **4** Start/Szünet gombot: a készülék nem indítható.
  - Miután megnyomta a **4** Start/Szünet gombot, az összes gomb és a programválasztó gomb le van tiltva.









## 6.13 Állandó extra öblítés funkció



E funkcióval állandóan megtarthatja az extra öblítés funkciót, amikor egy új programot állít be.

- A funkció bekapcsolásához egyidejűleg addig tartsa megnyomva a **6** és a **5** gombot, amíg ki nem gyullad a **7** gomb jelzőfénye.
- A funkció kikapcsolásához egyidejűleg addig tartsa megnyomva a **6** és a **5** gombot, amíg el nem alszik a **7** gomb jelzőfénye.

# 7. PROGRAMOK

Program Hőmérséklet	Töltet típusa maximális töltetsúly	Ciklus leírás	Funkciók
 Pamut 95° – Hideg	Normál szennyezett-ségű fehér és színes pamut. maximum 8 kg	Mosás Öblítés Hosszú centrifugálás	CENTRIFUGÁLÁSI SEBESSÉG CSÖKKENTÉSE ÖBLÍTÉS TARTÁS FOLTMOSSÁG EXTRA ÖBLÍTÉS IDŐMEGTAKARÍTÁS <sup>1)</sup>

Program Hőmérséklet	Töltet típusa maximális töltetsúly	Ciklus leírás	Funkciók
 Pamut+Előmosás 95° – Hideg	Erősen szennyezett fehér és színes pamut. maximum 8 kg	Előmosás Mosás Öblítés Hosszú centrifugálás	CENTRIFUGÁLÁSI SEBESSÉG CSÖKKENTÉSE ÖBLÍTÉS TARTÁS FOLTMOÓSÁS EXTRA ÖBLÍTÉS IDŐMEGTAKARÍTÁS <sup>1)</sup>
 Extra csendes 95° – Hideg	Normál szennyezett fehér és színes pamut. maximum 8 kg	A víz a dobban marad Öblítés Hosszú centrifugálás	FOLTMOÓSÁS EXTRA ÖBLÍTÉS IDŐMEGTAKARÍTÁS <sup>1)</sup>
 Műszál 60° – Hideg	Normál szennyezett műszálas vagy kevert anyagú darabok. maximum 4 kg	Mosás Öblítés Rövid centrifugálás	CENTRIFUGÁLÁSI SEBESSÉG CSÖKKENTÉSE ÖBLÍTÉS TARTÁS FOLTMOÓSÁS EXTRA ÖBLÍTÉS IDŐMEGTAKARÍTÁS <sup>1)</sup>
 Vasalás-könnyítő <sup>2)</sup> 60° – Hideg	Normál szennyezett műszálas szövetek. maximum 4 kg	Mosás Öblítés Rövid centrifugálás	ÖBLÍTÉS TARTÁS EXTRA ÖBLÍTÉS IDŐMEGTAKARÍTÁS <sup>1)</sup>
 Kímélő mosás 40° – Hideg	Normál szennyezett kényes anyagok, pl. akril, viszkóz, poliészter ruhanemű. maximum 4 kg	Mosás Öblítés Rövid centrifugálás	CENTRIFUGÁLÁSI SEBESSÉG CSÖKKENTÉSE ÖBLÍTÉS TARTÁS FOLTMOÓSÁS EXTRA ÖBLÍTÉS IDŐMEGTAKARÍTÁS <sup>1)</sup>
 Gyapjú/Selyem 40° – Hideg  	Gépben mosható gyapjú. Kézzel mosható gyapjú és „kézi mosás” jelzéssel ellátott kényes anyagok. maximum 2 kg	Mosás Öblítés Rövid centrifugálás	CENTRIFUGÁLÁSI SEBESSÉG CSÖKKENTÉSE ÖBLÍTÉS TARTÁS
 Takaró 60° - 30°	Egy műszálas takaró, huzat, ágytakaró és így tovább. maximum 2.5 kg	Mosás Öblítés Rövid centrifugálás	CENTRIFUGÁLÁSI SEBESSÉG CSÖKKENTÉSE

Program Hőmérséklet	Töltet típusa maximális tölettsúly	Ciklus leírás	Funkciók
 Centrifugálás/Szivattyúzás <sup>3)</sup>	Valamennyi textilíia A ruha fajtájától függ a maximális ruhatöltet.	A víz leeresztése Maximális sebességű centrifugálási fázis.	CENTRIFUGÁLÁSI SEBESSÉG CSÖKKENTÉSE NINCS CENTRIFUGÁLÁS
 Öblítés	Kézzel mosott ruhák.	Öblítés Hosszú centrifugálás	CENTRIFUGÁLÁSI SEBESSÉG CSÖKKENTÉSE ÖBLÍTÉS TARTÁS EXTRA ÖBLÍTÉS <sup>4)</sup>
 Farmer 60° – Hideg	Minden típusú farmer ruházat. Dzsörzéből készült ruhadarabok különleges kiegészítővel. maximum 4 kg	Mosás Öblítés Rövid centrifugálás	CENTRIFUGÁLÁSI SEBESSÉG CSÖKKENTÉSE ÖBLÍTÉS TARTÁS EXTRA ÖBLÍTÉS IDŐMEGTAKARÍTÁS <sup>1)</sup>
20 Min. - 3 kg 30°	Enyhén szennyezett vagy csupán egyszer viselt pamut és műszál darabok.	Mosás Öblítés Rövid centrifugálás	CENTRIFUGÁLÁSI SEBESSÉG CSÖKKENTÉSE
Super Eco <sup>5)</sup> Hideg	Kevert szálás szövetek (pamut és műszál darabok). maximum 3 kg	Mosás Öblítés Rövid centrifugálás	CENTRIFUGÁLÁSI SEBESSÉG CSÖKKENTÉSE ÖBLÍTÉS TARTÁS EXTRA ÖBLÍTÉS
Pamut Eco <sup>6)</sup> 60° - 40°	Normál szennyezettségű fehér és színtartó pamut. maximum 8 kg	Mosás Öblítés Hosszú centrifugálás	CENTRIFUGÁLÁSI SEBESSÉG CSÖKKENTÉSE

1) ha kétszer megnyomja a 6 gombot (Extra rövid program van beállítva), javasoljuk a töltet mennyiségének a csökkentését. Továbbra is megtarthatja a teljes töltetet, de a mosási hatékonyság mérséklődik.

2) A mosási és centrifugálási fázis kímélőbb, hogy megakadályozza a ruhák gyűrődését. Ekkor a mosógép további öblítéseket végez.

3) Az alapértelmezett centrifugálási sebesség pamut ruhadarabokra vonatkozik. Állítsa be a centrifugálási sebességet. Ellenőrizze, hogy megfelel-e a ruháknak. Csak a SZIVATTYÚZÁS program beállításához válassza ki a NINCS CENTRIFUGÁLÁS lehetőséget.

4) Ezzel a funkcióval állíthat be további öblítéseket. Alacsony sebességen kímélő öblítéseket és egy rövid centrifugálást végez a készülék.





5) Ez a program csökkenti a mosás időtartamát, valamint az energia- és vízfogyasztást. Használjon alacsony hőmérsékletű mosáshoz való speciális mosóport.

6) **STANDARD PROGRAMOK az energiacímke fogyasztási értékei számára.** A 1061/2010 sz. jogszabály értelmében ezek a programok a «Normál 60 °C-os pamut programnak» és a «Normál 40 °C-os pamut programnak» felelnek meg. Ezek a leghatékonyabb programok a normál szennyezettségű pamut ruhák mosásához, ami a vízfelhasználást

és az energiafogyasztást illeti. Megfelelő mosási eredményekhez és az energiafogyasztás csökkentéséhez válassza ezt a programot. A mosóprogram ideje hosszabb.

 A mosási fázis tényleges hőmérséklete eltérhet a megadott program-hőmérséklettől.

## GŐZ PROGRAMOK

Program <sup>1)</sup>	Töltet típusa	Maximális töltet
 Gőz frissítés E ciklus a szagokat távolítja el a ruhákból.	Pamut és műszál darabok.	maximum 1.5 kg
 A gőz nem távolítja el állatok szagát.		
 Gőz Gyűrődésmentes E program segít a ruhák gyűrődésektől mentesítésében.	Pamut és műszál darabok.	maximum 1.5 kg
 A gőzölés szárított, mosott vagy egyszer viselt ruháknál használható. Ezek a programok csökkentik a gyűrődést és a kellemetlen szagokat, és simábbá varázsolják ruhaneműjét. Ne használjon mosószert. Szükség esetén a foltokat mosással vagy helyi folteltávolítóval távolítsa el. A gőzölés programok nem tartalmaznak higiéniai ciklust.		

Ne állítson be Gőz programot a következő ruhafajtákhoz:

- Ruhaneműk, melyek címkéjén nem szerepel, hogy szárítógépben szárításra alkalmasak.
- Műanyag, fém, fa részeket vagy hasonlókat tartalmazó ruhaneműk.

<sup>1)</sup> Ha szárított ruhán állít be gőzölés programot a ciklus végén a ruhanemű nedvesnek tűnik. Jobb a ruhákat kb. 10 percre friss levegőre vinni, hogy elpárologtassa a nedvességet. A lehető leggyorsabban ki kell a ruhákat venni a dobból. Ha a gőzölést követően úgy dönt, mégis kivasalja a ruhákat, sokkal kisebb erőfeszítésébe kerül!

### 7.1 Woolmark tanúsítvány



A Woolmark ennek a mosógépnek a gypjmosási ciklusát jóváhagyta a gép-

pel mosható Woolmark termékek gépi mosására, azzal a feltétellel, hogy a ruhák mosása a címkéjükön szereplő és a mosógép gyártójától származó utasítások szerint történik. M1127  
 Az Egyesült Királyságban, Írországban, Hongkongban és Indiában a Woolmark szimbólum minőségtanúsító védjegy funkciót tölt be.

## 8. FOGYASZTÁSI ÉRTÉKEK



A program kezdetekor a kijelzőn a program maximális töltethez tartozó időtartama jelenik meg.

A mosási fázis alatt a program időtartamát a készülék automatikusan számítja, és az érték nagymértékben csökkenhet, ha a töltet nagysága kisebb a maximálisan megengedett töltet értékénél (pl.: Gyapjú 60°C, maximális töltet: 8 kg; a program időtartama túllépi a 2 órát - valós töltet: 1 kg; a program időtartama nem éri el az 1 órát).

Amikor a készülék a valós időtartamot számítja, a kijelzőn egy pont villog.



A címkén szereplő adatok tájékoztató jellegűek. Az értékek különböző okok miatt változhatnak, pl. a ruhanemű jellege és mennyisége, a víz és a környezeti hőmérséklet függvényében.

Programok	Töltet (kg)	Energiafogyasztás (kWh)	Vízfogyasztás (liter)	Program hozzávetőleges időtartama (perc)	Fennmaradó nedvesség (%) <sup>1)</sup>
Pamut 60 °C	8	1.60	72	168	52
Pamut 40 °C	8	1.00	72	164	52
Műszál 40 °C	4	0.60	50	110	35
Kímélő 40 °C	4	0.70	60	91	35
Gyapjú/Kézi mosás 30 °C	2	0.35	57	58	30
<b>Szabványos pamut program</b>					
Szabványos pamut 60 °C	8	0.90	58	208	52
Szabványos pamut 60 °C	4	0.65	45	156	52
Szabványos pamut 40 °C	4	0.49	44	156	52

<sup>1)</sup> a centrifugálási fázis végén.

Kikapcsolt állapotban (W)	Bekapcsolva hagyva (W)
0.48	0.48

A fenti táblázatokban szereplő adatok megfelelnek az EU 1015/2010 számú tanácsi rendelkezésének, mely a 2009/125/EC számú irányelvet teljesíti.

## 9. AZ ELSŐ HASZNÁLAT ELŐTT

1. A leeresztő rendszer működtetéséhez, öntsön 2 liter vizet a mosószer-adagoló főmosás rekeszébe.
2. Tegyen egy kevés mosószert a mosószer-adagoló főmosás rekeszébe.

Állítsa be és ruhák nélkül indítson el egy pamut mosására szolgáló programot a legmagasabb hőmérsékleten. Ez minden szennyeződést eltávolít a dobból és a tartályból.

## 10. NAPI HASZNÁLAT

1. Nyissa ki a vízcapot
2. Csatlakoztassa a dugaszt a hálózati aljzatba
3. A készülék bekapcsolásához nyomja meg az **1** gombot.
4. Tegye a ruhákat a készülékbe.
5. Megfelelő mennyiségű mosószert és adalékokat használjon.
6. Állítsa be a töltet és a szennyeződés típusának megfelelő mosóprogramot.

### 10.1 Helyezze be a mosnivalót

1. Nyissa ki a készülék ajtaját.
2. Helyezze a ruhaneműt a dobba, egyszerre egy darabot. Rázza meg a ruhákat mielőtt a készülékbe helyezné. Ellenőrizze, hogy nem tett-e túl sok ruhát a dobba.
3. Csukja be az ajtót.

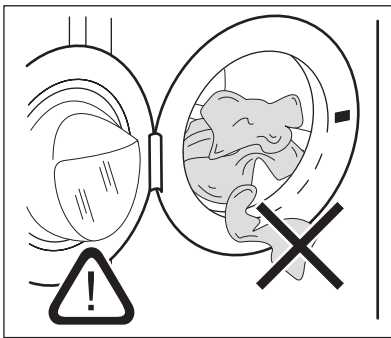

Győződjön meg róla, hogy az ajtó és a vízzáró szigetelés közé nem szorult be ruha. Ellenkező esetben a víz mosás közben szivároghat vagy tönkremehet a ruha.

### 10.2 A mosószer és adalékok betöltése

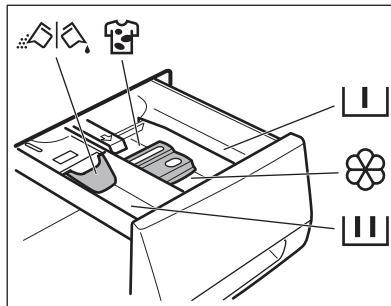

Az előmosási fázis mosószer-rekesze és az áztatási program. A program indítása előtt töltsé be az előmosáshoz és áztatáshoz szükséges mosószert.



A mosási fázis mosószer-rekesze. Ha folyékony mosószert használ, akkor közvetlenül a program indítása előtt töltsé be azt.



Folyékony adalék rekesz (öblítőszer, keményítő). A program indítása előtt töltsé a terméket a rekeszbe.

**MAX**

Ez jelzi a folyékony adalékok maximális szintjét.



A feltöltővelő rekesze.

A program indítása előtt tölts be a terméket a rekeszbe, és állítsa be a feltöltővelő funkciót.



A por és folyadék állagú mosószerek kiválasztására szolgáló tereőlap

A por vagy folyadék állagú mosószer használatához fordítsa (fel- vagy lefelé) a megfelelő helyzetbe.



Mindig tartsa be a mosószer termékek csomagolásán található útmutatásokat.

## A tereőlap helyzetének az ellenőrzése

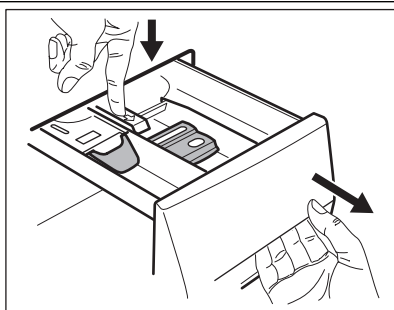

1. Ükőzésig húzza ki a mosószer-adagolót.
2. Az adagoló kivételéhez nyomja lefelé a kart.

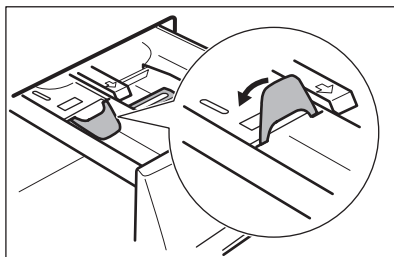

3. Por állagú mosószer használatához hajtsa fel a tereőlapot.

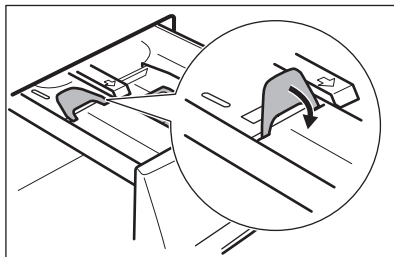

4. Folyékony állagú mosószer használatához hajtsa le a tereőlapot.



**Amikor LE helyzetben van a tereőlap:**

- Ne használjon kocsonyás állagú vagy sűrű folyékony mosószereket.
- Ne töltsön be a tekerőlapon jelzett maximumnál több folyékony mosószert.
- Ne állítsa be az előmosási fázist.
- Ne állítsa be a késleltetett indítás funkciót.



5. Mérje ki a mosó- és az öblítőszert.
6. Gondosan zárja be a mosogatószer-adagolót. Ellenőrizze, hogy a terelőlap nem akadályozza-e a fiók bezárását.

### 10.3 Program kiválasztása és elindítása

1. Fordítsa el a programválasztó gombot. A megfelelő program jelzőfénye kigyullad.
2. Piros színnel villog a **4** gomb jelzőfénye.
3. Az alapértelmezett hőmérséklet és centrifugálási sebesség jelenik meg kijelzőn. A megfelelő gombokat nyomja meg a hőmérséklet és/vagy a centrifugálási sebesség változtatásához.
4. Állítsa be a rendelkezésre álló funkciókat. Kigyullad a beállított funkció jelzőfénye, vagy a megfelelő szimbólum jelenik meg a kijelzőn.
5. A program elindításához nyomja meg a **4** gombot. Világít a **4** gomb jelzőfénye.

 A leeresztő szivattyú egy rövid időre bekapcsolhat, amikor a készülék vizet tölt be.

 A minimálisan szükséges időn belüli tökéletes mosási eredmény eléréséhez, a készülék automatikusan állítja be a dobba tett ruhákhoz a ciklusidőt. A program indítását követő körülbelül 15 perc elteltével jelenik meg az új időérték.

### 10.4 Program megszakítása

1. Nyomja meg az **4** gombot. A jelzőfény villog.
2. Nyomja meg ismét a **4** gombot. Folytatódik a mosóprogram.

### 10.5 Egy program törlése

1. A program törléséhez és a készülék kikapcsolásához az **1** gombot nyomja meg.

2. A készülék bekapcsolásához az **1** gombot nyomja meg. Most új mosóprogramot állíthat be.



A készülék nem engedi ki a vizet.

### 10.6 Egy funkció változtatása

Csak néhány funkciót állíthat be a működése megkezdése előtte.

1. Nyomja meg a **4** gombot. A jelzőfény villog.
2. Változtassa meg a beállított funkciót.

### 10.7 A késleltetett indítás beállítása

1. Annyiszor nyomja meg ismét az **5** gombot, amíg a kijelző percek vagy órák számát nem jelzi ki. Megjelenik a megfelelő szimbólum.
2. Nyomja meg a **4** gombot, a készülék megkezdí a késleltetett indítás visszaszámlálást.

Amikor a visszaszámlálás befejeződött, automatikusan megkezdődik a mosóprogram végrehajtása.



Mielőtt a készülék indítására megnyomja a **4** gombot törölheti vagy megváltoztathatja a beállított késleltetett indítást. **Gőzprogram** estén nem állíthat be késleltetett indítást.

### 10.8 Törli a késleltetett indítást.

1. Nyomja meg a **4** gombot. A megfelelő jelzőfény villog.
2. Annyiszor nyomja meg ismételtlen az **5** gombot, amíg **0'** nem jelenik meg a kijelzőn.
3. Nyomja meg a **4** gombot. A program elindul

## 10.9 Nyissa ki az ajtót

A program vagy a késleltetett indítás működése közben a készülék ajtaja zárva van.

### A készülék ajtajának nyitásához:

1. Nyomja meg a **4** gombot. Eltűnik a kijelzőről az ajtózár szimbólum.
2. Nyissa ki a készülék ajtaját.
3. Zárja be a készülék ajtaját, majd nyomja meg a **4** gombot. Folytatódik a program vagy a késleltetett indítás végrehajtása.



Ha túl magas a hőmérséklet vagy a dobban a víz szintje, akkor továbbra is látható az ajtózár szimbólum, és nem tudja kinyitni az ajtót. Az ajtó kinyitásához tegye a következőket:

1. Kapcsolja ki a készüléket.
2. Várjon néhány percet.
3. Ellenőrizze, nincs-e víz a dobban.



Ha kikapcsolja a készüléket, akkor ismét be kell a programot állítania.

## 10.10 Miután a program véget ért

- A készülék automatikusan leáll.
- Hangjelzések hallhatóak.
- Kigyullad a jelzőfény.
- Kialszik a Start/Szünet **4** gomb jelzőfénye.
- Eltűnik az ajtózár szimbólum.
- A készülék kikapcsolásához nyomja meg az **1** gombot. A program lejárt

után öt perccel az energiatakarékos funkció automatikusan kikapcsolja a készüléket.



Amikor ismét bekapcsolja a készüléket, akkor a kijelzőn a utoljára beállított program kijelzése látható. Forgassa el a programválasztó gombot egy új mosóprogram beállításához.

- Szedje ki a ruhákat a dobból. Ellenőrizze, hogy a dob üres-e.
- Tartsa kissé nyitva az ajtót, hogy elkerülje a penész vagy kellemetlen szagok keletkezését.
- Zárja el a vízcsapot.

### A mosási program véget ért, de még mindig víz van a dobban:

- Rendszeresen forog a dob, hogy megakadályozza a ruhák gyűrődését.
- Zárva marad az ajtó.
- Az ajtó kinyitásához le kell a vizet engednie.

### A víz leengedéséhez:

1. Szükség esetén csökkentse a centrifugálási sebességet.
2. Nyomja meg a Start/szünet gombot **4**. A készülék leereszti a vizet és centrifugál.
3. A program befejezése után eltűnik az ajtózár szimbólum, kinyithatja az ajtót.
4. Kapcsolja ki a készüléket.



A készülék leereszti a vizet, és körülbelül 18 óra elteltével automatikusan centrifugál.

# 11. HASZNOS JAVASLATOK ÉS TANÁCSOK

## 11.1 A ruha töltet

- A következők szerint válogassa szét a ruhákat: fehér, színes, műszál, kényes és gyapjúruhák.
- Tartsa be a mosási útmutatásokat, melyek a ruhák kezelési címkéin találhatóak.

- Ne mosson együtt fehér és színes darabokat.
- Egyes színes darabok elszíneződhetnek az első mosásnál. Célszerű az első mosásnál külön mosni a darabokat.
- Gombolja be a párnahuzatokat, húzza össze a cipzárakat, kapcsolja be a

kapcsokat és patentokat. Kösse össze az öveket.

- Ürítse ki a zsebeket, és fordítsa ki a darabokat.
- Fordítsa ki a többrétegű anyagokat, gyapjút és festett ábrákkal ellátott darabokat.
- Távolítsa el a makacs szennyeződésekét.
- Különleges mosószerrel mossa az erősen szennyeződésekét.
- Legyen körültekintő a függönyök esetében. Vegye ki az akasztókat vagy tegye mosózsákba vagy párnahuzatba a függönyöket.
- Ne mossa következőket a készülékben:
  - Szegetlen vagy vágásokkal ellátott ruhák.
  - Merevített melltartók.
  - Használjon mosózsákot kis darabok mosására.
- Centrifugálási fázisban egyensúlyi problémákat okozhat egy nagyon kicsi darab. Ilyen esetben kézzel rendezze el a tartályban a darabokat, majd indítsa újra a centrifugálási fázist.

## 11.2 Makacs szennyeződések

Egyes szennyeződések esetében nem elegendő a víz és a mosószer. Célszerű az ilyen szennyeződések a darab készülékbe tétele előtt eltávolítani. Különleges folteltávolítók állnak rendelkezésre. Azt a különleges folteltávolítót használja, mely megfelel a folt és az anyag jellegének.

## 11.3 Mosószeres és adalékanyagok

- Csak mosógépek számára készült mosószereseket és adalékokat használjon

- Ne keverje a különböző fajtájú mosószereket.
- A környezet védelme érdekében ne használjon a szükségesnél több mosószert.
- Mindig tartsa be a mosószer termékek csomagolásán található útmutatásokat.
- Az anyag fajtájának és színének, a program hőmérsékletének és a szennyezettség mértékének megfelelő termékeket használja.
- Ha folyékony mosószereket használ, akkor ne állítsa be az előmosási fázist.
- Ha a készüléke nem rendelkezik tereplápos mosószer-adagolóval, akkor adagoló labdába tegye a folyékony mosószereket.

## 11.4 Vízkeménység

Ha nagy vagy közepes a vízkeménység a körzetében, akkor célszerű vízlágyítót használni a mosógépekben. Olyan körzetekben, ahol alacsony a vízkeménység nem szüksége vízlágyító használatra.

A körzetében lévő vízkeménység megérdeklődéséhez a helyi vízellátó vállalat-hoz forduljon.

Mindig tartsa be a mosószer termékek csomagolásán található útmutatásokat. A vízkeménységet különböző mértékegységekkel mérik:

- Német fok (dH°)
- Francia fok (°TH).
- mmol/l (millimol per liter, a vízkeménység nemzetközi mértékegysége).
- Clarke fok.

### Vízkeménységi táblázat

Polcma-gasság	Típus	Vízkeménység			
		°dH	°T.H.	mmol/l	Clarke
1	lágý	0-7	0-15	0-1.5	0-9
2	közepes	8-14	16-25	1.6-2.5	10-16

Pólcna-gasság	Típus	Vízkeménység			
		°dH	°T.H.	mmol/l	Clarke
3	kemény	15-21	26-37	2.6-3.7	17-25
4	nagyon kemény	> 21	> 37	>3.7	>25

## 12. ÁPOLÁS ÉS TISZTÍTÁS



### VIGYÁZAT

Bontsa a készülék hálózati csatlakozását tisztítás előtt.

### 12.1 Vízkötelenítés

Vízkőképző anyagokat tartalmaz az általunk használt víz. Ha szükséges, akkor a vízkő eltávolítására használjon vízlágyítót.

Különleges, mosógépek számára készült terméket használjon. Mindig tartsa be a termékek csomagolásán található gyártói útmutatásokat.

Ezt a ruhamosástól külön végezze.

### 12.2 Külső tisztítás

Csak szappannal és meleg vízzel tisztítsa a készüléket. Hagyjon minden felületet megszáradni.

### 12.4 Az ajtó tömítése

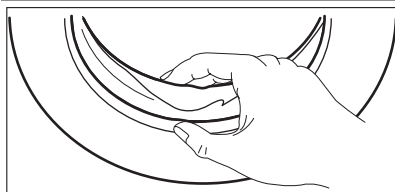

### FIGYELEM

Ne használjon alkoholt, oldószereket vagy vegyszereket.

### 12.3 Karbantartási mosás

Az alacsony hőmérsékletű programok használata esetén előfordulhat, hogy mosószer marad a dobban. Rendszeresen végezzen karbantartási mosást. Ezt a következőképp végezze:

- Szedje ki a ruhákat a dobból.
- Válassza ki a legmelegebb pamutmosási programot
- Megfelelő mennyiségű, biológiai tulajdonságokkal rendelkező por alakú mosóport használjon.

Minden mosás után hagyja egy ideig nyitva az ajtót, hogy megakadályozza penészképződést, és kiengedje a kellemtelen szagokat.

Rendszeresen ellenőrizze a tömítést, és minden idegen tárgyat távolítsa el a belső részéről.

### 12.5 Dob

Rendszeresen ellenőrizze a dobot, hogy megakadályozza vízkő- és rozsdarészecskék képződését.

Csak erre a célra szolgáló termékeket használjon a rozsdarészecskék dobrol való eltávolítására.

Ennek elvégzéséhez:

- Rozsdamentes acélhoz készült termékkel tisztítsa meg a dobot.
- Egy kevés mosószerrel, maximális hőmérsékleten, pamut mosására szolgáló rövid programot indítson.

## 12.6 Mosószer-adagoló

### A mosószer-adagoló tisztítása:

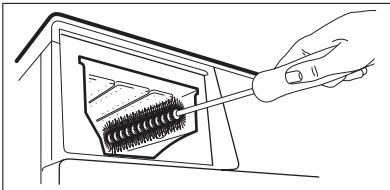
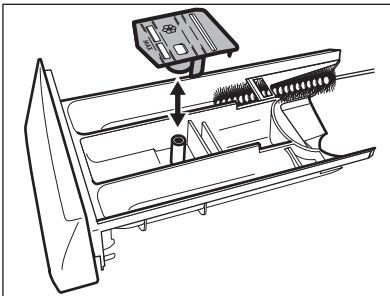
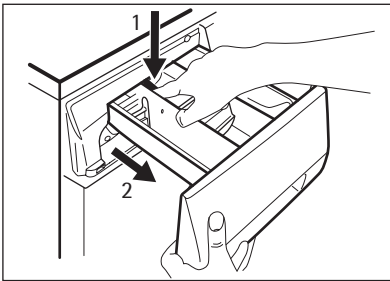

1. Nyomja meg a kart.
2. Húzza ki az adagolót.
3. Szerelje ki a folyékony adalék rekesz felső részét.
4. Tisztítsa le vízzel a részeit.
5. Kefével tisztítsa ki az adagoló mélyedését.
6. Tegye vissza a mélyedésbe az adagolót.

## 12.7 Leeresztő szivattyú



Rendszeresen ellenőrizze a leeresztő szivattyút, és ellenőrizze annak tisztaságát.

A következő esetekben tisztítsa meg a szivattyút:

- A készülék nem engedi ki a vizet.
- Nem tud fordulni a dob.
- Szokatlan zaj hallható a készülékből, mivel a leeresztő szivattyú működésének akadályozása miatt.
- Riasztási kód jelenik a kijelzőn, mivel probléma van a vízleeresztéssel.



### VIGYÁZAT

1. Húzza ki a hálózati csatlakozódugót a hálózati csatlakozóaljzatból.
2. Ne vegye ki a szűrőt, amíg működik a készülék. Ne tisztítsa a leeresztő szivattyút, ha forró a készülékben lévő víz. A leeresztő szivattyú tisztítása előtt hidegnek kell a víznek lennie.

### A leeresztő szivattyú tisztításához:

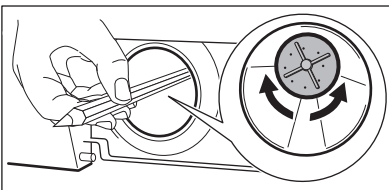
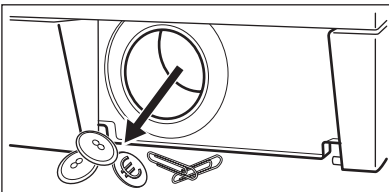
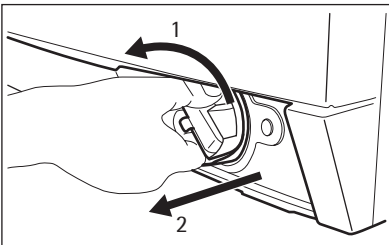
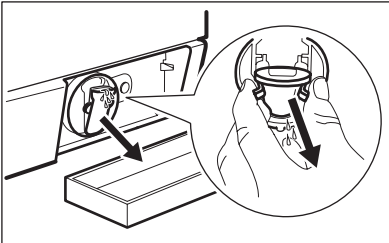
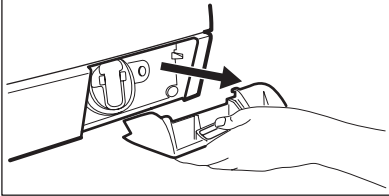
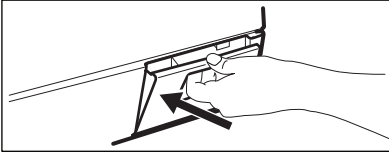

1. Nyissa ki a leeresztő szivattyúnál lévő ajtót.
2. Nyissa ki a lehajtható ajtót a kivételhez.
3. A kifolyó víz felfogására tegyen egy tartályt leeresztő szivattyú mélyedése alá.
4. Nyomja meg a két kart, és húzza előre a kifolyócsövet, hogy kifolyhasson a víz.
5. Amikor megtelt vízzel a tartály, akkor tegye vissza a kifolyócsövet, és ürítse ki a tartályt. Addig ismételje a 4. és 5. lépést, amíg már nem folyik ki több víz a leeresztő szivattyúból.
6. Húzza vissza a kifolyócsövet, és a kivételhez fordítsa el a szűrőt.
7. Távolítsa el a szöszöket és tárgyakat a szivattyúból.
8. Ellenőrizze, hogy el lehet fordítani a szivattyú lapátkerekét. Ha nem sikerül, forduljon szakszervizhez.

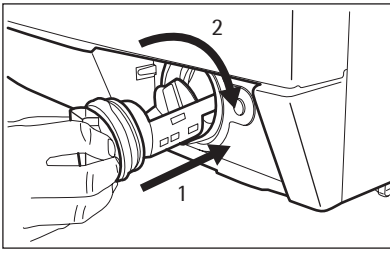

9. A vízcsap alatt tisztítsa meg a szűrőt, majd tegye vissza a szivattyút a vezetőibe.
10. Ellenőrizze, hogy megfelelően meghúzta-e a szűrőt, hogy megelőzze a szivárgásokat.
11. Hajtsa vissza a lehajtható ajtót, majd csukja be a szivattyú ajtaját.

## 12.8 A befolyócső és a szelepszűrő

Akkor lehet szükség a szűrők megtisztítására, ha:

- A készülék nem tölt be vizet.
- Ha hosszú időt vesz igénybe a készülék vízzel való megtöltése.

- A **4** gomb visszajelzője villog, és ezzel kapcsolatos riasztás látható a kijelzőn. Olvassa el a „Hibaelhárítás” című részt.



### VIGYÁZAT

Húzza ki a hálózati csatlakozódugót a hálózati csatlakozóaljzattól.

### A bemeneti vízsűrők tisztítása:

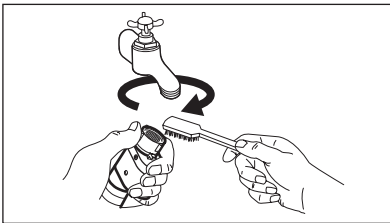

1. Zárja el a vízcsapot.
2. Csavarja le a befolyócsövet a csapról.
3. Tisztítsa meg a befolyócsőben lévő szűrőt egy kemény sörtéjű kefével.

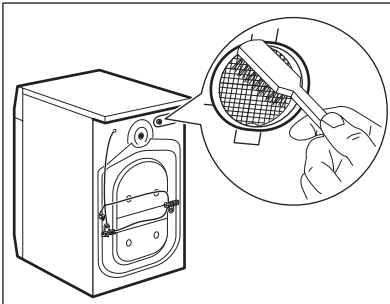

4. Vegye le a befolyócsövet a készülék hátoldaláról.
5. Tisztítsa meg a szelepből lévő szűrőt egy kemény sörtéjű kefével.

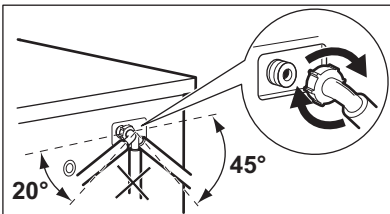

6. Szerelje vissza a befolyócsövet. A vízszivárgás elkerülése érdekében ellenőrizze, hogy a vízcsatlakoztatások szorosan meg vannak-e húzva.
7. Nyissa ki a vízcsapot.

## 12.9 Vészleeresztés

Hibás működés miatt a készülék nem tudja a vizet leereszteni.

Ha ez történik, akkor végezze le a 'Leeresztő szivattyú tisztításához' című rész (1) - (6) lépéseiben leírtakat.

Szükség esetén, tisztítsa meg a szivattyút.

Tegye vissza a kifolyócsövet, és zárja a leeresztő szűrő lehajtható fedelét.

Amikor vészleeresztési eljárással engedeli a vizet, akkor ismét be kell kapcsolnia a leeresztő rendszert:

1. Öntsön 2 liter vizet a mosószer-adagoló főmosás rekeszébe.
2. A víz leeresztésére indítsa el a programot.

## 12.10 Fagyveszély

Ha olyan helyen van a készülék elhelyezve, ahol 0°C alatt lehet a hőmérséklet, akkor engedje ki a megmaradt vizet a befolyócsőből és a leeresztő szivattyúból.

1. Húzza ki a hálózati csatlakozódugót a hálózati csatlakozóaljzatból.

2. Zárja el a vízcsapot.
3. Szerelje le a befolyócsövet
4. Tegye a befolyócső két végét egy tartályba, és hagyja a csőből kifolyni a vizet.
5. Ürítse ki a leeresztő szivattyút. Tökintse át a vészleeresztési eljárást
6. Amikor üres a vízszivattyú, akkor szerelje ismét vissza a befolyócsövet.



### VIGYÁZAT

Ellenőrizze, hogy a magasabb-e 0 °C-nál a hőmérséklet, mielőtt ismét használja a készüléket.

A gyártó nem felelős az alacsony hőmérsékletek miatt keletkező károkért.

## 13. HIBAELHÁRÍTÁS

A készülék nem indul el, vagy működés közben leáll.

Először próbálja meg kiküszöbölni a problémát (lásd a táblázatot). Ha nem sikerül, forduljon szakszervízhez.

**Egyes problémák esetén hangjelzések hallhatóak, és riasztási kód jelenik meg a kijelzőn:**

- **E10** - A készülék nem tölt be vizet.
- **E20** - A készülék nem ereszt le a vizet.

- **E40** - Nem megfelelően nyílik vagy záródik a készülék ajtaja.
- **EFO** - A túlsordulás-gátló bekapcsol.



### VIGYÁZAT

Mielőtt ellenőrizné, kapcsolja ki a készüléket.

Jelenség	Lehetséges ok	Lehetséges megoldás
A készülék nem tölt be vizet.	A vízcsap zárva van.	Nyissa ki a vízcsapot
	A befolyócső sérült.	Ügyeljen rá, hogy a befolyócsővön ne legyen sérülés.
	Eltömődtek a befolyócső szűrői.	Tisztítsa meg a szűrőket. Olvassa el az „Ápolás és tisztítás” című fejezetet.
	A vízcsap eltömődött vagy vízköves.	Tisztítsa ki a vízcsapot.
	A befolyócső csatlakozása nem megfelelő.	Ügyeljen rá, hogy a csatlakozás megfelelő legyen.



Jelenség	Lehetséges ok	Lehetséges megoldás
	A víznyomás túl alacsony.	Forduljon a helyi vízszolgáltatóhoz.
A készülék nem engedi ki a vizet.	Megsérült a kifolyócső.	Ügyeljen rá, hogy a kifolyócsövön ne legyen sérülés.
	Eltömődött a leeresztő szivattyú.	Tisztítsa meg a leeresztő szivattyú szűrőjét. Olvassa el az „Ápolás és tisztítás” című fejezetet.
	A kifolyócső csatlakozása nem megfelelő.	Ügyeljen rá, hogy a csatlakozás megfelelő legyen.
	Leeresztő fázis nélkül van a program beállítva.	Állítsa be a leeresztő programot.
	Be van kapcsolva az 'Öblítőstop' funkció.	Állítsa be a leeresztő programot.
Nem megfelelően nyílik vagy záródik a készülék ajtaja.		Zárja be megfelelően a készülék ajtaját.
A túlcserélés-gátló bekapcsolva.		<ul style="list-style-type: none"> <li>• Válassza le a készüléket a hálózatról.</li> <li>• Zárja el a vízcsapot.</li> <li>• Forduljon szakszervizhez.</li> </ul>
A centrifugálási fázis nem működik	Centrifugálási fázis ki van kapcsolva.	Állítsa be a centrifugálási programot.
	Eltömődött a leeresztő szivattyú.	Tisztítsa meg a leeresztő szivattyú szűrőjét. Olvassa el az „Ápolás és tisztítás” című fejezetet.
	Egyensúlyi problémák vannak a ruhatöltettel.	Ilyen esetben kézzel rendezze el a tartályban a darabokat, majd indítsa újra a centrifugálási fázist.
A program nem indul el.	A hálózati csatlakozódugó nincs megfelelően csatlakoztatva a hálózati csatlakozóaljzatba.	Csatlakoztassa a hálózati vezetékét.
	Az elektromos olvadóbiztosító kiégett.	Cserélje ki a biztosítékot vagy kapcsolja fel a megszakítót.
	Nem nyomta meg a <b>4</b> gombot.	Nyomja meg a <b>4</b> gombot.
	Késleltetett indítás van beállítva.	A program azonnali elindításához törölje a késleltetett indítást.
	Be van a Gyerekzár funkció kapcsolva.	Kapcsolja ki a Gyerekzár funkciót.

<b>Jelenség</b>	<b>Lehetséges ok</b>	<b>Lehetséges megoldás</b>
Víz van a padlón.	Szivárgások fordulnak elő a vízcsövek csatlakozásainál.	Ügyeljen rá, hogy meg legyenek a csatlakozások húzva.
	Szivárgások fordulnak elő a leeresztő szivattyúnál.	Ellenőrizze, hogy szoros illeszkedik-e a leeresztő szivattyú szűrője.
	Megsérült a kifolyócső.	Ügyeljen rá, hogy a befolyócsövön ne legyen sérülés.
Nem tudja kinyitni a készülék ajtaját.	Működik a mosóprogram.	Hagyja, hogy befejeződjön a mosóprogram.
	Víz van a dobban.	Állítsa be a Vízleeresztés vagy a Centrifugálás programot
A készülékből szokatlan zajok hallatszanak.	Nincs szintbe állítva a készülék.	Állítsa szintbe a készüléket. Olvassa el az "Üzembe helyezés" című részt.
	Ne távolította el a csomagolást és/vagy a szállítási rögzítőcsavarokat.	Távolítsa el a csomagolást és/vagy a szállítási rögzítőcsavarokat. Olvassa el az "Üzembe helyezés" című részt.
	A töltet túl kicsi.	Tegyen több ruhát a dobba.
A készülék azonnal megtelek vízzel, majd azonnal leereszti azt.	A kifolyócső vége túl alacsonyan van.	Ellenőrizze, hogy megfelelő helyzetben van-e a kifolyócső.
Nem kielégítő a mosás eredménye.	Nem elegendő vagy nem megfelelő a használt mosószer.	Növelje a mosószer mennyiségét, vagy használjon másikat.
	A ruhák mosása előtt nem távolította el a makacs szennyeződések.	A makacs foltok kezelésére használjon a kereskedelemben kapható termékeket.
	Nem megfelelő hőmérsékletet állított.	Ellenőrizze, hogy megfelelő hőmérsékletet állított-e be.
	Túl nagy a ruhatöltet.	Csökkentse a ruhatöltetet.

Ellenőrzés után kapcsolja be a készüléket. A program a megszakítási ponttól folytatódik.

Ha a meghibásodás ismét jelentkezik, forduljon a szervizhez.

Ha a kijelző a fentiekől eltérő hibakódot mutat, forduljon a szervizhez.

## 14. ÜZEMBE HELYEZÉS

### 14.1 Rögzítőlemez készlet (4055171146)

Beszerezhető a hivatalos márkakereskedőnél.

Ha a készüléket talapzatra állítja, helyezze a rögzítőlemezek közé. Olvassa el a készlethez adott használati utasítást.

### 14.2 A csomagolás eltávolítása

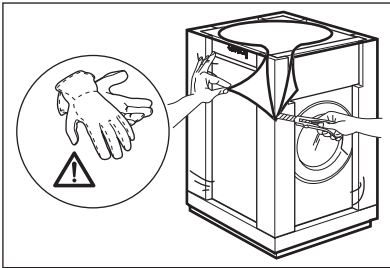

1. Használjon kesztyűt. Távolítsa el a külső fóliát. Ha szükséges, használjon vágószerszámot.

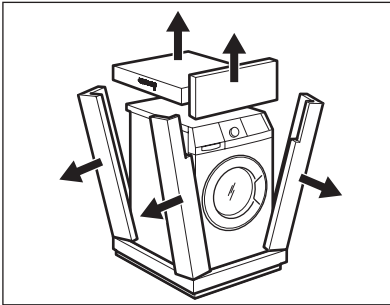

2. Vegye le a felső kartonlemezt.
3. Távolítsa el a polisztirol csomagolóanyagokat.

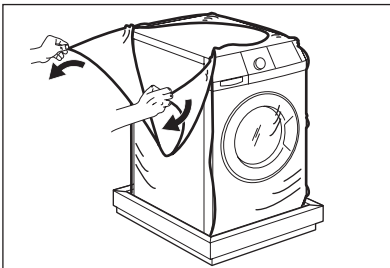

4. Távolítsa el a belső fóliát.

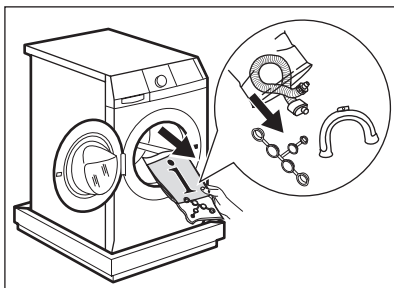

5. Nyissa ki az ajtót. Vegye ki a polisztirol darabot az ajtótitésből, és minden mást a dobból.

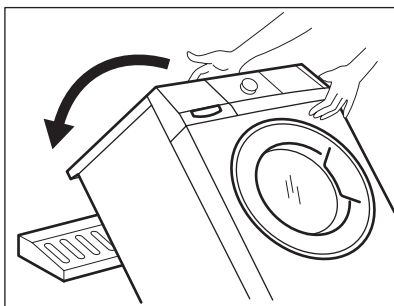

6. A polisztírn csomagolóanyagok közül egyet helyezzen a padlóra, a készülék mögé. Óvatosan helyezze rá a hátsó oldalával a készüléket. Ügyeljen arra, hogy ne sérüljenek meg a tömlők.

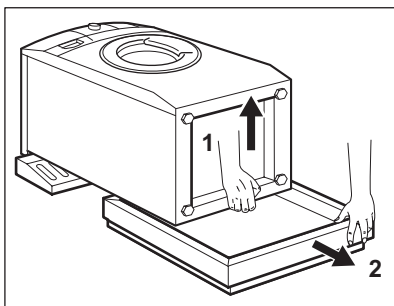

7. Vegye ki az alsó polisztírol lapot.  
8. Állítsa függőleges helyzetbe a készüléket.

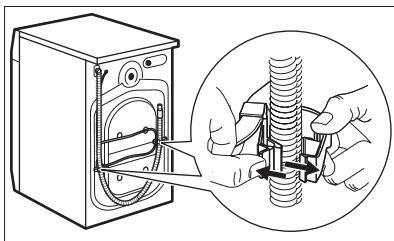

9. Vegye ki a hálózati kábelt és a kifo-lyócsövet a csőtartókból.

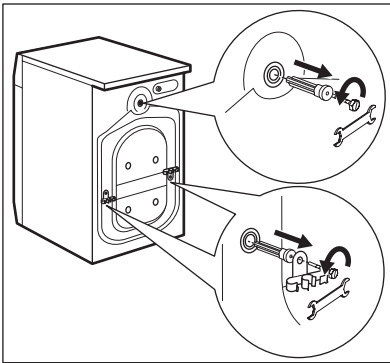

10. Csavarozza ki a három csavart. A készülékhez mellékelt kulcsot használja.
11. Húzza ki a műanyag távtartókat.

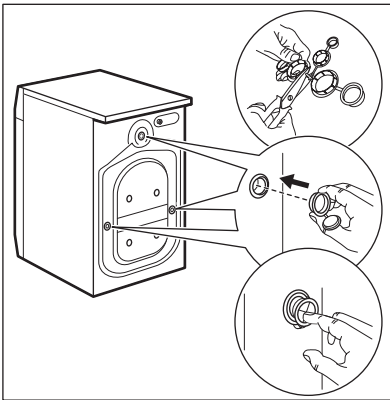

12. Helyezze a műanyag furatsapkákat a furatokba. A furatsapkák a felhasználói kézikönyv zacskójában találhatóak.



### VIGYÁZAT

A készülék üzembe helyezése előtt távolítson el minden csomagolóanyagot és szállítási rögzítőcsavart.



Célszerű megőrizni a csomagolást és a szállítási rögzítőcsavarokat arra az esetre, amikor szállítja a készüléket.

## 14.3 Elhelyezés és vízszintbe állítás

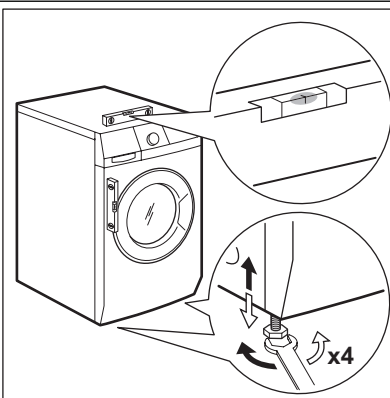

- A készüléket kemény, egyenletes padlófelületen kell elhelyezni.
- Ellenőrizze, hogy szőnyeg nem akadályozza a készülék alján a levegő keringését.
- Ellenőrizze, hogy nem ér-e a készülék falhoz vagy másához
- A szintbe állításhoz lazítsa vagy húzza meg a lábakat. A készülék megfelelő beállítása megakadályozza a készülék működése közben a rezgést, zajt és a készülék mozgását.

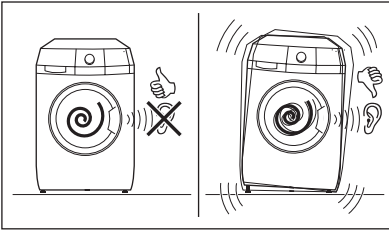

- Szintben és szilárdan kell a készüléknek állnia.



### FIGYELEM

Ne tegyen a szintbe állítás érdekében kartont, fát vagy ehhez hasonló anyagokat a készülék lábai alá.

## 14.4 A befolyócső

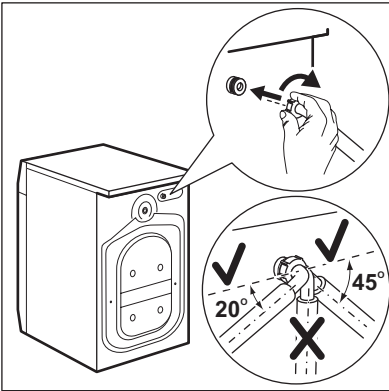

- Csatlakoztassa a készülékhez a csövet. Csak balra vagy jobbra fordítsa a befolyócsövet. A megfelelő helyzet igazításához lazítsa meg a gyűrűs anyát.

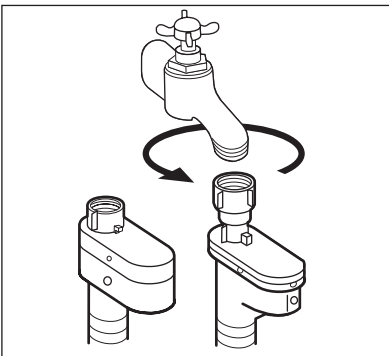

- Csatlakoztassa a befolyócsövet egy 3/4"-os csavarmentes csaphoz.



### FIGYELEM

Ellenőrizze, hogy nincs-e a csatlakozásoknál szivárgás.



Ne használjon hosszabbító tömlőt, ha túl rövid a befolyócső. A befolyócső cseréje érdekében forduljon a szervizközpontoz.

## Aquastop eszköz

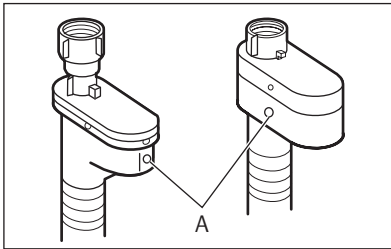

Aquastop eszközzel rendelkezik a befolyócső. Ezen eszköz megakadályozza a természetes öregedés miatt a csőben előforduló vízszivárgásokat. Hibát jelez az „A” ablak piros része.

Ha ez történik, akkor zárja el a vízcsapot, és a cső cseréje érdekében forduljon a szervizközponthoz.

## 14.5 Vízleeresztés

Különböző módjai vannak a leeresztő cső csatlakoztatásának:

### Műanyag tömlővezetővel.

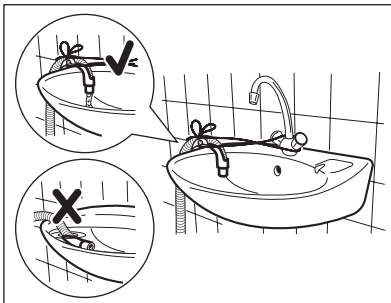
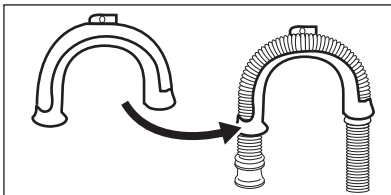

- A mosdó szélén.
- Ellenőrizze, hogy a műanyag vezeték nem mozdulhat el, amikor a készülék leeresztést végez. Rögzítse a vízcsaphoz vagy a falhoz a vezetőt.

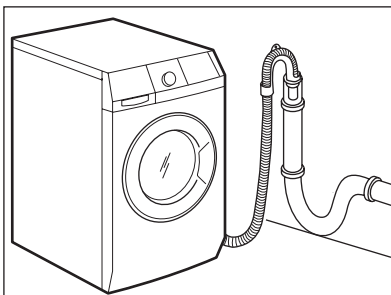

- Egy szellőzési lehetőséget biztosító állócsőhöz.

Lásd az ábra. Közvetlenül a lefolyó csőbe, 60 cm-nél nem kisebb, és 100 cm-nél nem nagyobb magasságba. A lefolyó cső végének mindig levegőznie kell, azaz a lefolyó csővezeték belső átmérőjének nagyobbak kell lennie, mint a lefolyó cső külső átmérője.

### Műanyag csővezető nélkül.

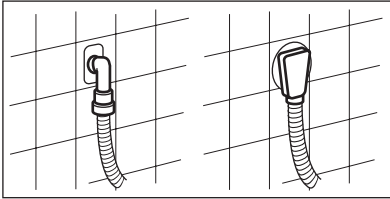
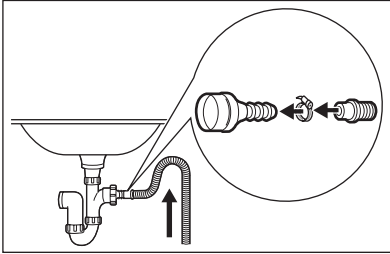

Maximum 400 cm-ig hosszabbíthatja meg a kifolyó csövet. Forduljon a márkaszervizhez másik kifolyó csőért vagy a hosszabbításért.

- Egy lefolyó szifonhoz.  
Lásd az ábra. Dugja a lefolyó csövet a szifonba, és egy kapoccsal rögzítse. Ellenőrizze, hogy a ívet képez-e a cső, hogy megakadályozza a szennyeződések mosdóból a készülékbe jutását.
- Közvetlenül a helység falában lévő beépített lefolyó csőhöz, és egy kapoccsal rögzítse.

## 15. KÖRNYEZETVÉDELMI TUDNIVALÓK

A következő jelzéssel ellátott anyagokat hasznosítsa újra: ♻️.  
Újrahasznosításhoz tegye a megfelelő konténerekbe a csomagolást.

Járuljon hozzá környezetünk és egészségünk védelméhez, és hasznosítsa újra az elektromos és

elektronikus hulladékot. A  tiltó szimbólummal ellátott készüléket ne dobja a háztartási hulladék közé. Juttassa el a készüléket a helyi újrahasznosító telepre, vagy lépjen kapcsolatba a hulladékkezelésért felelős hivatallal.









