



Thinking of you
Electrolux



EDH3386PDW

.....
HU SZÁRÍTÓGÉP

RO USCĂTOR DE RUFE

SL SUŠILNI STROJ

TR ÇAMAŞIR KURUTUCU

.....
HASZNÁLATI ÚTMUTATÓ

MANUAL DE UTILIZARE

NAVODILA ZA UPORABO

KULLANMA KILAVUZU

2

16

30

44



TARTALOMJEGYZÉK

| | |
|---|----|
| 1. BIZTONSÁGI ELŐÍRÁSOK | 3 |
| 2. TERMÉKLEÍRÁS | 5 |
| 3. KEZELŐPANEL | 5 |
| 4. PROGRAMTÁBLÁZAT | 6 |
| 5. KIEGÉSZÍTŐ FUNKCIÓK | 7 |
| 6. BEÁLLÍTÁSOK | 8 |
| 7. NAPI HASZNÁLAT | 9 |
| 8. HASZNOS TANÁCSOK ÉS JAVASLATOK | 10 |
| 9. ÁPOLÁS ÉS TISZTÍTÁS | 11 |
| 10. HIBAEELHÁRÍTÁS | 13 |
| 11. MŰSZAKI ADATOK | 14 |
| 12. KÖRNYEZETVÉDELMI TUDNIVALÓK | 15 |

GONDOLUNK ÖNRE

Köszönjük, hogy Electrolux terméket vásárolt. Ön olyan készülék tulajdonosa lett, mely mögött több évtizedes szakmai tapasztalat és innováció áll. Rendkívüli tudását és stílusos megjelenését az Ön igényei ihlették. Valahányszor csak használja, biztos lehet abban, hogy a benne foglalt tudás a siker garanciája.

Köszöntjük az Electrolux világában.

Látogassa meg a weboldalunkat:



Kezelési tanácsok, kiadványok, hibaelhárító, szerviz információk:
www.electrolux.com



További előnyökért regisztrálja készülékét:
www.electrolux.com/productregistration



Kiegészítők, segédanyagok és eredeti alkatrészek vásárlása a készülékhez:
www.electrolux.com/shop

VÁSÁRLÓI TÁMOGATÁS ÉS SZERVIZ

Kizárólag eredeti alkatrészek használatát javasoljuk.

Ha készülékével a szervizhez fordul, legyenek kéznél az alábbi adatok.

Ezek az információk az adattáblán olvashatók. Típus, Termékszám, Sorozatszám.



Figyelmeztetés - Biztonsági információk



Általános információk és tanácsok



Környezetvédelmi információk

A változtatások jogát fenntartjuk.

1. BIZTONSÁGI ELŐÍRÁSOK

Az üzembe helyezés és használat előtt gondosan olvassa el a mellékelt útmutatót. A nem megfelelő üzembe helyezés vagy használat által okozott károkért nem vállal felelősséget a gyártó. További tájékozódás érdekében tartsa elérhető helyen az útmutatót.

1.1 Gyermekek és fogyatékkal élő személyek biztonsága



VIGYÁZAT

Fulladás, sérülés vagy tartós rokkantság kockázata.

- A készüléket 8 év feletti gyermekek és csökkent fizikai, értelmi vagy mentális képességű, illetve megfelelő tapasztalatok és ismeretek híján lévő személyek a biztonságukért felelős személy felügyelete mellett használhatják, vagy ha tőle tájékoztatást kaptak a készülék működtetéséről.
- Ne hagyja, hogy gyermekek játsszanak a készülékkel.
- Minden csomagolóanyagot tartson távol a gyermekektől.
- Minden mosószeret tartson távol a gyermekektől.
- A gyermekeket és kedvenc háziállatokat tartsa távol a készüléktől, amikor az ajtaja nyitva van.
- Gyermekek felügyelet nélkül nem végezhetnek tisztítási vagy karbantartási tevékenységet.
- Súlyos a készülék, ezért legyen körültekintő a mozgásakor. Mindig viseljen munkavédelmi kesztyűt.
- A készüléket mindig függőleges helyzetben mozgassa.
- A készülék hátoldalát a falhoz kell állítani.
- Gondoskodjon arról, hogy keringeni tudjon a levegő a készülék és a padló között.
- Ha a gépet padlószőnyegen helyezi üzembe, győződjön meg róla, hogy a szőnyeg nem zárja el a készülék alapzatán található szellőzőnyílások egyikét sem.
- A készülékből kilépő levegőt ne vezesse olyan szellőzőbe, mely gáz vagy egyéb anyag elégetéséből létrejövő füstgáz elvezetésére szolgál.
- Amennyiben a szárítógépet egy mosógép tejetjén szeretné elhelyezni, használja az összeépítő készletet. Az összeépítő készlet hivatalos márkakereskedőnél szerezhető be, és kizárólag a tartozékhoz mellékelt útmutatóban felsorolt készülékekhez használható. Üzembe helyezés és használat előtt olvassa el figyelmesen (lásd az üzembe helyezési útmutatót).
- Gondoskodjon a készüléknek hely adó helyiség jó szellőzéséről, hogy elkerülje a más tüzelőanyagokat elégető készülékekből (beleértve a nyílt tüzet is) származó gázok visszaáramlását.
- A készülék elhelyezhető szabadon álló módon, vagy a konyhai munkapult alá, ha van elegendő hely (lásd az üzembe helyezési útmutatót).
- A készülék végleges elhelyezési pozíciójában ellenőrizze a felület vízszinteségét vízmértékkel. Ha a felület nem teljesen vízszintes, a lábak emelésével vagy süllyesztésével biztosítsa a vízszintes helyzetet.

1.2 Üzembe helyezés

- Távolítsa el az összes csomagolóanyagot.
- Ne helyezzen üzembe, és ne is használjon sérült készüléket.
- Tartsa be a készülékhez mellékelt üzembe helyezési útmutatóban foglaltakat.
- Ügyeljen arra, hogy a készülék üzemeltetésének helyén a padló vízszintes, sík, stabil, hőálló és tiszta legyen.
- Ne helyezze üzembe a készüléket olyan helyen, ahol a hőmérséklet 5 °C alatt vagy 35 °C felett van.
- A készüléket ne helyezze üzembe zárható ajtó, tolóajtó vagy olyan ajtó mögött, amelynél a készülékkel ellentétes oldalon található a zsanér, és emiatt a készülék ajtaja nem nyitható ki teljesen.

Elektromos csatlakoztatás



VIGYÁZAT

Tűz- és áramütésveszély.

- A készüléket kötelező földelni.
- Ellenőrizze, hogy az adattáblán szereplő elektromos adatok megfelelnek-e a háztartási hálózati áram paramétereinek. Amennyiben nem, forduljon szakképzett villanyszerelőhöz.
- Mindig megfelelően felszerelt, áramütés ellen védett aljzatot használjon.

- Ne használjon hálózati elosztókat és hosszabító kábeleket.
- Ügyeljen a hálózati csatlakozódugó és a hálózati kábel épségére. Amennyiben a készülék hálózati vezetékét ki kell cserélni, a cserét saját szervizünknel végeztesse el.
- Csak az üzembe helyezés befejezése után csatlakoztassa a hálózati csatlakozódugót a hálózati csatlakozóaljzatba. Ügyeljen arra, hogy a hálózati dugasz üzembe helyezés után is könnyen elérhető legyen.
- A készülék csatlakozásának bontására, soha ne a hálózati kábelnél fogva húzza ki a csatlakozódugót. A kábelt mindig a csatlakozódugónál fogva húzza ki.
- Nedves kézzel ne érintse meg a hálózati kábelt és a csatlakozódugót.
- A készülék megfelel az EGK irányelveinek.

1.3 Használat



VIGYÁZAT

Tűz, robbanás, áramütés vagy a készülék károsodásának veszélye áll fenn.

- A készüléket kizárólag háztartási célra használja.
- Ne változtassa meg a készülék műszaki jellemzőit.
- A szárító ciklus utolsó része fűtés nélkül történik (hűtési ciklus), annak biztosítása érdekében, hogy a ruhadarabok ne károsodjanak.

Ha a készüléket leállítja a szárítási ciklus befejeződése előtt, azonnal vegye ki belőle, és teregesse ki az összes darabot, hogy a hő el távozhasson.

- Amennyiben öblítőszert vagy hasonló terméket használ, tartsa be a csomagolásán feltüntetett utasításokat.
- Ne használja a készüléket szűrő nélkül. Minden használat előtt vagy után tisztítsa meg szőszűrőt.
- Törölje le a készülék körül felhalmozódott szöszöket.
- Ne szárítson olyan töltött vagy bélelt darabokat, melyek külső huzatanyaga megsérült.
- Olyan darabokat, mint habszivacs, (latexhab) zuhanyapákák, vízálló textilák, gumírozott ruhadarabok vagy habszivacs darabokkal kitömött párnák, tilos a szárítógépben szárítani.
- Az olyan anyagokkal szennyezett ruhadarabokat, mint étolaj, acetón, alkohol, benzin, kerozin, folteltávolítók, terpentin, viasz és viaszeltávolítók, meleg vízben ki kell mosni extra

mennyiségű mosószer használatával, mielőtt megkezdené szárítását.

- Nem szabad a készülékben olyan ruhadarabot szárítani, melynek tisztításához ipari vegyszereket használtak.
- Ügyeljen arra, hogy ne maradjon gázöngyújtó vagy gyufa a ruhadarabok zsebeiben.
- Csak olyan ruhaneműt szárítson, melynek gépi szárítása engedélyezett. Kövesse a ruhanemű kezelési címkéjén feltüntetett utasításokat.
- Ne szárítson mosatlan ruhadarabokat a készülékben.
- Ha a szennyes ruhaneműket folteltávolítóval mosta ki, még egyszer le kell futtatnia egy öblítőprogramot, mielőtt elindítja a szárítógépet.
- Ne igyon a gép kondenzvizéből, és ne használja fel ételkészítéshez. Egészségügyi kockázatot jelent az emberek és a házi kedvencek számára.
- Ne üljön vagy álljon rá a nyitott ajtóra.
- Soha ne lépje túl a megengedett legnagyobb töltetet, mely 8 kg tömegű lehet (lásd a „Programtáblázat” című fejezetet).
- Olyan ruhadarabokat nem szabad a szárítógépbe tenni, amelyből csöpög a víz.

1.4 Ápolás és tisztítás



VIGYÁZAT

Személyi sérülés vagy a készülék károsodásának veszélye áll fenn.

- Karbantartás előtt kapcsolja ki a készüléket, és húzza ki a hálózati csatlakozódugót a csatlakozóaljzatból.
- A készülék tisztításához ne használjon vizusgarat vagy gőzt.
- A készüléket puha, nedves ruhával tisztítsa. Csak semleges tisztítószert használjon. Ne használjon súrolószert, súrolószivacsot, oldószert vagy fém tárgyat.

1.5 Ártalmatlanítás



VIGYÁZAT

Sérülés- vagy fulladásveszély.

- Bontsa a készülék hálózati csatlakozását.
- Vágja le a hálózati tápkábelt, és helyezze a hulladékba.
- Szerelje le az ajtókilincset, hogy megakadályozza gyermekek és kedvenc állatok készülékben rekedését.

Kompresszor



VIGYÁZAT

A készülék károsodásának veszélye áll fenn.

- A szárítógépben található kompresszor és rendszer különleges közeggel van feltöltve,

amelyben nem található klórtartalmú szénhidrogének. A rendszernek megfelelően kell tömítenie. A rendszer sérülése szivárgást okozhat.

2. TERMÉKLEÍRÁS

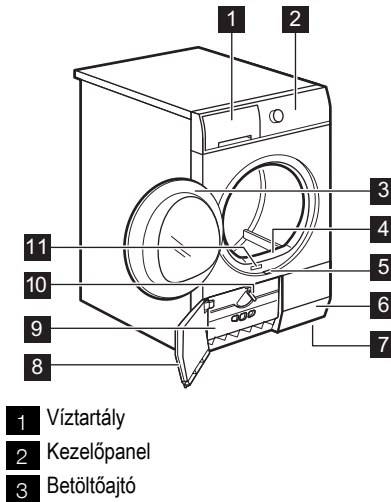

- 4 Elsődleges szűrő
5 A hőcserélő ajtajának kinyitására szolgáló gomb
6 Levegőnyílások
7 Állítható lábak
8 Hőcserélő ajtaja
9 Hőcserélő fedele
10 A hőcserélő fedelének zárására szolgáló gomb
11 Adattábla



A betöltőajtó nyitási iránya felcserélhető. Ezáltal könnyen behelyezheti és eltávolíthatja a ruhaneműt akkor is, ha a készüléket kisebb helyiségbe helyezte (lásd a külön mellékelt lapon).

3. KEZELŐPANEL

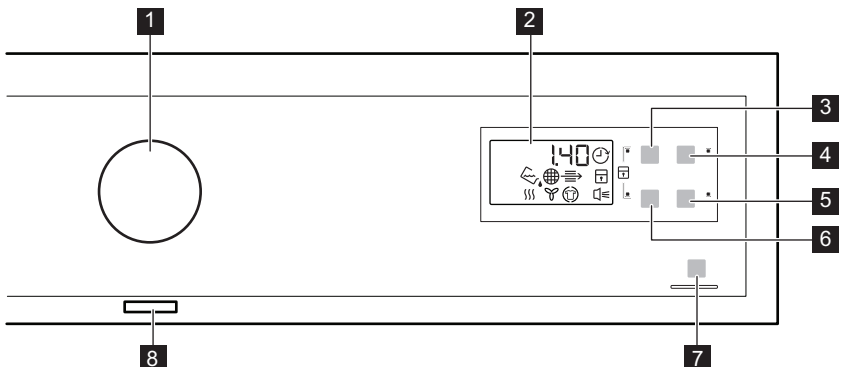

1 Programválasztó gomb

2 Kijelző

3 Time (Idővezérelt szárítás)  érintógomb

4 Delay (Késleltetés)  érintógomb

5 Buzzer (Hangjelzés)  érintógomb

6 Wool Load (Gyapjú töltet)  érintógomb

7 Start/Pause (Start/Szünet)  érintógomb

8 Be-Ki  gomb



Érintse meg ujjával a funkció nevét vagy szimbólumát viselő érintógombokat.











Ne viseljen a kezelőpanel megérintésekor kesztyűt.

Fontos, hogy a kezelőpanel mindig tiszta és száraz legyen.

| Visszajelzők | leírása |
|---|----------------------------------|
|  | Hangjelzések. |
|  | Gyerekzár. |
|  | Víztartály. |
|  | Szűrő. |
|  | Kondenzátor. |
|  | Szárítási fázis. |
|  | Hűtési fázis. |
|  | Gyűrődésgátló fázis. |
|  | Késleltetett indítás. |
| 2.00 | Program időtartama. |
| 10' - 2.00 | Szárítási időtartam. |
| 30' - 20h | Késleltetett indítás időtartama. |

4. PROGRAMTÁBLÁZAT

| Programok | Töltet típusa / Töltet (max.) ¹⁾ / Anyagfajta jelzése |
|---|--|
| Cotton (Gyapjú) anyagok | |
|  Extra Dry (Extra száraz) | Szárítási fokozat: extra száraz. / 8 kg /   |
|  Strong Dry (Nagyon száraz) | Szárítási fokozat: nagyon száraz. / 8 kg /   |
|  Cupboard Dry (Szekrényszáraz) ²⁾ | Szárítási fokozat: szekrényszáraz. / 8 kg /   |
|  Iron Dry (Vasalószáraz) ²⁾ | Szárítási fokozat: azonnal vasalható. / 8 kg /   |
| Synthetic (Műszálas) szövetek | |

| Programok | Töltet típusa / Töltet (max.) ¹⁾ / Anyagfajta jelzése |
|---|---|
|  Extra Dry (Extra száraz) | Szárítási fokozat: extra száraz. / 3,5 kg / ☺☺☺ |
|  Cupboard Dry (Szekrényszáraz) ²⁾ | Szárítási fokozat: szekrényszáraz. / 3,5 kg / ☺☺☺ |
|  Iron Dry (Vasalószáraz) | Szárítási fokozat: azonnal vasalható. / 3,5 kg / ☺☺☺ |
|  Rapid (Gyors) | Pamut és műszál as anyagok alacsony hőmérsékleten történő szárításához. / 2 kg / ☺☺☺ |
|  Time Drying (Idővezérelt szárítás) | Ezzel a programmal használhatja a Time (Idővezérelt szárítás) funkciót, és beállíthatja a program időtartamát. / 8 kg / ☺☺☺ |
|  Refresh (Frissítés) | Textiliák felfrissítése, amelyek tárolva voltak. / 1 kg |
|  Wool (Gyapjú) ³⁾ | Gyapjú anyagok. A darabokat a program vége után haladéktalanul vegye ki a gépből. / 1 kg Mosható gyapjúruházat és sportcipők kíméletes szárítása (kizárólag a szárító állvánnyal – lásd az állványhoz mellékelt, különálló használati utasítást). / 1 kg (vagy 1 pár sportcipő) |
|  Delicates (Kímélő) | Kényes szövetek. / 3 kg / ☺☺☺ |
|  Duvet (Paplan) | Keskeny vagy széles paplanok, illetve párnák (toll, pehely vagy szintetikus töltésű) szárításához. / 3 kg / ☺☺☺ |
|  Easy Iron (Vasaláskönnyítő) | Könnyen kezelhető anyagok, melyek minimális vasalást igényelnek. A szárítás hatékonysága a ruhanemű anyagától függően eltérhet. Rázza meg a darabokat, mielőtt a készülékbe helyezi őket. A program vége után haladéktalanul távolítsa el a ruhákat, és tegye vállfára őket. / 1 kg (vagy 5 ing) / ☺☺☺ |

1) A maximális súly száraz állapotú darabokra vonatkozik.

2) **Kizárólag a bevizsgáló intézetek számára:** Standard programok az EN 61121 számú dokumentumban megadott vizsgálatok számára.

3) E szárítógép gyapjúszárító ciklusát a Woolmark Company ellenőrizte és jóváhagyta. Az említett ciklus alkalmas a „kézmosás” címkével ellátott gyapjú ruhanemű szárítására, feltéve, hogy a ruhanemű mosása a Woolmark által javasolt kézmosási ciklussal történt, és a gyártó által előírt utasításoknak megfelelően lett szárítva. (M1129).

5. KIEGÉSZÍTŐ FUNKCIÓK

5.1 Time (Idővezérelt szárítás)

Ez a funkció a Time Drying (Idővezérelt szárítás) és a Wool (Gyapjú) programoknál áll rendelkezésre (kizárólag szárító kosár esetén).



Javasoljuk, hogy kis mennyiségű ruha vagy csak egyetlen darab esetén rövid időtartamot állítson be.





- **Time Drying (Idővezérelt szárítás) program:** A program 10 perc és 2 óra közötti időtartamra állítható be. Az időtartam beállítása a készülékben levő ruha mennyiségétől függ.

- **Wool (Gyapjú) program:** A program 30 perc és 4 óra közötti időtartamra állítható be. Az időtartam beállítása a készülékben levő ruha mennyiségétől függ.

Ha megnyomja a Gyapjú programhoz a Time (Idővezérelt szárítás) funkció gombját, a Wool Load (Gyapjú töltet) funkciót a készülék automatikusan letiltja.

5.2 Wool Load (Gyapjú töltet)

Ez a funkció csak a Wool (Gyapjú) programnál használható. Ha szeretné, hogy a ruhadarabok szárazabbak legyenek, nyomja meg többször a  Wool Load (Gyapjú töltet) érintőgombot a program időtartamának növeléséhez.

| Programok ¹⁾ |  |  |
|--|---|---|
|  Time Drying (Idővezérelt szárítás) | • | |
|  Wool (Gyapjú) | • ²⁾ | • |

¹⁾ A kiválasztott programhoz egy vagy több funkciót is beállíthat. A be- és kikapcsolásukhoz nyomja meg a hozzájuk tartozó érintőgombot.

²⁾ Csak szárító kosárral

5.3 Buzzer (Hangjelzés)

Ha a hangjelzés funkciót bekapcsolja, az alábbi esetekben hangjelzést ad a készülék:

- ciklus vége
- gyűrődésgátló fázis kezdete és vége
- ciklus megszakítás





A hangjelzés alapértelmezés szerint mindig be van kapcsolva. Ezzel a funkcióval a hangjelzést be- vagy kikapcsolhatja.

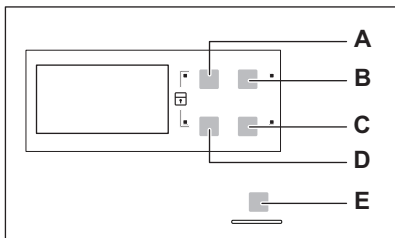

A Buzzer (Hangjelzés) funkció mindig programhoz kiválasztható.

6. BEÁLLÍTÁSOK



- A) Time (Idővezérelt szárítás)  érintőgomb
 B) Delay (Késleltetés)  érintőgomb
 C) Buzzer (Hangjelzés)  érintőgomb
 D) Wool Load (Gyapjú töltet)  érintőgomb
 E) Start/Pause (Start/Szünet)  érintőgomb

6.1 Gyerekzár funkció

E funkció megakadályozza a gyermekeket abban, hogy játszanak a készülékkel, amikor egy program működik. A programgomb és az érintőgombok le vannak zárva. Csak a be/ki gomb nincs lezárva.



A gyerekzár funkció aktiválása

1. A készülék bekapcsolásához nyomja meg a be/ki gombot.
2. Nyomja meg, és egyidejűleg tartsa megnyomva a **A** és **D** érintőgombot, amíg a gyerekzár visszajelző világítani nem kezd.
 - A gyerekzár funkció a program működése alatt is kikapcsolható. Nyomja meg, és egyidejűleg tartsa megnyomva ugyanezeket az érintőgombokat, amíg a gyerekzár visszajelző el nem alszik.

6.2 Vízkeménység és vezetőképesség

A vízkeménység a földrajzi hely függvényében változik. A vízkeménység hatással van a víz vezetőképességére és a készülék vezetőképesség-érzékelőjére. Ha ismeri a víz vezetőképességének értékét, beállíthatja a megfelelő értéket az érzékelőn, és így még jobb szárítási eredményt érhet el.

A vezetőképesség-érzékelő beállítása

1. A készülék bekapcsolásához nyomja meg a be/ki gombot
2. Érintse meg egyszerre, és tartsa megérintve a **A** és a **B** gombot, amíg az alábbi visszajelzők egyike meg nem jelenik:
 -  (alacsony <300 µS/cm)
 -  (közepes 300-600 µS/cm)
3. Annyiszor nyomja meg az érintőgombot (**E**), amíg világítani nem kezd a megfelelő szint visszajelzője.
4. A beállítás megerősítéséhez egyidejűleg 2 másodpercre nyomja meg a **A** és a **B** érintőgombot.

7. NAPI HASZNÁLAT



A készülék első használata előtt végezze el az alábbi lépések egyikét:

- Tisztítsa meg a szárítógép dobját egy nedves ruhával.
- Nedves ruhaneművel indítson el egy rövid (pl.: 30 perc hosszúságú) programot.



A szárítási ciklus elején (3-5 perc) a készülék kicsivel hangosabb lehet. Ez a kompresszor beindulása miatt van, és normális jelenség kompresszorral működő berendezéseknél, például: hűtőgépek, fagyasztók.

7.1 Egy program késleltetett indítás nélküli indítása

1. Készítse elő a ruhaneműt, és töltsze a készülékbe.
2. A készülék bekapcsolásához nyomja meg a be/ki gombot.
3. Állítsa be a töltet típusának megfelelő programot és funkciókat.
 - A kijelző a program időtartamát mutatja.
4. Nyomja meg a Start/Pause (Start/Szünet) érintőgombot; a program elindul.

**FIGYELEM**

Az ajtó becsukásakor ügyeljen arra, hogy ne csúpjá be a ruhát a betöltőajtó és a gumi tömítés közé.

7.2 Egy program késleltetett indítással való indítása

1. Állítsa be a töltet típusának megfelelő programot és funkciókat.
2. Nyomja meg annyiszor a Késleltetett indítás gombot, amíg a kijelzőn a beállítandó késleltetési idő meg nem jelenik.

-  (magas >600 µS/cm)



- A program indítása 30 perc és 20 óra között késleltethető.
3. Nyomja meg a Start/Pause (Start/Szünet) érintőgombot; a visszaszámlálás elindul. A kijelzőn megjelenik a késleltetett indítás visszaszámlálása.
 - Amikor a visszaszámlálás befejeződött, automatikusan megkezdődik a program végrehajtása.

7.3 Egy program módosítása

1. A készülék kikapcsolásához nyomja meg a be/ki gombot.
2. A készülék bekapcsolásához nyomja meg a be/ki gombot.
3. Állítsa be a programot.

7.4 Miután a program véget ért



Amikor a program befejeződött,

- szaggatott hangjelzés hallható.
- A  visszajelző villog.
- Megjelenik a  visszajelző.
- A Start/Pause (Start/Szünet) visszajelző bekapcsol.

A készülék a gyűrődésgátló fázissal folytatja a működést kb. további 30 percen keresztül. A gyűrődésgátló fázis eltávolítja a gyűrődéseket a ruhából.

A gyűrődésgátló fázis letelte előtt is kiveheti a ruhát. A jobb eredmény elérése érdekében azt javasoljuk, hogy még a fázis befejezése előtt, vagy közvetlenül a befejezés után vegye ki a készülékből a ruhát.

Amikor a gyűrődésgátló fázis befejeződött:

- Világít, de nem villog a  visszajelző.
- A  visszajelző kialszik.
- Start/Pause (Start/Szünet) visszajelző kialszik.

1. A készülék kikapcsolásához nyomja meg a be/ki gombot.
2. Nyissa ki a készülék ajtaját.
3. Szedje ki a ruhaneműt.
4. Csukja be a készülék ajtaját.



Mindig tisztítsa meg a szűrőt, és ürítse ki a víztartályt a program befejezése után.

7.5 Automatikus KÉSZENLÉT funkció





Az energiafogyasztás csökkentése érdekében ez a funkció az alábbi esetekben automatikusan kikapcsolja a készüléket:

- 5 perc elteltével, ha nem indítja el a programot.
- A program befejezése után 5 perccel.

8. HASZNOS TANÁCSOK ÉS JAVASLATOK

8.1 A ruhanemű előkészítése

- Húzza be a cipzárakat.
- Gombolja be a paplanhuzatokat.
- A laza zsinégeket és szalagokat (pl.: kötényszalag) ne hagyja szabadon. A program elindítása előtt kösse meg ezeket.
- Mindent távolítson el a zsebekből.
- Amennyiben egy ruhadarab belső rétege gyapjúból készült, fordítsa azt ki. Fontos, hogy a gyapjúréteg mindig kívül legyen.
- Javasoljuk, hogy a készülékben levő anyagok fajtájának megfelelő programot állítson be.
- Ne töltsön a készülékbe erős színű textíliákat halvány színű darabokkal együtt. Lehetséges, hogy a textíliák erős színei engednek.
- Használjon megfelelő programot a pamutjersey és kötött darabokhoz, hogy ne menjenek össze.
- Ügyeljen arra, hogy a töltet tömege ne legyen nagyobb, mint a programtáblázatban megadott maximális érték.
- Csak olyan ruhaneműt szárítson, melynek gépi szárítása engedélyezett. További információért olvassa el a ruhadarabok kezelési címkején található útmutatásokat.

| Kezelési címke | leírása |
|---|--|
|  | Ruhanemű, melynek gépi szárítása engedélyezett. |
|  | Ruhanemű, melynek gépi szárítása engedélyezett. Állítson be egy normál hőmérsékletű programot. |
|  | Ruhanemű, melynek gépi szárítása engedélyezett. Állítson be egy alacsony hőmérsékletű programot. |
|  | Ruhanemű, melynek gépi szárítása nem engedélyezett. |

9. ÁPOLÁS ÉS TISZTÍTÁS

9.1 A szűrő tisztítása

1.

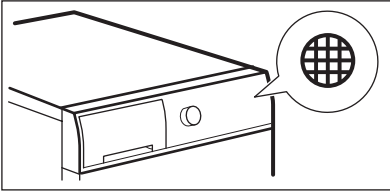

2.

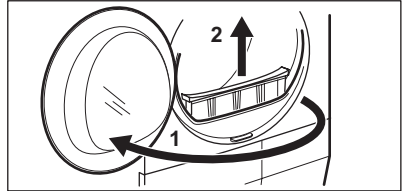

3.

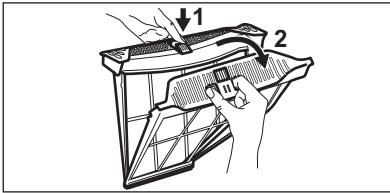

4.

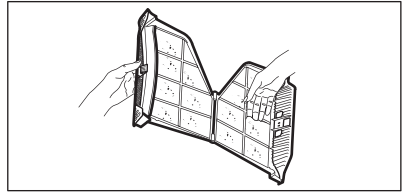

5.

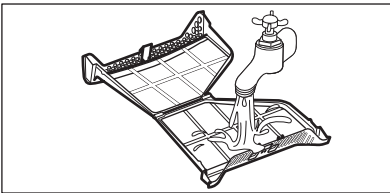

6.

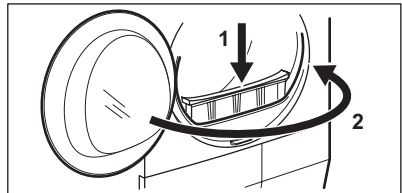

9.2 A víztartály ürítése

1.

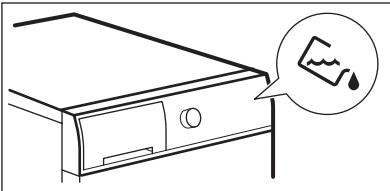

2.

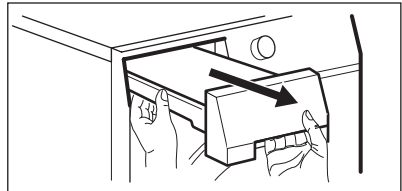

3.

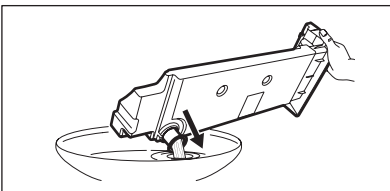

4.

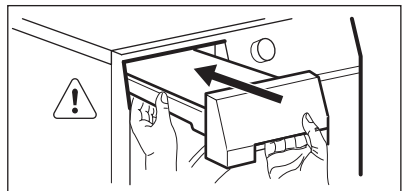



A víztartályban levő víz a desztillált víz helyettesítésére használható, pl. gőzöléses vasaláshoz. A víz felhasználása előtt távolítsa el belőle a szennyeződések egy szűrő segítségével.

9.3 A hűtőegység tisztítása



A szűrők tisztításának gyakorisága a ruha fajtájától és annak mennyiségétől függ. Amennyiben teljes töltetet szárít, minden harmadik szárítási ciklus után tisztítsa meg a szűrőket.

1.

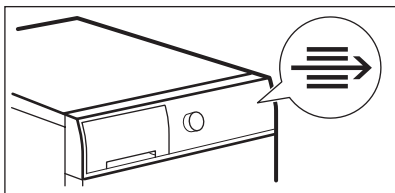

2.

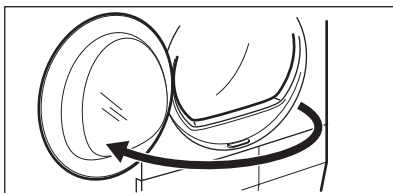

3.

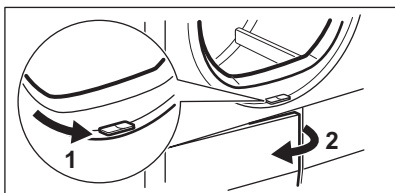

4.

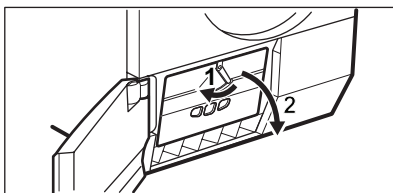

5.

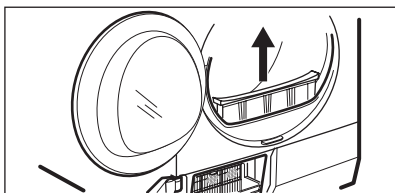

6.

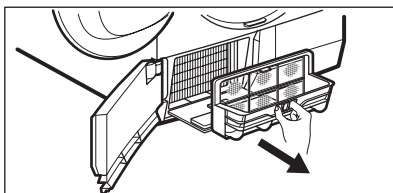

7.

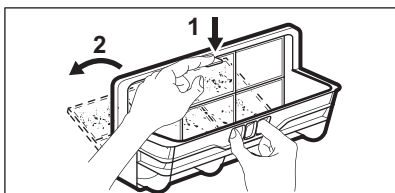

8.

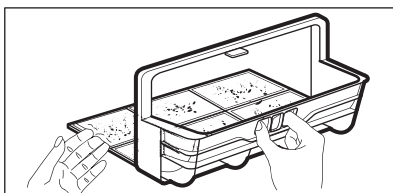

9.

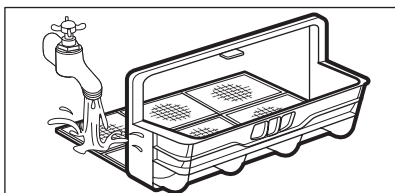

10.

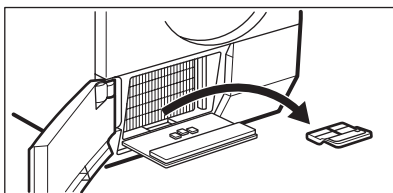

11.

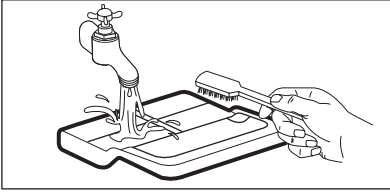
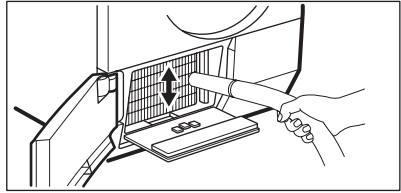
12¹⁾

13.

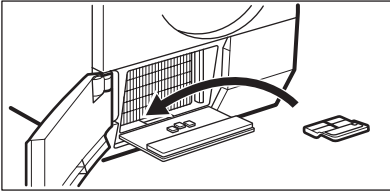

14.

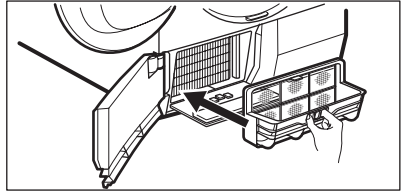

15.

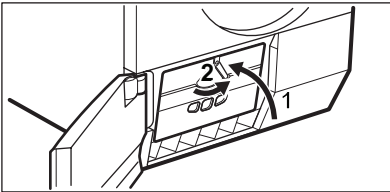

16.

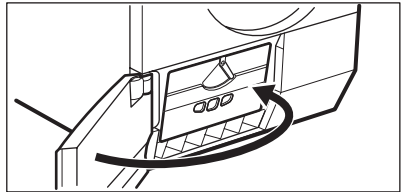

¹⁾ Szükség szerint, kb. 6 havonta egyszer tisztítsa meg a hőcserélő-rekeszt a szöszöktől. Porszívót is használhat.

9.4 A dob tisztítása

A dobot egy nedves ruhával tisztítsa. Csak semleges tisztítószerrel használjon. Ne használjon súrolószert, súrolószivacsot vagy oldószereket. Puha törleruhával törölje szárazra a dobot.

Puha törleruhával törölje szárazra a készüléket.

9.6 Levegőnyílások tisztítása

Porszívó segítségével távolítsa el a szöszöket a levegőnyílásokból.

9.5 A készülék külső felületének tisztítása

A készüléket nedves ruhával tisztítsa. Csak semleges tisztítószerrel használjon. Ne használjon súrolószert, súrolószivacsot vagy oldószereket.

10. HIBAELHÁRÍTÁS

10.1

| Jelenség | Lehetséges megoldás |
|-------------------------------------|---|
| Nem lehet bekapcsolni a készüléket. | Ügyeljen arra, hogy a villásdugó be legyen dugva a konnektorba. |

| Jelenség | Lehetséges megoldás |
|--|--|
| | Ellenőrizze, hogy nem olvadt-e le valamelyik biztosíték a biztosítékdozban. |
| A program nem indul el. | Nyomja meg a Start/Pause (Start/Szünet) gombot. |
| | Ellenőrizze, hogy a készülék ajtaja be van-e csukva. |
| Nem záródik a készülék ajtaja. | Ellenőrizze, hogy a szűrő beszerelése helyes-e. |
| | Ügyeljen arra, hogy ne csípje be a ruhát a betöltőajtó és a gumi tömítés közé. |
| A készülék működés közben leáll. | Ellenőrizze, hogy a víztartály üres-e. A program ismételt elindításához nyomja meg a Start/Pause (Start/Szünet) gombot. |
| A kijelző hosszú időtartamot jelenít meg a programhoz. ¹⁾ | Győződjön meg arról, hogy a ruhanemű súlya megfelel-e a program időtartamának. |
| | Ellenőrizze, hogy tiszta-e a szűrő. |
| | A ruhanemű túlságosan nedves. Ismét centrifugálja ki a ruhaneműt a mosógépben. |
| | Ellenőrizze, hogy a helyiség hőmérséklete nem túl magas-e. |
| A kijelző rövid időtartamot jelenít meg a programhoz. | Állítsa be a Time Drying (Idővezérelt szárítás) vagy a Extra Dry (Extra száraz) programot. |
| A kijelzőn Err üzenet látható. | Ha új programot szeretne beállítani, kapcsolja ki, majd be a készüléket. |
| | Ellenőrizze, hogy a funkciók alkalmazhatóak-e a programhoz. |
| A kijelzőn E51 üzenet látható. | Kapcsolja ki majd be a készüléket. Indítson el egy új programot. Ha a probléma ismét jelentkezik, akkor forduljon a márkaszervizhez. |

¹⁾ Legfeljebb 5 óra elteltével a program automatikusan véget ér.

10.2 Ha nem elégedett a szárítás eredményével

- A beállított program nem volt megfelelő.
- A szűrő eltömődött.
- A kondenzátor eltömődött.

- Túl sok ruhadarab volt a készülékben.
- A dob elszennyeződött.
- A vezetőképesség-érzékelő beállítása helytelen.
- A levegőnyílások eltömődtek.

11. MŰSZAKI ADATOK



| | | |
|--------------------------------|--------------------------------|-----------------------|
| Méretek (mm) | Szélesség / magasság / mélység | 600 / 850 – 865 / 600 |
| Max. mélység (nyitott ajtóval) | | 1090 mm |

| | | |
|--------------------------------------|---------------------|------------|
| Max. szélesség (nyitott ajtóval) | | 950 mm |
| Elektromos csatlakoztatás | Feszültség | 230 V |
| | Frekvencia | 50 Hz |
| | Biztosíték | 4 A |
| | Összteljesítmény | 900 W |
| Dob térfogata | | 108 l |
| A készülék tömege | | 50 kg |
| Ruhanemű: max. súly | | 8 kg |
| Használat típusa | | Háztartási |
| Környezeti hőmérséklet | perc | 5 °C |
| | Max. | 35 °C |
| Energiafogyasztás ¹⁾ | kWh/ciklus | 2,1 kWh |
| Éves energiafogyasztás ²⁾ | | 121,6 kWh |
| Energiahatékonysági osztály | | A |
| Teljesítményfelvétel | Készenléti üzemmód | 0,48 W |
| | Kikapcsolás üzemmód | 0,48 W |

¹⁾ Az EN 61121 szabvány szerint. 8 kg pamut, 1000 ford./perc fordulaton centrifugálva.

²⁾ Ez egy négytagú háztartás hozzávetőleges energiafogyasztása a készülék helyes használata esetén.

12. KÖRNYEZETVÉDELMI TUDNIVALÓK

A következő jelzéssel ellátott anyagokat hasznosítsa újra:  . Újrahasznosításhoz tegye a megfelelő konténerekbe a csomagolást. Járujon hozzá környezetünk és egészségünk védelméhez, és hasznosítsa újra az elektromos és elektronikus hulladékokat. A  tilto

szimbólummal ellátott készüléket ne dobja a háztartási hulladék közé. Juttassa el a készüléket a helyi újrahasznosító telepre, vagy lépjen kapcsolatba a hulladékkezelésért felelős hivatallal.

CUPRINS

| | |
|--|----|
| 1. INSTRUCȚIUNI PRIVIND SIGURANȚA | 17 |
| 2. DESCRIEREA PRODUSULUI | 19 |
| 3. PANOUL DE COMANDĂ | 19 |
| 4. TABELUL CU PROGRAME | 20 |
| 5. OPȚIUNI | 21 |
| 6. SETĂRI | 22 |
| 7. UTILIZAREA ZILNICĂ | 23 |
| 8. INFORMAȚII ȘI SFATURI | 24 |
| 9. ÎNGRIJIREA ȘI CURĂȚAREA | 24 |
| 10. DEPANAREA | 27 |
| 11. DATE TEHNICE | 28 |
| 12. PROTEJAREA MEDIULUI ÎNCONJURĂTOR | 29 |

NE GÂNDIM LA DUMNEAVOASTRĂ

Vă mulțumim că ați achiziționat un aparat Electrolux. Ați ales un produs care include decenii de experiență profesională și de inovație. Ingenios și stilat, a fost conceput special pentru dumneavoastră. Pentru ca oricând îl utilizați puteți fi sigur de aceleași rezultate extraordinare.

Bine ați venit la Electrolux.

Vizitați website-ul la:



Aici găsiți sfaturi privind utilizarea, broșuri, informații care vă ajută la rezolvarea unor probleme apărute și informații despre service:

www.electrolux.com



Înregistrați-vă produsul pentru a beneficia de servicii mai bune:

www.electrolux.com/productregistration



Cumpărați accesorii, consumabile și piese de schimb originale pentru aparatul dvs.:

www.electrolux.com/shop

SERVICIUL DE RELAȚII CU CLIEȚII ȘI SERVICE

Vă recomandăm utilizarea pieselor de schimb originale.

Atunci când contactați unitatea de Service, asigurați-vă că aveți disponibile următoarele informații.

Informațiile pot fi găsite pe plăcuța cu datele tehnice. Model, PNC, Număr de serie.



Avertisment / Atenție-Informații privind siguranța.



Informații și recomandări generale



Informații cu privire la mediul înconjurător

Ne rezervăm dreptul asupra efectuării de modificări.

1. INSTRUCȚIUNI PRIVIND SIGURANȚA

Înainte de instalarea și de utilizarea aparatului, citiți cu atenție instrucțiunile furnizate. Producătorul nu este responsabil dacă instalarea și utilizarea incorectă a aparatului provoacă răni și daune. Păstrați întotdeauna instrucțiunile împreună cu aparatul pentru referință ulterioară.

1.1 Siguranța copiilor și a persoanelor vulnerabile



AVERTIZARE

Pericol de sufocare, vătămare sau invaliditate permanentă.

- Acest aparat poate fi utilizat de copiii cu vârsta mai mare de 8 ani, de persoanele cu capacități fizice, senzoriale sau mentale reduse sau de persoanele fără cunoștințe sau experiență doar sub supraveghere sau după o instruire care să le ofere informațiile necesare despre utilizarea aparatului, instruire efectuată de către o persoană responsabilă pentru siguranța lor.
- Nu lăsați copiii să se joace cu aparatul.
- Nu lăsați la îndemâna copiilor ambalajul produsului.
- Nu lăsați detergenții la îndemâna copiilor.
- Nu lăsați copiii și animalele să se apropie de ușa aparatului când aceasta este deschisă.
- Curățarea și întreținerea curentă nu trebuie efectuate de copii nesupravegheați.

1.2 Instalarea

- Îndepărtați toate ambalajele.
- Dacă aparatul este deteriorat, nu îl instalați sau utilizați.
- Respectați instrucțiunile de instalare furnizate împreună cu aparatul.
- Aparatul se va instala doar pe o podea dreaptă, stabilă, rezistentă la căldură și curată.
- Nu instalați sau utilizați aparatul într-un loc în care temperatura este sub 5°C sau mai mare de 35°C.
- Nu instalați aparatul după o ușă care poate fi încuiată, o ușă culisabilă sau o ușă cu balamale în partea opusă, care împiedică deschiderea completă a ușii aparatului.

- Procedați cu atenție sporită atunci când mutați aparatul deoarece acesta este greu. Purtați întotdeauna mănuși de protecție.
- Mutați întotdeauna aparatul în poziție verticală.
- Suprafața din spate a aparatului trebuie orientată spre perete.
- Asigurați circulația aerului între aparat și podea.
- Verificați dacă mocheta nu obstrucționează fantele de ventilație de la baza aparatului (dacă există).
- Aerul evacuat nu trebuie direcționat spre un coș care este utilizat pentru evacuarea fumului de la aparate care ard gaz sau alți combustibili.
- Dacă uscătorul este pus deasupra unei mașini de spălat rufe, folosiți kit-ul de stivuire. Kit-ul de stivuire, disponibil la furnizorul autorizat, poate fi utilizat doar cu aparatul specificat în instrucțiunile furnizate împreună cu accesoriul. Înainte de instalare citiți cu atenție instrucțiunile (consultați broșura de instalare).
- Asigurați-vă că există o bună aerisire în camera de instalare pentru a evita întoarcerea debitului de gaze în cameră de la aparatele care folosesc alți combustibili, inclusiv flacăra deschisă.
- Aparatul poate fi montat independent sau sub blatul de bucătărie cu spațiu liber adecvat (consultați broșura de instalare).
- Când aparatul este amplasat în poziția sa permanentă, verificați să fie adus la nivel cu ajutorul unei nivele cu bulă de aer. Dacă nu este, ridicați sau coborâți picioarele acestuia până când este perfect orizontal.

Conexiunea la rețeaua electrică



AVERTIZARE

Risc de incendiu și de electrocutare.

- Aparatul trebuie legat la împământare.
- Verificați dacă informațiile de natură electrică, specificate pe plăcuța cu datele tehnice, corespund sursei de tensiune. Dacă nu, contactați un electrician.
- Folosiți întotdeauna o priză cu protecție la electrocutare corect instalată.
- Nu folosiți prize multiple și cabluri prelungitoare.

- Procedați cu atenție pentru a nu deteriora ștecherul și cablul de alimentare electrică. Dacă este necesar, cablul de alimentare trebuie înlocuit numai de către Centrul local de Service.
- Introduceți ștecherul în priză numai după încheierea procedurii de instalare. Asigurați-vă că priza poate fi accesată după instalare.
- Nu trageți de cablul de alimentare pentru a scoate din priză aparatul. Trageți întotdeauna de ștecher.
- Nu atingeți cablul de alimentare sau ștecherul cu mâinile ude.
- Acest aparat este conform cu Directivele C.E.E.

1.3 Utilizarea



AVERTIZARE

Pericol de incendiu, explozie, electrocutare sau de deteriorare a aparatului

- Utilizați acest aparat doar într-un mediu casnic.
 - Nu modificați specificațiile acestui aparat.
 - Partea finală a ciclului de uscare se efectuează fără căldură (ciclu de răcire) pentru a proteja rufe.
- Dacă opriți aparatul înainte de terminarea ciclului de uscare, scoateți imediat și împrăștiți toate articolele, pentru a ajuta la dispariția căldurii.
- Dacă utilizați un balsam de rufe sau produse similare, respectați instrucțiunile de pe ambalaj.
 - Nu utilizați aparatul fără un filtru. Curățați filtrul de scame înainte sau după fiecare utilizare.
 - Îndepărtați scamele care s-au adunat în aparat.
 - Nu uscați articolele deteriorate care au căptușeli sau umpluturi.
 - Nu uscați articolele cum ar fi cauciucul celular (latex celular), căștile de baie, țesăturile impermeabile, articolele căptușite cu cauciuc și hainele sau pernele care au pernuțe din cauciuc celular.
 - Înainte de a usca articole care au fost în contact cu substanțe, cum ar fi uleiul de gătit, acetona, alcoolul, benzina, kerosenul, agenți de îndepărtare a petelor, terbențină, ceară și agenți de îndepărtare a cerii, spălați articolele în apă fierbinte cu o cantitate suplimentară de detergent.
 - Nu uscați articole în aparat dacă s-au utilizat produse chimice pentru curățarea lor.

- Asigurați-vă că nu ați lăsat în buzunarele hainelor brichete sau chibrituri.
- Poate usca textile care sunt adecvate pentru uscare într-un uscător de rufe. Respectați instrucțiunile de pe eticheta țesăturii.
- Nu uscați în aparat articole murdare.
- Dacă v-ați spălat rufele cu ajutorul unui agent de îndepărtare a petelor, porniți ciclul de clătire suplimentară înainte de a porni uscătorul.
- Nu consumați sau pregătiți mâncare cu apă condensată. Poate cauza probleme de sănătate oamenilor și animalelor de companie.
- Nu vă așezați și nu vă urcați pe ușa deschisă.
- Respectați volumul maxim de încărcare de 8 kg (consultați capitolul "Tabelul de programe").
- Nu uscați în uscător haine din care apa curge.

1.4 Îngrijirea și curățarea



AVERTIZARE

Pericol de rănire sau de deteriorare a aparatului.

- Înainte de a curăța aparatul, deconectați-l și scoateți ștecherul din priză.
- Nu folosiți apă pulverizată și abur pentru curățarea aparatului.
- Curățați aparatul cu o lavetă moale umedă. Utilizați numai detergenți neutri. Nu folosiți produse abrazive, bureți abrazivi, solvenți sau obiecte metalice.

1.5 Aruncarea la gunoi



AVERTIZARE

Risc de rănire sau de sufocare.

- Deconectați aparatul de la sursa de alimentare.
- Tăiați cablul electric și îndepărtați-l.
- Scoateți dispozitivul de blocare a ușii pentru a preveni închiderea copiilor sau a animalelor de companie în aparat.

Compresor



AVERTIZARE

Pericol de deteriorare a aparatului.

- Compresorul și sistemul acestuia din uscătorul de rufe este umplut cu agent special, care nu conține fluoro-cloro-hidrocarburi. Sistemul

trebuie să rămână etanș. Deteriorarea sistemului poate provoca o scurgere.

2. DESCRIEREA PRODUSULUI

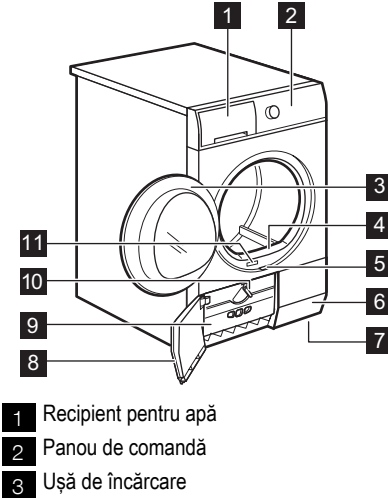

- 4 Filtru principal
5 Buton pentru deschiderea ușii schimbătorului de căldură
6 Fante pentru fluxul de aer
7 Picior reglabil
8 Ușă schimbător de căldură
9 Capac pentru schimbătorul de căldură
10 Buton pentru blocarea capacului schimbătorului de căldură
11 Plăcuță cu date tehnice



Ușa de încărcare poate fi instalată de utilizator în partea opusă. Aceasta poate ajuta la introducerea și scoaterea rufelor sau dacă există o limitare la instalarea aparatului (consultați broșura separată).

3. PANOUL DE COMANDĂ

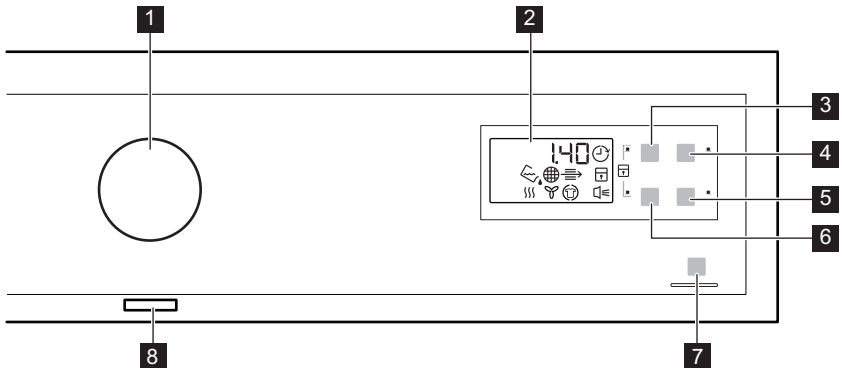

- 1 Buton selectare program
2 Afișaj
3 Tasta Time (Timp)
4 Tasta Delay (Pornire cu întârziere)
5 Tasta Buzzer (Sonerie)
6 Tasta Woll Load (Încărcare cu lână)
7 Tasta Start/Pauză (Start/Pauză)
8 Buton Pornit/Oprit





























Atingeți tastele cu degetul în zona cu simbolul sau cu numele opțiunii.
Nu purtați mănuși când lucrați cu panoul de comandă.
Aveți grijă ca panoul de comandă să fie întotdeauna curat și uscat.

| Indicatoare | Descriere |
|-------------|---------------------------------------|
| | Semnale acustice. |
| | Blocare acces copii. |
| | Recipient pentru apă. |
| | Filtru. |
| | Condensator. |
| | Faza de uscare. |
| | Faza de răcire. |
| | Faza de protecție la șifonare. |
| | Pornirea cu întârziere. |
| 2.00 | Durata programului. |
| 10'-2.00 | Durata pentru Timp de uscare. |
| 30'-20h | Durata pentru Pornirea cu întârziere. |

4. TABELUL CU PROGRAME

| Programe | Tip de încărcătură / Încărcătură (max.) ¹⁾ / Etichetă produs |
|---|---|
| Țesături Cotton (Bumbac) | |
| Extra Dry (Foarte uscat) | Nivel de uscare: extra uscat. / 8kg / |
| Strong Dry (Puternic uscate) | Nivel de uscare: puternic uscat. / 8kg / |
| Cupboard Dry (Uscate pentru a fi puse în dulap) ²⁾ | Nivel de uscare: uscate pentru a fi puse în dulap. / 8kg / |
| Iron Dry (Uscate pentru călcat) ²⁾ | Nivel de uscare: aplicabil pentru a fi călcate. / 8kg / |
| Țesături Synthetic (Sintetice) | |
| Extra Dry (Foarte uscat) | Nivel de uscare: extra uscat. / 3,5kg / |
| Cupboard Dry (Uscate pentru a fi puse în dulap) ²⁾ | Nivel de uscare: uscate pentru a fi puse în dulap. / 3,5kg / |

| Programe | Tip de încărcătură / Încărcătură (max.) ¹⁾ / Etichetă produs |
|---|--|
|  Iron Dry (Uscate pentru călcat) | Nivel de uscare: aplicabil pentru a fi călcate. / 3,5kg /    |
|  Rapid | Pentru uscarea articolelor din bumbac și sintetice, se folosește o temperatură redusă. / 2kg /    |
|  Time Drying (Timp de uscare) | Cu acest program puteți utiliza opțiunea Time (Timp) și setați durata programului. / 8kg /    |
|  Refresh (Împrospătare) | Împrospătarea textilelor care erau depozitate. / 1kg |
|  Wool (Lână) ³⁾ | Țesături din lână. Scoateți imediat articolele când programul s-a terminat. / 1kg Uscare fină a materialelor din lână care pot fi spălate și a pantofilor de sport (Doar cu Suportul pentru uscare — consultați manualul utilizatorului oferit împreună cu Suportul pentru uscare). / 1kg (sau 1 pereche de pantofi sport) |
|  Delicates (Delicate) | Țesături delicate. / 3kg /    |
|  Duvet (Pilotă) | Pentru a usca una sau două pilote și a pernelor (cu umplutură din pene, puf sau material sintetic). / 3kg /    |
|  Easy Iron (Călcare ușoară) | Materiale cu întreținere ușoară pentru care este necesară doar o călcare simplă. Rezultatele la uscare pot diferi de la un tip de material la altul. Scuturați rufele înainte să le introduceți în aparat. Când programul este finalizat scoateți imediat articolele și puneți-le pe un umerăș. / 1 kg (sau 5 cămăși) /    |

1) Greutatea maximă se referă la articolele uscate.

2) **Doar pentru institutele de testare:** Programele standard pentru testare sunt specificate în documentul EN 61121.

3) Programul de uscare al acestei mașini de uscat rufe a fost testat și aprobat de Woolmark Company. Ciclul este adecvat pentru a usca articole de îmbrăcăminte din lână care sunt etichetate cu "spălare manuală", cu condiția ca articolele de îmbrăcăminte să fie spălate într-un Woolmark ciclu aprobat de spălare manuală și uscate în uscătorul de rufe, conform cu instrucțiunile furnizate de producător. (M1129).

5. OPȚIUNI

5.1 Time (Timp)

Această opțiune se aplică doar programului Time Drying (Timp de uscare) și programului Wool (Lână) (doar cu Suportul pentru uscare).



Vă recomandăm să setați o durată scurtă pentru cantități mici de rufe sau pentru doar un singur articol.

- **Program Time Drying (Timp de uscare)** : Puteți seta durata programului, de la un minim de

10 minute la un maxim de 2 ore. Setarea duratei depinde de cantitatea de rufe din aparat.

- **Program Wool (Lână)** : Puteți seta durata programului, de la un minim de 30 minute la un maxim de 4 ore. Setarea duratei depinde de cantitatea de rufe din aparat.

Dacă apăsați opțiunea Time (Timp) la programul Lână, opțiunea Wool Load (Încărcare lână) este blocată automat.





5.2 Wool Load (Încărcătură de lână)



Această opțiune poate fi aplicată doar la programul Wool (Lână). Pentru a avea rufe mai uscate apăsați în mod repetat tasta  Wool Load (Încărcătură de lână) pentru a mări durata programului.

5.3 Buzzer (Sonerie)

Când funcția sonerie este activată puteți să auziți soneria la:

| Program ¹⁾ |  |  |
|--|---|---|
|  Time Drying (Timp de uscare) | • | |
|  Wool (Lână) | • ²⁾ | • |

¹⁾ O dată cu programul puteți seta 1 sau mai multe opțiuni. Pentru a le activa sau dezactiva, apăsați tasta corespunzătoare.

²⁾ Doar cu Suportul pentru uscare





- terminarea ciclului
 - pornirea și terminarea fazei de protecție la și- fonare
 - întreruperea ciclului
- Din fabricație, funcția sonerie este activată întotdeauna. Puteți folosi această funcție pentru a activa sau dezactiva sunetul.

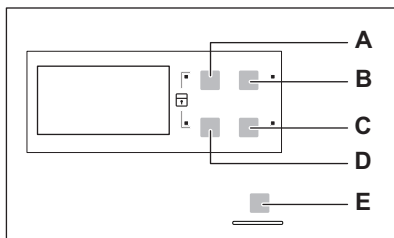

Puteți activa opțiunea Buzzer (Sonerie) cu toate programele.

6. SETĂRI



- A) Tasta Time (Timp) 
- B) Tasta Delay (Pornire cu întârziere) 
- C) Tasta Buzzer (Sonerie) 
- D) Tasta Wool Load (Încărcare cu lână) 
- E) Tasta Start/Pause (Start/Pauză) 

6.1 Funcția Blocare acces copii

Această opțiune nu lasă copiii să se joace cu aparatul în timpul funcționării unui program. Butonul programului și tastele sunt blocate. Doar butonul de pornit/oprit este deblocat.

Activarea opțiunii de blocare acces copii



1. Apăsați butonul pornit/oprit pentru a porni aparatul.

2. Țineți apăsați simultan tastele (A) și (D) până când se aprinde indicatorul de blocare acces copii.
 - Puteți dezactiva opțiunea de blocare acces copii în timpul funcționării unui program. Apăsați lung aceleași taste până când indicatorul de blocare acces copii se stinge.

6.2 Duritatea apei și conductivitatea

Duritatea apei diferă în funcție de localitate. Duritatea apei are un efect asupra conductivității apei și asupra senzorului de conductivitate din aparat. În cazul în care cunoașteți valoarea conductivității apei, puteți regla senzorul pentru a avea rezultate mai bune la uscare.

Reglarea senzorului de conductivitate

1. Apăsați butonul pornit/oprit pentru a porni aparatul
2. Țineți apăsați simultan tastele (A) și (B) până când se aprinde unul dintre aceste indicatoare:
 -  (scăzută <300 μS/cm)
 -  (moderată 300-600 μS/cm)

-  (înaltă >600 µS/cm)
3. Apăsăți în mod repetat tasta (E) până când se afișează indicatorul nivelului corect.

4. Pentru a confirma reglarea, apăsați simultan și pentru aproximativ 2 secunde tastele (A) și (B).

7. UTILIZAREA ZILNICĂ



Înainte de a utiliza aparatul pentru prima dată efectuați una din următoarele operații:

- Curățați tamburul uscătorului cu o lavetă umedă.
- Porniți un program scurt (de ex. de 30 de minute) cu rufe umede.



La începutul ciclului de uscare (3 - 5 min.) este posibil ca nivelul de zgomot să fie mai ridicat. Această situație este generată de pornirea compresorului, lucru normal în cazul aparatelor acționate de compresor precum: frigidere, congelatoare.

7.1 Pornirea unui program fără întârziere

1. Pregătiți rufe și încărcați aparatul.
2. Apăsăți butonul pornit/oprit pentru a porni aparatul.
3. Setați programul și opțiunile corecte pentru tipul de încărcătură.
 - Afișajul indică durata programului.
4. Apăsăți tasta Start/Pause (Start/Pauză) , programul pornește.



ATENȚIE

Verificați dacă la închiderea ușii, rufe nu au rămas prinse între ușa aparatului și garnitura de cauciuc.

7.2 Inițierea programului cu pornirea cu întârziere

1. Setați programul și opțiunile corecte pentru tipul de încărcătură.
2. Apăsăți butonul pentru Pornire cu întârziere în mod repetat până când afișajul indică întârzierea dorită.
 - Puteți întârzia pornirea unui program de la o valoare minimă de 30 minute până la una maximă de 20 de ore.
3. Apăsăți tasta Start/Pause (Start/Pauză) , numărătoarea inversă începe. Afișajul indică

numărătoarea inversă pentru pornirea cu întârziere.



- Când numărătoarea inversă se încheie, programul pornește.

7.3 Modificarea unui program

1. Apăsăți butonul pornit/oprit pentru a dezactiva aparatul
2. Apăsăți butonul pornit/oprit pentru a porni aparatul.
3. Setați programul.

7.4 La terminarea programului



Când programul s-a terminat,

- Este emis un semnal acustic intermitent.
- Indicatorul  se aprinde intermitent.
- Indicatorul  se aprinde.
- Indicatorul Start/Pause (Start/Pauză) este aprins.

Aparatul continuă să funcționeze cu faza de protecție la șifonare pentru aproximativ alte 30 de minute.

Faza de protecție la șifonare îndepărtează cutele din rufe dvs.

Puteți scoate rufe înainte de terminarea fazei de protecție la șifonare. Pentru rezultate mai bune, vă recomandăm să scoateți rufe când faza este aproape terminată sau complet terminată. Când faza de protecție la șifonare s-a terminat:

- Indicatorul  este aprins dar nu clipește.
- Indicatorul  se stinge.
- Indicatorul Start/Pause (Start/Pauză) se stingge.

1. Apăsăți butonul pornit/oprit pentru a dezactiva aparatul.
2. Deschideți ușa aparatului.
3. Scoateți rufe.
4. Închideți ușa aparatului.



Curățați întotdeauna filtrul și goliți recipientul pentru apă după terminarea unui program.

7.5 Funcția automată STAND-BY





Pentru a micșora consumul de energie, această funcție dezactivează automat aparatul:

- După 5 minute, dacă nu porniți programul.
- După 5 minute de la încheierea programului.

8. INFORMAȚII ȘI SFATURI

8.1 Pregătirea rufelor

- Închideți fermoarele.
- Închideți și strângeți sacul pilotei.
- Nu lăsați libere cravatele sau cordoanele (de ex. cordoanele de la șorțuri). Legați-le înainte de a porni un program.
- Scoateți toate articolele din buzunare.
- Dacă un articol are un strat intern din bumbac, întoarceți-l pe dos. Întotdeauna stratul de bumbac trebuie să fie extern.
- Vă recomandăm să setați programul corect, aplicabil pentru tipul țesăturilor care se află în aparat.
- Nu puneți țesături cu culori tari împreună cu țesături în culori deschise. Culorile tari pot să păteze.
- Utilizați un program aplicabil pentru jerseuri și tricotate din bumbac pentru a împiedica intrarea acestora la apă.
- Greutatea rufelor nu trebuie să depășească greutatea maximă specificată în tabelul de programe.
- Uscați doar rufe care se pot usca într-un uscător. Consultați eticheta țesăturii aflată pe articol.

| Eticheta țesăturii | Descriere |
|---|---|
|  | Rufe care sunt adecvate pentru uscător. |
|  | Rufe care sunt adecvate pentru uscător. Setați programul cu temperatura standard. |
|  | Rufe care sunt adecvate pentru uscător. Setați programul cu temperatura scăzută. |
|  | Rufe care nu sunt adecvate pentru uscător. |

9. ÎNGRIJIREA ȘI CURĂȚAREA

9.1 Curățarea filtrului

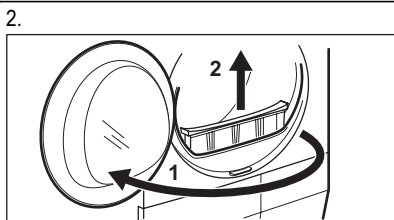
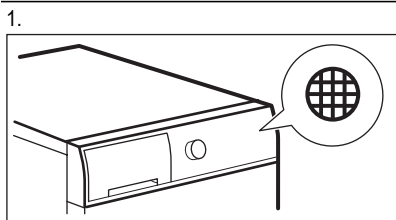

3.

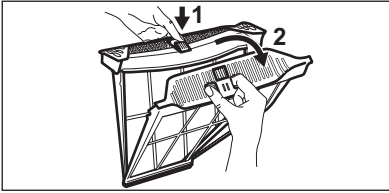

4.

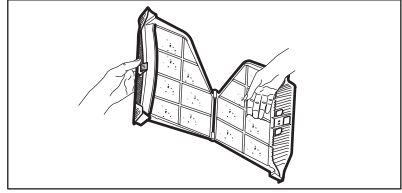

5.

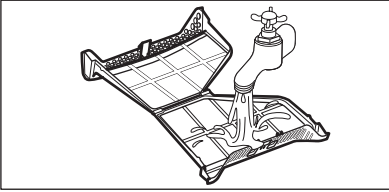

6.

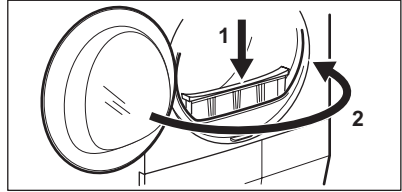

9.2 Golirea recipientului pentru apă

1.

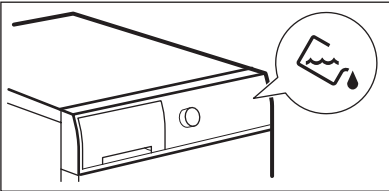

2.

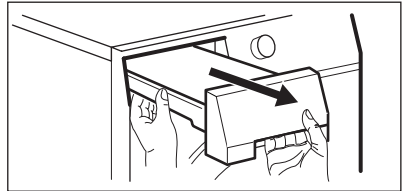

3.

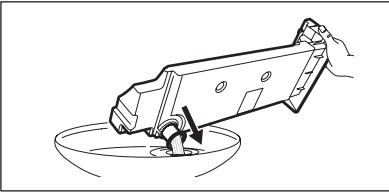

4.

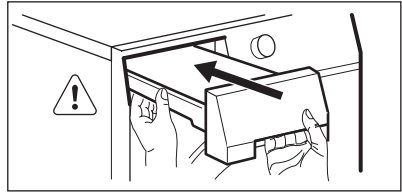

Puteți utiliza apa din recipientul pentru apă ca o alternativă la apa distilată (de ex. pentru încălzirea cu abur). Înainte de a utiliza apa, scoateți reziduurile cu ajutorul unui filtru.

9.3 Curățarea condensatorului



Frecvența de curățare a filtrelor depinde de tipul și cantitatea rufelor. Dacă nu uscați o încărcătură maximă, curățați filtrele la fiecare 3 cicluri.

1.

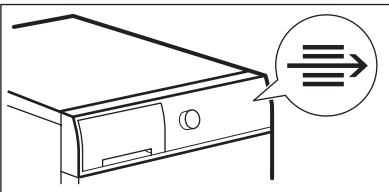

2.

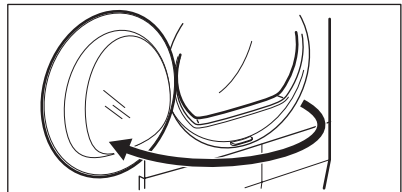

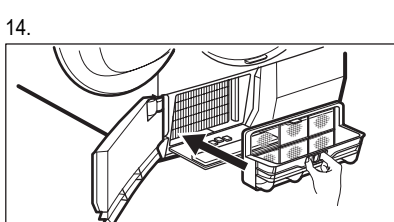
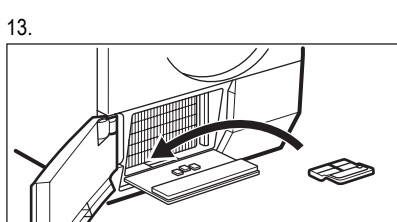
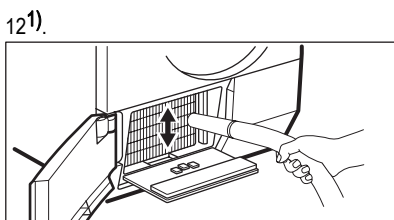
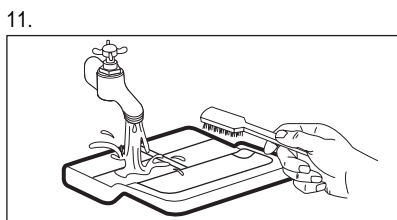
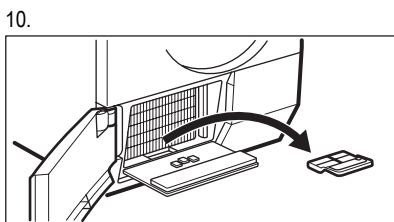
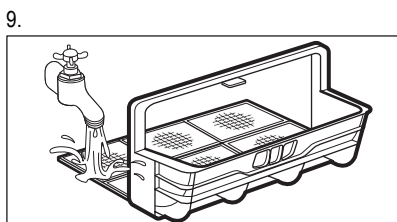
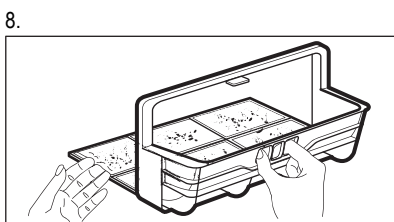
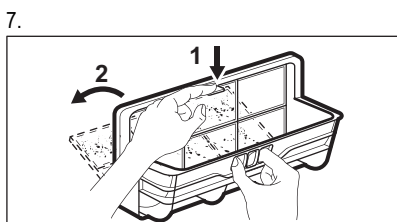
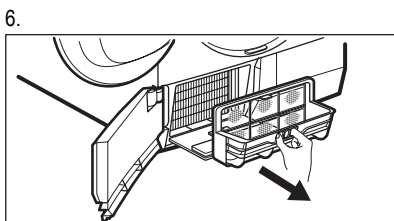
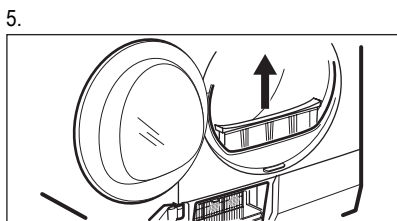
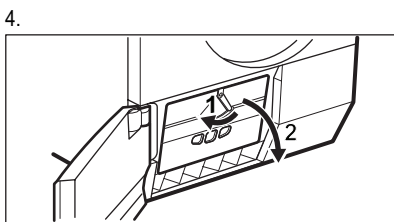
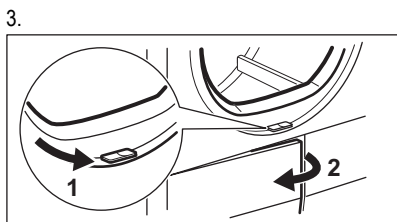

15.

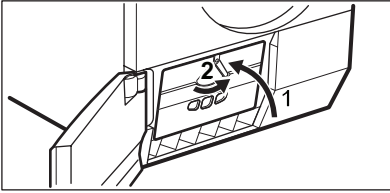

16.

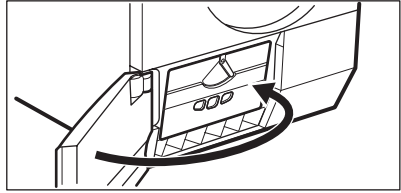

- 1) Dacă este necesar, o dată la 6 luni îndepărtați scamele din compartimentul schimbătorului de căldură. Puteți utiliza un aspirator.

9.4 Curățarea tamburului

Curățați tamburul cu o lavetă umedă. Utilizați numai detergenți neutri. Nu folosiți produse abrazive, bureți abrazivi sau solvenți. Uscați tamburul cu o lavetă moale.

9.5 Curățarea externă

Curățați aparatul cu o lavetă umedă. Utilizați numai detergenți neutri. Nu folosiți produse abrazive, bureți abrazivi sau solvenți.

Uscați aparatul cu o lavetă moale.

9.6 Curățarea fanțelor pentru fluxul de aer

Utilizați un aspirator pentru a scoate scamele din fanțele pentru fluxul de aer.

10. DEPANAREA

10.1

| Problemă | Soluție posibilă |
|--|---|
| Nu puteți activa aparatul. | Verificați dacă ștecherul este introdus în priză. Verificați dacă există o siguranță arsă în tabloul de siguranțe. |
| Programul nu pornește. | Apăsați Start/Pause (Start/Pauză) . Verificați dacă ușa aparatului este închisă. |
| Ușa aparatului nu se închide. | Asigurați-vă că filtrul este instalat corect. Verificați dacă rufele au rămas prinse între ușa aparatului și garnitura de cauciuc. |
| Aparatul se oprește pe durata funcționării. | Verificați dacă recipientul pentru apă este gol. Apăsați Start/Pause (Start/Pauză) pentru a porni din nou programul. |
| Afișajul indică o durată mare a programului. ¹⁾ | Verificați dacă greutatea rufelor este adecvată cu durata programului. Verificați dacă filtrul este curat. |
| | Rufele sunt prea ude. Centrifugați rufele din nou în mașina de spălat rufe. |

| Problemă | Soluție posibilă |
|--|---|
| | Verificați dacă temperatura camerei nu este prea ridicată. |
| Afișajul indică o durată mică a programului. | Setați programul Time Drying (Timp de uscare) sau Extra Dry (Foarte uscat). |
| Afișajul indică Err. | Dacă doriți să setați un program nou, dezactivați și activați aparatul. |
| | Verificați dacă opțiunile sunt adecvate programului. |
| Afișajul indică E51 | Dezactivați și activați aparatul. Porniți un program nou. Dacă problema apare din nou, contactați centrul de service. |

1) După maxim 5 ore, programul se termină automat

10.2 Dacă rezultatele uscării sunt nesatisfăcătoare

- Programul setat nu a fost corect.
- Filtrul este înfundat.
- Condensatorul este înfundat.
- Au fost prea multe rufe în aparat.
- Tamburul este murdar.
- Setare incorectă a senzorului de conductivitate.
- Fantele pentru fluxul de aer sunt înfundate.

11. DATE TEHNICE

| | | |
|---|------------------------------|-----------------------|
| Dimensiuni (mm) | Lățime / Înălțime / Adâncime | 600 / 850 – 865 / 600 |
| Adâncime max. (cu ușa aparatului deschisă) | | 1090 mm |
| Lățime max. (cu ușa aparatului deschisă) | | 950 mm |
| Conexiunea la rețeaua electrică | Tensiune | 230 V |
| | Frecvență | 50 Hz |
| | Siguranța fuzibilă | 4 A |
| | Putere totală consumată | 900 W |
| Volumul tamburului | | 108 l |
| Greutatea aparatului | | 50 kg |
| Rufe: greutate max. | | 8 kg |
| Tip de utilizare | | Casnică |
| Temperatura mediului ambiant | Min. | 5 °C |
| | Max. | 35 °C |
| Consumul de energie ¹⁾ | kWh/ciclu | 2,1 kWh |

| | | |
|---|--------------------|-----------|
| Consumul anual de energie ²⁾ | | 121,6 kWh |
| Clasa de eficiență energetică | | A |
| Consum de curent | Modul Nedeconectat | 0,48 W |
| | Modul Oprit | 0,48 W |

1) Cu referință la EN 61121. 8 kg de bumbac la o viteză de centrifugare de 1000 rpm.

2) Acesta este consumul aproximativ de energie pentru 4 persoane care utilizează corect aparatul.

12. PROTEJAREA MEDIULUI ÎNCONJURĂTOR

Reciclați materialele marcate cu simbolul .

Pentru a recicla ambalajele, acestea trebuie puse în containerele corespunzătoare.

Ajutați la protejarea mediului și a sănătății umane și la reciclarea deșeurilor din aparatele electrice

și electrocasnice. Nu aruncați aparatele marcate cu acest simbol  împreună cu deșeurile menajere. Returnați produsul la centrul local de reciclare sau contactați administrația orașului dvs.

VSEBINA

| | |
|---------------------------------------|----|
| 1. VARNOSTNA NAVODILA | 31 |
| 2. OPIS IZDELKA | 33 |
| 3. UPRAVLJALNA PLOŠČA | 33 |
| 4. RAZPREDELNICA PROGRAMOV | 34 |
| 5. FUNKCIJE | 35 |
| 6. NASTAVITVE | 36 |
| 7. VSAKODNEVNA UPORABA | 37 |
| 8. NAMIGI IN NASVETI | 38 |
| 9. VZDRŽEVANJE IN ČIŠČENJE | 38 |
| 10. ODPRAVLJANJE TEŽAV | 41 |
| 11. TEHNIČNI PODATKI | 42 |
| 12. SKRIB ZA VARSTVO OKOLJA | 43 |

MISLIMO NA VAS

Zahvaljujemo se vam za nakup Electroluxove naprave. Izbrali ste izdelek, ki vključuje desetletja profesionalnih izkušenj in izboljšav. Inovativen in eleganten je bil zasnovan z mislijo na vas. Kadarkoli ga boste uporabili, ste lahko prepričani v zagotovitev odličnih rezultatov.

Dobrodošli pri Electroluxu.

Obiščite našo spletno stran za:



nasvete glede uporabe, brošure, odpravljanje motenj, servisne informacije:
www.electrolux.com



registrirajte vaš izdelek za boljši servis:
www.electrolux.com/productregistration



kupite dodatke, potrošni material in originalne nadomestne dele za vaš aparat:
www.electrolux.com/shop

POMOČ STRANKAM IN SERVIS

Priporočamo uporabo originalnih nadomestnih delov.

Ko kličete servis, imejte pri roki naslednje podatke.

Podatke najdete na ploščici s tehničnimi podatki. Model, PNC, serijska številka.



Opozorilo / Pozor - varnostne informacije.



Splošne informacije in nasveti



Okoljske informacije

Pridržujemo si pravico do sprememb.

1. VARNOSTNA NAVODILA

Pred namestitvijo in uporabo naprave natančno preberite priložena navodila. Proizvajalec ni odgovoren za poškodbe in škodo, nastalo zaradi napačne namestitve in uporabe. Navodila shranite skupaj z napravo za poznejšo uporabo.

1.1 Varnost otrok in ranljivih oseb



OPOZORILO!

Nevarnost zadušitve, poškodbe ali trajne telesne okvare.

- To napravo lahko uporabljajo otroci od osmega leta naprej ter osebe z zmanjšanimi telesnimi, čutnimi ali razumskimi sposobnostmi ali s pomanjkanjem izkušenj ter znanja le pod nadzorom ali če so od osebe, ki je odgovorna za njihovo varnost, dobili ustrežna navodila glede varne uporabe naprave.
- Preprečite, da bi se otroci igrali z napravo.
- Vse dele embalaže hranite zunaj dosega otrok.
- Vsa pralna sredstva hranite zunaj dosega otrok.
- Ko so vrata naprave odprta, poskrbite, da bodo otroci in hišni ljubljenci dovolj oddaljeni od naprave.
- Čiščenja in uporabniškega vzdrževanja ne smejo izvajati otroci brez nadzora.

1.2 Namestitev

- Odstranite vso embalažo.
- Ne nameščajte ali uporabljajte poškodovane naprave.
- Upoštevajte navodila za namestitev, priložena napravi.
- Poskrbite, da bodo tla, kamor postavljate napravo, ravna, stabilna, odporna na toploto in čista.
- Naprave ne nameščajte ali uporabljajte na mestu, kjer lahko temperatura pade pod 5 °C ali naraste nad 35 °C.
- Naprave ne nameščajte za vrati (običajnimi ali drsnimi) s tečaji na nasprotni strani, kjer je onemogočeno popolno odpiranje vrat naprave.
- Pri premikanju naprave bodite previdni, ker je težka. Vedno nosite zaščitne rokavice.
- Napravo vedno premikajte pokonci.

- Naprava mora biti s hrbtno stranjo postavljena ob steno.
- Poskrbite za kroženje zraka med napravo in tlemi.
- Prepričajte se, da preproge ne ovirajo prezračevalnih odprtín na dnu naprave (če obstajajo).
- Izhodni zrak ne sme biti izločen v vod, ki je namenjen odvajanju dima iz naprav na plin ali drugo gorivo.
- Če sušilni stroj postavite na pralni stroj, pri tem uporabite komplet za namestitev na pralni stroj Komplet za namestitev na pralni stroj, ki je na voljo pri pooblaščenem prodajalcu, lahko uporabite le z napravami, navedenimi v navodilih, priloženih dodatni opremi. Pred nameščanjem jih pozorno preberite (glejte list z navodili za nameščanje).
- V prostoru, kjer je postavljen stroj, naj bo zagotovljeno dobro prezračevanje, da preprečite prihod plinov v prostor. Pri tem so mišljeni plini, ki nastanejo pri zgorevanju goriv, vključno z odprtim ognjem.
- Napravo lahko postavite kot prostostoječo enoto ali pod kuhinjski pult s pravim razmakom (glejte list z navodili za nameščanje).
- Ko napravo postavite na mesto, kjer bo trajno delovala, z vodno tehnicno preverite, ali je povsem poravnana. V nasprotnem primeru jo uravnajte z nastavljanjem nog.

Priključitev na električno napetost



OPOZORILO!

Nevarnost požara in električnega udara.

- Naprava mora biti ozemljena.
- Preverite, ali so električni podatki na ploščici za tehnične navedbe skladni z električno napeljavo. Če niso, se posvetujte z električarjem.
- Vedno uporabite pravilno nameščeno varnostno vtičnico.
- Ne uporabljajte razdelilnikov in podaljškov.
- Pazite, da ne poškodujete vtiča in kabela. Če je treba napajalni kabel naprave zamenjati, mora to storiti servisni center.
- Vtič vtaknite v vtičnico šele ob koncu nameščanja. Poskrbite, da bo vtič dosegljiv tudi po namestitvi.
- Ne vlecite za električni priključni kabel, če želite izključiti napravo. Vedno povlecite za vtič.

- Priključnega kabla ali vtiča se ne dotikajte z mokrimi rokami.
- Naprava je izdelana v skladu z direktivami EGS.

1.3 Uporaba



OPOZORILO!

Nevarnost požara, eksplozije, električnega udara ali poškodbe naprave.

- To napravo uporabljajte samo v gospodinjstvu.
- Ne spreminjajte specifikacij te naprave.
- Zadnja faza sušenja poteka brez gretja (faza ohlajanja), da se perilo ne poškoduje.
Če napravo izklopite pred koncem sušenja, takoj odstranite in razprostitute vsa oblačila, da se toplota lahko porazgubi.
- Če uporabljate mehčalec perila ali podobne izdelke, upoštevajte navodila na embalaži.
- Naprava naj ne deluje brez filtra. Filter za vlakna očistite pred ali po vsaki uporabi.
- Obrišite vlakna, ki so se nabrala v notranjosti naprave.
- Ne sušite poškodovanega perila, ki vsebuje polnilo.
- Ne sušite izdelkov iz penaste gume (lateks), kap za tuširanje, impregniranih tkanin, gumiranih izdelkov in oblačil ali blazin, napolnjenih s penasto gumo.
- Pred sušenjem perila, ki je bilo v stiku s snovmi, kot so jedilno olje, aceton, alkohol, bencin, kerozin, odstranjevalec madežev, terpentin, vosek in odstranjevalec voskov, jih operite v vroči vodi z dodatno količino pralnega sredstva.
- V napravi ne sušite oblačil, če so bile za čiščenje uporabljene industrijske kemikalije.
- Prepričajte se, da v žepih oblačil niste pozabili vžigalnikov ali vžigalic.
- Sušite le perilo, ki je primerno za sušenje v sušilnem stroju. Upoštevajte navodila na etiketah za nego perila.
- V napravi ne sušite neopranega perila.
- Če ste perilo oprali z odstranjevalcem madežev, pred vklopom sušilnega stroja zaženite dodatno izpiranje.

- Ne pijte ali pripravljajte hrane s kondenzirano vodo. Lahko povzroči zdravstvene težave ljudi in živali.
- Ne sedajte ali stopajte na odprta vrata.
- Upoštevajte največjo količino perila 8 kg (glejte poglavje »Razpredelnica programov«).
- V sušilnem stroju ne sušite oblačil, ki so tako mokra, da od njih še kaplja.

1.4 Nega in čiščenje



OPOZORILO!

Nevarnost telesnih poškodb ali poškodb naprave.

- Pred vzdrževanjem izklopite napravo in iztaknite vtič iz vtičnice.
- Za čiščenje naprave ne uporabljajte vodnega pršca in pare.
- Napravo očistite z vlažno mehko krpo. Uporabljajte samo nevtralne detergente. Za čiščenje ne uporabljajte abrazivnih čistil, grobih gob, topil ali kovinskih predmetov.

1.5 Odstranjevanje



OPOZORILO!

Nevarnost poškodbe ali zadušitve.

- Napravo izključite iz napajanja.
- Odrežite električni priključni kabel in ga zavrzite.
- Odstranite zapah in na ta način preprečite, da bi se otroci in živali zaprli v napravo.

Kompresor



OPOZORILO!

Obstaja nevarnost poškodbe naprave.

- Kompresor in njegov sistem v sušilnem stroju sta napolnjena s posebnim sredstvom, ki ne vsebuje klorofluorogljikovodikov. Ta sistem mora tesniti. Zaradi poškodb sistema, lahko pride do iztekanja.

2. OPIS IZDELKA

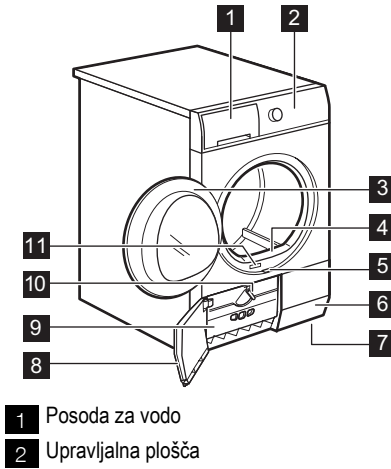

- 3 Vrata stroja
- 4 Glavni filter
- 5 Gumb za odpiranje vrat kondenzatorja
- 6 Reže za pretok zraka
- 7 Nastavljivi nogi
- 8 Vrata kondenzatorja
- 9 Pokrov kondenzatorja
- 10 Gumb za zaklep pokrova kondenzatorja
- 11 Ploščica za tehnične navedbe



Vrata stroja lahko uporabnik pritrdi na nasprotno stran. To lahko olajša vstavljanje in odstranjevanje perila ali namestitvev stroja v primeru prostorske omejitve (glejte dodaten priložen list).

3. UPRAVLJALNA PLOŠČA

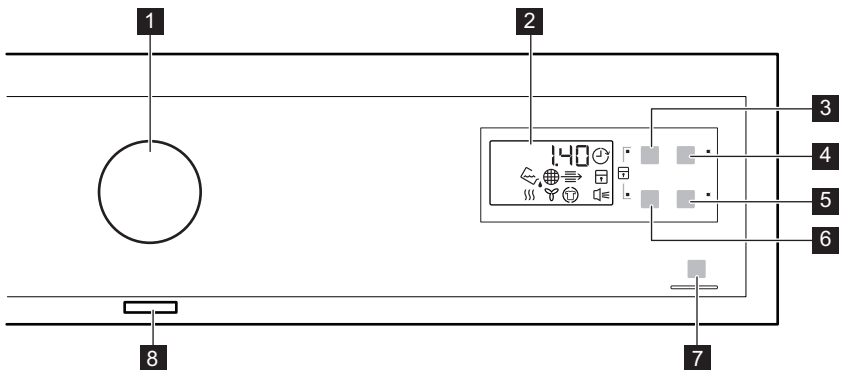

- 1 Gumb za izbiro programa
- 2 Prikazovalnik
- 3 Polje na dotik Time (Časovno sušenje)
- 4 Polje na dotik Delay (Zamik vklopa)
- 5 Polje na dotik Buzzer (Zvočni signal)





























- 6 Polje na dotik Woll Load (Volneno perilo)
- 7 Polje na dotik Start/Pause (Začetek/Prekinitev)
- 8 Tipka za vklop/izklop













S prstom se dotaknite polj na dotik na predelu s simbolom ali imenom funkcije. Pri upravljanju upravljalne plošče ne nosite rokavic. Upravljalna plošča mora biti vedno čista in suha.

| Indikatorji | Opis |
|---|------------------------------|
|  | Zvočni signali. |
|  | Varovalo za otroke. |
|  | Posoda za vodo. |
|  | Filter. |
|  | Kondenzator. |
|  | Faza sušenja. |
|  | Faza hlajenja. |
|  | Faza zaščite proti mečkanju. |
|  | Zamik vklopa. |
| 2.00 | Trajanje programa. |
| 10'-2.00 | Trajanje časovnega sušenja. |
| 30'-20h | Trajanje zamika vklopa. |

4. RAZPREDELNICA PROGRAMOV

| Programi | Vrsta perila / Količina perila (največ) ¹⁾ / Oznaka perila |
|--|---|
| Cotton (Bombaž) | |
|  Extra Dry (Zelo suho) | Stopnja sušenja: zelo suho. / 8kg /   |
|  Strong Dry (Izredno suho) | Stopnja sušenja: izredno suho. / 8kg /   |
|  Cupboard Dry (Suho za v omaro) ²⁾ | Stopnja sušenja: suho za v omaro. / 8kg /   |
|  Iron Dry (Lažje likanje) ²⁾ | Stopnja sušenja: primerno za likanje. / 8kg /   |
| Synthetic (Sintetika) | |
|  Extra Dry (Zelo suho) | Stopnja sušenja: zelo suho. / 3,5 kg /    |
|  Cupboard Dry (Suho za v omaro) ²⁾ | Stopnja sušenja: suho za v omaro. / 3,5 kg /    |
|  Iron Dry (Lažje likanje) | Stopnja sušenja: primerno za likanje. / 3,5 kg /    |
|  Rapid (Hitro) | Za sušenje bombažnega in sintetičnega perila pri nizki temperaturi. / 2 kg /    |

| Programi | Vrsta perila / Količina perila (največ) ¹⁾ / Oznaka perila |
|---|---|
|  Time Drying (Časovno sušenje) | S tem programom lahko uporabite funkcijo Time (Časovno sušenje) in nastavite trajanje programa. / 8kg /  |
|  Refresh (Osvežitev) | Osveževanje shranjenega perila. / 1 kg |
|  Wool (Volna) ³⁾ | Volnena oblačila. Perilo odstranite takoj, ko se program zaključi. / 1 kg Nežno sušenje volnenih oblačil, primernih za strojno pranje, in športnih copat (le s košaro za sušenje — oglejte si ločena navodila za uporabo, priložena košari za sušenje). / 1 kg (ali 1 par športnih copat) |
|  Delicates (Občutljivo) | Občutljivo perilo. / 3 kg /  |
|  Duvet (Prešita Odeja) | Za sušenje ene ali dveh prešitih odevj in blazin (s perjem, puhom ali sintetičnim polnilom). / 3 kg /  |
|  Easy Iron (Enostavno likanje) | Mešano perilo, ki potrebuje zelo malo likanja. Rezultati sušenja se lahko razlikujejo od ene vrste tkanine do druge. Oblačila stresite, preden jih daste v napravo. Ko se program zaključi, takoj odstranite perilo in ga obesite na obešalnik. / 1 kg (ali 5 srajc) /  |

1) Največja teža velja za suho perilo.

2) **Le za preizkuševalne inštitute:** Standardni programi za preizkuse so navedeni v dokumentu EN 61121.

3) Postopek sušenja za volno tega sušilnega stroja so preizkusili in odobrili pri Woolmark Company. Postopek je primeren za sušenje volnenega perila z oznako primernosti za »ročno pranje«, če je oprano s programom za ročno pranje, ki ga je odobrilo podjetje Woolmark, in posušeno v skladu z navodili, ki jih je izdal proizvajalec. (M1129).

5. FUNKCIJE

5.1 Time (Čas)

Ta funkcija velja za programa Time Drying (Časovno sušenje) in Wool (Volna) (le s košaro za sušenje).



Priporočamo, da nastavite kratko trajanje za majhne količine perila ali le za en kos.

- Program **Time Drying (Časovno sušenje)**: Nastavite lahko trajanje programa, od najmanj 10 minut do največ 2 uri. Nastavitev trajanja je povezana s količino perila v napravi.
- Program **Wool (Volna)**: Nastavite lahko trajanje programa, od najmanj 30 minut do največ 4 ure. Nastavitev trajanja je povezana s količino perila v napravi.

Če pritisnete funkcijo Time (Čas) za program za volno, je funkcija Wool Load (Volneno perilo) samodejno blokirana.

5.2 Wool Load (Volneno perilo)

Ta funkcija velja le za program Wool (Volna). Za bolj posušeno perilo pritisnite polje na dotik  Wool Load (Volneno perilo), da podaljšate trajanje programa.

5.3 Buzzer (Zvočni signal)

Ko je funkcija zvočnega signala vklopljena, lahko zvočni signal zaslišite ob:

- koncu programa,
- začetku in koncu faze za zaščito proti mečkanju,
- prekinitvi programa.

Funkcija zvočnega signala je tovarniško (privzeta nastavitev) vedno vklopljena. To funkcijo lahko uporabite za vklop ali izklop zvoka.



Funkcijo Buzzer (Zvočni signal) lahko vklopite pri vseh programih.

| Programi ¹⁾ | | |
|-------------------------------|-----|---|
| Time Drying (Časovno sušenje) | • | |
| Wool (Volna) | •2) | • |

1) Skupaj s programom lahko nastavite eno ali več funkcij. Za njihov vklop ali izklop pritisnite ustrezno polje na dotik.

2) Le s košaro za sušenje

6. NASTAVITVE

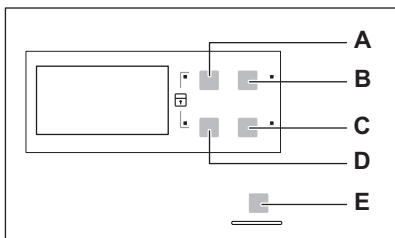

- A) Polje na dotik Time (Časovno sušenje)
- B) Polje na dotik Delay (Zamak vklopa)
- C) Polje na dotik Buzzer (Zvočni signal)
- D) Polje na dotik Woll Load (Volneno perilo)
- E) Polje na dotik Start/Pause (Začetek/Prekinitev)

6.1 Funkcija Varovalo za otroke

Ta funkcija otrokom prepreči, da bi se igrali z napravo med izvajanjem programa. Gumb za izbiro programa in polja na dotik so zaklenjeni. Odklejnena je le tipka za vklop/izklop.

Vklop funkcije varovala za otroke

1. Pritisnite tipko za vklop/izklop za vklop naprave.
2. Hkrati pritisnite in držite polji na dotik (A) in (D), dokler ne zasveti indikator varovala za otroke.

- Funkcijo varovala za otroke lahko izklopite med izvajanjem programa. Pritisnite in držite isti polji na dotik, dokler indikator varovala za otroke ne ugasne.

6.2 Trdota vode in prevodnost

Trdota vode je različna na različnih lokacijah. Trdota vode vpliva na prevodnost vode in tipalo prevodnosti naprave. Če poznate vrednost prevodnosti vode, lahko nastavite tipalo za boljše rezultate sušenja.

Nastavitev tipala prevodnosti

1. Pritisnite tipko za vklop/izklop za vklop naprave.
2. Hkrati pritisnite in držite polji na dotik (A) in (B), dokler ne zasveti eden izmed naslednjih indikatorjev:
 - (nizka <math><300 \mu\text{S}/\text{cm}</math>)
 - (srednja 300-600 $\mu\text{S}/\text{cm}$)
 - (visoka >600 $\mu\text{S}/\text{cm}$)
3. Pritiskajte polje na dotik (E), dokler ne zasveti indikator prave ravni.
4. Za potrditev nastavitve hkrati pritisnite in približno dve sekundi držite polji na dotik (A) in (B).

7. VSAKODNEVNA UPORABA



Pred prvo uporabo naprave naredite nekaj od naslednjega:

- Boben sušilnega stroja očistite z vlažno krpo.
- Zaženite kratek program (npr. 30 minut) z vlažnim perilom.



Na začetku sušenja (3-5 min.) lahko pride do rahlega povečanja stopnje glasnosti. To je zaradi zagona kompresorja, kar je značilno za naprave, ki jih poganja kompresor, kot so: hladilniki, zamrzovalniki.

7.1 Začetek programa brez zamika vklopa

1. Pripravite perilo in napolnite napravo.
2. Pritisnite tipko za vklop/izklop za vklop naprave.
3. Nastavite pravi program in funkcije, ki ustrezajo perilu.
 - Prikazovalnik prikazuje trajanje programa.
4. Pritisnite polje na dotik Start/Pause (Začetek/Prekinitev), program se zažene.



PREVIDNOST!

Pazite, da se med zapiranjem vrat perilo ne ujame med vrata naprave in tesnilo vrat.

7.2 Začetek programa z zamikom vklopa

1. Nastavite pravi program in funkcije, ki ustrezajo perilu.
2. Tipko za zamik vklopa pritisnite toliko časa, dokler se na prikazovalniku ne prikaže čas zamika, ki ga želite nastaviti.
 - Vklop programa lahko zamaknete od najmanj 30 minut do največ 20 ur.
3. Pritisnite polje na dotik Start/Pause (Začetek/Prekinitev), odštevanje se začne. Na prikazovalniku se prikaže odštevanje časa zamika vklopa.
 - Po koncu odštevanja se program zažene.

7.3 Sprememba programa

1. Pritisnite tipko za vklop/izklop za izklop naprave.

2. Pritisnite tipko za vklop/izklop za vklop naprave.
3. Nastavite program.

7.4 Ob koncu programa

Ko se program zaključí:

- Se v presledkih oglašča zvočni signal.
- Indikator utripa.
- Zasveti indikator .
- Sveti indikator Start/Pause (Začetek/Prekinitev).

Naprava še približno 30 minut deluje s fazo za zaščito proti mečkanju.

Faza za zaščito proti mečkanju odpravi gube s perila.

Perilo lahko odstranite pred zaključkom faze za zaščito proti mečkanju. Za boljše rezultate priporočamo, da perilo odstranite, ko je faza skoraj zaključena ali zaključena.

Ko je faza za zaščito proti mečkanju zaključena:

- Indikator sveti, a ne utripa.
- Indikator ugasne.
- Indikator Start/Pause (Začetek/Prekinitev) ugasne.

1. Pritisnite tipko za vklop/izklop za izklop naprave.
2. Odprite vrata naprave.
3. Iz stroja odstranite perilo.
4. Zaprite vrata naprave.



Po zaključku programa vedno očistite filter in izpraznite posodo za vodo.

7.5 Funkcija samodejnega STANJA PRIPRAVLJENOSTI





Za zmanjšanje porabe energije ta funkcija samodejno izklopi napravo:

- Po petih minutah, če ne zaženete programa.
- Pet minut od konca programa.

8. NAMIGI IN NASVETI

8.1 Priprava perila

- Zapnite zadrgo.
- Zaprite zadrgo ali gumbe na posteljnih pregri-njalih.
- Ne puščajte razvezanih trakov ali vrvic (npr. na predpasnikih). Pred začetkom programa jih zavežite.
- Odstranite vse predmete iz žepov.
- Če ima oblačilo notranjo plast iz bombaža, ga obrnite z notranjo stranjo navzven. Bombažna plast naj bo vedno zunaj.
- Priporočamo, da nastavite pravi program, ki je primeren za vrsto perila v napravi.
- Ne mešajte temnega in svetlega perila. Tem-no perilo lahko pušča barvo.
- Da se oblačila ne bi skrčila, uporabite ustre-zen program za bombažni jersey ter pletenine.
- Poskrbite, da perila ne bo več od največje do-voljene količine, navedene v razpredelnici pro-gramov.
- Sušite le perilo, ki je primerno za sušenje v sušilnem stroju. Glejte etikete za nego perila.

| Oznaka | Opis |
|---|--|
|  | Perilo, ki je primerno za sušenje v sušilnem stroju. |
|  | Perilo, ki je primerno za sušenje v sušilnem stroju. Nastavite program s standardno temperaturo. |
|  | Perilo, ki je primerno za sušenje v sušilnem stroju. Nastavite program z nizko tempe-raturo. |
|  | Perilo, ki ni primerno za sušenje v sušilnem stroju. |

9. VZDRŽEVANJE IN ČIŠČENJE

9.1 Čiščenje filtra

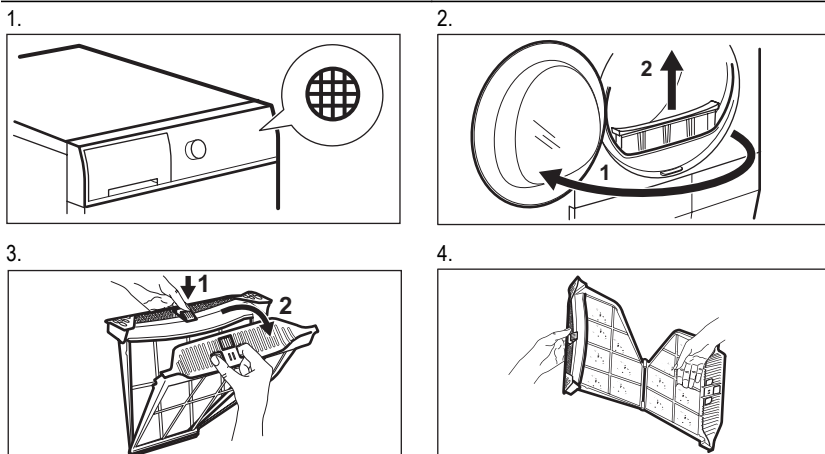

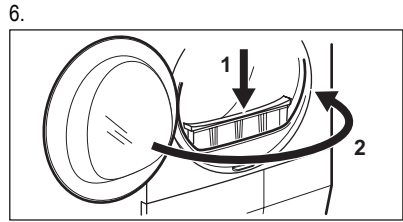
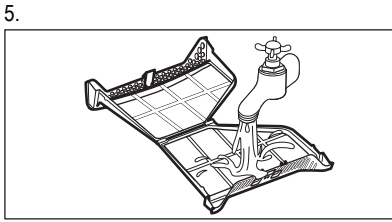

9.2 Praznjenje posode za vodo

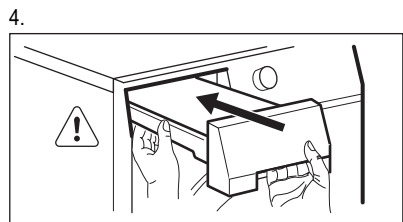
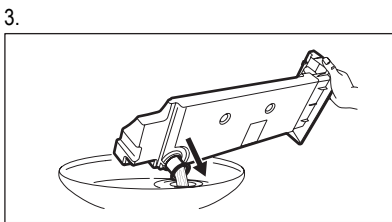
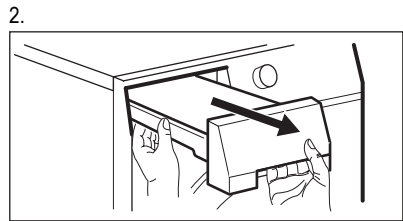
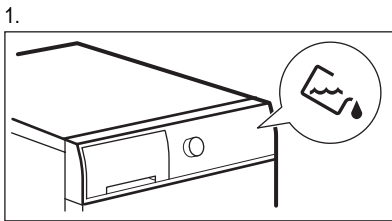

Vodo iz posode za vodo lahko uporabite namesto destilirane vode (npr. za likanje s paro). Pred uporabo vode odstranite ostanke umazanije s filtrom.

9.3 Čiščenje kondenzatorja



Pogostost čiščenja filtrov je povezana z vrsto in količino perila. Če sušite največjo količino perila, očistite filtre po vsakem tretjem ciklu.

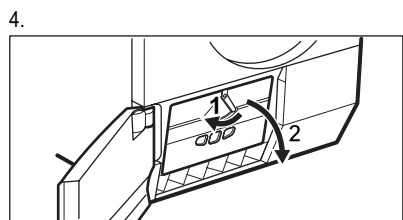
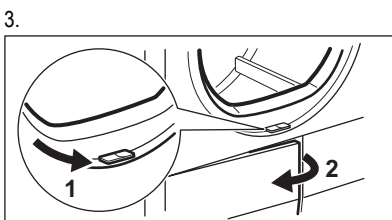
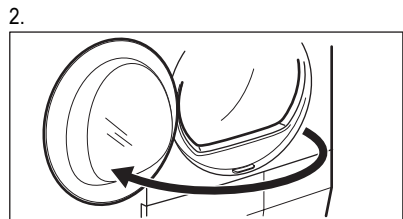
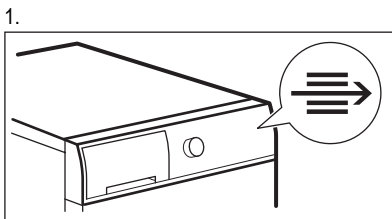

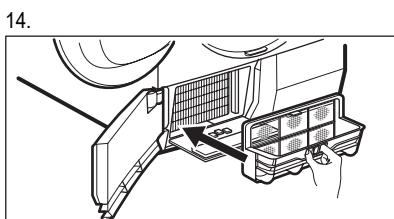
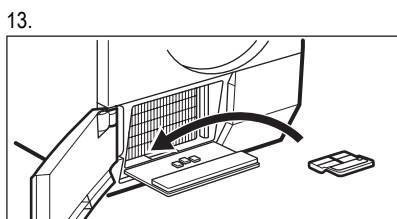
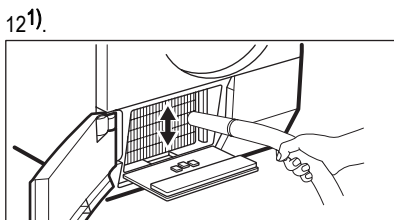
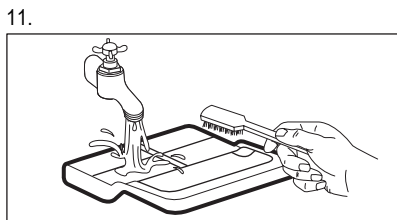
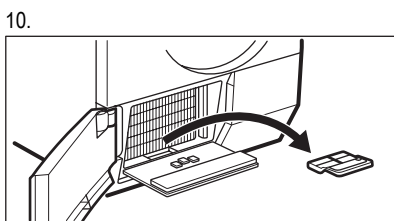
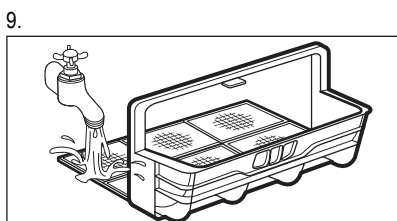
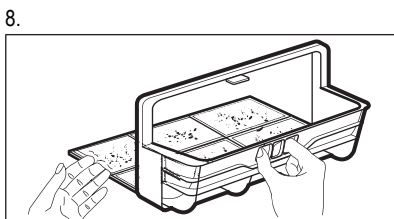
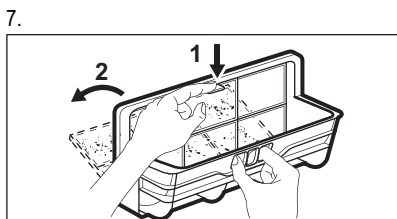
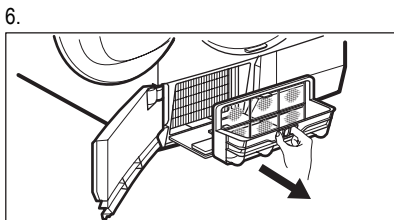
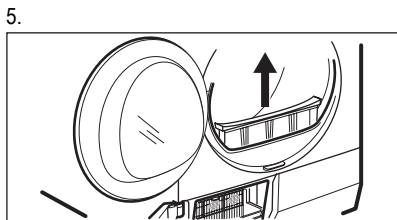

15.

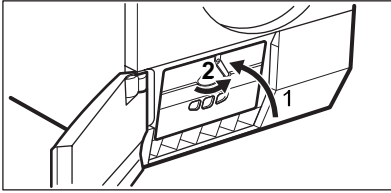

16.

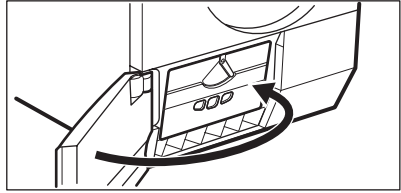

1) Po potrebi enkrat na pol leta odstranite vlakna iz predelka kondenzatorja. Lahko uporabite sesalnik.

9.4 Čiščenje bobna

Boben očistite z vlažno krpo. Uporabljajte samo nevtralna pralna sredstva. Za čiščenje ne uporabljajte abrazivnih čistil, grobih gobic ali topil. Boben posušite z mehko krpo.

9.5 Čiščenje zunanjih površin

Napravo očistite z vlažno krpo. Uporabljajte samo nevtralna pralna sredstva. Za čiščenje ne

uporabljajte abrazivnih čistil, grobih gobic ali topil.

Napravo posušite z mehko krpo.

9.6 Čiščenje rež za pretok zraka

Za odstranitev kosmov iz rež za pretok zraka uporabite sesalnik.

10. ODPRAVLJANJE TEŽAV

10.1

| Težava | Možna rešitev |
|--|---|
| Naprave ne morete vklopiti. | Poskrbite, da bo vtič vtaknjen v vtičnico. |
| | Prepričajte se, da v omarici z varovalkami ni poškodovane varovalke. |
| Program se ne zažene. | Pritisnite Start/Pause (Začetek/Prekinitev) . |
| | Prepričajte se, da so vrata naprave zaprta. |
| Vrata naprave se ne zaprejo. | Preverite, ali je filter pravilno nameščen. |
| | Pazite, da se perilo ne ujame med vrata naprave in tesnilo vrat. |
| Naprava se med delovanjem ustavi. | Preverite, ali je posoda za vodo prazna. Pritisnite Start/Pause (Začetek/Prekinitev) za ponoven zagon programa. |
| Prikazovalnik prikazuje dolgo trajanje programa. ¹⁾ | Poskrbite, da bo teža perila primerna za trajanje programa. |
| | Poskrbite, da bo filter čist. |
| | Perilo je premokro. Perilo ponovno ožemite v pralnem stroju. |
| | Sobna temperatura ne sme biti previsoka. |

| Težava | Možna rešitev |
|---|---|
| Prikazovalnik prikazuje kratko trajanje programa. | Nastavite program Time Drying (Časovno sušenje)Extra Dry (Zelo suho) ali . |
| Na prikazovalniku se prikaže Err . | Če želite nastaviti nov program, izklopite in vklopite napravo. |
| | Preverite, ali so funkcije primerne za program. |
| Na prikazovalniku se prikaže E51 | Izklopite in vklopite napravo. Zaženite nov program. Če se težava ponovi, se obrnite na servis. |

¹⁾ Po največ petih urah se program samodejno konča

10.2 Če rezultati sušenja niso zadovoljivi

- Nastavljen program ni bil pravi.
- Filter je zamašen.
- Kondenzator je zamašen.

- V napravi je bilo preveč perila.
- Boben je umazan.
- Napačna nastavitvev tipala prevodnosti.
- Reže za pretok zraka so zamašene.

11. TEHNIČNI PODATKI

| | | |
|---|---------------------------|-----------------------|
| Dimenzije (mm) | Širina / višina / globina | 600 / 850 – 865 / 600 |
| Največja globina (ob odprtih vratih naprave) | | 1090 mm |
| Največja širina (ob odprtih vratih naprave) | | 950 mm |
| Priključitev na električno napetost | Napetost | 230 V |
| | Frekvenca | 50 Hz |
| | Varovalka | 4 A |
| | Skupna moč | 900 W |
| Prostornina bobna | | 108 l |
| Teža naprave | | 50 kg |
| Perilo: največja količina perila | | 8 kg |
| Vrsta uporabe | | V gospodinjstvu |
| Temperatura okolja | Najmanj | 5 °C |
| | Največ | 35 °C |
| Poraba energije ¹⁾ | kWh/program | 2,1 kWh |
| Letna poraba energije ²⁾ | | 121,6 kWh |
| Razred energijske učinkovitosti | | A |
| Poraba energije | Vklopljen | 0,48 W |
| | Izklopljen | 0,48 W |

- 1) Glede na standard EN 61121. 8 kg bombaža in hitrost ožemanja pri 1000 vrt./min.
- 2) To je približna poraba energije za štiri osebe, ki pravilno uporabljajo napravo.

12. SKRB ZA VARSTVO OKOLJA

Reciklirajte materiale, ki jih označuje simbol .

Embalažo odložite v ustrezne zabojnike za reciklažo.

Pomagajte zaščititi okolje in zdravje ljudi ter reciklirati odpadke električnih in elektronskih

naprav. Naprav, označenih s simbolom , ne odstranjujte z gospodinjstvi odpadki. Izdelek vrnite na krajevno zbirališče za recikliranje ali se obrnite na občinski urad.

İÇİNDEKİLER

| | |
|---------------------------------|----|
| 1. GÜVENLİK TALİMATLARI | 45 |
| 2. ÜRÜN TANIMI | 47 |
| 3. KONTROL PANELİ | 47 |
| 4. PROGRAM TABLOSU | 48 |
| 5. SEÇENEKLER | 49 |
| 6. AYARLAR | 50 |
| 7. GÜNLÜK KULLANIM | 51 |
| 8. İPUÇLARI VE YARARLI BİLGİLER | 52 |
| 9. BAKIM VE TEMİZLİK | 52 |
| 10. SORUN GİDERME | 55 |
| 11. TEKNİK VERİLER | 56 |
| 12. ÇEVREYLE İLGİLİ BİLGİLER | 57 |

SİZİ DÜŞÜNÜR

Bir Electrolux ürünü aldığınız için teşekkür ederiz. Size onlarca yıllık profesyonel deneyim ve yenilik sunan bir ürün tercih ettiniz. Sizi düşünerek tasarlanan yaratıcı ve şık bir ürün. Bu ürünü her kullandığınızda, daima en iyi sonuçları alacağınızdan emin olabilirsiniz.

Electrolux'e hoş geldiniz.

Web sitemizi aşağıdakiler için ziyaret edin:



Kullanım önerileri, broşürler, sorun giderme bilgileri, servis bilgileri alın:
www.electrolux.com



Ürününüzü daha iyi servis için kaydedin:
www.electrolux.com/productregistration



Cihazınız için Aksesuarlar, Sarf Malzemeleri ve Orijinal yedek parçalar satın alın:
www.electrolux.com/shop

MÜŞTERİ HİZMETLERİ VE SERVİS

Orijinal yedek parça kullanılmasını tavsiye ederiz.

Servis ile iletişim sırasında, aşağıdaki verilerin bulunduğunu kontrol edin.

Bilgiler, bilgi etiketinde yazılıdır. Model, PNC, Seri Numarası.



Uyarı / Dikkat-Güvenlik bilgileri.



Genel bilgiler ve ipuçları



Çevresel bilgiler

Önceden haber verilmeksizin değişiklik yapma hakkı saklıdır.

1. GÜVENLİK TALİMATLARI

Cihazın montajından ve kullanımından önce, verilen talimatları dikkatlice okuyun. Üretici, yanlış bir montajın ve kullanımın hasara neden olması durumunda sorumluluk kabul etmez. Kullanma kılavuzunu ileride kullanım için daima cihazın yakınında bulundurun.

1.1 Çocukların ve tehlikeye açık kişilerin güvenliği



UYARI

Boğulma, yaralanma ya da kalıcı sakatlık riski vardır.

- Bu cihaz, güvenliklerinden sorumlu bir kişi tarafından gözetim altında tutuldukları ya da gerekli talimatlar verildiği sürece 8 yaş ve üzeri çocuklar ve fiziksel, duyuşsal veya zihinsel kapasitesi düşük veya bilgi ve deneyimi olmayan kişiler tarafından kullanılabilir.
- Çocukların cihazla oynamalarına izin vermayın.
- Tüm ambalaj malzemelerini çocuklardan uzak tutun.
- Tüm deterjanları çocuklardan uzak tutun.
- Kapak açıkken, çocukları ve evcil hayvanları cihazdan uzak tutun.
- Temizlik ve kullanıcı bakımı çocuklar tarafından, gözetim altında bulunmadıkları müddetçe, yapılmamalıdır.

1.2 Montaj

- Tüm ambalajları çıkarın.
- Hasarlı bir cihazı monte etmeyin ya da kullanmayın.
- Cihazla birlikte verilen montaj talimatlarına uyun.
- Cihazı kuracağınız zeminin düz, sağlam, ısıya dayanıklı ve temiz olduğuna emin olun.
- Cihazı, sıcaklığın 5°C'den daha az ya da 35°C'den daha yüksek olduğu yerlere monte etmeyin ya da buralarda kullanmayın.
- Cihazı kilitlenebilir bir kapının, kayar kapının ya da karşısında cihaz kapağının tam olarak açılmasına engel olabilecek bir menteşeye sahip kapının arkasına koymayın.
- Ağır olduğundan, cihazı taşırken daima dikkat edin. Her zaman güvenlik eldivenleri kullanın.
- Cihazı her zaman dikey olarak hareket ettirin.
- Cihazın arka yüzeyi duvara dönük olmalıdır.

- Cihaz çevresinde ve zeminde hava sirkülasyonu olduğundan emin olun.
- Halının, cihazın alt kısmındaki havalandırma açıklıklarını kapatmadığından emin olun (mümkün olduğunda).
- Çiğış havası, gaz veya diğer yakıtları yakan cihazlardan çıkan dumanların tahliye edildiği bacalara boşaltılmamalıdır.
- Kurutma makinesi bir çamaşır makinesinin üstüne koyulmuşsa sabitleme aparatı kullanın. Yetkili satıcınızdan satın alabileceğiniz sabitleme aparatı yalnızca, aksesuarla birlikte verilen talimatlarda belirtilen cihazlarla kullanılabilir. Montajdan önce bunu dikkatle okuyun (Montaj broşürüne bakın).
- Cihazdan çıkan gazların odada bulunan diğer yakıtları ateşleme riski söz konusu olabileceğinden, montajın yapıldığı odada havalandırmanın yeterli olduğundan emin olun.
- Cihaz bağımsız olarak monte edilebilir ya da doğru boşluk bırakılarak mutfak tezgahının altına konulabilir (Montaj broşürüne bakın).
- Cihaz sabit bir konuma alındığında, bir su terazisi kullanarak tam olarak düzgün olup olmadığını kontrol edin. Düzgün değilse, bu hale gelene dek ayakları ayarlayın.

Elektrik bağlantısı



UYARI

Yangın ve elektrik çarpması riski vardır.

- Cihaz topraklanmalıdır.
- Bilgi etiketindeki elektriksel verilerin elektrik beslemesine uygun olduğundan emin olun. Aksi durumda, bir elektrikçi arayın.
- Her zaman doğru monte edilmiş, darbelere dayanıklı bir priz kullanın.
- Priz çoğaltıcıları ve uzatma kabloları kullanmayın.
- Elektrik fişine ve kablosuna zarar vermemeye özen gösterin. Cihazın elektrik besleme kablosunun değiştirilmesi gerekirse, bu işlem Servis Merkezimizce yapılmalıdır.
- Fişi prize sadece montaj tamamlandıktan sonra takın. Montajdan sonra elektrik fişine erişilebildiğinden emin olun.
- Cihazın fişini prizden çıkarmak için elektrik kablosunu çekmeyin. Her zaman fişten tutarak çekin.

- Islak eller ile elektrik kablosuna ya da fişine dokunmayın.
- Bu cihaz, E.E.C. yönergeleri ile uyumludur.

1.3 Kullanım amacı



UYARI

Yangın, patlama, elektrik çarpması veya cihazın hasar görme riski mevcuttur.

- Bu cihazı yalnızca ev ortamında kullanın.
- Bu cihazın teknik özelliklerini değiştirmeyin.
- Çamaşırların hasar görmesine engel olmak için kurutma işleminin son kısmı ısı kullanılmadan (soğutma çevrimi) gerçekleştirilir. Kurutma devresini program bitmeden önce durdurduysanız, tüm çamaşırları hızlıca çıkarıp ısının dağıtılması için yayın.
- Yumuşatıcı veya benzeri ürünler kullanıyorsanız ambalajın üzerindeki talimatlara uyun.
- Cihazı, filtre olmadan çalıştırmayın. Her kullanımdan önce veya sonra tiftik filtresini temizleyin.
- Cihazın etrafında biriken tiftiği temizleyin.
- Destek ya da dolgu malzemesi içeren hasarlı çamaşırları kurutmayın.
- Köpük kauçuk (lateks köpük), duş boneleri, su geçirmez tekstil ürünleri, kauçuk tabanlı madeler ve köpük kauçuk pedler içeren giysiler ve yastıklar gibi eşyaları kurutmayın.
- Yemeklik yağ, aseton, alkol, petrol, gazyağı, leke çıkarıcılar, petrol, parafin veya parafin çıkarıcılar bulaşmış çamaşırları kurutmadan önce sıcak suda, ekstra deterjan kullanarak yıkayın.
- Temizleme için endüstriyel kimyasallar kullanılmıyorsa çamaşırları cihazda kurutmayın.
- Çamaşırların ceplerinde çakmak veya kibrit unutulmadığından emin olun.
- Sadece kurutma makinesinde kurutulabilir tipte çamaşırları kurutun. Kumaş etiketinde yazan talimatları takip edin.
- Yıkılmamış çamaşırları cihazda kurutmayın.
- Eğer çamaşırlarınızı leke çıkarıcı ile yıkadıysanız kurutma makinesini çalıştırmadan önce ekstra bir durulama aşaması başlatın.
- Yoğuşma suyunu içmeyin veya bu su ile yemek hazırlamayın. İnsanlar ve hayvanlarda sağlık sorunlarına neden olabilir.
- Açık kapak üzerine oturmayın veya basmayın.
- 8 kg maksimum yük hacmine uyun ("Program tablosu" bölümüne bakın).

- Üzerinden su damlayacak kadar ıslak çamaşırları kurutma makinesinde kurutmayın.

1.4 Bakım ve Temizlik



UYARI

Yaralanma ve cihazın zarar görme riski söz konusudur.

- Bakım işleminden önce, cihazı devre dışı bırakın ve elektrik fişini prizden çekin.
- Cihazı temizlemek için su spreyi ve buhar kullanmayın.
- Cihazı yumuşak nemli bir bezle temizleyin. Sadece nötr deterjanlar kullanın. Aşındırıcı ürünleri, aşındırıcı temizleme bezlerini, çözücülerini veya metal cisimleri kullanmayın.

1.5 Elden çıkarma



UYARI

Yaralanma ya da boğulma riski.

- Cihazın fişini prizden çekin.
- Elektrik kablosunu kesin ve atın.
- Çocukların ve hayvanların cihazda kapalı kalmasını önlemek için kapı kilit dilini çıkarın.

Kompresör



UYARI

Cihazın zarar görme riski vardır.

- Kompresör ve kompresörün kurutma makinesi içindeki sistemi floro kloro hidrokarbon içermeyen özel bir madde ile doludur. Bu sistem sağlam durmalıdır. Sistemin zarar görmesi sızıntıya neden olabilir.

Üretici / İhracatçı :

ELECTROLUX HOME PRODUCTS CORPORATION NV.

RAKETSTRAAT 40 / RUE DE LA FUSEE 40 B-1130 BRUSSEL / BRUXELLES BELGIUM

TEL: +32 2 716 26 00

FAX: +32 2 716 26 01

www.electrolux.com

Kullanım Ömrü Bilgisi :

Kullanım ömrü küçük ev aletlerinde 7 yıl, diğer beyaz eşya ürünlerinde ise 10 yıldır. Kullanım ömrü, üretici ve/veya ithalatçı firmanın cihazınızla ilgili yedek parça temini ve bakım süresini ifade eder.

2. ÜRÜN TANIMI

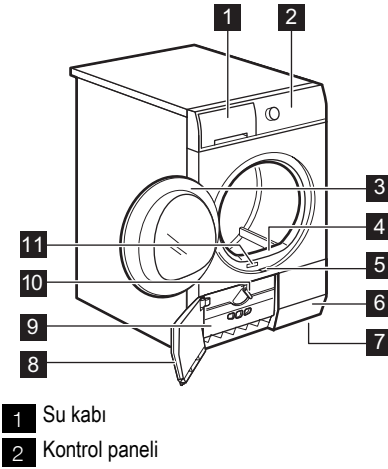

- 3 Çamaşır yükleme kapağı
4 Ana Filtre
5 Isı eşanjörü kapağını açma tuşu
6 Hava akışı delikleri
7 Ayarlanabilir ayaklar
8 Isı eşanjörü kapağı
9 Isı eşanjörü koruması
10 Isı eşanjörü koruması kilitleme düğmesi
11 Bilgi etiketi



Kapak, kullanıcı tarafından, karşı tarafta takılabilir. Çamaşırın kolayca koyulup alınmasına yardımcı olabilir veya cihazın koyulacağı alanın kısıtlı olması durumunda uygulanabilir (ayrı broşüre bakın).

3. KONTROL PANELİ

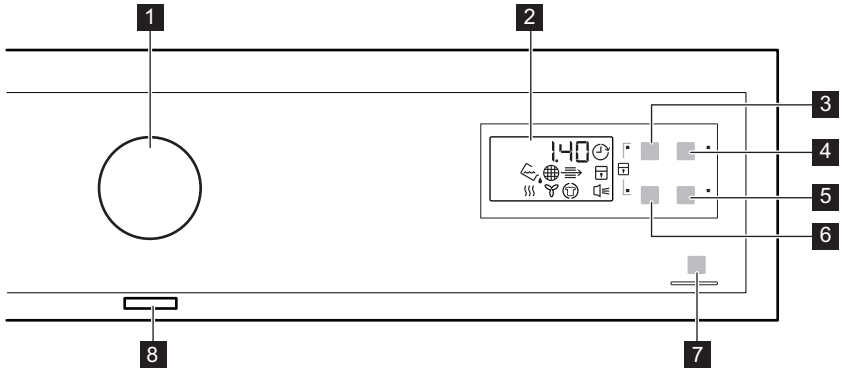

- 1 Program düğmesi
2 Gösterge ekranı
3 Time (Zaman) dokunmatik tuşu
4 Delay (Geciktirme) dokunmatik tuşu
5 Buzzer (Sesli İkaz) dokunmatik tuşu

- 6 Wool Load (Yünlü Çamaşırlar) dokunmatik tuşu
7 Start/Pause (Başlat/Duraklat) dokunmatik tuşu
8 Açma/Kapama dokunmatik tuşu



Seçeneğe ait sembolün bulunduğu ya da seçeneğin adının görüldüğü alandaki dokunmatik tuşa dokununuz. Kontrol paneli kullanımı sırasında eldiven giymeyin. Kontrol panelinin her zaman temiz ve kuru olduğundan emin olun.

| Göstergeler | Açıklaması |
|-------------|------------------------------|
| | Sesli ikazlar. |
| | Çocuk kilidi. |
| | Su haznesi. |
| | Filtre. |
| | Yoğuşturucu. |
| | Kurutma aşaması. |
| | Soğutma aşaması. |
| | Kırışıklık koruması aşaması. |
| | Gecikmeli başlatma. |
| 2.00 | Program süresi. |
| 10'-2.00 | Kurutma süresi. |
| 30'-20h | Gecikmeli başlatma süresi. |

4. PROGRAM TABLOSU

| Programlar | Çamaşır türü / Yüğü (maks.) ¹⁾ / Kumaş işareti |
|---|---|
| Cotton (Pamuklu) kumaşlar | |
| Extra Dry (Ekstra Kurutma) | Kurutma düzeyi: ekstra kuru. / 8kg / |
| Strong Dry (Güçlü Kurutma) | Kurutma düzeyi: güçlü kurutma. / 8kg / |
| Cupboard Dry (Dolaplık Kurutma) ²⁾ | Kurutma düzeyi: dolaplık kuru. / 8kg / |
| Iron Dry (Ütülük Kurutma) ²⁾ | Kurutma düzeyi: ütümeye uygun. / 8kg / |
| Synthetic (Sentetik) kumaşlar | |
| Extra Dry (Ekstra Kurutma) | Kurutma düzeyi: ekstra kuru. / 3,5 kg / |
| Cupboard Dry (Dolaplık Kurutma) ²⁾ | Kurutma düzeyi: dolaplık kuru. / 3,5 kg / |
| Iron Dry (Ütülük Kurutma) | Kurutma düzeyi: ütümeye uygun. / 3,5 kg / |
| Rapid (Hızlı) | Pamukların ve sentetiklerin düşük sıcaklıkta kurutulması içindir. / 2 kg / |

| Programlar | Çamaşır türü / Yüğü (maks.) ¹⁾ / Kumaş işareti |
|--|--|
|  Time Drying (Kurutma Süresi) | Bu program ile Time (Zaman) seçeneğini kullanabilir ve program süresini ayarlayabilirsiniz. / 8kg /    |
|  Refresh (Havalandırma) | Saklanan tekstil ürünlerinin havalandırılması. / 1 kg |
|  Wool (Yünlü) ³⁾ | Yünlü kumaşlar. Program tamamlandığında hiç zaman kaybetmeden çamaşır çıkarın. / 1 kg Yıkabilir yünlülerin ve spor ayakkabıların narin bir şekilde kurutulması (Sadece Kurutma Rafı ile — Kurutma Rafı ile birlikte verilen ayrı kullanım kılavuzuna başvurun). / 1 kg (veya 1 çift spor ayakkabı) |
|  Delicates (Narin Çamaşır) | Narin kumaşlar. / 3 kg /    |
|  Duvet (Yorgan) | Bir veya iki nevresim ve yastıkları kurutmak içindir (kuş tüylü ya da sentetik dolgu). / 3 kg /    |
|  Easy Iron (Koyun Ütü) | Çok az ütü gerektiren narin kumaşlar için. Kurutma sonuçları, farklı kumaş türleri arasında farklılık gösterebilir. Cihaza koymadan önce çamaşır silkeleyin. Program tamamlandığında hiç zaman kaybetmeden çamaşır çıkarın ve bir askıya asın. / 1 kg (veya 5 gömlek) /    |

1) Maksimum ağırlık kuru çamaşır ağırlığına göre belirlenir.

2) **Sadece test enstitüleri için:** Testlerde uygulanacak standart programlar EN 61121 dokümantasyonunda belirtilmiştir.

3) Bu kurutma makinesinin yünlü kurutma programı, Woolmark Company tarafından test edildi ve onaylandı. Program, çamaşırın Woolmark onaylı elde yıkama programı ile yıkanması ve üretici tarafından verilen talimatlara göre kurutulması koşuluyla "elde yıkama" olarak etiketlenmiş kuru yünlü çamaşır için uygundur. (M1129).

5. SEÇENEKLER

5.1 Time (Süre)

Bu seçenek Time Drying (Kurutma Zamanı) ve Wool (Yünlü) programları ile birlikte kullanılabilir (sadece Kurutma Rafı ile birlikte).

 Küçük miktarlardaki çamaşır veya tek bir çamaşır için kısa süreli bir ayar yapmanız tavsiye edilir.

- **Time Drying (Kurutma Zamanı) programı:** Program süresini minimum 10 dakika ile maksimum 2 saat arasında olacak şekilde ayarlayabilirsiniz. Ayarlanan süre, cihazın içinde bulunan çamaşır miktarına göre değişiklik gösterir.
- **Wool (Yünlü) programı:** Program süresini minimum 30 dakika ile maksimum 4 saat arasında olacak şekilde ayarlayabilirsiniz. Ayarlanan

süre, cihazın içinde bulunan çamaşır miktarına göre değişiklik gösterir.

Yünlü program için Time (Zaman) seçeneğine basarsanız, Wool Load (Yünlü Çamaşır) seçeneği otomatik olarak engellenir.

5.2 Wool Load (Yünlü Çamaşır)

Bu seçenek, sadece Wool (Yünlü) programı için kullanılabilir. Daha kuru çamaşır elde etmek ve program süresini artırmak için  Wool Load (Yünlü Çamaşır) dokunmatik tuşuna ardı ardına dokununuz.

5.3 Buzzer (Sesli İkaz)

Sesli ikaz fonksiyonu etkinleştirildiğinde aşağıdaki durumlarda sinyali duyabilirsiniz:

- program sonu
- kırıksıklık önleme aşaması başlangıcı ve sonu
- program kesilmesi

Sesli ikaz fonksiyonu varsayılan ayar olarak devamlı açık kalacaktır. Sesi açmak ya da kapatmak için bu fonksiyonu kullanabilirsiniz.



Buzzer (Sesli İkaz) seçeneğini tüm programlarda kullanabilirsiniz.

| Programlar ¹⁾ | ☰ | ☰ |
|--------------------------------|-----|---|
| ☰ Time Drying (Kurutma Süresi) | • | |
| ☰ Wool (Yünlü) | •2) | • |

- 1) Program ile birlikte, 1 veya daha fazla seçenek ayarlayabilirsiniz. Bunları etkinleştirmek ya da devre dışı bırakmak için ilgili dokunmatik tuşuna basın.
- 2) Sadece Kurutma Rafı ile

6. AYARLAR

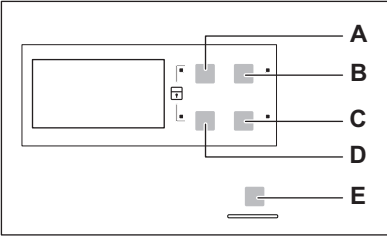

- A) Time (Zaman) ☰ dokunmatik tuşu
- B) Delay (Geciktirme) ☰ dokunmatik tuşu
- C) Buzzer (Sesli İkaz) ☰ dokunmatik tuşu
- D) Wool Load (Yünlü Çamaşırlar) ☰ dokunmatik tuşu
- E) Start/Pause (Başlat/Duraklat) ☰ dokunmatik tuşu

6.1 Çocuk kilidi fonksiyonu

Bu seçenek, bir programın çalıştığı esnada çocukların cihaz ile oynamalarını engeller. Program seçme düğmesi ve dokunmatik tuşlar kilitlidir. Sadece açma/kapama tuşunun kilidi açıktır.

Çocuk kilidi seçeneğinin etkinleştirilmesi

1. Cihazı çalıştırmak için açma/kapama tuşuna basın.
2. Çocuk kilidi göstergesi yanana kadar (A) ve (D) dokunmatik tuşlarına aynı anda basın ve basılı tutun.

- Bir program çalışırken çocuk kilidi seçeneğini devre dışı bırakmak mümkündür. Çocuk kilidi göstergesi söne kadar dokunmatik tuşlara aynı anda basın ve basılı tutun.

6.2 Su sertliği ve iletkenliği

Su sertliği farklı lokasyonlar için farklılık gösterir. Su sertliği, suyun iletkenliği ve cihazdaki iletkenlik sensörünün çalışması üzerinde etkilidir. Su iletkenlik değerini biliyorsanız, daha iyi kurutma sonuçları elde etmek için sensörü ayarlayabilirsiniz.

İletkenlik sensörünün ayarlanması

1. Cihazı çalıştırmak için açma/kapama tuşuna basın
2. Göstergelerden bir tanesi yanana kadar (A) ve (B) dokunmatik tuşlarına aynı anda basın ve basılı tutun:
 - ☰☰☰ (düşük <300 µS/cm)
 - ☰☰☰ (orta 300-600 µS/cm)
 - ☰☰☰ (yüksek >600 µS/cm)
3. Doğru seviye göstergesi yanana kadar (E) dokunmatik tuşuna ardı ardına basın.
4. Ayarı onaylamak için (A) ve (B) dokunmatik tuşlarına basın ve yakl. olarak 2 saniye boyunca basılı tutun.

7. GÜNLÜK KULLANIM



Cihazı ilk kez kullanmadan önce şunlardan birini yapın:

- Kurutma makinesi tamburunu nemli bir bezle temizleyin.
- Nemli çamaşırlar ile kısa bir program çalıştırın (örn., 30 dakika).



Kurutma programının başında (3-5 dk.) biraz yüksek seviyede bir ses meydana gelebilir. Bu ses kompresörün çalışmaya başlamasından kaynaklanır ve buzdolapları ve dondurucular gibi kompresör ile çalışan cihazlar için normaldir.

7.1 Gecikmeli başlatma olmadan bir programın başlatılması

1. Çamaşırı hazırlayın ve cihaza yerleştirin.
2. Cihazı çalıştırmak için açma/kapama tuşuna basın.
3. Çamaşır tipine uygun yıkama programını ve seçeneklerini ayarlayın.
 - Gösterge ekranı, programın süresini gösterir.
4. Start/Pause (Başlat/Beklet) dokunmatik tuşuna basın ve programı başlatın.



DİKKAT

Kapağını kapattığınızda hiçbir çamaşırın tamburdan çıkıp conta ve kapak arasında kalmadığından emin olun.

7.2 Programın gecikmeli başlatma ile başlatılması

1. Çamaşır tipine uygun yıkama programını ve seçeneklerini ayarlayın.
2. Ekranda, istediğiniz gecikme süresi gösterilene kadar gecikmeli başlatma tuşuna ardına basın.
 - Program gecikmesini minimum 30 dakika ile maksimum 20 saat arasında geciktirmeye olanak tanıyacak şekilde ayarlayabilirsiniz.
3. Start/Pause (Başlat/Beklet) dokunmatik tuşuna basın ve geri sayımı başlatın. Gösterge ekranında, gecikmeli başlatma işleminin geri sayımı gösterilir.
 - Geri sayım işlemi sona erdiğinde, program çalışmaya başlar.

7.3 Bir programın değiştirilmesi

1. Cihazı devre dışı bırakmak için açma/kapama tuşuna basın
2. Cihazı çalıştırmak için açma/kapama tuşuna basın.
3. Programı ayarlayın.

7.4 Programın sonunda

Program tamamlandığında:

- Aralıklı bir sesli ikaz duyulur.
- göstergesi yanıp söner.
- göstergesi yanar.
- Start/Pause (Başlat/Beklet) göstergesi yanar. Cihaz, yakl. olarak 30 dakika boyunca kırıksıklık koruması aşamasında çalışmaya devam eder. Kırıksıklık koruması aşaması çamaşırlarda bulunan kırıksıklıkları giderir. Kırıksıklık koruması aşaması tamamlanmadan önce çamaşırları çıkarabilirsiniz. Daha iyi sonuçlar elde etmeniz için çamaşırları kırıksıklık koruması aşamasının bitmesine yakın ya da bittikten sonra çıkarmanızı tavsiye ederiz. Kırıksıklık koruması aşaması tamamlandığında:

- göstergesi yanar ancak yanıp sönmez.
 - göstergesi söner.
 - Start/Pause (Başlat/Beklet) göstergesi söner.
1. Cihazı devre dışı bırakmak için açma/kapama tuşuna basın.
 2. Cihazın kapağını açın.
 3. Çamaşırları çıkarın.
 4. Cihazın kapağını kapatın.



Her programdan sonra filtreyi temizleyin ve su haznesini boşaltın.

7.5 Otomatik BEKLEME fonksiyonu





Enerji tüketimini azaltmak için bu fonksiyon aşağıdaki durumlarda cihazı otomatik olarak devre dışı bırakır:

- Programı 5 dakika içerisinde başlatmadığınızda.
- Yıkama programı sona erdikten 5 dakika sonra.

8. İPUÇLARI VE YARARLI BİLGİLER

8.1 Çamaşırın hazırlanması

- Fermuarları kapatın.
- Yorgan kılıflarının düğmelerini kapatın.
- Bağcıkları veya kurdeleleri gevşek halde tutmayın (örn., önlük bağları). Programı başlatmadan önce bunları bağlayın.
- Çamaşırın ceplerinde bulunan tüm nesnelere çıkarın.
- Bir çamaşırın içinde pamuklu bir katman buluyorsa bunu tersine çevirin. Pamuklu yüzeyin daima dışarıda olmasına dikkat edin.
- Cihazda bulunan kumaş türüne uygun programı ayarlamanızı tavsiye ederiz.
- Koyu renkli kumaşları, açık renkli kumaşlar ile birlikte koymayın. Koyu renkler akabilir.
- Çekmelerini önlemek amacıyla pamuklu kazak ve el örgüsü giysiler için uygun programı seçin.
- Çamaşır miktarının, program etiketi üzerinde bulunan maksimum miktardan daha fazla olmamasına dikkat edin.
- Sadece kurutma makinesinde kurutulmaya uygun olan çamaşır kurutun. Çamaşır üzerinde bulunan kumaş etiketine başvurun.

| Kumaş etiketi | Açıklaması |
|---|---|
|  | Kurutma makinesinde kurutulmaya uygun olan çamaşır. |
|  | Kurutma makinesinde kurutulmaya uygun olan çamaşır. Programı standart sıcaklık ile ayarlayın. |
|  | Kurutma makinesinde kurutulmaya uygun olan çamaşır. Programı düşük sıcaklık ile ayarlayın. |
|  | Kurutma makinesinde kurutulmaya uygun olmayan çamaşır. |

9. BAKIM VE TEMİZLİK

9.1 Filtrenin temizlenmesi

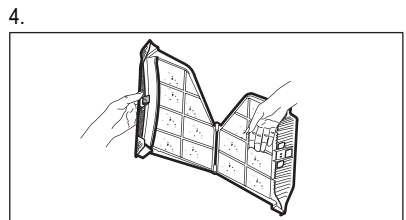
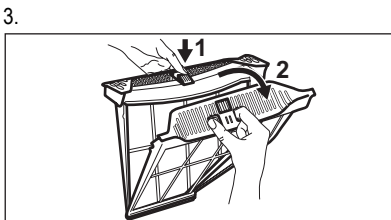
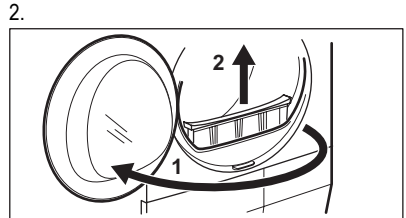
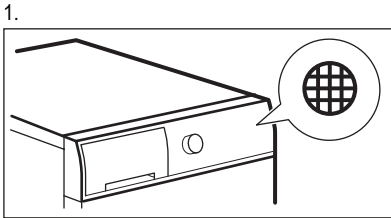

5.

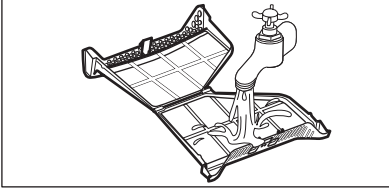

6.

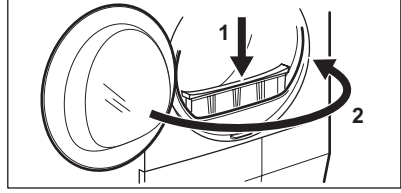

9.2 Su haznesinin boşaltılması

1.

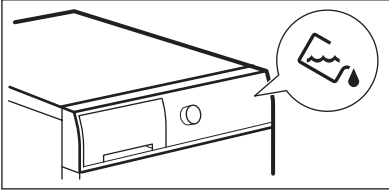

2.

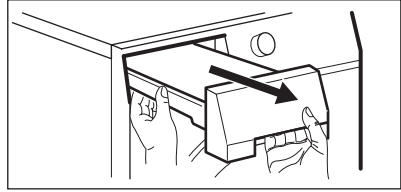

3.

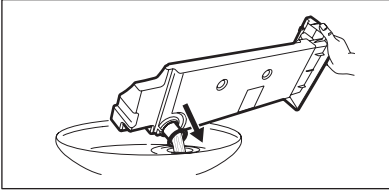

4.

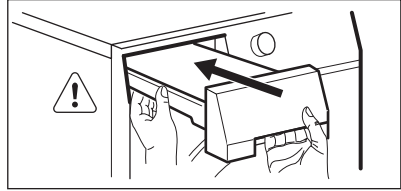

Yoğuşma suyunu damıtılmış suya bir alternatif olarak kullanabilirsiniz (örn., buharlı ütüler). Suyu kullanmadan önce bir filtre yardımıyla kir kalıntılarını arındırın.

9.3 Yoğuşturucunun temizlenmesi



Filtre temizlik aralığı çamaşır türüne ve miktarına göre değişiklik gösterir. Maksimum çamaşır miktarı ile kurutma yapıyorsanız filtreleri her 3 kurutmada bir temizlemeniz gerekir.

1.

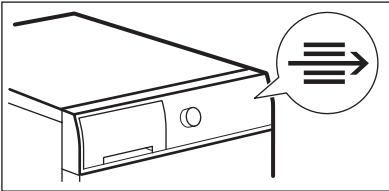

2.

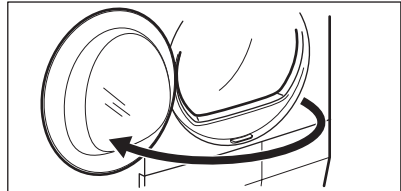

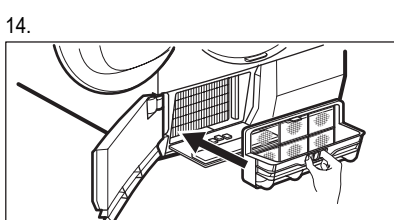
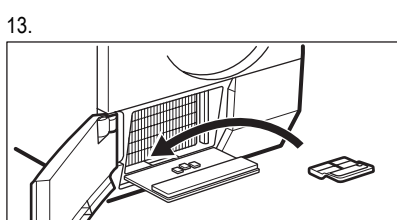
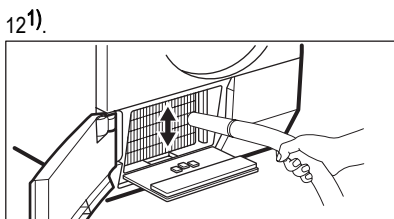
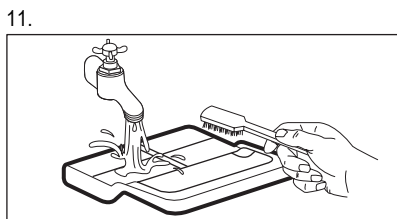
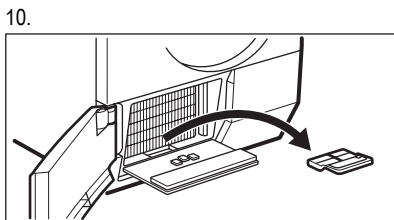
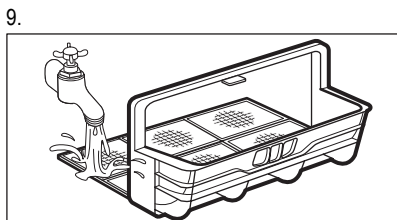
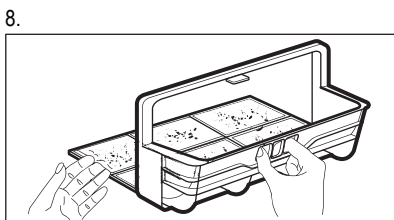
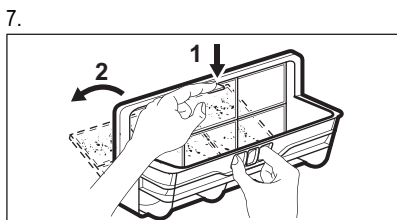
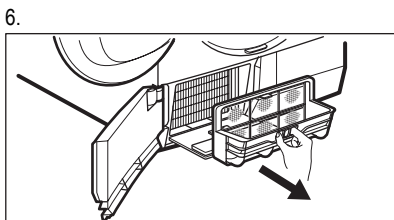
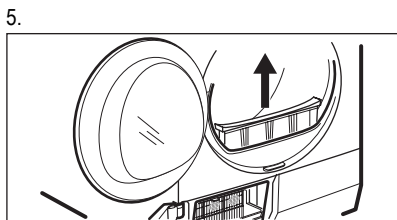
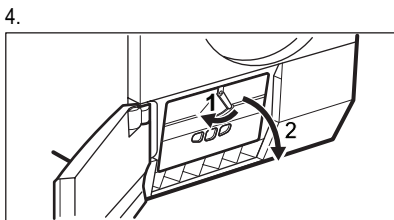
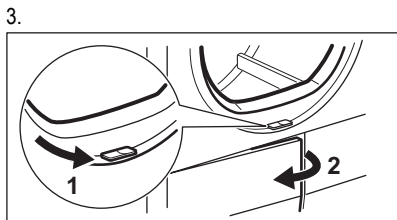

15.

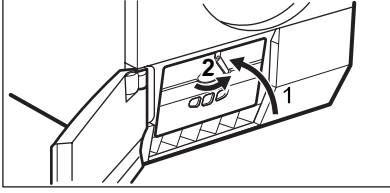

16.

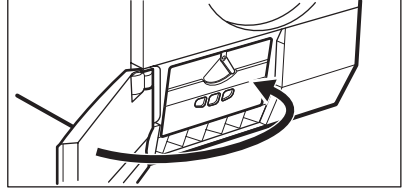

1) Gerektiğinde, 6 ayda bir, ısı eşanjörü bölümündeki tüyleri temizleyin. Elektrikli süpürge kullanabilirsiniz.

9.4 Tamburun temizlenmesi

Tamburu nemli bir bezle temizleyin. Sadece nötr deterjanlar kullanın. Aşındırıcı ürünleri, aşındırıcı temizleme bezlerini veya çözücülerini kullanmayın. Tamburu yumuşak bir bez ile kurutun.

9.5 Dış temizlik

Cihazı nemli bir bezle temizleyin. Sadece nötr deterjanlar kullanın. Aşındırıcı ürünleri, aşındırıcı temizleme bezlerini veya çözücülerini kullanmayın.

Cihazı yumuşak bir bez ile kurutun.

9.6 Hava akış deliklerinin temizlenmesi

Hava akış deliklerinde bulunan tüyleri temizlemek için bir elektrikli süpürge kullanın.

10. SORUN GİDERME

10.1

| Sorun | Olası çözüm |
|--|---|
| Cihaz çalışmıyor. | Elektrik fişinin prize takılı olduğundan emin olun. |
| | Sigorta kutusunda hasarlı bir sigorta bulunmadığından emin olun. |
| Program başlamıyor. | Start/Pause (Başlat/Beklet) tuşuna basın. |
| | Cihazın kapağının kapalı olduğundan emin olun. |
| Cihazın kapağı kapanmıyor. | Filtrenin doğru monte edildiğinden emin olun. |
| | Hiçbir çamaşırın tamburdan çıkıp conta ve kapak arasında kalmadığından emin olun. |
| Cihaz çalışırken bir anda duruyor. | Su haznesinin boş olduğundan emin olun. Programı yeniden başlatmak için Start/Pause (Başlat/Beklet) tuşuna basın. |
| Gösterge ekranında uzun bir program süresi görüntüleniyor. ¹⁾ | Çamaşır miktarının, program süresine uygun olduğundan emin olun. |
| | Filtrenin temiz olduğundan emin olun. |
| | Çamaşır çok ıslak. Çamaşır makinesinde çamaşır tekrar sıkın. |
| | Oda sıcaklığının çok fazla olmadığından emin olun. |

| Sorun | Olası çözüm |
|--|---|
| Gösterge ekranında kısa bir program süresi görüntüleniyor. | Time Drying (Kurutma Süresi) Extra Dry (Ekstra Kurutma) veya programını ayarlayın. |
| Gösterge ekranında Err (Hata) gösterilir. | Eğer yeni bir program ayarlamak isterseniz, cihazı kapayıp açmanız gerekir. |
| | Seçeneklerin programa uygun olduğundan emin olun. |
| Gösterge ekranında E51 gösteriliyor. | Cihazı devre dışı bırakın ve etkinleştirin. Yeni bir program başlatın. Sorun tekrarlanırsa, yetkili servisi arayın. |

1) Maksimum 5 saat sonra program otomatik olarak sona erer.

10.2 Kurutma sonuçları tatmin edici değilse:

- Ayarlanan program yanlışdır.
- Filtre tıkanmıştır.
- Yoğuşturucu tıkanmıştır.
- Cihazda çok fazla çamaşır vardır.
- Tambur kirlidir.
- İletkenlik sensörü yanlış ayarlanmıştır.
- Hava akış delikleri tıkanmıştır.

11. TEKNİK VERİLER

| | | |
|---------------------------------------|---------------------------------|-----------------------|
| Boyutlar (mm) | Genişlik / Yükseklik / Derinlik | 600 / 850 – 865 / 600 |
| Maks. derinlik (cihaz kapağı açıkken) | | 1090 mm |
| Maks. genişlik (cihaz kapağı açıkken) | | 950 mm |
| Elektrik bağlantısı | Gerilim | 230 V |
| | Frekans | 50 Hz |
| | Sigorta | 4 A |
| | Toplam güç çekimi | 900 W |
| Tambur hacmi | | 108 l |
| Cihazın ağırlığı | | 50 kg |
| Çamaşır: maks. ağırlık | | 8 kg |
| Kullanım türü | | Ev kullanımı |
| Ortam sıcaklığı | Min. | 5°C |
| | Maks. | 35°C |
| Enerji tüketimi ¹⁾ | kWsaat/devir | 2,1 kWsaat |
| Yıllık enerji tüketimi ²⁾ | | 121,6 kWsaat |
| Enerji verimlilik sınıfı | | A |

| | | |
|-----------------|-------------------|--------|
| Enerji tüketimi | Açık bırakma modu | 0,48 W |
| | Kapalı modu | 0,48 W |

- 1) EN 61121 referansı uyarınca. 8 kg pamuk ve 1000 dev./dk. sıkma hızı.
- 2) Bu rakamlar, kurutma makinesi doğru şekilde kullanıldığında 4 kişilik için geçerlidir.

12. ÇEVREYLE İLGİLİ BİLGİLER

Şu sembole sahip malzemeler geri dönüştürülebilir  . Ambalajı geri dönüşüm için uygun konteynerlere koyun. Elektrikli ve elektronik cihaz atıklarının geri dönüşümüne ve çevre ve insan sağlığının

korunmasına yardımcı olun. Ev atığı sembolü  bulunan cihazları atmayın. Ürünü yerel geri dönüşüm tesislerinize gönderin ya da belediye ile irtibata geçin. AEEE Yönetmeliğine Uygundur.

www.electrolux.com/shop



136921770-B-252012

