

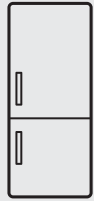

Thinking of you
Electrolux



EN3850DOX

.....
HR ZAMRZIVAČ HLADNJAK

HU HŰTŐ - FAGYASZTÓ

PL CHŁODZIARKO-
ZAMRAZARKA

.....
UPUTE ZA UPORABU

HASZNÁLATI ÚTMUTATÓ

INSTRUKCJA OBSŁUGI

2

26

51



SADRŽAJ

1. INFORMACIJE O SIGURNOSTI	3
2. OPIS PROIZVODA	5
3. UPRAVLJAČKA PLOČA	5
4. SVAKODNEVNA UPORABA	8
5. NAČIN UPOTREBE DOZATORA VODE S PUREADVANTAGE FILTAR ULOŠKOM	10
6. KORISNI SAVJETI I PREPORUKE	16
7. ČIŠĆENJE I ODRŽAVANJE	17
8. RJEŠAVANJE PROBLEMA	18
9. POSTAVLJANJE	19
10. ZVUKOVI	22
11. TEHNIČKI PODACI	24
12. BRIGA ZA OKOLIŠ	24

MISLIMO NA VAS

Hvala vam što ste kupili Electrolux uređaj. Izabrali ste proizvod koji sa sobom donosi desetljeća profesionalnog iskustva i inovacija. Genijalan i elegantan, projektiran je s vama u mislima. Stoga, uvijek kada ga koristite, možete biti sigurni znajući da ćete svaki put dobiti izvrsne rezultate.

Dobrodošli u Electrolux.

Posjetite našu internetsku stranicu za:



Dobivanje savjeta o korištenju, prospekata, rješavanju problema, servisnim informacija:
www.electrolux.com



Registriranje vašeg proizvoda za bolji servis:
www.electrolux.com/productregistration



Kupovinu dodatne opreme, potrošnog materijala i originalnih rezervnih dijelova za vaš uređaj:
www.electrolux.com/shop

BRIGA O KUPCIMA I SERVIS

Preporučujemo uporabu originalnih rezervnih dijelova.

Kada se obraćate servisu, provjerite da su Vam dostupni sljedeći podaci. Informacije možete pronaći na nazivnoj pločici. Model, PNC, serijski broj.



Upozorenje / Oprez - sigurnosne informacije.



Opće informacije i savjeti



Informacije o zaštiti okoliša

Zadržava se pravo na izmjene.

1. INFORMACIJE O SIGURNOSTI

U interesu vaše sigurnosti i radi osiguravanja ispravne uporabe, prije postavljanja i prve uporabe uređaja, pročitajte pažljivo upute sadržane u ovom priručniku, uključujući savjete i upozorenja. Kako bi se izbjegle nepotrebne greške i nezgode, važno je osigurati da su sve osobe koje koriste uređaj dobro upoznate s njegovim načinom rada i sigurnosnim pitanjima. Spremite ove upute i osigurajte se da prate uređaj u slučaju njegovog prenošenja ili prodaje, tako da su sve osobe koje koriste ovaj uređaj tijekom njegova radna vijeka prikladno informirane o načinu uporabe uređaja i o njegovim sigurnosnim pitanjima.

Radi sigurnosti osoba i imovine, pridržavajte se mjera opreznosti iz ovih korisničkih uputa jer proizvođač nije odgovoran za štete nastale zbog propusta.

1.1 Sigurnost djece i slabijih osoba

- Ovaj uređaj nije pogodan za uporabu od strane osoba (uključujući djecu) smanjenih fizičkih, osjetnih ili mentalnih sposobnosti, odnosno bez potrebnog iskustva i znanja, osim ako ih ne nadgleda ili uputi u uporabu uređaja osoba odgovorna za njihovu sigurnost.

Treba paziti na djecu kako bi se osiguralo da se ne igraju s uređajem.

- Držite svu ambalažu izvan dohvata djece. Postoji opasnost od gušenja.
- Prilikom zbrinjavanja uređaja, izvucite utikač iz utičnice, odsijecite priključni kabel (što bliže uređaju) i demontirajte vrata kako biste spriječili da djeca za vrijeme igre zadobiju električni udar ili da se zatvore u uređaju.
- Ako će ovaj uređaj s magnetskim brtvama na vratima zamijeniti stariji uređaj s bravom na vratima ili poklopcu, svakako onesposobite bravu prije zbrinjavanja starog uređaja. To će spriječiti da uređaj postane smrtonosna klopka za djecu.

1.2 Opća sigurnost



UPOZORENJE

Ventilacijski otvori na kućištu uređaja ili ugrađenom elementu ne smiju biti blokirani.

- Uređaj je namijenjen čuvanju namirnica i/ili pića u kućanstvu kao što je opisano u ovoj knjižici s uputama.

- Ne koristite mehanička pomagala niti bilo kakva druga sredstva za ubrzanje procesa otapanja.
- Ne koristite električne uređaje (npr. aparate za pravljenje sladoleda) u uređajima za hlađenje, osim ako ih je proizvođač odobrio za tu namjenu.

- Pazite da ne oštetite sustav hlađenja.
- Sustav hlađenja uređaja sadrži izobutan (R600a), prirodni plin s visokim stupnjem ekološke kompatibilnosti, koji je usprkos tomu zapaljiv.

Tijekom prijevoza i postavljanja uređaja pripazite da se ne ošteti nijedna komponenta sustava hlađenja.

Ako se sustav hlađenja ošteti:

- izbjegavajte otvoreni plamen i izvore zapaljenja
- dobro prozračite prostoriju u kojoj se uređaj nalazi
- Opasan je bilo kakav pokušaj izmjene specifikacija ili samog proizvoda. Bilo kakvo oštećenje kabela može prouzročiti kratki spoj, požar i/ili strujni udar.



UPOZORENJE

Sve električne komponente (električni kabel, utikač, kompresor) mora zamijeniti ovlašten serviser ili kvalificirani servisni tehničar kako bi se izbjegla opasnost.

1. Kabel napajanja ne smije se produživati.
 2. Provjerite je li stražnji dio uređaja prignječio ili ošteti utikač. Prignječen ili oštećen utikač može se pregrijati i prouzročiti požar.
 3. Provjerite imate li pristup do električnog utikača uređaja.
 4. Ne povlačite kabel napajanja.
 5. Ako utičnica nije dobro pričvršćena, ne umećite utikač. Postoji opasnost od strujnog udara ili požara.
 6. Ne smijete upotrebljavati uređaj ako na unutarnjem svjetlu nema pokrova (ako je predviđen).
- Ovaj je uređaj vrlo težak. Pažljivo ga pomičite.
 - Ne vadite i ne dirajte dijelove iz odjeljka zamrzivača ako su vam ruke vlažne/mokre jer to može uzrokovati ogrebotine ili smrzotine.

- Izbjegavajte produljeno izlaganje uređaja izravnom sunčevom svjetlu.
- Žaruljice (ako su predviđene) koje se nalaze u ovom uređaju posebno su namijenjene uporabi samo s kućanskim aparatima. Nisu prikladne za osvjetljenje stambenih prostorija.

1.3 Svakodnevna uporaba

- Nemojte stavljati vruće posude na plastične dijelove uređaja.
- Nemojte pohranjivati zapaljive plinove i tekućine u uređaju, jer bi mogli eksplodirati.
- Namirnice ne stavljajte direktno ispred otvora za zrak na stražnjoj stijenci. (Ako je uređaj Frost Free)
- Smrznutu hranu ne smijete ponovo zamrzavati nakon što ste je otopili.
- Držite prethodno pakiranu zaleđenu hranu u skladu s uputama proizvođača zaleđene hrane.
- Strogo se pridržavajte preporuka proizvođača što se tiče čuvanja hrane. Konzultirajte odgovarajuće upute.
- Nemojte stavljati gazirana i pjenušava pića u odjeljak zamrzivača jer stvaraju pritisak na spremnik koji ih sadrži, što bi moglo dovesti do eksplozije i oštećenja uređaja.
- Ledene lizalice mogu prouzročiti smrznote ako se konzumiraju izravno iz uređaja.

1.4 Održavanje i čišćenje

- Prije održavanja, isključite uređaj i izvadite električni utikač iz utičnice mrežnog napajanja.
- Nemojte čistiti uređaj metalnim predmetima.
- Nemojte koristiti oštre predmete za uklanjanjeinja s uređaja. Koristite plastični strugač.
- Redovito provjeravajte ispus hladnjaka ima li otopljene vode. Ako je potrebno, očistite ispus. Ako je ispus začepljen, voda će se skupljati na dnu uređaja.

1.5 Postavljanje



Izvedite električno spajanje pažljivo slijedeći upute u odgovarajućim odlomcima.

- Izvadite uređaj iz ambalaže i provjerite je li oštećen. Nemojte spajati uređaj ukoliko je oštećen. Odmah javite eventualne štete trgovini u kojoj ste ga kupili. U tom slučaju nemojte baciti ambalažu.
- Preporučujemo vam da pričekate najmanje četiri sata prije spajanja uređaja kako biste omogućili povrat ulja u kompresor.
- Zrak se mora slobodno kretati oko uređaja, u suprotnome se uređaj pregrijava. Slijedite upute vezane uz postavljanje kako biste postigli dostatan stupanj ventilacije.
- Kad god je to moguće, stražnji dio proizvoda bi se trebao nalaziti uz zid kako biste izbjegli dodirivanje toplih dijelova (kompresor, kondenzator) i spriječili mogućnost opekline.
- Uređaj se ne smije postavljati pored radijatora ili štednjaka.
- Uvjerite se da je nakon postavljanja uređaja električni utikač dostupan.
- Priključite samo na dobavu pitke vode (ako je predviđen priključak na vodu)

1.6 Servisiranje

- Sve električarske radove potrebne za servisiranje ovog uređaja mora izvršiti kvalificirani električar ili kompetentna osoba.
- Ovaj proizvod mora servisirati ovlaštenu Servis, a smiju se koristiti samo originalni dijelovi.

1.7 Zaštita okoliša



Uređaj ne sadrži plinove koji bi mogli oštetiti ozonski sloj, ni u rashladnom krugu niti u materijalu koji služi za izolaciju. Uređaj se ne smije zbrinjavati zajedno s urbanim otpadom. Izolacijska pjena sadrži zapaljive plinove: uređaj mora biti zbrinut u skladu s važećim propisima koje možete dobiti od lokalnih vlasti. Pazite da ne oštetite rashladnu jedinicu, naročito stražnji dio pored izmjenjivača topline. Materijali korišteni na ovom uređaju koji su označeni simbolom ♻️ mogu se reciklirati.

2. OPIS PROIZVODA

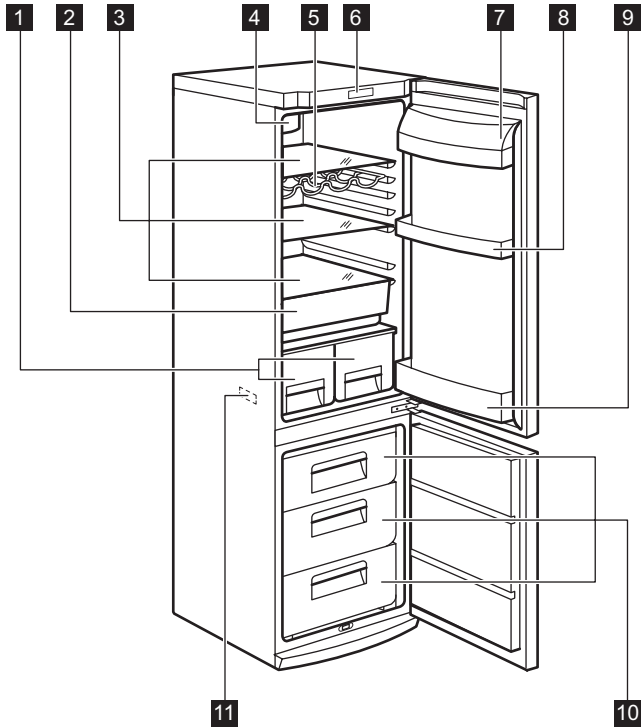

- | | | | |
|----------|--|-----------|-------------------|
| 1 | Ladice za voće | 7 | Polica za maslac |
| 2 | Ladica Freshbox | 8 | Polica vrata |
| 3 | Staklene police | 9 | Polica za boce |
| 4 | Dynamic Air Cooling (Dinamičko hlađenje zraka) | 10 | Košara zamrzivača |
| 5 | Stalak za boce | 11 | Nazivna pločica |
| 6 | Upravljačka ploča | | |

3. UPRAVLJAČKA PLOČA

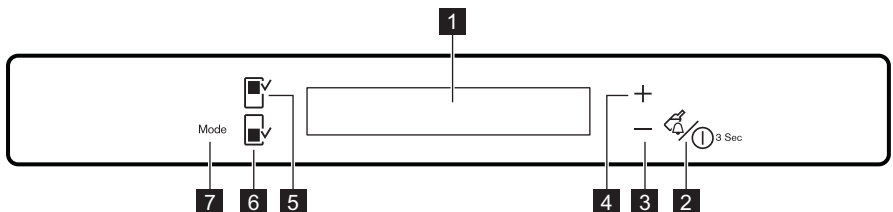

- 1 Zaslón
- 2 Drink Chill tipka i tipka uređaja ON/OFF
- 3 Tipka regulatora za niže temperature
- 4 Tipka regulatora za više temperature
- 5 Tipka za odjeljak hladnjaka

- 6 Tipka za odjeljak zamrzivača
- 7 Tipka Mode

Moguće je promijeniti prethodno definirani zvuk tipki na glasniju razinu tako da zajedno pritisnete tipku Mode i tipku regulatora za niže temperature na nekoliko sekundi. Promjena je reverzibilna.

3.1 Zaslón

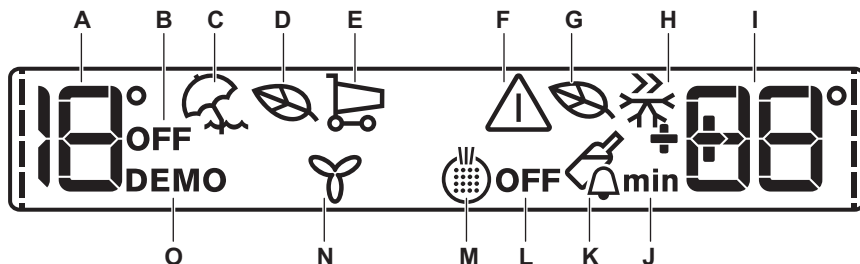

- A. Kontrolna žaruljica temperature hladnjaka
- B. Kontrolna žaruljica isključenja hladnjaka
- C. Način rada HolidayMode
- D. EcoMode način rada hladnjaka
- E. ShoppingMode
- F. Indikator alarma
- G. EcoMode način rada zamrzivača
- H. Način rada FastFreeze
- I. Kontrolna žaruljica temperature zamrzivača
- J. Nadglednik minuta
- K. Način rada DrinksChill
- L. Kontrolna žaruljica isključenja zamrzivača
- M. Filtar zraka
- N. Način rada Freestore
- O. Demo način rada

i Nakon odabira odjeljka hladnjaka ili zamrzivača započinje animacija ----. Nakon odabira temperature animacija nekoliko minuta trepti.

3.2 Uključivanje uređaja

Za uključivanje uređaja učinite sljedeće:

1. Spojite električni utikač u utičnicu mrežnog napajanja.
2. Indikatori temperature prikazuju postavljenu zadanu temperaturu.

Ako se DEMOpojavi na zaslonu, uređaj je u demonstracijskom načinu rada: pogledajte poglavlje "RJEŠAVANJE PROBLEMA".

Za odabir drugačije postavke temperature pogledajte "Regulacija temperature".

3.3 Isključivanje

Za isključivanje uređaja učinite sljedeće:

1. Držite pritisnutom tipku ON/OFF uređaja 3 sekunde.
2. Zaslón se isključuje.
3. Za isključivanje uređaja iz napajanja odspojite utikač iz utičnice.

3.4 Isključivanje hladnjaka

Za isključivanje hladnjaka:

1. Pritisnete tipku Fridge Compartment na nekoliko sekundi.
2. Prikazuje se indikator OFF hladnjaka.

3.5 Način rada za praznike

Ova funkcija omogućuje vam držanje hladnjaka zatvorenim i praznim tijekom duljeg perioda praznika, a da ne dođe do stvaranja neugodnih mirisa.



Kada je funkcija praznika uključena, odjeljak hladnjaka mora biti prazan.

Za uključivanje funkcije:

1. Pritišćite tipku Mode dok se ne prikaže odgovarajući simbol.

Indikator praznika treperi nekoliko sekundi.

Indikator temperature hladnjaka prikazuje postavljenu temperaturu.

Za isključivanje funkcije:

1. Pritisnite tipku Mode sve dok indikator praznika treperi.
2. Indikator praznika se isključuje.



Funkcija se isključuje odabirom drugačije postavke temperature hladnjaka.

3.6 Regulacija temperature

Odaberite odjeljak zamrzivača ili hladnjaka. Pritisnite tipku temperature za postavljanje temperature.

Postavite zadanu temperaturu:

- +4°C za hladnjak
- -18°C za zamrzivač

Indikatori temperature prikazuju postavljenu temperaturu.

Postavljena temperatura postići će se unutar 24 sata.



Nakon nestanka napajanja postavljena temperatura ostaje memorirana.

3.7 FreeStore način rada

Za uključivanje funkcije:

1. Pritisnite tipku Mode dok se ne prikaže odgovarajući simbol.
Indikator FreeStore treperi nekoliko sekundi.

2. Prikazuje se indikator FreeStore.

Za isključivanje funkcije:

1. Pritisnite tipku Mode sve dok treperi indikator FreeStore.
2. Indikator FreeStore se isključuje.



Ako je funkcija aktivirana automatski, indikator FreeStore nije prikazan (pogledate poglavlje "Svakodnevna uporaba"). Aktivacija načina rada FreeStore povećava potrošnju energije.

3.8 DrinksChill način rada

Funkcija DrinksChill koristi se za postavljanje zvučnog alarma na željeno vrijeme, korisna je primjerice kada se po receptu mješavina treba hladiti za određeno vremensko razdoblje ili kao podsjetnik kada je potrebno izvaditi boce iz zamrzivača koje su stavljene radi bržeg hlađenja. Za uključivanje funkcije:

1. Pritisnite tipku DrinkChill.
Pojavljuje se indikator DrinksChill.

Tajmer pokazuje postavljenu vrijednost (30 minuta).

2. Pritisnite tipku regulatora za niže temperaturu i tipku regulatora za više temperature kako biste promijenili postavljenu vrijednost Tajmera s 1 na 90 minuta.

3. Tajmer počinje treperiti (min).
Na kraju odbrojavanja treperi indikator DrinksChill i oglašava se zvučni alarm:

1. Izvadite pića koja se nalaze u pretincu zamrzivača.

2. Pritisnite tipku DrinkChill za isključivanje zvuka i završetak rada funkcije.

Funkciju možete deaktivirati u bilo kojem trenutku tijekom odbrojavanja:

1. Pritisnite tipku DrinkChill.
2. Isključuje se indikator DrinksChill.
Vrijeme je moguće promijeniti tijekom odbrojavanja i po završetku pritiskom na tipku regulatora za niže temperature i tipku regulatora za više temperature.

3.9 ShoppingMode

Ako morate staviti veliku količinu toplih namirnica, na primjer, nakon obavljene kupovine, predlažemo vam aktiviranje funkcije ShoppingMode radi bržeg hlađenja proizvoda i kako bi izbjegli zagrijavanje namirnica već prisutnih u hladnjaku

Za uključivanje funkcije:

1. Pritisnite tipku Mode dok se ne prikaže odgovarajući simbol.

Indikator ShoppingMode treperi nekoliko sekundi.

Funkcija ShoppingMode se isključuje automatski nakon otprilike 6 sati.

Za isključivanje funkcije prije njezinog automatskog završetka:

1. Pritisnite tipku Mode sve dok treperi indikator ShoppingMode.
2. Indikator ShoppingMode se isključuje.



Funkcija se isključuje odabirom drugačije postavke temperature hladnjaka.

3.10 EcoMode za odjeljak hladnjaka i zamrzivača

Za optimalno spremanje namirnica odaberite EcoMode.

Za uključivanje funkcije:

1. Odaberite odjeljak hladnjaka/zamrzivača.
2. Pritisnite tipku Mode sve dok se ne prikaže odgovarajući simbol.

Indikator EcoMode treperi nekoliko sekundi.

Kontrolna žaruljica temperature prikazuje postavljenu temperaturu:

- za hladnjak: +4°C
- za zamrzivač: - 18°C

3. Prikazuje se indikator EcoMode.
Za isključivanje funkcije:

1. Odaberite odjeljak hladnjaka/zamrzivača.
2. Pritisnite tipku Modesve dok treperi indikator EcoMode.
3. Isključuje se indikator EcoMode.



Funkcija se isključuje odabirom drugačije postavke temperature.

4. SVAKODNEVNA UPORABA

4.1 Čuvanje zamrznutih namirnica

Prilikom prvog uključivanja ili nakon dužeg razdoblja nekoristenja, prije pohranjivanja proizvoda u odjeljak, pustite uređaj da radi najmanje 2 sata na višim postavkama.



U slučaju neželjenog odmrzavanja, na primjer uslijed prekida dovoda električne energije, ako je napajanje prekinuto dulje od vremena prikazanog u tablici tehničkih karakteristika pod "vrijeme odgovora", odmrznute namirnice trebale ubrzo konzumirati, ili odmah skuhati i zatim zamrznuti (nakon što se ohlade).

4.2 Otapanje

Duboko zamrznuta ili zamrznuta hrana, prije upotrebe, može se otopiti u odjeljku hladnjaka ili na sobnoj temperaturi, ovisno o vremenu koje je na raspolaganju za taj postupak.

4.4 DYNAMICAIR

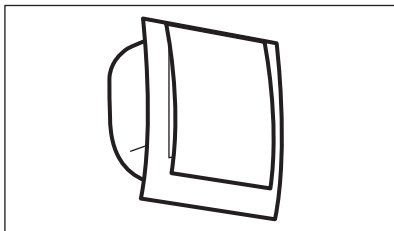

Odjeljak hladnjaka opremljen je uređajem koji omogućuje brzo hlađenje namirnica i ujednačavanje temperature u odjeljku.

Ovaj se uređaj sam uključuje kada je to potrebno, primjerice za brzo obnavljanje temperature nakon otvaranja vrata ili kad je temperatura okoline visoka.

Omogućuje vam ručno uključivanje uređaja po potrebi (pogledajte poglavlje "Funkcija DYNAMICAIR").



Uređaj DYNAMICAIR se zaustavlja kada se vrata otvore i ponovno započinje s radom odmah nakon zatvaranja vrata.

Manji komadi se mogu čak kuhati dok su još zamrznuti, izravno iz zamrzivača: U tom slučaju, kuhanje će duže trajati.

4.3 Zamrzavanje svježih namirnica

Odjeljak zamrzivača prikladan je za dugotrajno zamrzavanje svježih namirnica i dugotrajno čuvanje zamrznutih i duboko zamrznutih namirnica. Za zamrzavanje svježih namirnica uključite funkciju Fast Freeze najmanje 24 sata prije stavljanja namirnica u odjeljak zamrzivača. Svježe namirnice koje treba zamrznuti stavite u donji odjeljak.

Maksimalna količina hrane koja se može zamrznuti u 24 sata navedena je na **nazivnoj pločici**, naljepnici koja se nalazi u unutrašnjosti uređaja.

Postupak zamrzavanja traje 24 sata: tijekom tog perioda nemojte dodavati druge namirnice za zamrzavanje.

4.5 Pomične police

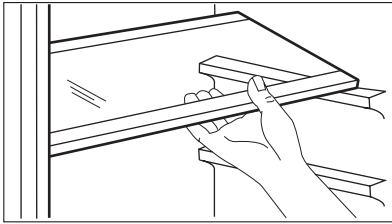

Stjenke hladnjaka opremljene su nizom vodilica tako da se police mogu postaviti prema želji.

4.6 Stalac za boce

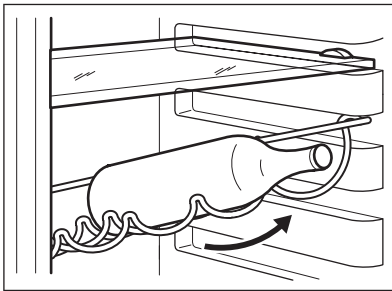

Postavite boce (s otvorom prema naprijed) na prethodno postavljenu policu.



Ako police postavite vodoravno, u njih stavite samo zatvorene boce. Ovaj držač za boce može se nagnuti kako bi se spremile i otvorene boce. Za to povucite police prema gore kako biste ih mogli okrenuti i postaviti na sljedeću razinu.

4.7 Namještanje policia na vratima

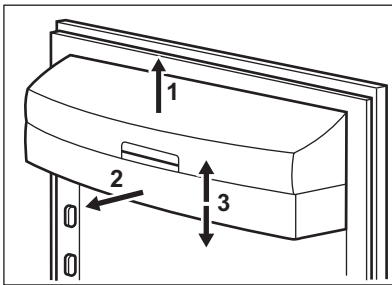

Za spremanje pakiranja hrane različitih veličina police vrata mogu se postaviti na različitim visinama.

Za takvo postavljanje postupite na sljedeći način: postupno povucite policu u smjeru strelica dok se ne oslobodi, potom je ponovo postavite prema potrebi.

4.8 Freshzone ladica

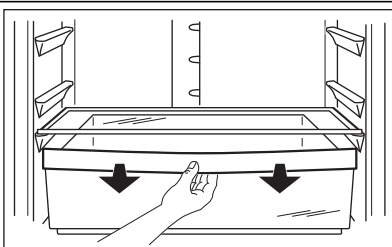

Ladica FreshZone je prikladna za odlaganje svježih hrane kao što je riba, meso i morski plodovi jer je temperatura na ovom mjestu niža od temperature u ostalim dijelovima hladnjaka.

4.9 Vađenje košarica za zamrzavanje iz zamrzivača

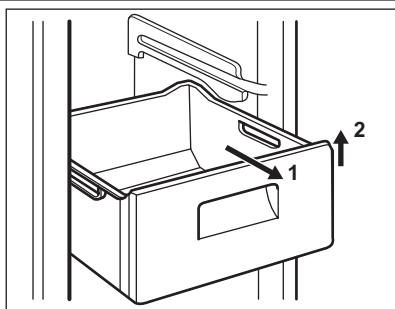

Košarice za zamrzavanje imaju graničnik koji sprječava neželjeno vađenje ili ispadanje. Prilikom vađenja iz zamrzivača povucite košaricu prema sebi i nakon dostizanja krajnje točke, izvadite prednju stranu prema gore. Pri vraćanju na mjesto malo podignite prednju stranu košarice kako biste je umetnuli u zamrzivač. Kada prijedete krajnje točke gurnite košarice natrag u njihov položaj.

5. NAČIN UPOTREBE DOZATORA VODE S PUREADVANTAGE FILTAR ULOŠKOM

5.1 Sustav za filtraciju vode Pure advantage

Unutrašnje komponente:

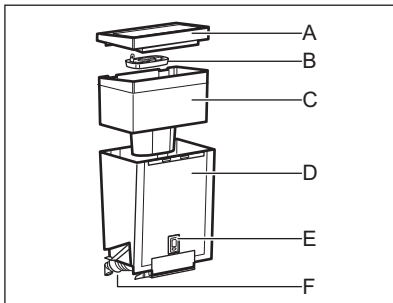

- A. Pokrov + poklopac
- B. Uključujući uložak za čistu vodu
- C. Unutarnji spremnik
- D. Spremnik za vodu
- E. Pure water Memo - elektronički pokazivač za promjenu filter uloška
- F. Ventil + brtva

Vanjske komponente:

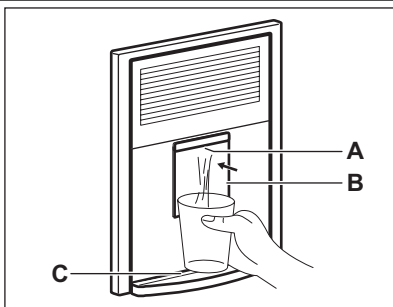

- A. Spremnik
- B. Razina vode
- C. Posuda za sakupljanje vode

5.2 Početne radnje za korištenje vašeg dozatora vode

1. Skinite sve vrpce i ostale zaštitne sustave sa sklopa spremnika

2. dijelove očistite prema opisu u poglavlju "Postupak čišćenja dozatora vode", radi uklanjanja mogućih ostataka.

5.3 Postupak čišćenja dozatora vode

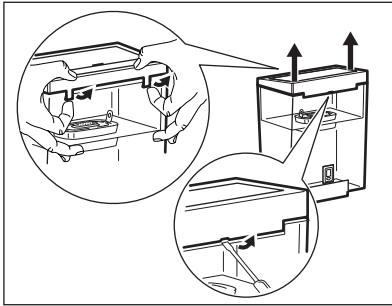

- Deblokirajte dva granična elementa na bočnim stranama spremnika, kao što je prikazano na slikama:
- izvadite PUREADVANTAGE uložak iz sustava za filtraciju vode
- pritisnite granične elemente u sredini i pomaknite ih prema gore
- pomaknite graničnik u smjeru središnjeg spremnika.
- Gurnite spremnik prema gore, uzduž smjera ventila.
- Skinite pokrov i unutarnji spremnik
- Ventil odvijte u smjeru suprotno od smjera kazaljke na satu (osobito pazite da ne olabavite brtvu ventila, jer je neophodna za pravilan rad sustava).
- Očistite poklopac spremnika, ventil i brtvu otopinom tople vode i neutralnog sapuna. Isperite ga i stavite u otvor na vratima tijekom čišćenja ostalih komponenti (kako biste izbjegli istjecanje hladnog zraka iz hladnjaka).
- Operite spremnik i unutarnji spremnik otopinom tople vode i neutralnog sapuna i isperite ih.
- Nakon čišćenja komponenti spremnika, ventil izvadite iz vrata hladnjaka i spremnik sastavite obrnutim redoslijedom (4;3;2;1) od rastavljanja (pripazite na pozicioniranje brtve ventila).
- Stavite složeni spremnik na vrata duž smjera ventila.
- Blokirajte granične elemente u obrnutom smjeru od deblokiranja.
- Ponovno umetnite PUREADVANTAGE uložak u unutarnji spremnik.

5.4 Način upotrebe PUREADVANTAGE filter uloška

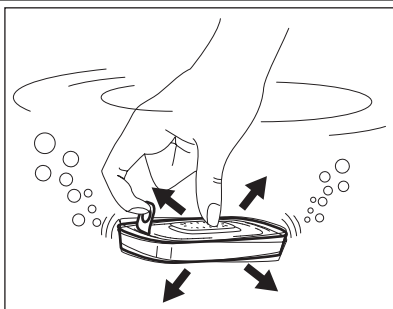

1. korak: Priprema uloška

Za pripremu vašeg PUREADVANTAGE filter uloška, uklonite zaštitni omot (napomena: uložak i unutrašnji omot mogu biti vlažni, to je samo kondenzacija).

Uložak uronite u hladnu vodu i lagano ga protresite kako biste uklonili sve mjehuriće zraka. Filter je sada spreman za upotrebu.

Za razliku od nekih drugih filter uložaka za vodu, novi PUREADVANTAGE uložak nije potrebno prethodno namakati.

2. korak: Umetnite u unutarnji spremnik

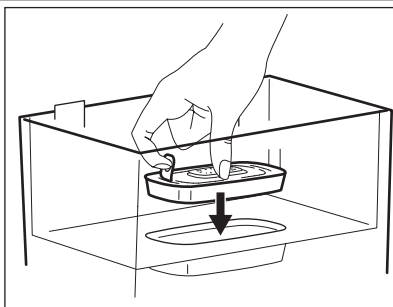

Skinite pokrov. Prije umetanja uloška, izvadite unutarnji spremnik i temeljito ga očistite tako da ga isperete i osušite.

Zatim temeljito očistite unutrašnjost spremnika za vodu vlažnom krpom i također osušite.

Uložak umetnite u spremnik za filter i gurnite prema dolje dok ne 'klikne' i čvrsto nasjedne. Uložak mora ostati na mjestu ako se unutarnji spremnik okrene naopako.

3. korak: Isperite uložak

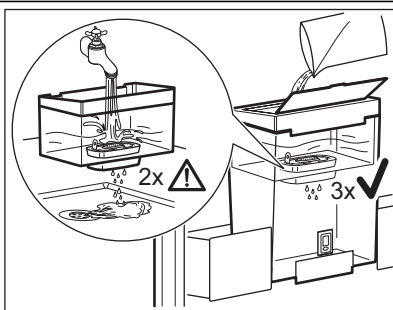

Izvadite lijevak iz PUREADVANTAGE sustava za filtraciju vode, napunite ga pod slavinom hladnom vodom i ostavite da se filtrira.

Izlijte prva dva punjenja u sudoper. Ta prva dva punjenja koriste se za ispiranje filter uloška. Zatim vratite unutarnji spremnik u PUREADVANTAGE sustav za filtraciju vode.

Vratite pokrov na vrč i pažljivo pritisnite prema dolje kako bi omogućili da ispravno sjedne na mjesto.

4. korak: Napunite spremnik vode

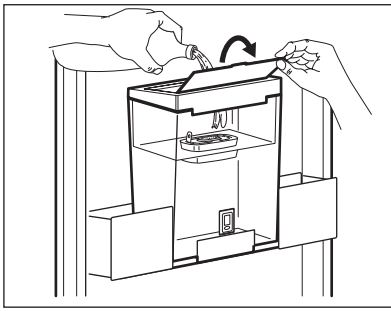

Za punjenje spremnika hladnom vodom, jednostavno otvorite poklopac, uzmite vrč vode iz slavine i ulijte je u spremnik kroz pokrov kao što je prikazano na slici (koristite poklopac svaki put kada želite napuniti vodom) ili izvadite spremnik za vodu (povucite ručicu (1) i zatim ga izvadite s njegovog mjesta (2)) i napunite pod slavinom hladnom vodom.



Radi izbjegavanja opasnosti od prolijevanja vode prilikom zatvaranja i otvaranja vrata hladnjaka, preporučujemo da spremnik za vodu ne napuni potpuno, već ulijte najviše 4 litre.

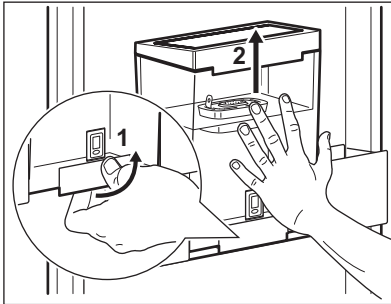

Ako u roku od 1-2 dana ne potrošite svu filtriranu vodu iz spremnika, izlijte svu preostalu vodu iz PUREADVANTAGE sustava za filtraciju vode i isperite ga prije ponovnog punjenja.

Pustite da se voda filtrira i ponovite "4. korak" koliko god puta želite, sve dok se PUREADVANTAGE sustav za filtraciju vode ne napuni.

5.5 Izvadite uložak pomoću prstenaste ručice

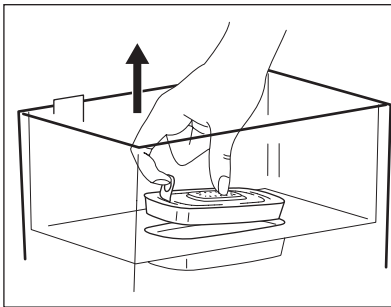

Za zamjenu uložka nakon četiri tjedna, jednostavno koristite prstenastu ručicu na vrhu uložka kako biste ga izvadili iz unutarnjeg spremnika, zatim ponovite gore navedene korake 1 - 3.

5.6 PUREADVANTAGE Memo

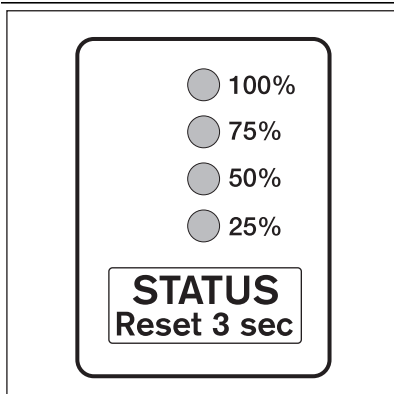

Za maksimalan učinak filtra i optimalan ukus, važno je redovito mijenjati PUREADVANTAGE uložak. PUREADVANTAGE preporučuje zamjenu uloška u PUREADVANTAGE sustavu vašeg hladnjaka svaka četiri tjedna. PUREADVANTAGE Memo vas automatski podsjeća kada je potrebno promijeniti uložak. Jedinstvena PUREADVANTAGE Memo značajka mjeri preporučeno vrijeme korištenja uloška. PUREADVANTAGE Memo se nalazi na prednjem dijelu spremnika za vodu.

Pokretanje Memo zaslona

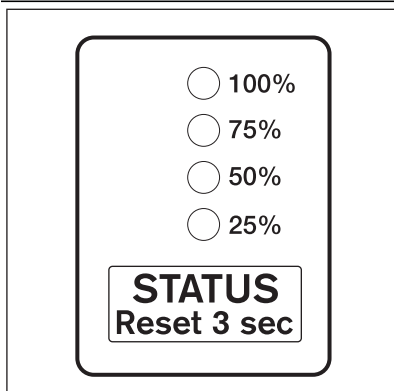

Za pokretanje Memo značajke, držite pritisnutu tipku start na poklopcu dok se ne pojave sve četiri linije na zaslonu i dva puta zatrepere. Memo je sada namješten.

Funkcionalna kontrola

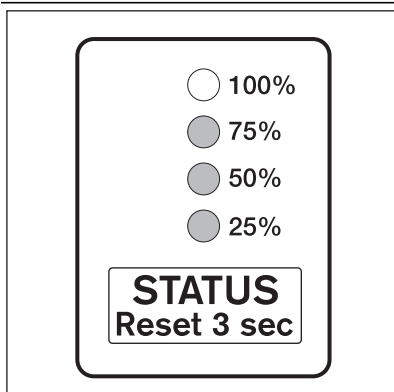

Treptajuće točke na Memo zaslonu označavaju da je Memo značajka u radu.

Indikator životnog vijeka

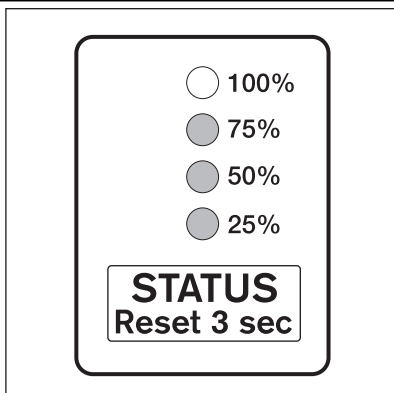

Indikator životnog vijeka namijenjen isključivo upotrebi s PUREADVANTAGE filterar ulošcima.

Indikator životnog vijeka podsjeća vas kada treba zamijeniti PUREADVANTAGE™ filterar. Svaka točka označava otprilike tjedan dana životnog vijeka. Preporučeni životni vijek PUREADVANTAGE™ filtra je četiri tjedna (30 dana) što je jednako četiri točke (100%). Svaki tjedan jedna krug nestaje pokazujući preostalo trajanje filtra. Ovo je način rada indikatora životnog vijeka:

1. Pritisnite tipku STATUS kako biste uključili zaslon.
2. Za provjeru stanja PUREADVANTAGE™ filtra u bilo koje vrijeme; pritisnite tipku na 0,5 - 2 sekunde. Na primjer: ako su vidljiva sva četiri svjetla, filterar je 100% pun s rokom upotrebe od četiri tjedna
3. Za resetiranje vremena pritisnite tipku na 3 sekunde ili više.
4. Zamijenite PUREADVANTAGE™ filterar kada sva svjetla trepte

5.7 Važne informacije

- Otvor ventila na vratima hladnjaka mora biti zatvoren s ventilom za vodu za vrijeme redovitog rada uređaja.
- Koristite samo pitku vodu. Uporaba bilo koje druge vrste pića može rezultirati ostacima, ukusom ili mirisom u spremniku i slavini.
- Moguće je čuti zvuk uzrokovan zrakom koji ulazi kada je voda izašla iz spremnika.
- U slučaju kada voda ne teče dobro, pritisnite pogonsku polugu još jednom. Držite čašu ispod slavine neko vrijeme kako biste bili sigurni da je sva voda istekla u čašu.
- Nemojte koristiti gazirana pića, kao što su bezalkoholni sokovi. Piće može iscuriti uslijed tlaka plina.
- Upamtite da je voda prehrambeni proizvod. Filtriranu vodu upotrijebite unutar jednog ili dva dana.
- Ukoliko PUREADVANTAGE sustav za filtraciju vode nećete dulje vrijeme upotrebljavati (npr. godišnji odmor), preporučujemo da ispraznite preostalu vodu iz sustava i ostavite uložak u spremniku za filterar.

Prije ponovnog korištenja sustava, izvadite uložak i ponovite korake od 1 do 4 iz poglavlja "Kako upotrebljavati PUREADVANTAGE filterar uložak za vodu".

- PUREADVANTAGE sustav za filtraciju vode namijenjen je isključivo korištenju s tretiranjem gradskom vodom iz slavine (napomena: ta se voda stalno nadzire i u skladu sa zakonskim propisima sigurna je za piće) ili s vodom iz privatnih izvora, koja je ispitana da je sigurna za piće.

Ako vlasti izdaju upute da je potrebno prokuhivati vodu iz vodovoda, PUREADVANTAGE filtriranu vodu također treba prokuhati. Kada upute za prokuhavanje vode više nisu na snazi, cijeli sustav za filtraciju treba se očistiti i umetnuti novi uložak.

Više informacija o korištenju PUREADVANTAGE filterar uložaka i Memo značajke možete naći u PUREADVANTAGE priručniku.



Novi PUREADVANTAGE filterar uloške i Memo možete kupiti u servisnoj mreži za potrošače Electrolux

6. KORISNI SAVJETI I PREPORUKE

6.1 Savjeti za uštedu energije

- Nemojte često otvarati vrata ili ih ostavljati otvorena duže no što je potrebno.
- Ako je temperatura okoline visoka, regulator temperature na višim postavkama i uređaj pun, kompresor može neprekidno raditi, što stvara inje ili led na isparivaču. Ukoliko se to dogodi, okrenite regulator temperature prema nižim postavkama kako biste omogućili automatsko odmrzavanje i uštedu električne energije.

6.2 Savjeti za zamrzavanje svježih hrane

Za postizanje najboljih izvedbi:

- nemojte pohranjivati toplu hranu ili isparive tekućine u hladnjaku;
- nemojte pokrivati ili zamatati hranu, naročito ako ima jak miris;
- stavite hranu tamo gdje zrak može oko nje slobodno kružiti.

6.3 Savjeti za hlađenje

Korisni savjeti:

Meso (svih vrsta) : umotajte u polietilenske vrećice i stavite na staklenu policu iznad ladice za povrće.

Radi sigurnosti, čuvajte hranu na taj način najdulje dan-dva.

Skuhana hrana, hladna jela i sl.: potrebno ih je pokriti i mogu se staviti na bilo koju policu.

Voće i povrće: potrebno ih je dobro očistiti i staviti u specijalnu ladicu/ladice.

Maslac i sir: potrebno ih je staviti u specijalne nepropusne spremnike ili umotati u aluminijsku foliju ili plastične vrećice kako biste ih odvojili od zraka što je više moguće.

Boce s mlijekom: moraju imati čep i potrebno ih je čuvati u držaču boca na vratima.

Banane, krumpir, luk i češnjak, ukoliko se ne nalaze u ambalaži, ne smiju se čuvati u hladnjaku.

6.4 Savjeti za zamrzavanje

Kako biste imali najveću korist od postupka zamrzavanja, slijedi nekoliko važnih savjeta:

- najveća količina namirnica koju možete zamrznuti u roku od 24 sata. prikazana je na nazivnoj pločici;
- postupak zamrzavanja traje 24 sata. Nemojte dodavati namirnica za zamrzavanje tijekom tog razdoblja;
- zamrzavajte samo svježje i dobro očišćene namirnice vrhunske kvalitete;
- pripremite hranu tako da je podijelite u manje porcije kako biste omogućili brzo i potpuno zamrzavanje i kako biste omogućili naknadno otapanje samo željene količine;
- zamotajte namirnice u aluminijsku foliju ili polietilensku foliju kako biste osigurali da je pakovanje nepropusno;
- nemojte dozvoliti da svježja, nezamrznuta hrana dođe u dodir s već zamrznutom hranom, tako ćete spriječiti porast temperature potonje;
- nemasne namirnice se bolje čuvaju od masnih namirnica; sol smanjuje rok čuvanja namirnica;
- vodeni led, ako ga konzumirate odmah nakon vađenja iz odjela zamrzivača, može prouzročiti smrzotine na koži;
- preporučuje se da je datum zamrzavanja dobro vidljiv na svakom pakovanju, kako biste mogli voditi računa o vremenu pohranjivanja.

6.5 Savjeti za pohranjivanje zamrznutih namirnica

Za postizanje najboljih performansi uređaja, državajte se slijedećeg:

- provjerite je li prodavač ispravno čuval zamrznutu hranu koju ste kupili;
- zamrznutu hranu iz trgovine namirnicama prebacite u zamrzivač u što kraćem roku;
- nemojte često otvarati vrata ili ih ostavljati otvorena duže no što je potrebno;
- nakon što ste ih odmrznuli, namirnice se brzo kvare i ne mogu se ponovo zamrznuti;
- namirnice ne čuvajte dulje od roka kojeg je otisnuo proizvođač.

7. ČIŠĆENJE I ODRŽAVANJE

7.1 Čišćenje unutrašnjosti

Prije prvog korištenja uređaja, operite unutrašnjost i sav vanjski pribor toplom vodom i neutralnim sapunom kako biste uklonili tipičan miris novog proizvoda, zatim dobro osušite.



Nemojte koristiti deterdžente ili abrazivna sredstva jer bi oni mogli oštetiti uređaj.



POZOR

Uređaj isključite iz električne mreže prije bilo kakvih radova na održavanju.



Ovaj uređaj sadrži ugljikovodike u rashladnoj jedinici; održavanje i ponovo punjenje mora izvršiti isključivo ovlašteni tehničar.

- dobro isperite i osušite.



Nemojte povlačiti, pomicati ili oštetiti cijevi i/li kablove unutar elementa. Nikada nemojte koristiti deterdžente, abrazivna sredstva, sredstva za čišćenje vrlo intenzivnih mirisa ili polituru s voskom jer bi mogli oštetiti površinu i ostaviti jak miris.

Kondenzator (crna rešetka) i kompresor u stražnjem dijelu uređaja čistite četkom. Ovaj će postupak poboljšati rad uređaja i uštedjeti električnu energiju.



Pazite da ne oštetite rashladni sustav.

Mnoga komercijalna sredstva za čišćenje kuhinjskih površina sadrže kemikalije koje mogu napasti/oštetiti plastične dijelove ovoga uređaja. Zbog toga preporučujemo da čistite vanjski dio kućišta uređaja samo toplom vodom s malo tekućeg deterdženta za pranje suđa. Po završetku čišćenja, ponovno priključite uređaj na električnu mrežu.

7.2 Redovito čišćenje

Potrebno je redovito čistiti uređaj:

- očistite unutrašnjost i pribor mlakom vodom i neutralnim sapunom;
- redovito provjeravajte brtve na vratima te čistite kako biste bili sigurni da su čiste i bez naslaga;

7.3 Odleđivanje hladnjaka

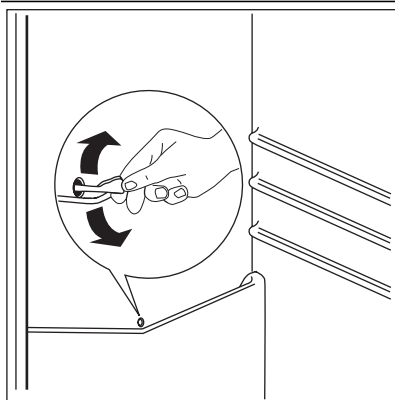

Inje se automatski uklanja s isparivača pretinca hladnjaka svaki put kada se motor kompresora zaustavi tijekom normalne uporabe. Otopljena voda se ispušta kroz ispušni otvor u poseban spremnik u stražnjem dijelu uređaja, preko motora kompresora, gdje isparava.

Važno je povremeno očistiti otvor za ispuštanje otopljene vode u sredini kanala odjeljka hladnjaka kako bi se spriječilo da ga voda preplavi te iscuri na hranu u unutrašnjosti. Koristite isporučeno posebno sredstvo za čišćenje koje ćete naći već umetnuto u otvor za ispuštanje.

7.4 Odmrzavanje zamrzivača

S druge strane, odjeljak zamrzivača ovog modela je vrste "no frost". To znači da nema nakupinainja tijekom njegovog rada, ni na unutrašnjim stijenkama niti na hrani.

Inje se ne nakuplja zahvaljujući stalnom kruženju hladnog zraka u unutrašnjosti koji dovodi automatski kontroliran ventilator.

8. RJEŠAVANJE PROBLEMA



POZOR

Prije rješavanja problema utikač isključite iz električne mreže.

Samo kvalificirani električar ili ovlašteni serviser smije rješavati probleme koji nisu navedeni u ovom priručniku.



Tijekom normalnog rada čuju se razni zvukovi (kompresor, kruženje rashladnog sredstva).

Problem	Mogući uzrok	Rješenje
Uređaj je bučan.	Uređaj ne stoji pravilno.	Provjerite stoji li uređaj stabilno (sve četiri nožice trebaju biti na podu).
Kompresor neprekidno radi.	Regulator temperature možda nije ispravno postavljen.	Podesite na višu temperaturu.
	Vrata nisu pravilno zatvorena.	Pogledajte poglavlje "Zatvaranje vrata".
	Vrata su prečesto otvorena.	Ne ostavljajte vrata otvorena dulje no što je potrebno.
	Temperatura namirnica je previsoka.	Prije spremanja, namirnice ostavite da se ohlade na sobnu temperaturu.
	Sobna temperatura je previsoka.	Snizite temperaturu u prostoriji.
	Uključena je funkcija brzog zamrzavanja.	Pogledajte poglavlje "Funkcija brzog zamrzavanja"
Voda teče niz stražnju ploču hladnjaka.	Tijekom procesa automatskog odmrzavanja, na stražnjoj se stijenci odmrzava inje.	To je normalno.
Voda teče u hladnjak.	Izlaz za vodu je začepljen.	Očistite izlaz za vodu.
	Namirnice sprječavaju protok vode u sakupljač vode.	Provjerite da proizvodi ne dodiruju stražnju stjenku.
Voda curi po podu.	Voda koja se topi ne otječe kroz otvor u pliticu za isparavanje iznad kompresora.	Postavite otvor za otopljenu vodu u pliticu za isparavanje.
Stvara se previše inja i leda.	Namirnice nisu ispravno umotane.	Bolje umotajte namirnice.
	Vrata nisu pravilno zatvorena.	Pogledajte poglavlje "Zatvaranje vrata".
	Regulator temperature možda nije ispravno postavljen.	Postavite višu temperaturu.
Temperatura u uređaju je previsoka.	Vrata nisu pravilno zatvorena.	Pogledajte poglavlje "Zatvaranje vrata".
	Temperatura namirnica je previsoka.	Prije spremanja, namirnice ostavite da se ohlade na sobnu temperaturu.

Problem	Mogući uzrok	Rješenje
	U uređaj ste odjednom stavili mnogo namirnica.	Stavljajte manje namirnica istovremeno.
Temperatura u hladnjaku je previsoka.	Nema cirkulacije hladnog zraka u uređaju.	Provjerite kruži li hladan zrak unutar uređaja.
Temperatura u zamrzivaču je previsoka.	Namirnice su postavljene preblizu jedne do drugih.	Spremite namirnice tako da omogućite kruženje hladnog zraka.
Uređaj ne radi.	Uređaj je isključen.	Uključite uređaj.
	Električni utikač nije ispravno utaknut u utičnicu mrežnog napajanja.	Ispravno utaknite utikač u utičnicu mrežnog napajanja.
	Uređaj nema napajanja. Nema napona u utičnici električne mreže.	Priključite drugi električni uređaj na utičnicu mrežnog napajanja. Obratite se kvalificiranom električaru.
Svjetlo ne radi.	Svjetlo je u stanju pripravnosti.	Zatvorite i otvorite vrata.
Na zaslonu se pojavljuje "dEMo".	Uređaj je u demonstracijskom načinu rada.	Držite približno 10 s pritisnutu tipku OK dok se ne začuje dugi zvučni signal i nedugo zatim ne isključi zaslon: uređaj će započeti s normalnim radom.
Oglašava se zvučni alarm. Zaslon je crveno osvijetljen.	Vrata nisu pravilno zatvorena.	Pogledajte poglavlje "Alarm otvorenih vrata".
Gornji ili donji kvadratić prikazan je na zaslonu temperature.	Došlo je do pogreške u mjerenju temperature.	Obratite se servisnom predstavniku (rashladni sustav će nastaviti održavati namirnice hladnim, no neće biti moguće podešavanje temperature).

Ako ovi savjeti ne daju željene rezultate nazovite najbliži ovlašteni servis.

8.1 Zatvaranje vrata

1. Očistite brtve na vratima.
2. Ako je potrebno, podesite vrata. Pogledajte "Postavljanje".

3. Ako je potrebno, zamijenite neispravne brtve na vratima. Obratite se servisnom centru.

9. POSTAVLJANJE



UPOZORENJE

Pozorno pročitajte "Informacije o sigurnosti" za siguran i ispravan rad uređaja prije postavljanja uređaja.

9.1 Pozicioniranje

Postavite uređaj na mjesto gdje sobna temperatura odgovara klimatskoj klasi označenoj na nazivnoj pločici uređaja:

Klimatska klasa	Temperatura okoline
SN	od +10°C do +32°C
N	od +16°C do +32°C
ST	od +16°C do +38°C
T	od +16°C do +43°C

Uređaj mora biti uzemljen. Utikač na kabelu električne energije isporučen je s kontaktom za tu svrhu. Ako vaša kućna električna utičnica nije uzemljena, spojite uređaj na odvojeno uzemljenje u skladu s važećim propisima, pritom se obračunavajući kvalificiranom električaru. Proizvođač odbija svaku odgovornost ukoliko gornje sigurnosne mjere opreza nisu poduzete. Ovaj je uređaj u skladu sa slijedećim EU direktivama.

9.2 Električno spajanje

Prije električnog spajanja uvjerite se da voltaža i frekvencija na nazivnoj pločici odgovaraju električnom napajanju u vašem domu.

9.3 Položaj

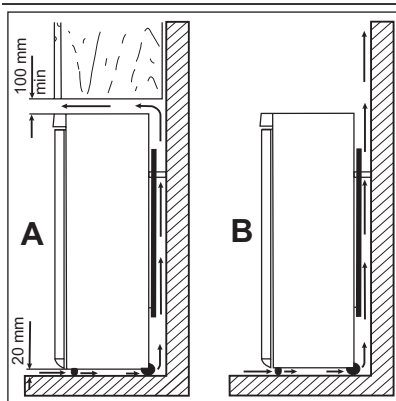

Uređaj udaljite od izvora topline, kao što su radijatori, bojleri, izravna sunčeva svjetlost, itd. Osigurajte slobodan protok zraka oko stražnjeg dijela kućišta uređaja. Za osiguranje najboljeg rada, ako se uređaj nalazi ispod visećeg zidnog elementa, minimalna udaljenost između vrha kućišta uređaja i visećeg elementa treba biti najmanje 100 mm. Međutim, u savršenim se uvjetima uređaj ne bi smio nalaziti ispod visećih zidnih elemenata. Točno niveliranje osigurava se pomoću jedne ili više podesivih nožica na podnožju kućišta uređaja.



UPOZORENJE

Mora biti omogućeno iskopčavanje uređaja iz električne mreže: utikač zato mora biti lako dostupan nakon postavljanja.

9.4 Stražnji odstojnici

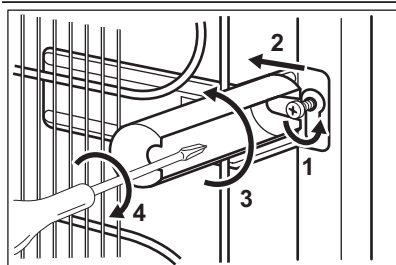

Dva odstojnika možete pronaći u vrećici s dokumentacijom.

Kako biste postavili odstojnike, učinite sljedeće:

1. Otpustite vijak.
2. Umetnite odstojnik ispod vijka.
3. Okrenite odstojnik u ispravan položaj.
4. Ponovno zategnite vijke.

9.5 Niveliranje

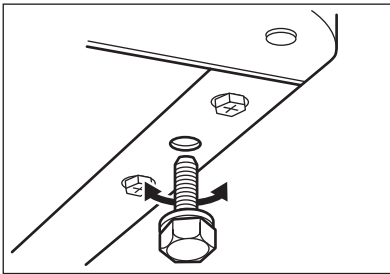

Prilikom namještanja uređaja provjerite stoji li u vodoravnom položaju. To se može postići pomoću dvije podesive nožice na prednjem donjem dijelu.

9.6 Promjena smjera otvaranja vrata

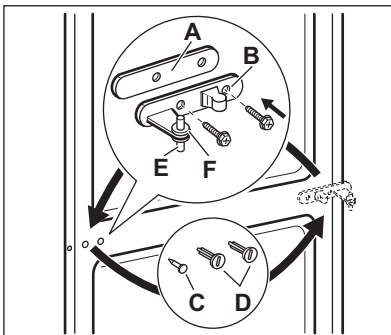

UPOZORENJE

Prije obavljanja bilo koje radnje izvucite utikač iz električne utičnice.



Savjetujemo vam da radnje koje slijede obavite u prisutnosti druge osobe, koja će čvrsto držati vrata uređaja tijekom izvođenja postupka.

Za promjenu smjera otvaranja vrata izvršite sljedeće korake:

- Otvorite vrata. Odvijte središnju šarku (B). Skinite plastični odstojnik (A).
- Skinite odstojnik (F) i pomaknite ga na drugu stranu zatika šarke (E).
- Skinite vrata.
- Izvadite lijevi pokrovni zatic središnje šarke (C, D) i premjestite na drugu stranu.
- Namjestite zatic srednje šarke (E) u lijevu rupicu donjih vrata.
- Odvijte zatic gornjeg okova i zavijte ga na suprotnu stranu.

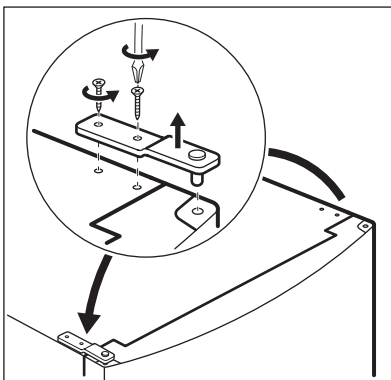

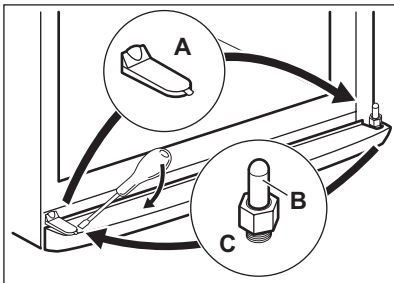

- Skinite pokrov pomoću alata. (A).
- Odvijte zatic (B) donje šarke i odstojnik (C) pa ih stavite na suprotnu stranu.
- Ponovno umetnite pokrov (A) na suprotnu stranu.

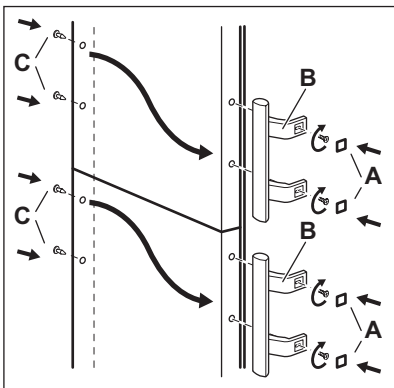

- Skinite pokrove (B). Skinite zatike pokrova (A).
- Odvijte ručke (C) i pričvrstite ih sa suprotne strane.
- Ponovno umetnite zatike pokrova (A) na suprotnu stranu.

Obavite završnu provjeru kako biste provjerili da:

- Su svi vijci pritegnuti.
- Magnetna brtva prijanja na kućište.
- Se vrata ispravno otvaraju i zatvaraju.

Pri niskim temperaturama (tj. zimi) može se dogoditi da brtva ne prijanja savršeno uz kućište. U tom slučaju, pričekajte da se brtva prirodno prilagodi vratima.

Ako ne želite izvršiti gore navedene postupke, obratite se najbližoj ovlaštenoj službi postprodaje. Stručnjak službe postprodaje o vašem će trošku promijeniti smjer otvaranja vrata.

10. ZVUKOVI

Tijekom normalnog rada čuju se razni zvukovi (kompresor, kruženje rashladnog sredstva).

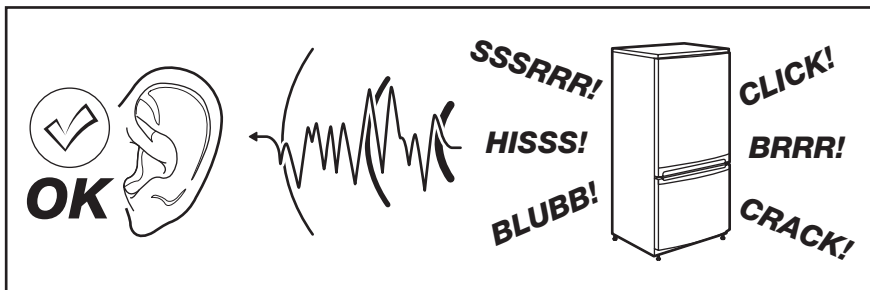

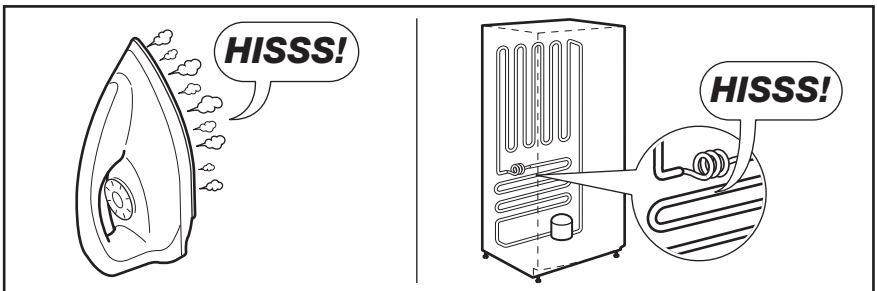
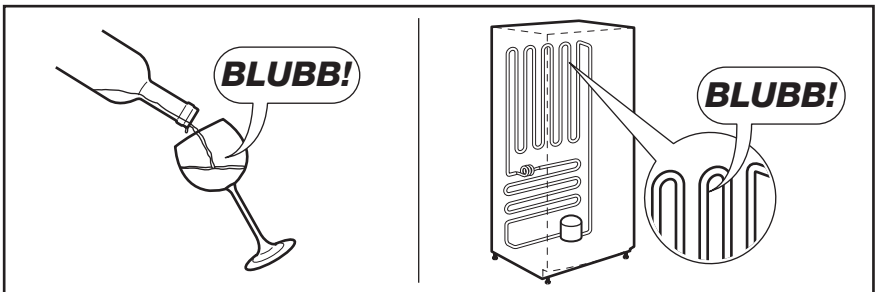
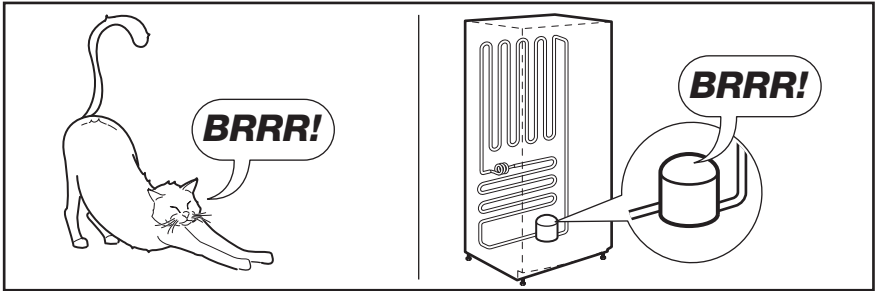
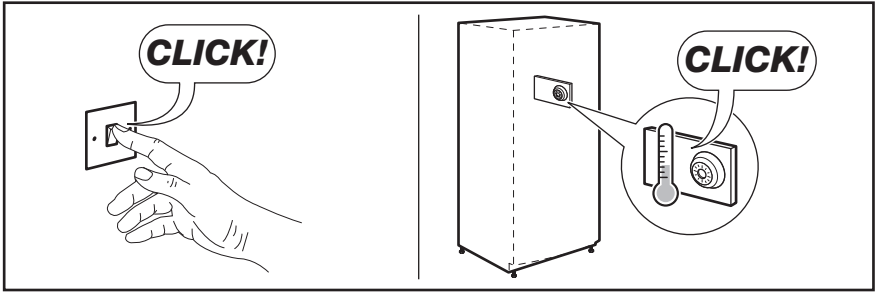

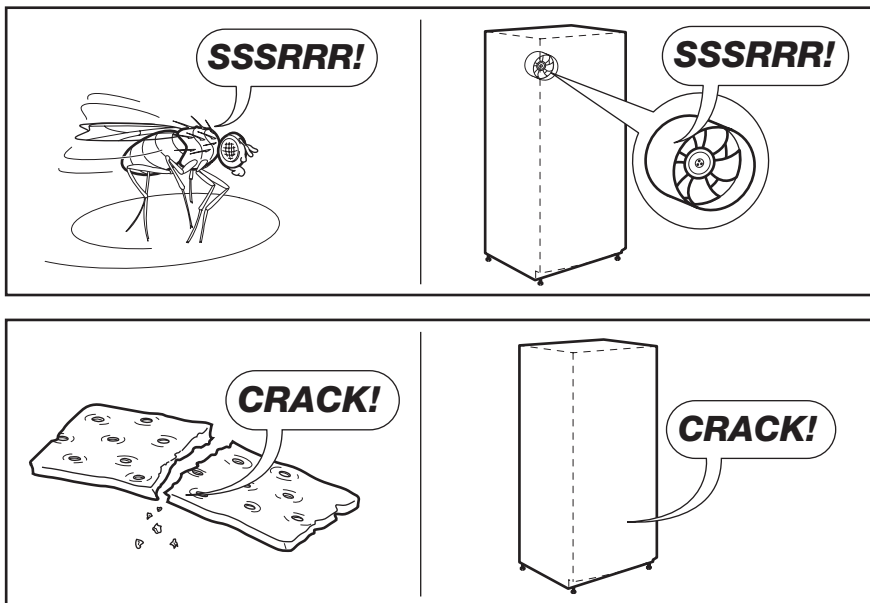



11. TEHNIČKI PODACI

Dimenzije		
	Visina	2010 mm
	Širina	595 mm
	Dubina	658 mm
Vrijeme odgovora		18 h
Napon		230-240 V
Frekvencija		50 Hz

Tehnički podaci nalaze se na nazivnoj pločici na unutrašnjoj lijevoj strani uređaja i na energetskom natpisu.

12. BRIGA ZA OKOLIŠ

Reciklirajte materijale sa simbolom . Ambalažu za recikliranje odložite u prikladne spremnike.

Pomozite u zaštiti okoliša i ljudskog zdravlja, kao i u recikliranju otpada od električnih i elektroničkih uređaja. Uređaje označene simbolom  ne bacajte zajedno s kućnim

otpadom. Proizvod odnesite na lokalno reciklažno mjesto ili kontaktirajte nadležnu službu.

TARTALOMJEGYZÉK

1. BIZTONSÁGI INFORMÁCIÓK	27
2. TERMÉKLEÍRÁS	29
3. KEZELŐPANEL	30
4. NAPI HASZNÁLAT	32
5. AZ IVÓVÍZ-ADAGOLÓ HASZNÁLATA A PUREADVANTAGE SZŰRŐPATRONNAL	34
6. HASZNOS JAVASLATOK ÉS TANÁCSOK	41
7. ÁPOLÁS ÉS TISZTÍTÁS	42
8. HIBAEHÁRÍTÁS	43
9. ÜZEMBE HELYEZÉS	45
10. ZAJOK	48
11. MŰSZAKI ADATOK	49
12. KÖRNYEZETVÉDELMI TUDNIVALÓK	50

GONDOLUNK ÖNRE

Köszönjük, hogy Electrolux terméket vásárolt. Ön olyan készülék tulajdonosa lett, mely mögött több évtizedes szakmai tapasztalat és innováció áll. Rendkívüli tudását és stílusos megjelenését az Ön igényei ihlették. Valahányszor csak használja, biztos lehet abban, hogy a benne foglalt tudás a siker garanciája.

Köszöntjük az Electrolux világában.

Látogassa meg a weboldalunkat:



Kezelési tanácsok, kiadványok, hibaelhárító, szerviz információk:
www.electrolux.com



További előnyökért regisztrálja készülékét:
www.electrolux.com/productregistration



Kiegészítők, segédanyagok és eredeti alkatrészek vásárlása a készülékhez:
www.electrolux.com/shop

VÁSÁRLÓI TÁMOGATÁS ÉS SZERVIZ

Kizárólag eredeti alkatrészek használatát javasoljuk.

Ha készülékével a szervizhez fordul, legyenek kéznél az alábbi adatok.

Ezek az információk az adattáblán olvashatók. Típus, Termékszám, Sorozatszám.



Figyelmeztetés - Biztonsági információk



Általános információk és tanácsok



Környezetvédelmi információk

A változtatások jogát fenntartjuk.

1. BIZTONSÁGI INFORMÁCIÓK

Saját biztonsága és a helyes használat biztosítása érdekében a készülék üzembe helyezése és első használata előtt olvassa át figyelmesen ezt a használati útmutatót, beleértve a tippeket és figyelmeztetéseket is. A szükségtelen hibák és balesetek elkerülése érdekében fontos annak biztosítása, hogy mindenki, aki a készüléket használja, jól ismerje annak működését és biztonságos használatát. Őrizze meg ezt a használati útmutatót, és ha a készüléket elajándékozza vagy eladja, az útmutatót is mellékelje hozzá, hogy annak teljes élettartamán keresztül mindenki, aki használja, megfelelő információkkal rendelkezzen annak használatát és biztonságát illetően.

Az emberi élet és a vagyontárgyak biztonsága érdekében tartsa be a jelen használati útmutatóban szereplő óvintézkedéseket, mivel a gyártó nem felelős az ezek elmulasztása miatt bekövetkező károkért.

1.1 Gyermekek és fogyatékkal élő személyek biztonsága

- A készülék kialakítása nem olyan, hogy azt csökkent fizikai, értelmi vagy mentális képességű, illetve megfelelő tapasztalatok és ismeretek híján lévő személyek (beleértve a gyermekeket is) használhassák, hacsak a biztonságukért felelős személy nem biztosít számukra felügyeletet és útmutatást a készülék használatára vonatkozóan.
Gondoskodni kell a gyermekek felügyeletéről annak biztosítása érdekében, hogy ne játszanak a készülékkel.
- Minden csomagolóanyagot tartsa a gyermektől távol. Fulladásveszélyesek.
- A készülék kiselejtezésekor húzza ki a dugaszt a hálózati aljzatból, vágja el a hálózati tápkábelt (olyan közel a készülékhez, amennyire csak lehet), és távolítsa el az ajtót annak megelőzése érdekében, hogy a játszó gyermekek áramütést szenvedjenek, vagy magukat a készülékbe zárják.
- Ha ez a mágneszáras ajtóval ellátott készülék egy rugózás (kilincses) ajtóval vagy fedéllel ellátott régi készülék helyére kerül, akkor ne felejtse el a régi készülék kidobása előtt használatra alkalmatlanná tenni a rugós zárat. Ennek az a célja, hogy gyerekek ne tudjanak bennekedni a készülékben.

1.2 Általános biztonsági tudnivalók



VIGYÁZAT

A készülék házon vagy a beépített szerkezeten lévő szellőzőnyílásokat tartsa akadálymentesen

- A készülék rendeltetése élelmiszerek és/vagy italok tárolása a normál háztartásban, amint azt a jelen használati útmutató ismerteti.
- Ne használjon mechanikus szerkezetet vagy mesterséges eszközöket a leolvasztási folyamat elősegítésére.
- Ne működtessen más elektromos készüléket (például fagyaltkészítő gépet) hűtőberendezések belsejében, hacsak ezt a gyártó kifejezetten jóvá nem hagyja.
- Ügyeljen arra, hogy ne sérüljön meg a hűtőkör.
- Izobután (R600a) hűtőanyagot tartalmaz a készülék hűtőköre, ez a környezetre csekély hatást gyakorló, természetes gáz, amely ugyanakkor gyúlékony.

A készülék szállítása és üzembe helyezése során bizonyosodjon meg arról, hogy a hűtőkör semmilyen összetevője nem sérült meg.

Ha a hűtőkör megsérült:

- kerülje nyílt láng és tűzgyújtó eszközök használatát
- alaposan szellőztesse ki azt a helyiséget, ahol a készülék található
- Veszélyes a termék műszaki jellemzőit megváltoztatni vagy a terméket bármilyen módon átalakítani. A hálózati tápkábel bármilyen sérülése rövidzárlatot, tüzet vagy áramütést okozhat.



VIGYÁZAT

A veszélyhelyzetek megelőzése érdekében mindenféle elektromos részegység (hálózati tápkábel, dugasz, kompresszor) cseréjét hivatalos szervizképviselőnek vagy szakképzett szervizmunkatársnak kell elvégeznie.

1. A hálózati tápkábelt nem szabad meghosszabbítani.
2. Ügyeljen arra, hogy a hálózati dugaszt ne nyomja össze vagy károsítsa a készülék hátlapja. Az összenyomott vagy sérült hálózati dugasz túlmelegedhet és tüzet okozhat.

3. Gondoskodjon arról, hogy a készülék hálózati dugasa hozzáférhető legyen.
 4. Ne húzza a hálózati kábelt.
 5. Ha a hálózati aljzat ki van lazulva, ne csatlakoztassa a hálózati dugaszt. Áramütés vagy tűz veszélye.
 6. Nem szabad működtetni a készüléket, ha a belső világítás lámpabúrája nincs a helyén (ha van a készüléken).
- Ez a készülék nehéz. Mozgatásakor körültekintéssel járjon el.
 - Ne szedjen ki semmit a fagyasztóból, és ne is érjen hozzá ilyenekhez, ha a keze nedves vagy vízes, mivel ez a bőrsérüléseket, illetve fagyás miatti égési sérüléseket eredményezhet.
 - Ne tegye ki hosszú időn keresztül közvetlen napsütésnek a készüléket.
 - Az ebben a készülékben működő izzólámpák (ha vannak ilyenek a készülékben) kizárólag háztartási eszközökhöz kifejlesztett, különleges fényforrások. Nem alkalmasak helyiségek megvilágítására.

1.3 Napi használat

- Ne tegyen meleg edényt a készülék műanyag részeire.
- Ne tároljon gyúlékony gázt vagy folyadékot a készülékben, mert azok felrobbanhatnak.
- Ne tegyen élelmiszereket közvetlenül a hátsó falon lévő levegőkimenet elé. (Ha a készülék Frost Free rendszerű)
- A fagyasztott élelmiszert kiolvasztás után többé nem szabad újra lefagyasztani.
- Az előrecsomagolt fagyasztott élelmiszereket az élelmiszergyártó utasításaival összhangban tárolja.
- A készülék gyártójának tárolásra vonatkozó ajánlásait szigorúan be kell tartani. Olvassa el az idevonatkozó utasításokat.
- Ne tegyen szénsavas italokat a fagyasztóba, mert nyomás keletkezik a palackban, ami miatt felrobbanhat és kárt okozhat a készülékben.
- A jégnyalóka fagyásból eredő égéseket okozhat, ha rögtön a készülékből kivéve enni kezdik.

1.4 Ápolás és tisztítás

- A karbantartás előtt kapcsolja ki a készüléket, és a húzza ki a vezetékét a fali aljzataból.
- Ne tisztítsa a készüléket fémtárgyakkal.

- Ne használjon éles tárgyakat a dérnék a készülékről történő eltávolításához. Használjon műanyag kaparókést.
- Rendszeresen vizsgálja meg a hűtőszekrényben a leolvadt víz számára kialakított vízelvezetőt. Szükség esetén tisztítsa meg a vízelvezetőt. Ha a vízelvezető el van záródva, a víz összegyűlik a készülék aljában.

1.5 Üzembe helyezés



Az elektromos hálózatra való csatlakoztatást illetően kövesse a megfelelő fejezetek útmutatását.

- Csomagolja ki a készüléket, és ellenőrizze, vannak-e sérülések rajta. Ne csatlakoztassa a készüléket, ha sérült. Az esetleges sérüléseket azonnal jelentse ott, ahol a készüléket vásárolta. Ilyen esetben őrizze meg a csomagolást.
- Ajánlatos legalább négy órát várni a készülék bekötésével és hagyni, hogy az olaj visszafolyjon a kompresszorba.
- Megfelelő levegőáramlást kell biztosítani a készülék körül, ennek hiánya túlmelegedéshez vezet. Az elégséges szellőzés elérése érdekében kövesse a vonatkozó üzembe helyezési utasításokat.
- Amikor csak lehetséges, a készülék hátlapja felé nézzen, hogy el lehessen kerülni a forró alkatrészek (kompresszor, kondenzátor) megérintését vagy megfogását az esetleges égési sérülések megelőzése érdekében.
- A készüléket nem szabad radiátorok vagy tűzhelyek közelében elhelyezni.
- Ügyeljen arra, hogy a hálózati dugasz hozzáférhető legyen a készülék telepítése után.
- Csak ivóvízhálózatra csatlakoztatható (Ha fel van szerelve vízcsatlakozóval).

1.6 Szerviz

- A készülék szervizeléséhez szükséges minden villanyszerelési munkát szakképzett villanyszerelőnek vagy kompetens személynek kell elvégeznie.
- A készüléket kizárólag arra felhatalmazott szervizközpont javíthatja, és csak eredeti pótalkatrészek használhatók.

1.7 Környezetvédelem



Ez a készülék sem a hűtőfolyadék-kezelő rendszerben, sem a szigetelő

anyagokban nem tartalmaz az ózonréteget károsító gázokat. A készüléket nem szabad a lakossági hulladékkal és szeméttel együtt kidobni. A szigetelőhab gyúlékony gázokat tartalmaz: a készüléket a helyi hatóságoktól beszerezhető vonatkozó rendelkezésekkel össz-

hangban kell hulladékba helyezni. Vigyázzon, ne sérüljön meg a hűtőegység, különösen hátul a hőcserélő környéke. A készüléken használt és  szimbólummal megjelölt anyagok újrahasznosíthatóak.

2. TERMÉKLEÍRÁS

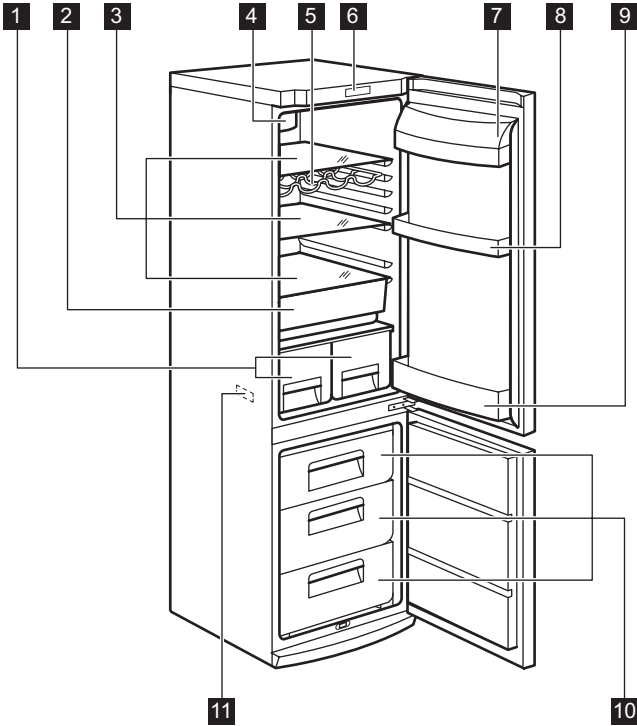

- 1 Gyümölcsfiókok
- 2 Freshzone frissentartó fiók
- 3 Üvegpolcok
- 4 Dynamic Air hűtés
- 5 Palacktartó állvány
- 6 Kezelőpanel

- 7 Vajtartó polc
- 8 Ajtóban lévő polc
- 9 Palacktartó polc
- 10 Fagyasztó kosarak
- 11 Adattábla

3. KEZELŐPANEL

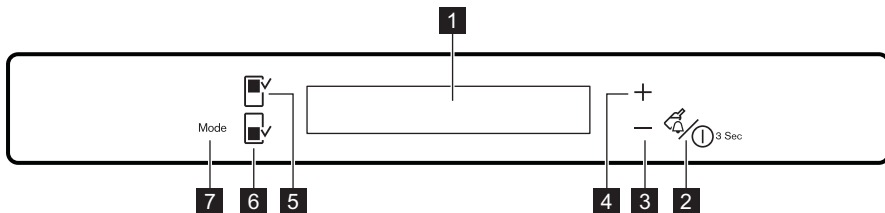

- 1** Kijelző
- 2** Drink Chill gomb és Készülék ON/OFF gomb
- 3** Hőmérséklet-csökkentő gomb
- 4** Hőmérséklet-növelő gomb
- 5** Hűtőtér gomb

- 6** Fagyasztó rekesz gomb
 - 7** Mode gomb
- Lehetőség van a gyárilag beállított billentyűhang hangerejének növelésére úgy, hogy egyszerre lenyomja és néhány másodpercig nyomva tartja a Mode és a hőmérséklet-csökkentő gombot. Az eredeti hang visszaállítható.

3.1 Kijelző

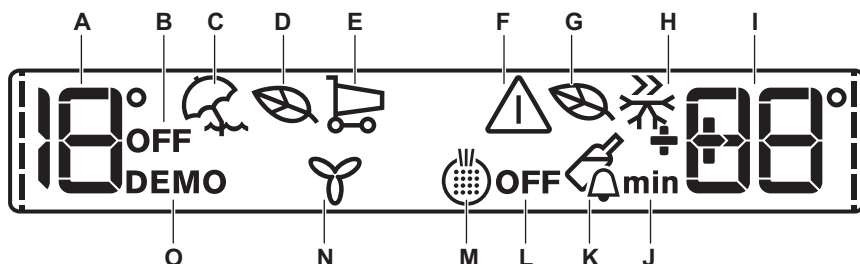

- A. Hűtő hőmérséklet-visszajelző
- B. Hűtő kikapcsolás-visszajelző
- C. Nyaralás üzemmód
- D. Hűtő Eco üzemmód
- E. ShoppingMode
- F. Riasztás jelzés
- G. Fagyasztó Eco üzemmód
- H. FastFreeze üzemmód
- I. Fagyasztó hőmérséklet-visszajelző
- J. Percszámláló
- K. DrinksChill üzemmód
- L. Fagyasztó kikapcsolás-visszajelző
- M. Légszűrő
- N. Freestore üzemmód
- O. Demó üzemmód

- i** A hűtő- vagy fagyasztótér kiválasztása után ---- animáció kezdődik. A hőmérséklet kiválasztása után az animáció néhány percig villog.

3.2 A készülék bekapcsolása

A készülék bekapcsolásához tegye a következőket:

1. Csatlakoztassa a tápkábel csatlakozóját a hálózati aljzatba.
2. A hőmérséklet-visszajelző a beállított alapértelmezett hőmérsékletet mutatja. Ha a DEMO üzenet megjelenik a kijelzőn, a készülék bemutató üzemmódban van: olvassa el a „MIT KELL TENNI, HA...” című fejezetet. Eltérő hőmérséklet beállításához lásd a „Hőmérséklet-szabályozás” c. részt.

3.3 Kikapcsolás

A készülék kikapcsolásához tegye a következőket:

1. Nyomja le 3 másodpercen át a készülék ON/OFF gombját.
2. A kijelző kikapcsol.
3. A készülék áramtalanításához húzza ki a csatlakozódugót a hálózati aljzattól.

3.4 A hűtő kikapcsolása

A hűtő kikapcsolásához:

1. Nyomja meg néhány másodpercig a Fridge Compartment gombot.
2. A hűtő OFF visszajelző jelenik meg.

3.5 Nyaralás üzemmód

Ez a funkció lehetővé teszi, hogy a hűtőszekrény hosszabb távollét alatt zárva és üresen álljon anélkül, hogy kellemetlen szagok képződnének a készülékben.



A hűtőteret a távollét idejére ki kell üríteni.

A funkció bekapcsolásához:

1. Nyomja meg a Mode gombot a megfelelő ikon megjelenéséig.
A Nyaralás visszajelző villog néhány másodpercig.

A hűtőtér hőmérséklet-visszajelző a beállított hőmérsékletet mutatja.

A funkció kikapcsolásához:

1. Nyomja meg a Mode gombot, amíg a Nyaralás visszajelző villogni kezd.
2. A Nyaralás üzemmód visszajelzője kialszik.



A funkció akkor is kikapcsol, ha eltérő hűtőtér-hőmérsékletet állít be.

3.6 A hőmérséklet beállítása

Válassza a hűtő- vagy fagyaszótérlet.

A hőmérséklet beállításához nyomja meg a hőmérséklet gombot.

Beállított alapértelmezett hőmérséklet:

- +4 °C a hűtő esetében
- -18 °C a fagyaszótérlet esetében

A hőmérséklet-visszajelzők a beállított hőmérsékletet mutatják.

A beállított új hőmérsékletet a készülék 24 órán belül éri el.



A beállított hőmérsékletet a készülék áramszünet esetén is megjegyzi.

3.7 FreeStore üzemmód

A funkció bekapcsolásához:

1. Nyomja meg a Mode gombot a megfelelő ikon megjelenéséig.

A FreeStore visszajelző villog néhány másodpercig.

2. A FreeStore visszajelző jelenik meg.

A funkció kikapcsolásához:

1. Nyomja meg a Mode gombot, amíg a FreeStore visszajelző villogni kezd.
2. A FreeStore visszajelző nem világít tovább.



Ha a funkció bekapcsolása automatikusan történik, a FreeStore jelzőfény nem világít (lásd a „Napi használat” c. fejezetet).

A FreeStore funkció bekapcsolása növeli az energiafogyasztást.

3.8 DrinksChill üzemmód

A DrinksChill üzemmód segítségével figyelmeztető hangjelzést állíthat be a kívánt időre. Ez akkor lehet hasznos, ha egy receptnél megadott ideig szükséges hűteni a tésztát, vagy ha azt szeretné, hogy ne feledkezzen meg a gyors lehűlés érdekében a mélyhűtőbe tett palackról. A funkció bekapcsolásához:

1. Nyomja meg a DrinkChill gombot.

A DrinksChill visszajelző megjelenik.

Az Időzítő a beállított értéket mutatja (30 perc).

2. Az időzítési érték 1 és 90 perc közötti módosításához nyomja meg a hőmérséklet-csökkentő gombot vagy a hőmérséklet-növelő gombot.

3. Az időzítési érték villogni kezd (min).

A visszaszámlálás végén a DrinksChill visszajelző villogni kezd, és egy hangjelzés hallható:

1. Vegye ki a fagyaszótérekben lévő italokat.

2. A hang kikapcsolásához és a funkció leállításához nyomja meg a DrinkChill gombot.

A funkciót a visszaszámlálás során bármikor kikapcsolhatja:

1. Nyomja meg a DrinkChill gombot.
2. A DrinksChill visszajelző nem világít tovább. Az időt a visszaszámlálás során és lejáratkor módosíthatja, ha megnyomja a hőmérséklet-

csökkentő gombot és a hőmérséklet-növelő gombot.

3.9 ShoppingMode

Ha nagyobb mennyiségű meleg élelmiszert kell behelyezni a készülékbe, például egy élelmiszer-bevásárlás után, azt javasoljuk, hogy aktiválja a ShoppingMode funkciót a termékek gyorsabb lehűtése és annak megelőzése érdekében, hogy a már a hűtőszekrényben lévő élelmiszerek felmelegedjenek.

A funkció bekapcsolásához:

1. Nyomja meg a Mode gombot a megfelelő ikon megjelenéséig.

A ShoppingMode visszajelző villog néhány másodpercig.

A ShoppingMode funkció kb. 6 óra elteltével automatikusan kikapcsol.

A funkció automatikus befejeződése előtti kikapcsoláshoz:

1. Nyomja meg a Mode gombot, amíg a ShoppingMode visszajelző villogni kezd.
2. A ShoppingMode visszajelző nem világít tovább.



A funkció akkor is kikapcsol, ha eltérő hűtőtér-hőmérsékletet állít be.

3.10 EcoMode a hűtő- és fagyasztó rekesz számára

Az optimális élelmiszertároláshoz jelölje ki az EcoMode üzemmódot.

A funkció bekapcsolásához:

1. Válassza a hűtő/fagyasztóteret.
2. Nyomja meg a Mode gombot a megfelelő ikon megjelenéséig.

A EcoMode visszajelző villog néhány másodpercig.

A hőmérséklet-visszajelző a beállított hőmérsékletet mutatja:

- a hűtő esetében: +4°C
- a fagyasztó esetében: -18°C

3. A EcoMode visszajelző jelenik meg.

A funkció kikapcsolásához:

1. Válassza a hűtő/fagyasztóteret.
2. Nyomja meg a Mode gombot, amíg a EcoMode visszajelző villogni kezd.
3. A EcoMode visszajelző nem világít tovább.



A funkció akkor is kikapcsol, ha eltérő beállított hőmérsékletet választ ki.

4. NAPI HASZNÁLAT

4.1 Fagyasztott élelmiszerek tárolása

Az első indításkor, illetve hosszabb használaton kívüli idő után, mielőtt az élelmiszereket a rekeszbe pakolná, üzemeltesse legalább 2 óráig a készüléket a magasabb beállításokon.



Véletlenszerűen, például áramkimaradás miatt bekövetkező leolvadás esetén, amikor az áramszünet hosszabb ideig tart, mint az az érték, amely a műszaki jellemzők között a "felolvadási idő" alatt fel van tüntetve, a felolvasztott élelmiszert gyorsan el kell fogyasztani, vagy azonnal meg kell főzni, majd pedig a (kihűlés után) újra lefagyasztani.

4.2 Kiolvasztás

A mélyfagyasztott vagy fagyasztott élelmiszerek használat előtt a hűtőrekeszben vagy szobahőmérsékleten kiolvaszthatók, attól függően, hogy mennyi idő áll rendelkezésre ehhez a művelethez.

A kisebb darabok még akár fagyasztott állapotban, közvetlenül a fagyasztóból kivéve is megfőzhetőek: ebben az esetben a főzés ideje meghosszabbodik.

4.3 Friss élelmiszer lefagyasztása

A fagyasztórekesz alkalmas friss élelmiszerek lefagyasztására, valamint fagyasztott és mélyhűtött élelmiszerek hosszú távú tárolására is. Friss élelmiszer lefagyasztásához aktiválja a Fast Freeze funkciót legalább 24 órával azelőtt, hogy a lefagyasztani kívánt élelmiszert behelyezze a fagyasztórekeszbe.

Helyezze a lefagyasztandó friss élelmiszert az alsó rekeszbe.

A 24 óra alatt lefagyasztható maximális élelmiszer-mennyiség a készülék belsejében található **adattáblán** van feltüntetve.

A fagyasztási folyamat 24 órát vesz igénybe: ez alatt az idő alatt ne tegyen be további lefagyasztandó élelmiszert.

4.4 DYNAMICAIR

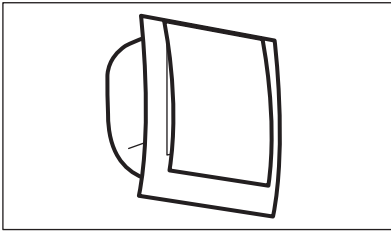

A hűtőrekesz olyan eszközzel van felszerelve, mely lehetővé teszi az ételek gyors lehűtését, és egyenletesebb hőmérséklet-eloszlást biztosít a rekeszben.

Ez az eszköz automatikusan bekapcsol, amikor szükség van rá, például az ajtónyitás utáni hőmérséklet-visszaállításnál, illetve amikor a külső hőmérséklet magas.

Ha szükséges, az eszköz manuálisan is bekapcsolható (lásd a „DYNAMICAIR funkció” c. részt).



A DYNAMICAIR eszköz az ajtónyitáskor kikapcsol, majd azonnal működésbe lép, amint becsukja az ajtót.

4.5 Mozgatható polcok

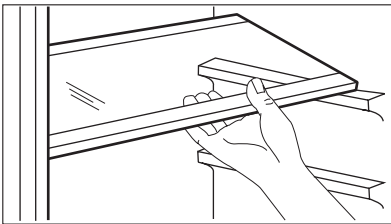

A hűtőszekrény falai több sor polctartóval vannak ellátva, hogy a polcokat tetszés szerinti helyre lehessen tenni.

4.6 Palacktartó állvány

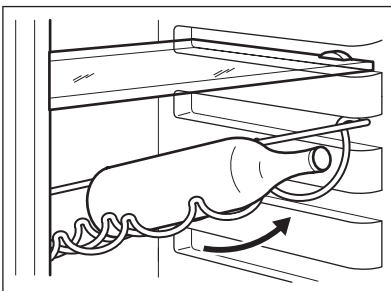

Helyezze a palackokat (előre felé néző nyílással) az előre beállított polcra.



Ha a polc vízszintesen van elhelyezve, csak zárt palackokat tegyen rá.

A palacktartó polc korábban felnyitott palackok tárolásához megdőnhető. Ehhez húzza felfele a polcot addig, amíg az felfele el nem fordítható, és helyezze a következő magasabb szintre.

4.7 Az ajtó polcainak elhelyezése

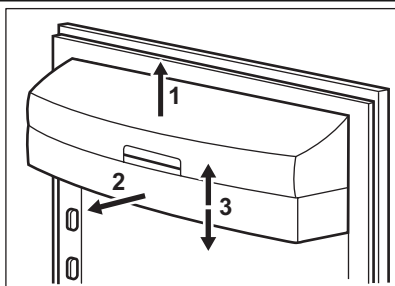

Ha eltérő méretű élelmiszercsomagok számára szeretne helyet biztosítani, az ajtópolcokat különböző magasságokba állíthatja.

A polcok áthelyezésénél a következők szerint járjon el:
fokozatosan húzza a polcot a nyilakkal jelölt irányba, amíg ki nem szabadul, majd szükség szerint tegye új helyre.

4.8 Freshzone fiók

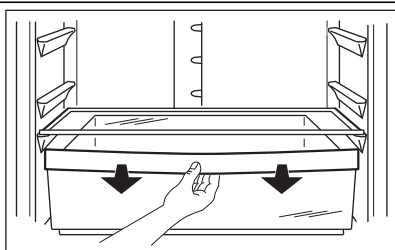

A FreshZone fiók alkalmas friss élelmiszerek (például hal, hús, tenger gyümölcsei) tárolására, mivel a hőmérséklet itt alacsonyabb, mint a hűtőszekrény többi részében.

4.9 A fagyasztókosarak kivétele a fagyasztóból

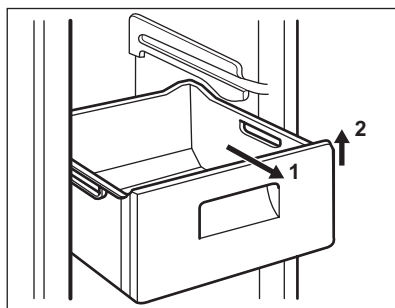

A fagyasztókosarakon van egy ütköző, amely megakadályozza véletlen kivételüket vagy leesésüket. Amikor szeretné kivenni a fagyasztóból, húzza maga felé a kosarat, és amikor az elérte a végpontot, az elejét felfelé billentve vegye ki a kosarat.

Amikor vissza kívánja rakni, kissé emelje meg a kosár elejét, hogy be lehessen illeszteni a fagyasztóba. Amikor túljutott a végpontokon, nyomja vissza a kosarakat a helyükre.

5. AZ IVÓVÍZ-ADAGOLÓ HASZNÁLATA A PUREADVANTAGE SZŰRŐPATRONNAL

5.1 Pure advantage vízsűrő készülék

Belső elemei:

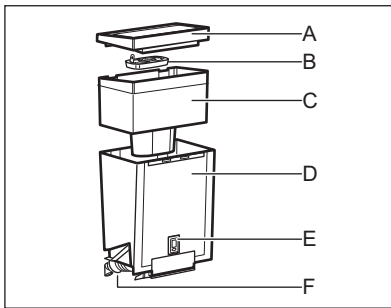

- A. Burkolat + fedél
- B. Pure water szűrőpatronnal
- C. Belső tartály
- D. Víz tartály
- E. Pure water Memo - elektronikus patroncse-re-kijelző
- F. Szelep + tömítés

Külső elemek:

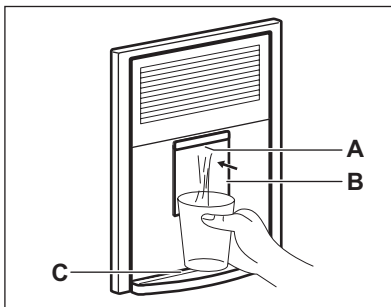

- A. Adagoló
- B. Vízadagoló kar
- C. Víz cseptálca

5.2 A vízadagoló használatát elindító lépések

1. Vegyen le a tartályszerelvényről minden szalagot és más védőeszközt,
2. Tisztítsa meg az alkatrészeket a „Vízadagoló tisztítási eljárása” című fejezetben leírtak szerint, hogy eltávolítsa az esetleges lerakódásokat.

5.3 Vízadagoló tisztítási eljárása

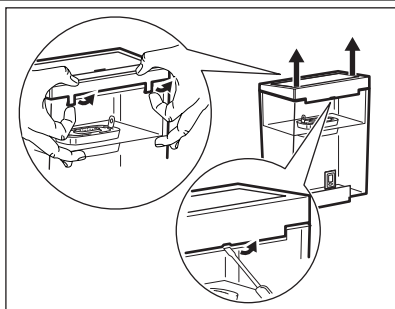

- A képen látható módon oldja ki a tartály oldalain lévő két ütközőelemet:
- vegye ki a PUREADVANTAGE patront a vízszűrő egységből
- nyomja le, majd mozgassa felfelé a közepén lévő ütközőelemeket
- mozdítsa el az ütközőelemet a központi tartály irányába.
- Nyomja felfelé a tartályt a szelep iránya mentén.
- Távolítsa el a burkolatot és a belső tartályt
- Csavarja le a szelepet az óramutató járásával ellenkező irányban (nagyon figyelni kell, el ne vesszen a szeleptömítés, mert szükség van rá a funkciók helyes működéséhez).
- Mossa le a tartályfedelelet, a szelepet és a tömítést semleges mosószeres melegvízzel. Öblítse le, majd a többi elem tisztítása közben helyezze be az ajtó nyílásába (hogy a hideg levegő ne tudjon kiszökni a hűtőgépből).
- Mossa le a tartályt és a belső tartályt semleges mosószeres melegvízzel, majd öblítse le őket.
- A tartály elemeinek a lemosása után vegye ki a szelepet a hűtőszekrény ajtajából, majd a szétszereléssel ellentétes sorrendben szerelje össze a tartályt (4; 3; 2; 1) (ügyeljen a szeleptömítés helyzetére).
- Helyezze az összeszerelt tartályt a szelep iránya mentén az ajtóra.
- Zárolja az ütközőelemeket a feloldás fordított sorrendjében.
- Helyezze ismét a PUREADVANTAGE patront a belső tartályba.

5.4 A PUREADVANTAGE szűrőpatron használata

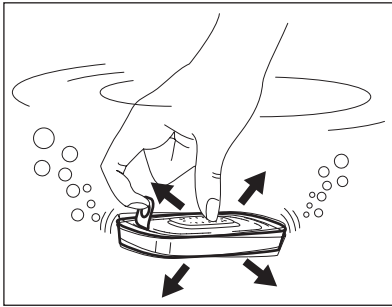

1. lépés: A patron előkészítése

A PUREADVANTAGE szűrőpatron előkészítésekor vegye le a védőcsomagolást (megjegyzés: a patron és a csomagolóanyag belseje nedvesnek tűnhet, ezt egyszerűen a lecsapódó pára okozza).

Merítse hideg vízbe a patron, majd gyengéden rázogassa meg, hogy kimenjenek belőle a légbuborékok. A szűrő most már használatra készen áll.

Egyes vízsűrő patronokkal ellentétben az új PUREADVANTAGE patronot nem szükséges előáztatni.

2. lépés: A belső tartály behelyezése

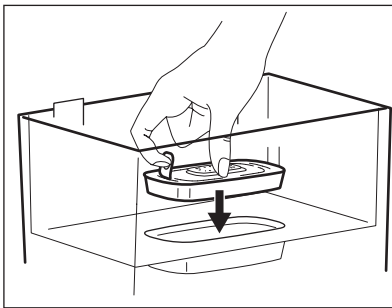

Vegye le a burkolatot. A patron beillesztése előtt távolítsa el a belső tartályt, majd leöblítéssel gondosan tisztogassa meg, és törölje szárazra. Ezután alaposan takarítsa ki a víztartály belsejét egy vizes ruhával, majd törölje szárazra.

Tegye be a patron a szűrőtartályba, és nyomja addig lefelé, amíg pontosan a helyére nem pattan.

A patronnak a belső tartály fejjel lefelé fordított állapotában is a helyén kell maradnia.

3. lépés: A patron átöblítése

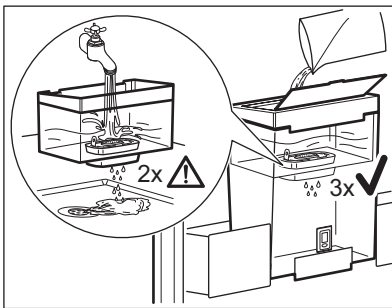

Vegye ki a belső tartályt a PUREADVANTAGE vízsűrő egységből, töltsse fel a csap alatt hideg csapvízzel, és hagyja a vizet átszűrődni.

Az első két töltetet öntse ki a mosogatóba. Az első két töltet a szűrőpatron átmosására szolgál. Ezután tegye vissza a belső tartályt a PUREADVANTAGE vízsűrő egységbe.

Tegye vissza a fedelet a tartályra, majd óvatosan nyomja lefelé, amíg pontosan a helyére nem ugrik.

4. lépés: A víztartály feltöltése

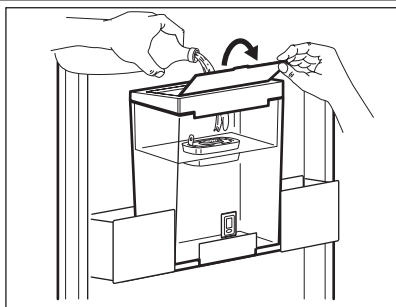

Amikor fel akarja tölteni a tartályt hideg vízzel, egyszerűen nyissa fel a billenő fedelet, öntsön a képen látható módon a fedélen keresztül egy kancsó csapvizet a tartály belsejébe (akárhányszor vizet kíván betölteni, használja a fedelet), vagy vegye ki a víztartályt (húzza a fogantyúnál (1), majd vegye ki a helyéről (2), és töltsse fel hideg vízzel a csap alatt.



Annak érdekében, hogy elkerülje a vízszivárgás kockázatát a hűtőszekrény ajtajának zárása és nyitása során, javasoljuk, hogy ne töltsse teljesen tele a víztartályt, legfeljebb 4 literrel töltsön bele.

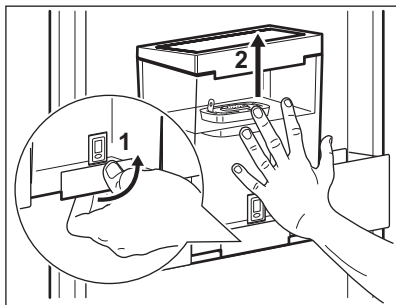

Ha 1-2 napon belül nem használja el a víztartályban lévő összes szűrt vizet, újratöltés előtt öntse ki a PUREADVANTAGE vízsűrő egységben lévő összes vizet, és mossa ki az egységet.

Hagyja, hogy a víz átfolyjon, majd szükség szerint többször ismételje meg a 4. lépést a PUREADVANTAGE vízsűrő egység feltöltése előtt.

5.5 A patron kivétele a gyűrű alakú fogantyú segítségével

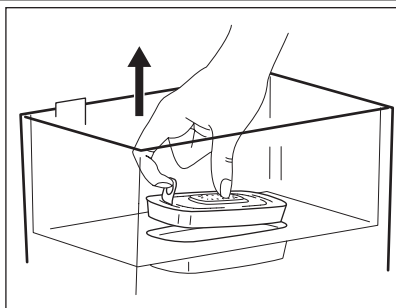

A patron négy hetente végzett cseréje alkalmával egyszerűen fogja meg a patron tetején lévő gyűrű alakú fogantyút, és húzza ki a patron a belső tartályból, majd ismételje meg a fenti 1-3. lépést.

5.6 A PUREADVANTAGE Memo

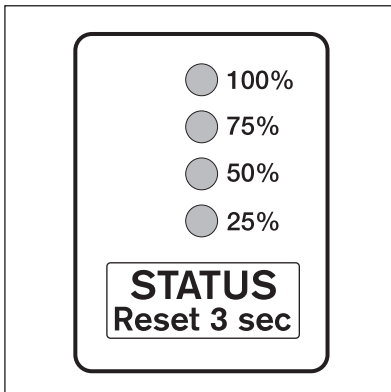

A szűrő akkor biztosít maximális teljesítményt és optimális ízt, ha rendszeresen cseréli a PUREADVANTAGE patronát. A PUREADVANTAGE ajánlása szerint négy hetente cserélje ki a hűtőszekrényben lévő PUREADVANTAGE egység patronját.

A PUREADVANTAGE Memo automatikusan jelzi, mikor kell kicserélni a patronát.

A különleges PUREADVANTAGE Memo figyelni a patron használatának ajánlott időtartamát.

A PUREADVANTAGE Memo a víztartály elején található.

A Memo kijelzőjének elindítása

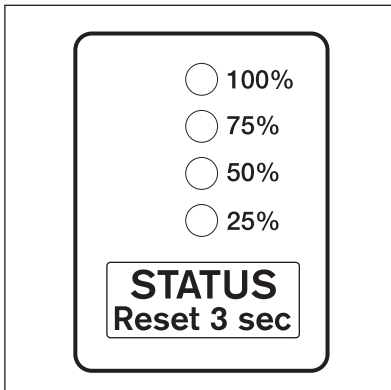

Amikor el akarja indítani a Memo emlékeztetőt, nyomja le és tartsa lenyomva a fedélen lévő indítógombot addig, amíg a kijelzőn meg nem jelenik és kétszer meg nem villan mind a négy oszlop. Ezzel sikerült beállítani a Memo emlékeztetőt.

A működés ellenőrzése

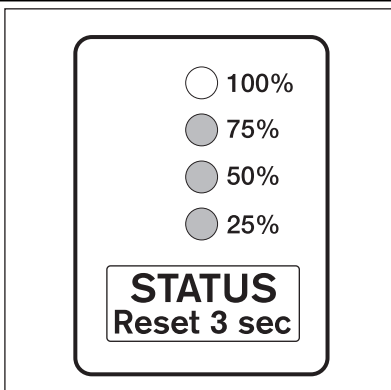

A Memo villogó pontjai jelzik, hogy a Memo emlékeztető működik.

Élettartam kijelzése

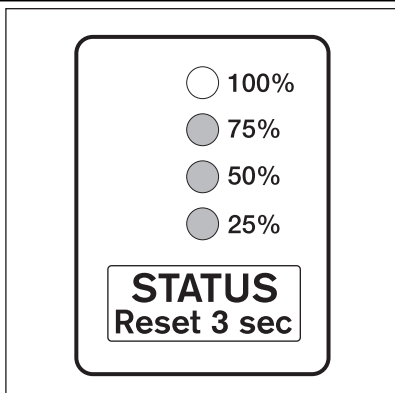

Az Élettartam-kijelző kialakítása révén csak PUREADVANTAGE szűrőpatronokkal használható együtt.

Az Élettartam-kijelző emlékezteti arra, hogy mikor kell kicserélni a PUREADVANTAGE™ szűrőt. Minden egyes pont körülbelül egy hét élettartamot jelent. A PUREADVANTAGE™ szűrő ajánlott élettartama négy hét (30 nap), melyet négy pont (100%) jelez. Minden héten eltűnik egy pont, ezzel jelezve a szűrő fennmaradó élettartamát. Az Élettartam-kijelző működése:

1. A kijelző bekapcsolásához nyomja meg az ÁLLAPOT gombot.
2. A PUREADVANTAGE™ szűrő állapota bármikor megtekinthető; ehhez nyomja meg 0,5-2 másodpercre a gombot. Ha például négy pont látható, a szűrő 100%-os állapotú, és négy hét használati idő áll rendelkezésre.
3. Az időzítés nullázásához nyomja meg a gombot 3 másodpercnél hosszabb ideig.
4. A PUREADVANTAGE™ szűrőt akkor cserélje, ha minden fény villog

5.7 Fontos információ

- A hűtőszekrény ajtaján lévő szelepnilyást a készülék normál használata során a VÍZSZELEPPEL LE KELL ZÁRNI.
- Csak ivóvizet használjon. Ha bármilyen más italfélét használ, az lerakódást, ízt vagy szagot idézhet elő a tartályban és a csapban.
- Elképzelhető, hogy amikor a víz elhagyja a tartályt, a helyére lépő levegő miatt zaj hallatszik.
- Ha a víz gyengén folyik, nyomja le újra a víz-adagoló kart. Tartsa néhány pillanatig a csap alatt a poharat, hogy az összes víz garantáltan a pohárban gyűljön össze.
- Ne használjon szénsavas italokat, például üdítőitalokat. Az ilyen fajta ital a gáznymás miatt szivárgást okozhat.
- Ne feledje, hogy a víz élelmszer. A leszűrt vizet egy-két napon belül fogyassza el.
- Ha hosszabb időn keresztül (pl. a nyaralás alatt) nem használja a PUREADVANTAGE vízszűrő egységet, ajánlatos a rendszerben lévő teljes vízmennyiséget kiüríteni, a patronrt pedig bennhagyni a tartályban.

A rendszer ismételt használata előtt vegye ki a patronrt, és ismétlje meg „A PUREADVANTAGE szűrőpatron használata” című fejezet 1-4. lépéseit.

- A PUREADVANTAGE vízszűrő egység kizárólag hálózati ivóvízzel (megjegyzés: az ilyen víz állandó ellenőrzés alatt áll, és megfelel a biztonsággal iható vízre vonatkozó jogszabályoknak), illetve vizsgálatokkal ivóvízként elfogadott, magánforrásból származó vízzel történő használatra készült.

Ha a hatóságoktól kapott utasítások értelmében a hálózati vizet fel kell forralni, akkor a PUREADVANTAGE által szűrt vizet is fel kell forralni. Amint a vízforralásra vonatkozó rendelet érvényét veszti, a teljes szűrőrendszert ki kell tisztítani, és a patronrt ki kell cserélni.

A PUREADVANTAGE szűrőpatronok és a Memo használatáról további tájékoztatás a PUREADVANTAGE útmutatójában található.



Új PUREADVANTAGE szűrőpatron és a Memo emlékeztető az Electrolux ügyfélszolgálati hálózataán keresztül szerezhető be.

6. HASZNOS JAVASLATOK ÉS TANÁCSOK

6.1 Energiatakarékossági ötletek

- Ne nyitogassa gyakran az ajtót, illetve ne hagyja a feltétlenül szükségesnél tovább nyitva.
- Ha a környezeti hőmérséklet magas, a hőmérséklet-szabályozó magas beállításon van, és a készülék teljesen meg van töltve, be, előfordulhat, hogy a kompresszor folyamatosan üzemel, ami miatt jég vagy dér képződik a párolgatótán. Ha ez bekövetkezik, forgassa a hőmérséklet-szabályozót alacsonyabb beállításokra, hogy lehetővé tegye az automatikus leolvasztást, és így takarékoskodjon az áramfogyasztással.

6.2 Ötletek friss élelmiszerek hűtéséhez

A legjobb teljesítmény elérése érdekében:

- ne tároljon meleg ételt vagy párolgó folyadékot a hűtőszekrényben
- takarja le vagy csomagolja be az élelmiszereket, különösen ha valamelyiknek erős az aromája
- úgy helyezze be az ételeket, hogy a levegő szabadon körbe tudja járni őket.

6.3 Ötletek a hűtőszekrény használatához

Hasznos tanácsok:

Hús (minden fajtája): csomagolja nejlonzacskóba és helyezze a zöldséges fiók feletti üveglapra.

Biztonsági okokból ne tárolja egy vagy két napnál hosszabb ideig ily módon a húst.

Készételek, hidegtálak stb.: ezeket le kell takarni, majd bármelyik polcon elhelyezhetők.

Gyümölcsök és zöldségek: alaposan meg kell őket tisztítani és számkukra külön biztosított fiók(ok)ban elhelyezni.

Vaj és sajt: speciális légmentes tartóedényekbe kell helyezni, vagy alufóliába vagy nejlonzacskóba csomagolni őket, és a lehető legtöbb levegőt kiszorítani körülöttük.

Tejesüvegek: legyen kupakjuk, és tárolja őket az ajtó palacktartó rekeszében.

Ha a banán, krumpli, hagyma vagy fokhagyma nincs becsomagolva, tilos őket a hűtőszekrényben tartani.

6.4 Ötletek fagyasztáshoz

Ha a legjobban szeretné hasznosítani a fagyasztási eljárást, tartson be néhány fontos ajánlást:

- az adatlapon megtekintheti azt a maximális élelmiszer-mennyiséget, amely 24 órán belül lefagyasztható;
- a fagyasztási folyamat 24 órát vesz igénybe. Ez alatt az időszak alatt nem szabad további fagyasztásra váró élelmiszert betenni;
- csak első osztályú, friss és alaposan megtisztított élelmiszereket fagyasszon le;
- készítsen kisebb adag ételeket, hogy gyorsan és teljesen megfagyjanak, és hogy a későbbiekben csak a kívánt mennyiséget kelljen felolvasztani;
- csomagolja az ételt alufóliába vagy folpackba, és ellenőrizze, hogy sikerült-e a csomagolással kizárni a levegőt;
- ne hagyja, hogy a friss, még meg nem fagyott élelmiszerek hozzáérjenek a már lefagyasztott adagokhoz, mert különben az utóbbiaknak megemelkedik a hőmérséklete;
- a zsírszegény ételeket könnyebben és hosszabb ideig lehet tárolni, mint a zsírosakat; a só csökkenti az élelmiszerek élettartamát;
- ha a vízből képződött jeget a fagyasztórekeszből történő kivétel után rögtön fogyasztani kezdik, fagyásból eredő égési sérüléseket okozhat a bőrön;
- ajánlatos minden egyes csomagon feltüntetni a lefagyasztás dátumát, hogy nyomon lehet követni a tárolási időket.

6.5 Ötletek fagyasztott élelmiszerek tárolásához

Annak érdekében, hogy a legjobb teljesítményt érje el a készüléknél:

- ellenőrizze, hogy a kereskedelmileg lefagyasztott élelmiszereket megfelelően tárolta-e az eladó;
- gondoskodjon róla, hogy a fagyasztott élelmiszerek a lehető legrövidebb időn belül elkerüljenek az élelmiszerüzletből a fagyasztóba;
- ne nyitogassa gyakran az ajtót, illetve ne hagyja a feltétlenül szükségesnél tovább nyitva;
- a kiolvasztott élelmiszerek nagyon gyorsan romlanak, és nem fagyaszthatók vissza;

- ne lépje túl az élelmiszergyártó által feltüntetett tárolási időtartamot.

7. ÁPOLÁS ÉS TISZTÍTÁS

7.1 A készülék belsejének tisztítása

A készülék legelső használata előtt mossa ki a készülék belsejét semleges szappanos langyos vízzel, hogy eltávolítsa a tökéletesen új termékek tipikus szagát, majd alaposan szárítsa ki.



Ne használjon mosószereket vagy súrolóporokat, mert ezek megsérthetik a felületét.



FIGYELEM

Bármilyen karbantartási művelet előtt áramtalanítsa a készüléket a hálózati csatlakozódugó kihúzásával.



Ennél a készüléknél szénhidrogén van a hűtőegységben; ezért csak megbízott szerelő végezhet rajta karbantartást, és töltheti fel újra.

7.2 Időszakos tisztítás

A készüléket rendszeresen tisztítani kell:

- a készülék belsejét és a tartozékokat langyos vízzel és egy kevés semleges mosogatószerrel tisztítsa meg.
- rendszeresen ellenőrizze az ajtó tömítéseket, és törölje tisztára, hogy biztosítsa azok tisztaságát és szennyeződésmentességét.

7.3 A hűtőszekrény leolvasztása

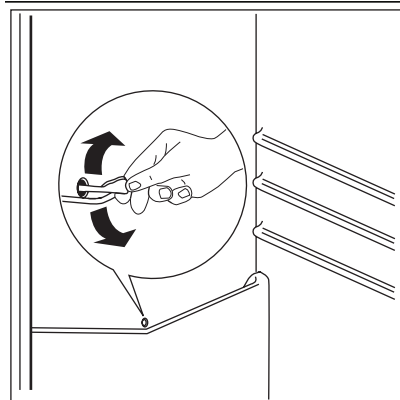

- gondosan öblítse le és szárítsa meg.



Ne húzza meg, ne mozgassa és ne sértesse meg a készülékházban lévő csöveket és/vagy kábeleket.

Soha ne használjon mosószereket, súrolóporokat, erőteljesen illatosított tisztítószereket vagy viaszos polírozószereket a beltér tisztításához, mivel ezek károsítják a felületet, és erőteljes illatot hagynak maguk után.

Tisztítsa meg a kondenzátort (fekete rács), majd a készülék hátulján lévő kompresszort egy kefével. Ezzel a művelettel javíthatja a készülék teljesítményét, és csökkentheti az áramfogyasztást.



Ügyeljen arra, hogy ne sérüljön meg a hűtőrendszer.

Számos konyhai felület tisztító olyan vegyszereket tartalmaz, amelyek megtámadhatják/károsíthatják a készülékben használt műanyagokat. Ebből az okból javasoljuk, hogy a készülék külső felületét kizárólag meleg vízzel tisztítsa, amelyhez egy kevés mosogatószert adott.

A tisztítás után csatlakoztassa a készüléket a táphálózathoz.

Rendeltetésszerű használat során a dér minden alkalommal automatikusan leolvad a hűtőrekesz elpárolgatójáról, amint a kompresszor leáll. A jégmentesítéssel keletkezett víz a készülék hátulján a kompresszor felett egy vályún keresztül belefolyik egy különleges tartályba, és ott elpárolog.

Fontos, hogy a hűtőszekrény-csatorna közepén látható lefolyónyílást, amely a jégmentesítésből származó vizet befogadja, rendszeresen megtisztítsa, nehogy a víz túlfolyjon és rácsöpögjön a készülékben lévő élelmiszerekre.

Használja a mellékelt speciális tisztítót, amelyet gyárilag elhelyeztünk a lefolyócső belsejében.

7.4 A fagyasztó leolvasztása

Ennek a modellnek a fagyasztórekesze "no frost" típusú. Ez azt jelenti, hogy a működés közben nem képződik dér a készülékben, sem a belső falakon, sem pedig az élelmiszereken.

A dér hiánya annak köszönhető, hogy a rekesz belsejében folyamatos a hideg levegő keringetése, amelyet egy automatikus vezérlésű ventilátor biztosít.

8. HIBAELHÁRÍTÁS



FIGYELEM

A hibaelhárítás megkezdése előtt húzza ki a hálózati dugaszt a konnektorból. Kizárólag szakképzett villanyszerelő vagy kompetens személy végezhet olyan hibaelhárítást, amelyet ez a kézikönyv nem tartalmaz.



Normál használat közben bizonyos hangok hallhatók (kompresszor, hűtőfolyadék áramlása).

Jelenség	Lehetséges ok	Megoldás
A készülék zajos.	A készülék alátámasztása nem megfelelő.	Ellenőrizze, hogy a készülék stabilan áll-e (mind a négy láb-nak a padlón kell állnia).
A kompresszor folyamatosan működik.	Lehet, hogy a hőmérséklet-szabályozó beállítása nem megfelelő.	Állítson be magasabb hőmérsékletet.
	Az ajtó nincs jól becsukva.	Olvassa el „Az ajtó becsukása” című részt.
	Túl gyakori az ajtó nyitogatása.	Ne hagyja nyitva az ajtót a szükségesnél hosszabb ideig.
	A termék hőmérséklete túl magas.	Tárolás előtt várja meg, amíg a termék lehűl szobahőmérsékletűre.
	A szobahőmérséklet túl magas.	Csökkentse a szoba hőmérsékletét.
	A Gyorsfagyasztás funkció be van kapcsolva.	Lásd a „Gyorsfagyasztás funkció” c. szakaszt
Víz folyik le a hűtőszekrény hátlapján.	Az automatikus leolvasztás során a dér megolvad a hátlapon.	Ez nem hibajelenség.
Víz folyik be a hűtőszekrénybe.	A vízkifolyó eltömődött.	Tisztítsa meg a kifolyónyílást.
	Az élelmiszerek megakadályozzák, hogy a víz a vízgyűjtőbe folyjon.	Ügyeljen arra, hogy a termékek ne érjenek a hátsó falhoz.
Víz folyik a padlóra.	A leolvasztási víz nem a kompresszor fölötti párologtató tálcába folyik.	Illessze a leolvasztási víz kifolyóját a párologtató tálcához.
Túl sok dér és jég képződött.	Az élelmiszerek nincsenek megfelelően becsomagolva.	Csomagolja be jobban az élelmiszereket.

Jelenség	Lehetséges ok	Megoldás
	Az ajtó nincs jól becsukva.	Olvassa el „Az ajtó becsukása” című részt.
	Lehet, hogy a hőmérséklet-szabályozó beállítása nem megfelelő.	Állítson be magasabb hőmérsékletet.
A készülékben a hőmérséklet túl magas.	Az ajtó nincs jól becsukva.	Olvassa el „Az ajtó becsukása” című részt.
	A termék hőmérséklete túl magas.	Tárolás előtt várja meg, amíg a termék lehűl szobahőmérsékletűre.
	Egyszerre túl sok terméket helyezett be.	Egyszerre kevesebb terméket tároljon el.
A hűtőszekrényben a hőmérséklet túl magas.	Nem kering a hideg levegő a készülékben.	Gondoskodjon arról, hogy keringeni tudjon a hideg levegő a készülékben.
A fagyaszóban a hőmérséklet túl magas.	A termékek túl közel vannak egymáshoz.	Tárolja a termékeket úgy, hogy ne akadályozzák a hideglevegő-keringést.
A készülék nem működik.	A készülék ki van kapcsolva.	Kapcsolja be a készüléket.
	A hálózati dugasz nincs megfelelően csatlakoztatva a konnektorba.	Csatlakoztassa megfelelően a hálózati dugaszt a konnektorba.
	A készülék nem kap tápfeszültséget. Nincs feszültség a konnektorban.	Csatlakoztasson egy másik elektromos készüléket a hálózati aljzatba. Forduljon szakképzett villanyszerelőhöz.
A világítás nem működik.	A világítás készenléti üzemmódban van.	Csukja be, majd nyissa ki az ajtót.
A „dEMo” üzenet jelenik meg a kijelzőn.	A készülék bemutató módban működik.	Tartsa körülbelül 10 másodpercen át lenyomva az OK gombot, miután a hosszú hangjelzés hallatszott, és a kijelző rövid időre lekapcsolt: a készülék normál üzemmódba vált.
Megszólal a riasztó hangjelzés. A kijelző vörös.	Az ajtó nincs jól becsukva.	Olvassa el a „Nyitott ajtó riasztás” című szakaszt.
A hőmérsékletkijelzőn felső vagy alsó négyzet jelenik meg.	Hiba lépett fel a hőmérséklet mérése közben.	Forduljon a márkaszervizhez (a hűtőkészülék továbbra is működik, és hidegen tartja az élelmiszereket, de nem lehetséges a hőmérséklet szabályozása).

Amennyiben a fenti tanácsok nem vezetnek eredményre, hívja a legközelebbi márkaszervizt.

8.1 Az ajtó záródása

1. Tisztítsa meg az ajtótömítéseket.

2. Szükség esetén állítsa be az ajtót. Olvassa el az „Üzembe helyezés” c. szakaszt.

3. Szükség esetén cserélje ki a hibás ajtótomítéceket. Forduljon a márkaszervizhez.

9. ÜZEMBE HELYEZÉS



VIGYÁZAT

A készülék üzembe helyezése előtt figyelmesen olvassa el a "Biztonsági információk" c. szakaszt saját biztonsága és a készülék helyes üzemeltetése érdekében.

9.1 Elhelyezés

Olyan helyen helyezze üzembe a készüléket, amelynek környezeti hőmérséklete megfelel annak a klímabesorolásnak, amely a készülék adattábláján fel van tüntetve:

Klímabesorolás	Környezeti hőmérséklet
SN	+10°C és +32°C között
N	+16°C és +32°C között
ST	+16°C és + 38°C között
T	+16°C és + 43°C között

9.3 Elhelyezés

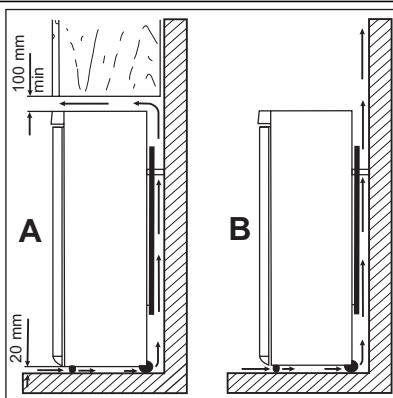

A készüléket minden hőforrástól, például radiátortól, kazántól, közvetlen napsütéstől stb. távol kell üzembe helyezni. Gondoskodjon arról, hogy a levegő szabadon áramolhasson a készülék hátoldala körül. Ha a készüléket egy falra függesztett egység alá helyezi, a legjobb teljesítmény érdekében a készülék felső lapja és a fali egység között legalább 100 mm távolságot kell hagyni. Azonban az az ideális, ha a készüléket nem egy falra függesztett egység alatt helyezi el. A pontos vízszintbe állítás a készülék alján található egy vagy több állítható láb révén biztosítható.



VIGYÁZAT

Gondoskodni kell arról, hogy a készüléket probléma esetén haladéktalanul le lehessen választani a hálózati áramköről, ezért a dugasznak az üzembe helyezés után könnyen elérhető helyen kell lennie.

9.2 Elektromos csatlakoztatás

Az elektromos csatlakoztatás előtt győződjön meg arról, hogy az adattáblán feltüntetett feszültség és frekvencia megegyezik-e a háztartási hálózati áram értékeivel.

A készüléket kötelező földelni. A elektromos hálózatba illő vezeték dugója ilyen érintkezéssel van ellátva. Ha a háztartási hálózati csatlakozóaljzat nincs leföldelve, csatlakoztassa a készüléket az érvényben lévő jogszabályok szerint külön földpólushoz, miután konzultált egy képesített villanyszerelővel.

A gyártó minden felelősséget elhárít magától, ha a fenti biztonsági óvintézkedéseket nem tartják be.

Ez a készülék megfelel az EGK irányelveknek.

9.4 Hátsó távtartók

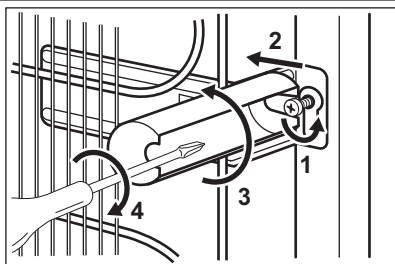

A két távtartó a dokumentációt tartalmazó tasakban található.

A távtartók elhelyezéséhez kövesse az alábbi műveletsort:

1. Lazítsa meg a csavart.
2. Helyezze a távtartót a csavarfej alá.
3. Fordítsa a távtartót a megfelelő helyzetbe.
4. Húzza meg a csavart.

9.5 Vízsintbe állítás

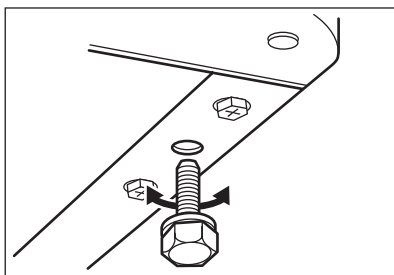

Amikor elhelyezi a készüléket, ügyeljen arra, hogy vízszintben álljon. Ez az előlő oldalon alul található két szabályozható láb segítségével érhető el.

9.6 Az ajtó nyitási irányának megfordítása

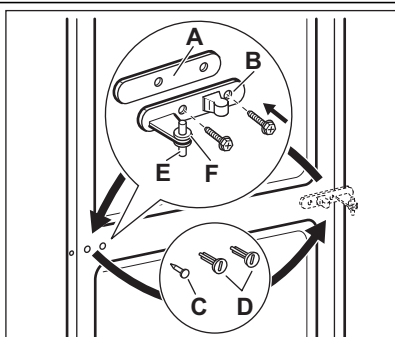

VIGYÁZAT

Bármilyen művelet végrehajtása előtt húzza ki a hálózati vezetékét a hálózati aljzatból.



Azt javasoljuk, hogy a következő műveleteket egy másik személy segítségével végezze, aki a készülék ajtóit a műveletek során megtartja.

Az ajtó nyitási irányának megváltoztatásához végezze el az alábbi lépéseket:

- Nyissa ki az ajtót. Csavarozza ki a középső zsanér (B). Vegye le a műanyag távtartót (A)
- Távolítsa el a távtartót (F), és helyezze át a zsanér forgócsapjának (E) másik oldalára.
- Vegye le az ajtókat.
- Távolítsa el a középső zsanér bal oldali borítócsapját (C, D), és helyezze át a másik oldalra.
- Illessze a középső zsanér csapját (E) az alsó ajtó bal oldali furatába.

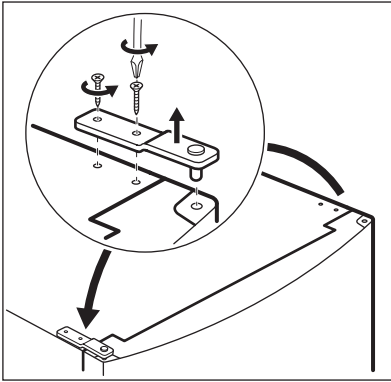

- Csavarozza ki a felső zsanér forgócsapját, és csavarozza fel az ellenkező oldalra.

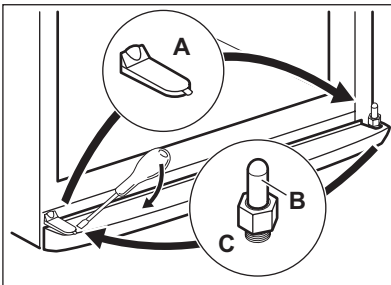

- Egy szerszám segítségével távolítsa el a zsanérborítást. (A).
- Szerelje le az alsó zsanér forgócsapját (B) és a távtartót (C), majd szerelje fel őket a másik oldalon.
- Helyezze vissza a borítást (A) az ellenkező oldalra.

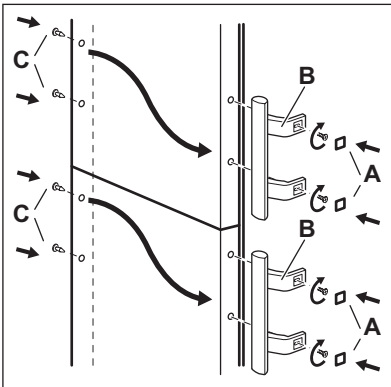

- Vegye le a (B) burkolatokat. Vegye le a borítócsapokat (A).
- Csavarozza ki a fogantyúkat (C), és csavarozza be az ellenkező oldalra.
- Helyezze át a borítócsapokat (A) az ellenkező oldalra.

Hajtson végre egy végső ellenőrzést, hogy megbizonyosodjon a következőkről:

- Minden csavar meg van-e húzva.
 - A mágneses tömítés a készülékházhoz tapad-e.
 - Az ajtó megfelelően nyílik és csukódik-e.
- Ha a környezeti hőmérséklet alacsony (pl. télen), elfordulhat, hogy az ajtó tömítés nem tapad hozzá tökéletesen a szekrénytesthez. Ebben az esetben várja meg, amíg a tömítés magától hozzáidomul a szekrénytesthez.

Ha nem szeretné saját maga végrehajtani a fenti műveleteket, forduljon a legközelebbi márkaszervizhez. A márkaszerviz szakembere költségtérítés ellenében elvégzi az ajtók nyitásirányának megfordítását.

10. ZAJOK

Normál működés közben bizonyos hangok hallhatók (kompresszor, hűtőfolyadék áramlása).

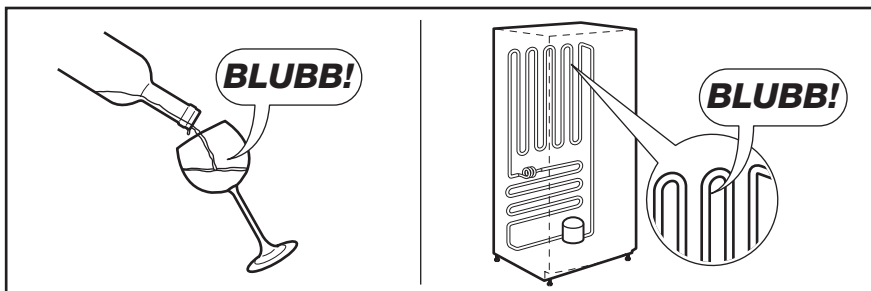
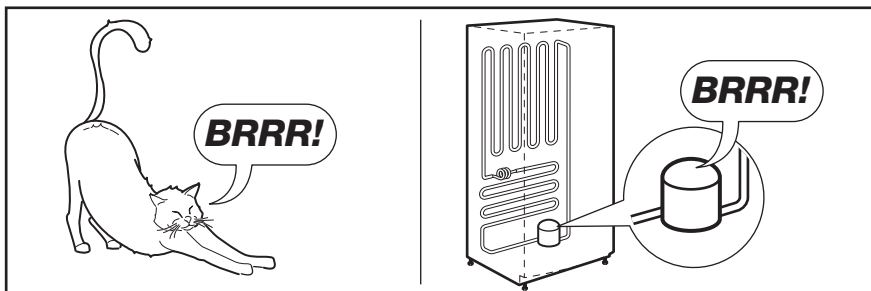
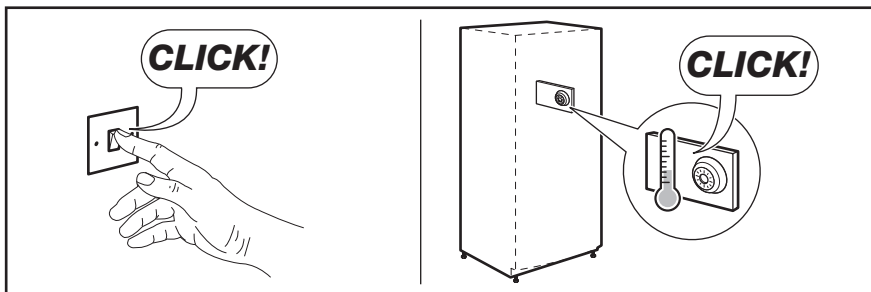
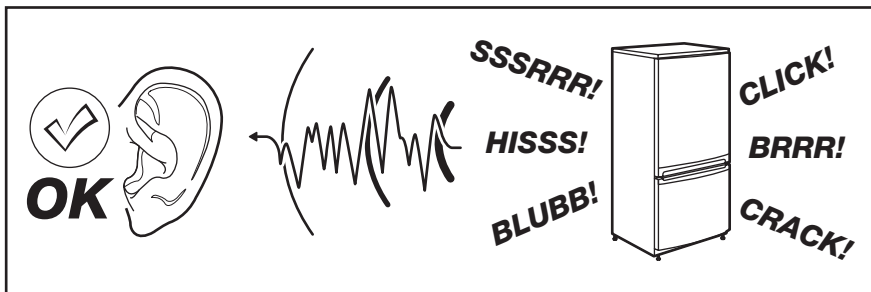

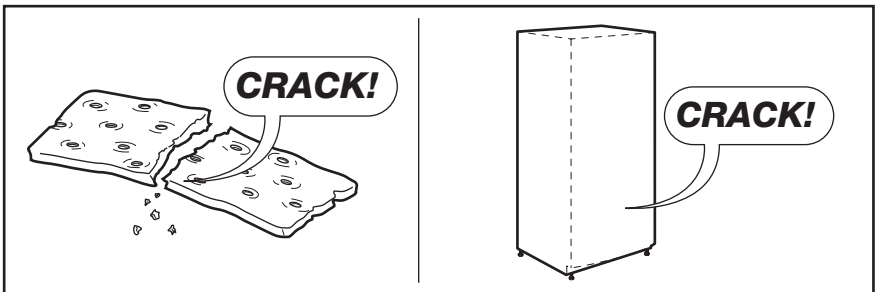
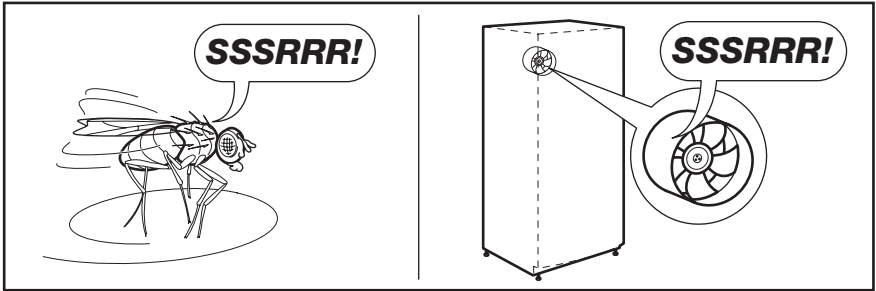
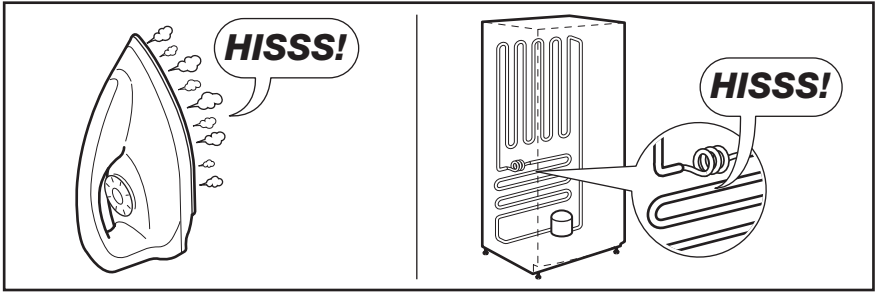

11. MŰSZAKI ADATOK



Az 1/1998. (I. 12.) IKIM sz. miniszteri rendeletnek megfelelően

Gyártó védjegye	Electrolux	
A készülék kategóriája	Hűtőszekrény - fagyasztószekrény	
Magasság	mm	2010
Szélesség	mm	595
Mélység	mm	658
Hűtőtér nettó térfogata	liter	285

Fogyasztótér nettó térfogata	liter	76
Energiaosztály (A++ és G között, ahol az A++ a leghatékonyabb, a G a legkevésbé hatékony)		A+
Villamosenergia -fogyasztás (24 órás szabványos vizsgálati eredmények alapján. A mindenkori energiafogyasztás a készülék használatától és elhelyezéstől függ.)	kWh/év	313
Fogyasztótér csillagszám jele		****
Áramkimaradási biztonság	óra	18
Fogyasztási teljesítmény	kg/24 óra	4
Klímaosztály		SN-N-ST
Feszültség	Volt	230-240
Zajtelsítmény	dB/A	43
Beépíthető		Nem

A műszaki adatok megtalálhatók a készülék belsőjében bal oldalon lévő adattáblán és az energiatakarékosági címkén.

12. KÖRNYEZETVÉDELMI TUDNIVALÓK

A következő jelzéssel ellátott anyagokat hasznosítsa újra: . Újrahasznosításhoz tegye a megfelelő konténerekbe a csomagolást. Járuljon hozzá környezetünk és egészségünk védelméhez, és hasznosítsa újra az elektromos és elektronikus hulladékot. A  tilto

szimbólummal ellátott készüléket ne dobja a háztartási hulladék közé. Juttassa el a készüléket a helyi újrahasznosító telepre, vagy lépjen kapcsolatba a hulladékkezelésért felelős hivatallal.

SPIS TREŚCI

1. INFORMACJE DOTYCZĄCE BEZPIECZEŃSTWA	52
2. OPIS URZĄDZENIA	54
3. PANEL STEROWANIA	55
4. CODZIENNA EKSPLOATACJA	57
5. INSTRUKCJA OBSŁUGI DOZOWNIKA WODY Z WKŁADEM FILTRUJĄCYM PUREADVANTAGE	60
6. PRZYDATNE RADY I WSKAZÓWKI	66
7. KONSERWACJA I CZYSZCZENIE	67
8. ROZWIĄZYWANIE PROBLEMÓW	68
9. INSTALACJA	70
10. HAŁAS/GŁOŚNA PRACA	73
11. DANE TECHNICZNE	75
12. OCHRONA ŚRODOWISKA	75

Z MYŚLĄ O TOBIE

Dziękujemy za zakup urządzenia Electrolux. Jest ono owocem dziesięcioleci doświadczeń i innowacji. To pomysłowe i stylowe urządzenie zaprojektowano z myślą o Tobie. Używając je masz zawsze pewność uzyskania wspaniałych efektów.

Witamy w świecie marki Electrolux!

Odwiedź naszą witrynę internetową, aby uzyskać:



Wskazówki dotyczące użytkowania, broszury, pomoc w rozwiązywaniu problemów oraz informacje dotyczące serwisu:
www.electrolux.com



Zarejestruj swój produkt, aby uprościć jego obsługę serwisową:
www.electrolux.com/productregistration



Kupuj akcesoria, materiały eksploatacyjne i oryginalne części zamienne do swojego urządzenia:
www.electrolux.com/shop

OBSŁUGA KLIENTA

Zalecamy stosowanie oryginalnych części zamiennych.

Kontaktując się z serwisem, należy przygotować poniższe dane.

Informacje można znaleźć na tabliczce znamionowej. Model, numer produktu, numer seryjny.



Ostrzeżenie/przestroga – informacje dotyczące bezpieczeństwa.



Informacje i wskazówki ogólne



Informacje dot. ochrony środowiska

Producent zastrzega sobie możliwość wprowadzenia zmian bez wcześniejszego powiadomienia.

1. INFORMACJE DOTYCZĄCE BEZPIECZEŃSTWA

W celu zapewnienia bezpieczeństwa użytkownika i bezawaryjnej pracy urządzenia przed instalacją i pierwszym użyciem należy uważnie przeczytać instrukcję obsługi, zwracając szczególną uwagę na wskazówki oraz ostrzeżenia. Wszyscy użytkownicy urządzenia powinni poznać zasady jego bezpiecznej obsługi. Pozwoli to uniknąć niepotrzebnych pomyłek i wypadków. Prosimy o zachowanie instrukcji obsługi przez cały czas używania urządzenia oraz przekazanie jej kolejnemu użytkownikowi w razie odstąpienia lub sprzedaży urządzenia.

W celu uniknięcia szkód na zdrowiu i życiu osób oraz szkód materialnych należy przestrzegać środków ostrożności podanych w niniejszej instrukcji obsługi, gdyż producent nie jest odpowiedzialny za szkody spowodowane wskutek ich nieprzestrzegania.

1.1 Bezpieczeństwo dzieci i osób upośledzonych

- Niniejsze urządzenie nie jest przeznaczone do użytku przez osoby (w tym dzieci) o ograniczonych zdolnościach fizycznych, sensorycznych czy umysłowych, a także nieposiadające wiedzy lub doświadczenia w użytkowaniu tego typu urządzeń, chyba, że będą one nadzorowane lub zostaną poinstruowane na temat korzystania z tego urządzenia przez osobę odpowiedzialną za ich bezpieczeństwo.

Dzieci należy pilnować, aby mieć pewność, że nie bawią się urządzeniem.

- Opakowanie należy przechowywać w miejscu niedostępnym dla dzieci. Istnieje ryzyko uduszenia.
- W przypadku utylizacji urządzenia należy wyjąć wtyczkę z gniazdka, odciąć przewód zasilający (jak najbliżej urządzenia) i odkręcić drzwi, aby uchronić bawiące się dzieci przed porażeniem prądem lub przed zamknięciem się w środku urządzenia.
- Jeśli to urządzenie zawierające magnetyczne uszczelnienie drzwi ma zastąpić urządzenie z blokadą sprężynową (rygłem) w drzwiach lub w pokrywie, przed oddaniem starego urządzenia do utylizacji należy usunąć blokadę. Zapobiegnie to przypadkowemu uwięzieniu dziecka.

1.2 Ogólne zasady bezpieczeństwa



OSTRZEŻENIE!

Otworki wentylacyjne w obudowie urządzenia lub w zabudowie nie mogą być zakryte ani zanieczyszczone.

- Urządzenie jest przeznaczone do przechowywania żywności i/lub napojów w zwykłych warunkach domowych, tak jak to opisano w niniejszej instrukcji obsługi.
- Do przyspieszenia procesu rozmrażania nie wolno używać urządzeń mechanicznych ani żadnych innych sztucznych metod.
- Nie należy stosować innych urządzeń elektrycznych (np. maszynek do lodów) wewnątrz urządzeń chłodniczych, o ile nie zostały one dopuszczone do tego celu przez producenta.
- Należy zachować ostrożność, aby nie uszkodzić układu chłodniczego.
- W układzie chłodniczym urządzenia znajduje się czynnik chłodniczy izobutan (R600a), który jest ekologicznym gazem naturalnym (jednak jest łatwopalny).

Należy upewnić się, że podczas transportu i instalacji urządzenia nie zostały uszkodzone żadne elementy układu chłodniczego.

Jeśli układ chłodniczy został uszkodzony, należy:

- uniknąć otwartego płomienia oraz innych źródeł zapłonu;
- dokładnie przewietrzyć pomieszczenie, w którym znajduje się urządzenie.

- Ze względów bezpieczeństwa zabrania się dokonywania jakichkolwiek modyfikacji lub zmian konstrukcyjnych w urządzeniu. Jakiegokolwiek uszkodzenia przewodu zasilającego mogą spowodować zwarcie, pożar i/lub porażenie prądem.



OSTRZEŻENIE!

Aby można było uniknąć niebezpieczeństwa, wymiany elementów elektrycznych (przewód zasilający, wtyczka, sprężarka) może dokonać wyłącznie technik autoryzowanego serwisu lub osoba o odpowiednich kwalifikacjach.

- Nie wolno przedłużać przewodu zasilającego.

2. Należy upewnić się, że tylna ścianka urządzenia nie przygniotła ani nie uszkodziła wtyczki przewodu zasilającego. Przygnieciona lub uszkodzona wtyczka może się przegrzewać i spowodować pożar.
 3. Należy zapewnić dostęp do wtyczki przewodu zasilającego urządzenia.
 4. Nie ciągnąć za przewód zasilający.
 5. Jeżeli gniazdo elektryczne jest obluzowane, nie wolno wkładać do niego wtyczki przewodu zasilającego. Występuje zagrożenie pożarem lub porażeniem prądem.
 6. Nie wolno używać urządzenia bez klosza żarówki (jeśli występuje) oświetlenia wnętrza.
- Urządzenie jest ciężkie. Należy zachować ostrożność podczas jego przenoszenia.
 - Nie wolno wyjmować ani dotykać przedmiotów w komorze zamrażarki wilgotnymi/mokrymi rękoma, ponieważ może to spowodować uszkodzenie skóry lub odmrożenie.
 - Nie należy wystawiać urządzenia na bezpośrednie działanie promieni słonecznych.
 - Do oświetlenia urządzenia zastosowano specjalne żarówki (jeśli występują) przeznaczone wyłącznie do urządzeń domowych. Nie nadają się one do oświetlania pomieszczeń domowych.

1.3 Codzienna eksploatacja

- Nie wolno stawiać gorących naczyń na plastikowych elementach urządzenia.
- Nie wolno przechowywać łatwopalnych gazów ani płynów w urządzeniu, ponieważ mogą spowodować wybuch.
- Nie wolno umieszczać żywności bezpośrednio przy otworze wentylacyjnym na tylnej ścianie. (Jeśli urządzenie jest odszraniane automatycznie)
- Mrożonek nie wolno ponownie zamrażać po rozmrożeniu.
- Zapakowaną zamrożoną żywność należy przechowywać zgodnie z instrukcjami jej producenta.
- Należy ściśle stosować się do wskazówek dotyczących przechowywania podanych przez producenta urządzenia. Patrz odpowiednie instrukcje.
- W zamrażarce nie należy przechowywać napojów gazowanych, ponieważ duże ciśnienie

w pojemniku może spowodować ich eksplozję i w rezultacie uszkodzenie urządzenia.

- Lody na patyku mogą być przyczyną odmrożeń w przypadku konsumpcji bezpośrednio po ich wyjęciu z zamrażarki.

1.4 Konserwacja i czyszczenie

- Przed przeprowadzeniem konserwacji należy wyłączyć urządzenie i wyjąć wtyczkę przewodu zasilającego z gniazdka.
- Nie wolno czyścić urządzenia metalowymi przedmiotami.
- Nie wolno używać ostrych przedmiotów do usuwania szronu z urządzenia. Należy stosować plastikową skrobaczkę.
- Należy regularnie sprawdzać otwór odpływowy skroplin w chłodziarce. W razie konieczności należy go wyczyścić. Jeżeli otwór odpływowy jest zablokowany, woda zacznie się zbierać na dnie chłodziarki.

1.5 Instalacja



Podłączenie elektryczne urządzenia należy wykonać zgodnie z wskazówkami podanymi w odpowiednich rozdziałach.

- Rozpakować urządzenie i sprawdzić, czy nie jest w żaden sposób uszkodzone. Nie wolno podłączać urządzenia, jeśli jest uszkodzone. Ewentualne uszkodzenia należy natychmiast zgłosić sprzedawcy. W tym przypadku należy zachować opakowanie.
- Zaleca się odczekanie co najmniej czterech godzin przed podłączeniem urządzenia, aby olej mógł spłynąć z powrotem do sprężarki.
- Należy zapewnić odpowiednią wentylację ze wszystkich stron urządzenia. Nieodpowiednia wentylacja prowadzi do jego przegrzewania. Aby uzyskać wystarczającą wentylację, należy postępować zgodnie z wskazówkami dotyczącymi instalacji.
- W razie możliwości tylną ściankę urządzenia należy ustawić od ściany, aby uniknąć dotykania lub chwytania za ciepłe elementy (sprężarka, skraplacz) i zapobiec ewentualnym oparzeniom.
- Urządzenia nie wolno umieszczać w pobliżu kaloryferów lub kuchенок.
- Należy zadbać o to, aby po instalacji urządzenia możliwy był dostęp do wtyczki sieciowej.
- Urządzenie można podłączyć wyłącznie do instalacji doprowadzającej wodę pitną (jeśli

przewidziane jest podłączenie do sieci wodociągowej).

1.6 Serwis

- Wszelkie prace elektryczne związane z serwisowaniem urządzenia powinny być przeprowadzone przez wykwalifikowanego elektryka lub inną kompetentną osobę.
- Naprawy tego produktu muszą być wykonywane w autoryzowanym punkcie serwisowym. Należy stosować wyłącznie oryginalne części zamienne.

ma gazów szkodliwych dla warstwy ozonowej. Urządzenia nie należy wyrzucać wraz z odpadami komunalnymi i śmieciami. Pianka izolacyjna zawiera łatwopalne gazy: urządzenie należy utylizować zgodnie z obowiązującymi przepisami, które można uzyskać od władz lokalnych. Należy unikać uszkodzenia układu chłodniczego, szczególnie z tyłu przy wymienniku ciepła. Materiały zastosowane w urządzeniu, które są oznaczone symbolem , nadają się do ponownego przetworzenia.

1.7 Ochrona środowiska



W obiegu czynnika chłodniczego ani w materiałach izolacyjnych urządzenia nie

2. OPIS URZĄDZENIA

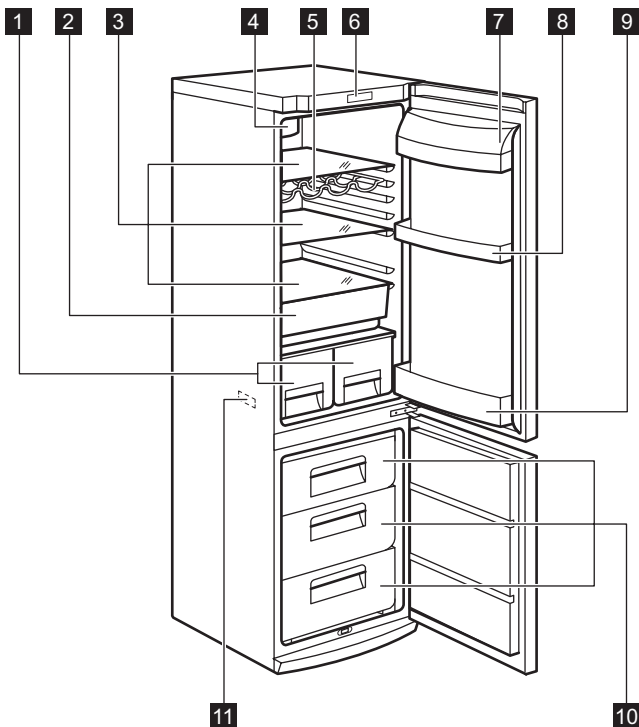

- 1** Szuflady na owoce
2 Szuflada FreshZone

- 3** Szklane półki
4 Układ dynamicznego chłodzenia powietrza

- 5** Półka na butelki
- 6** Panel sterowania
- 7** Pojemnik na produkty nabiałowe
- 8** Półka drzwiowa

- 9** Półka na butelki
- 10** Kosze zamrażarki
- 11** Tabliczka znamionowa

3. PANEL STEROWANIA

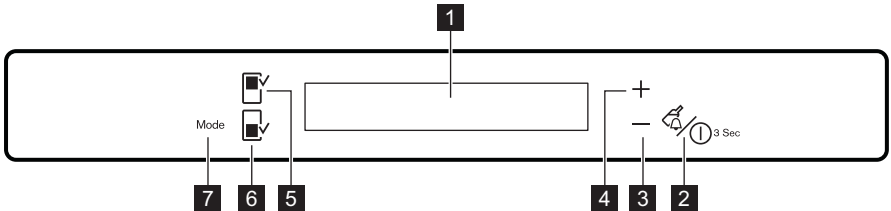

- 1** Wyświetlacz
- 2** Przycisk Drink Chill i przycisk ON/OFF
- 3** Przycisk obniżania temperatury
- 4** Przycisk podwyższania temperatury
- 5** Przycisk komory chłodziarki
- 6** Przycisk komory zamrażarki

- 7** Przycisk Mode
- Można zmienić zdefiniowany dźwięk przycisków na głośniejszy poprzez jednoczesne naciśnięcie i przytrzymanie przez kilka sekund przycisku Mode oraz przycisku obniżania temperatury. Zmianę tę można cofnąć.

3.1 Wyświetlacz

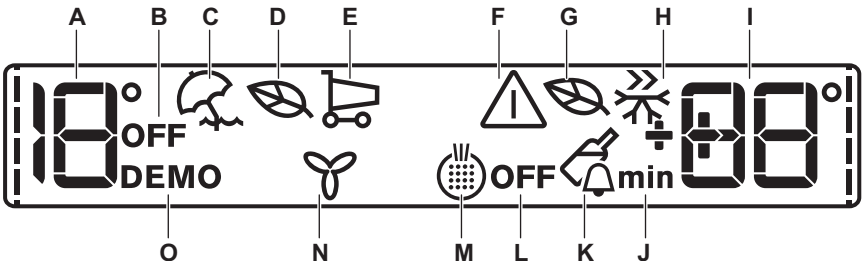

- A. Wskaźnik temperatury chłodziarki
- B. Wskaźnik wyłączenia chłodziarki
- C. Tryb Wakacje
- D. Tryb Eko chłodziarki
- E. ShoppingMode
- F. Wskaźnik alarmu
- G. Tryb Eko zamrażarki
- H. Tryb FastFreeze
- I. Wskaźnik temperatury zamrażarki
- J. Minutnik
- K. Tryb DrinksChill

- L. Wskaźnik wyłączenia zamrażarki
- M. Filtr powietrza
- N. Tryb Freestore
- O. Tryb demo

i Po dokonaniu wyboru komory chłodziarki lub zamrażarki włączy się animacja . Po dokonaniu wyboru temperatury animacja będzie migać przez kilka minut.

3.2 Włączanie urządzenia

Aby włączyć urządzenie, należy:

1. Włożyć wtyczkę przewodu zasilającego do gniazdka elektrycznego.
2. Wskaźniki temperatury wskazują ustawioną domyślną temperaturę.

Jeśli na wyświetlaczu widoczne jest wskazanie DEMO, urządzenie działa w trybie demo; patrz rozdział „ROZWIĄZYWANIE PROBLEMÓW”.

Aby wybrać ustawienie innej temperatury, należy zapoznać się z rozdziałem „Regulacja temperatury”.

3.3 Wyłączanie

Aby wyłączyć urządzenie, należy wykonać następujące czynności:

1. Nacisnąć przycisk ON/OFF urządzenia i przytrzymać przez 3 sekund.
2. Wyświetlacz wyłączy się.
3. Aby odłączyć urządzenie od zasilania, należy wyjąć wtyczkę elektryczną z gniazdka zasilającego.

3.4 Wyłączanie chłodziarki

Aby wyłączyć chłodziarkę:

1. Nacisnąć przycisk Fridge Compartment i przytrzymać przez kilka sekund.
2. Zostanie wyświetlony wskaźnik wyłączenia chłodziarki OFF.

3.5 HolidayMode

Funkcja ta pozwala na pozostawienie zamkniętej i pustej chłodziarki na dłuższy czas, na przykład podczas wakacji, nie dopuszczając do powstania nieprzyjemnego zapachu.



Komorę chłodziarki należy opróżnić na czas włączenia funkcji Wakacje.

Aby włączyć funkcję, należy:

1. Nacisnąć kilkakrotnie przycisk Mode, aż pojawi się odpowiednia ikona.

Wskaźnik funkcji Wakacje będzie migał przez kilka sekund.

Wskaźnik temperatury chłodziarki wskaże ustawioną temperaturę.

Aby wyłączyć funkcję, należy:

1. Naciskać przycisk Mode, aż zacznie migać wskaźnik funkcji Wakacje.
2. Wskaźnik funkcji Wakacje zgaśnie.



Funkcja wyłącza się po wybraniu innej ustawienia temperatury w chłodziarce.

3.6 Regulacja temperatury

Wybrać komorę chłodziarki lub zamrażarki.

Nacisnąć przycisk regulacji temperatury, aby ustawić temperaturę.

Domyślne ustawienia temperatury:

- +4°C w komorze chłodziarki
 - -18°C w komorze zamrażarki
- Wskaźniki temperatury wskazują ustawione temperatury.

Ustawiona temperatura zostanie osiągnięta w ciągu 24 godzin.



W przypadku awarii zasilania ustawiona temperatura pozostaje zapisana w pamięci.

3.7 Tryb FreeStore

Aby włączyć funkcję, należy:

1. Nacisnąć kilkakrotnie przycisk Mode, aż pojawi się odpowiednia ikona.

Wskaźnik FreeStore będzie migał przez kilka sekund.

2. Zostanie wyświetlony wskaźnik FreeStore.

Aby wyłączyć funkcję, należy:

1. Naciskać przycisk Mode, aż zacznie migać wskaźnik FreeStore.
2. Wskaźnik FreeStore wyłączy się.



Jeśli funkcja włącza się automatycznie, wskaźnik FreeStore nie jest wyświetlany (patrz rozdział „Codzienna eksploatacja”).

Włączenie trybu FreeStore powoduje wzrost zużycia energii.

3.8 Tryb DrinksChill

Tryb DrinksChill, umożliwiający ustawienie alarmu dźwiękowego, jest przydatny np. w przypadku konieczności schładzania przez określony czas jakiegoś produktu lub przypomnienia, że w zamrażarce znajdują się butelki umieszczone tam w celu szybkiego schłodzenia.

Aby włączyć funkcję, należy:

1. Nacisnąć przycisk DrinkChill.

Pojawi się wskaźnik DrinksChill.

Minutnik wskaże ustawioną wartość (30 minut).

2. Nacisnąć przycisk obniżania lub podwyższania temperatury, aby zmienić ustawienie minutnika w zakresie od 1 do 90 minut.
3. Wskazanie minutnika zacznie migać (min). Po zakończeniu odliczania wskaźnik DrinksChill zacznie migać i zostanie wyemitowany dźwiękowy sygnał alarmowy:
 1. Wyjąć napoje przechowywane w komorze zamrażarki.
 2. Nacisnąć przycisk DrinkChill, aby wyłączyć sygnał dźwiękowy i zakończyć działanie funkcji.

Funkcję można wyłączyć w dowolnej chwili przed zakończeniem odliczania:

1. Nacisnąć przycisk DrinkChill.
2. Wskaźnik DrinksChill wyłączy się. W dowolnej chwili podczas odliczania można zmienić ustawiony czas poprzez naciśnięcie przycisku obniżania temperatury oraz przycisku podwyższania temperatury.

3.9 ShoppingMode

Jeżeli występuje konieczność przechowania większej ilości ciepłych produktów spożywczych, na przykład po dokonaniu zakupów, zaleca się uruchomienie funkcji ShoppingMode w celu szybszego schłodzenia tych produktów bez podwyższenia temperatury żywności już przechowywanej w chłodziarce.

Aby włączyć funkcję, należy:

1. Nacisnąć kilkakrotnie przycisk Mode, aż pojawi się odpowiednia ikona.

Wskaźnik ShoppingMode będzie migał przez kilka sekund.

ShoppingMode wyłącza się automatycznie po około 6 godzinach.

Aby wyłączyć funkcję przed jej automatycznym wyłączeniem:

1. Nacisnąć przycisk Mode, aż zacznie migać wskaźnik ShoppingMode.
2. Wskaźnik ShoppingMode wyłączy się.



Funkcja wyłącza się po wybraniu innego ustawienia temperatury w chłodziarce.

3.10 Tryb EcoMode komory chłodziarki i komory zamrażarki

Aby zapewnić optymalne warunki przechowywania żywności, należy wybrać tryb EcoMode.

Aby włączyć funkcję, należy:

1. Wybrać komorę chłodziarki lub zamrażarki.
2. Nacisnąć kilkakrotnie przycisk Mode, aż pojawi się odpowiednia ikona.

Wskaźnik EcoMode będzie migał przez kilka sekund.

Wskaźnik temperatury wskaże ustawioną temperaturę:

- dla chłodziarki: +4°C
- dla zamrażarki: -18°C

3. Zostanie wyświetlony wskaźnik EcoMode.

Aby wyłączyć funkcję, należy:

1. Wybrać komorę chłodziarki lub zamrażarki.
2. Nacisnąć przycisk Mode, aż zacznie migać wskaźnik EcoMode.
3. Wskaźnik EcoMode wyłączy się.



Funkcja wyłącza się po wybraniu innego ustawienia temperatury.

4. CODZIENNA EKSPLOATACJA

4.1 Przechowywanie zamrożonej żywności

W przypadku pierwszego uruchomienia urządzenia lub po okresie jego nieużywania, przed włożeniem żywności do komory zamrażarki należy odczekać co najmniej 2 godziny od włączenia urządzenia przy ustawieniu wyższej mocy chłodzenia.



Jeżeli dojdzie do przypadkowego rozmrożenia żywności, spowodowanego na przykład brakiem zasilania przez okres czasu dłuższy niż podany w parametrach technicznych w punkcie "Czas utrzymywania temperatury bez zasilania", należy szybko skonsumować rozmrożoną żywność lub niezwłocznie poddać ją obróbce termicznej, po czym ponownie zamrozić (po ostudzeniu).

4.2 Rozmrażanie

Głęboko zamrożoną żywność lub mrożonki należy przed użyciem rozmrozić w komorze chłodziarki lub w temperaturze pokojowej, zależnie od czasu przeznaczanego na tę operację. Małe kawałki można gotować w stanie zamrożonym, od razu po wyjęciu z zamrażarki. W takim przypadku gotowanie potrwa jednak dłużej.

4.3 Zamrażanie świeżej żywności

Komorę zamrażarki jest przeznaczona do długotrwałego przechowywania mrozonek, głęboko zamrożonej żywności oraz do zamrażania świeżej żywności.

W celu zamrożenia świeżej żywności należy włączyć funkcję Fast Freeze co najmniej 24 godziny przed umieszczeniem żywności przeznaczonej do zamrożenia w komorze zamrażarki.

Umieścić świeżą żywność do zamrożenia w dolnej części komory.

Informację o maksymalnej ilości żywności, jaką można zamrozić w ciągu 24 godzin, podano na **tabliczce znamionowej** umieszczonej wewnątrz urządzenia.

Proces zamrażania trwa 24 godziny; w tym czasie nie wolno wkładać kolejnej partii żywności przeznaczonej do zamrożenia.

4.4 DYNAMICAIR

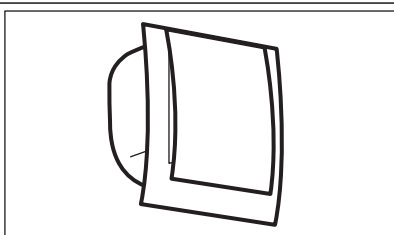

Komorę chłodziarki wyposażono w urządzenie umożliwiające szybkie schłodzenie żywności i bardziej równomierną temperaturę w komorze. Urządzenie włącza się samoczynnie w razie potrzeby, na przykład w celu przywrócenia temperatury po otwarciu drzwi lub gdy temperatura otoczenia jest wysoka.

Umożliwia w razie potrzeby ręczne włączenie urządzenia (patrz rozdział „Funkcja DYNAMICAIR”).



Urządzenie DYNAMICAIR przestaje działać w chwili otwarcia drzwi i ponownie uruchamia się zaraz po ich zamknięciu.

4.5 Zmiana położenia półek

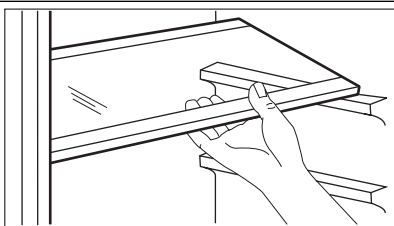

Ściany komory chłodziarki wyposażono w kilka prowadnic umożliwiających umieszczenie półek zgodnie z aktualnymi potrzebami.

4.6 Półka na butelki

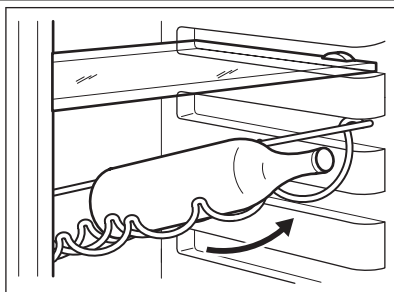

Układać butelki (szyjkami do przodu) na odpowiednio ustawionej półce.



Jeśli półka jest ustawiona poziomo, można kłaść na niej wyłącznie zamknięte butelki. Półka na butelki może zostać przechylona, aby umożliwić przechowywanie otwartych butelek. W tym celu należy pociągnąć półkę do siebie tak, aby można ją było obrócić do góry i zamocować na wyższym poziomie.

4.7 Rozmieszczanie półek na drzwiach

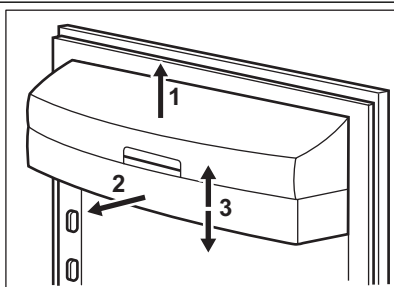

Aby umożliwić przechowywanie artykułów spożywczych w opakowaniach o różnej wielkości, półki na drzwiach można umieszczać na różnych wysokościach.

Aby zmienić ustawienie, należy: stopniowo wyciągnąć półkę w kierunku wskazanym przez strzałki, a następnie umieścić ją w żądanym miejscu.

4.8 Szuflada Freshzone

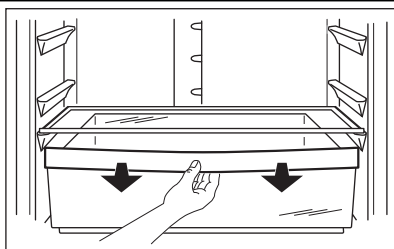

W szufladzie FreshZone panuje temperatura niższa niż w pozostałych częściach chłodziarki, dzięki czemu nadaje się ona do przechowywania świeżej żywności, takiej jak ryby, mięso czy owoce morza.

4.9 Wymijowanie koszy z zamrażarki

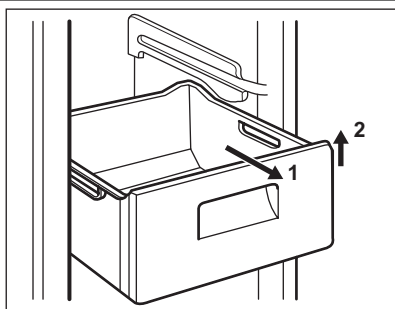

Kosze zamrażarki posiadają ograniczniki, które zapobiegają ich przypadkowemu wyjęciu lub wypadnięciu. W celu wyjęcia kosza należy pociągnąć go do siebie i po całkowitym wysunięciu wyjąć go, przechylając jego przednią część do góry. Aby włożyć kosz, należy lekko podnieść jego przednią część i włożyć do środka zamrażarki. Po wsunięciu poza ograniczniki, wcisnąć kosz na miejsce.

5. INSTRUKCJA OBSŁUGI DOZOWNIKA WODY Z WKŁADEM FILTRUJĄCYM PUREADVANTAGE

5.1 Zestaw do filtrowania wody PureAdvantage

Elementy wewnętrzne:

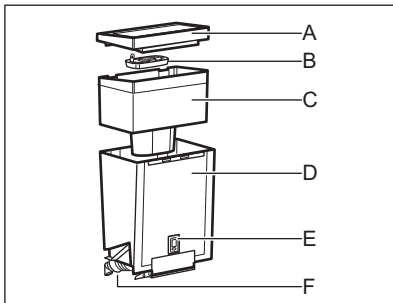

- A. Pokrywa
- B. Wkład filtrujący wodę
- C. Wewnętrzny zbiornik
- D. Zbiornik na wodę
- E. Elektroniczny wskaźnik zużycia wkładu
- F. Zawór + uszczelka

Elementy zewnętrzne:

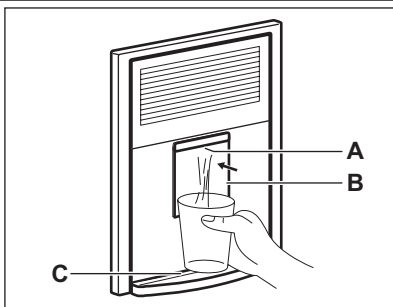

- A. Dozownik
- B. Dźwignia uruchamiająca wypływ wody
- C. Tacka ociekowa

5.2 Wstępne czynności przed rozpoczęciem korzystania z dozownika wody

1. Usunąć taśmy oraz pozostałe zabezpieczenia z zestawu zbiornika

2. Wyczyścić elementy zgodnie z opisem zawartym w rozdziale „Procedura czyszczenia dozownika wody”, aby usunąć ewentualne pozostałości z procesu produkcji.

5.3 Procedura czyszczenia dozownika wody

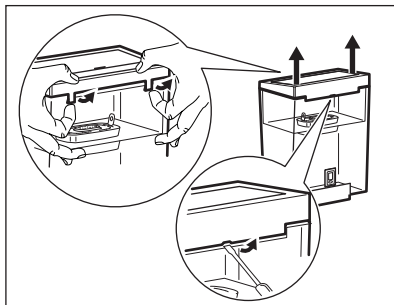

- Odblokować dwa elementy blokujące po obu stronach zbiornika jak pokazano na rysunku.
- Wyjąć wkład PUREADVANTAGE z zestawu do filtrowania wody.
- Nacisnąć elementy blokujące w połowie i przesunąć je do góry.
- Przesunąć elementy blokujące w kierunku głównego zbiornika.
- Popchnąć zbiornik w górę, wzdłuż osi zaworu.
- Zdjąć pokrywę i wyjąć wewnętrzny zbiornik.
- Odkręcić zawór w kierunku przeciwnym do ruchu wskazówek zegara (szczególnie uważać, aby nie zgubić uszczelki zaworu, ponieważ jest ona niezbędna do prawidłowego działania zestawu).
- Wyczyścić pokrywę zbiornika, zawór oraz uszczelkę roztworem ciepłej wody z łagodnym mydłem. Oplukać zawór i włożyć do otworu w drzwiach na czas czyszczenia innych elementów (aby uniknąć wydostawania się z chłodziarki zimnego powietrza).
- Umyć zbiornik oraz wewnętrzny zbiornik roztworem ciepłej wody z łagodnym mydłem, a następnie oplukać je.
- Po wyczyszczeniu elementów zbiornika wyjąć zawór z drzwi chłodziarki i zamontować elementy zbiornika w odwrotnej kolejności (kolejności: 4; 3; 2; 1) niż podczas demontażu (zwrócić szczególną uwagę na właściwe ułożenie uszczelki zaworu).
- Zamontować złożony zbiornik na drzwiach wsuwając go wzdłuż osi zaworu.
- Zablokować zestaw elementami blokującymi, wykonując czynności w odwrotnej kolejności niż podczas demontażu.
- Umieścić ponownie wkład PUREADVANTAGE w wewnętrzny zbiornik.

5.4 Sposób wymiany wkładu filtrującego PUREADVANTAGE

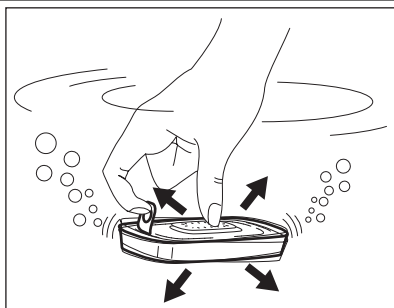

Krok 1: Przygotowanie wkładu

Aby przygotować wkład filtrujący PUREADVANTAGE, należy zdjąć opakowanie ochronne (uwaga: wkład oraz wewnętrzna strona opakowania mogą być wilgotne – jest to efekt skraplania się pary wodnej).

Zanurzyć wkład w zimnej wodzie i lekko nim wstrząsnąć, aby usunąć pęcherzyki powietrza. Filtr jest gotowy do użycia.

Inaczej niż w przypadku niektórych rodzajów wkładów filtrujących nie ma konieczności wstępnego nasączenia nowego wkładu PUREADVANTAGE.

Krok 2: Umieścić wkład w wewnętrznym zbiorniku

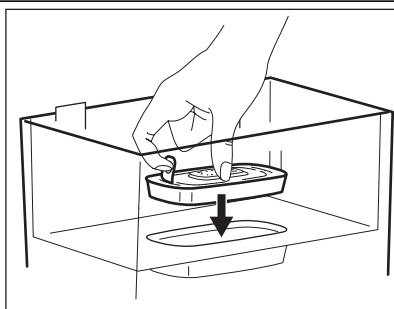

Zdjąć pokrywę. Przed włożeniem wkładu wyjąć wewnętrzny zbiornik, dokładnie go opłukać i wytrzeć do sucha.

Dokładnie wyczyścić wnętrze zbiornika na wodę wilgotną ściereczką, a następnie wytrzeć zbiornik do sucha.

Umieścić wkład w zbiorniku filtrującym i docisnąć tak, aby „zaskoczył” na swoje miejsce.

Wkład powinien pozostać na miejscu, jeśli wewnętrzny zbiornik zostanie odwrócony do góry nogami.

Krok 3: Przepłukać wkład

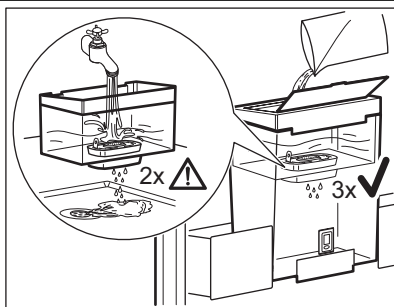

Wyjąć wewnętrzny zbiornik z zestawu do filtrowania wody PUREADVANTAGE, napęlić zimną wodą z kranu i pozwolić, aby została przefiltrowana.

Wylać dwa pierwsze napełnienia do zlewu. Dwa pierwsze napełnienia służą do przepłukania wkładu filtra.

Następnie umieścić wewnętrzny zbiornik z powrotem w zestawie do filtrowania wody PUREADVANTAGE.

Nałożyć pokrywę na zbiornik i ostrożnie ją wcisnąć, zwracając uwagę na to, aby została dobrze włożona.

Krok 4: Napęlić zbiornik z wodą

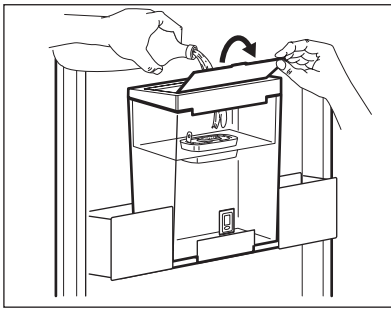

Aby napełnić zbiornik zimną wodą, należy uchylić wieczko w górnej pokrywie i nalać dzbankiem wodę z kranu jak pokazano na rysunku (stosować tę metodę zawsze, gdy konieczne jest przefiltrowanie wody). Ewentualnie wyjąć zbiornik na wodę (pociągnąć za uchwyt (1)) i wyjąć go z miejsca mocowania (2), a następnie napełnić zimną wodą z kranu.



Aby uniknąć rozlewania się wody przy zamykaniu lub otwieraniu drzwi chłodziarki zaleca się nie napełniać całkowicie zbiornika na wodę (maks. 4 litry).

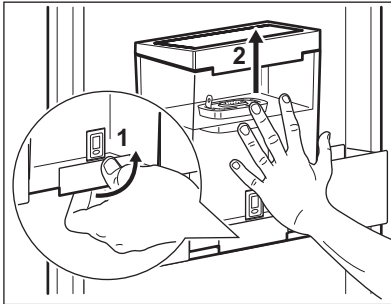

Jeśli przefiltrowana woda ze zbiornika zestawu do filtrowania wody PUREADVANTAGE nie zostanie zużyta w ciągu 1-2 dni, należy opróżnić zbiornik i opłukać go, a następnie napełnić świeżą wodą.

Odczekać, aby woda się przefiltrowała i powtórzyć „Krok 4” tyle razy, ile to będzie konieczne, aby napełnić zbiornik zestawu do filtrowania wody PUREADVANTAGE.

5.5 Wymowanie wkładu za uchwyt z pierścieniem

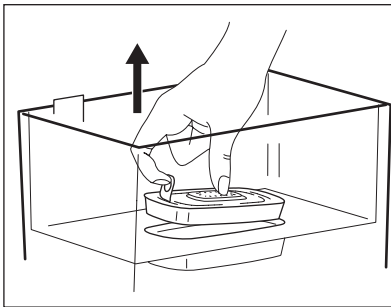

Aby wymienić wkład po czterech tygodniach, należy pociągnąć za uchwyt w kształcie pierścienia znajdujący się u góry wkładu, aby wyjąć wkład z wewnętrznego zbiornika. Następnie powtórzyc kroki od 1 do 3 opisane powyżej.

5.6 Wskaźnik PUREADVANTAGE Memo

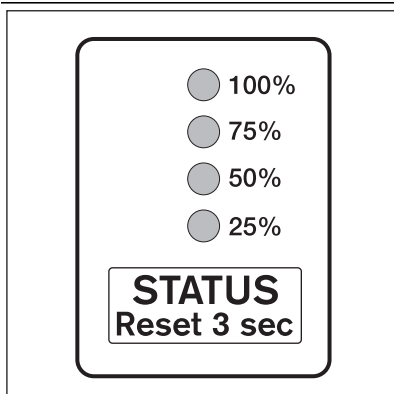

Aby zapewnić maksymalną wydajność filtra oraz odpowiedni smak wody, należy regularnie wymieniać wkład PUREADVANTAGE. Zaleca się wymianę wkładu w zestawie do filtrowania wody PUREADVANTAGE w chłodziarce co cztery tygodnie.

Wskaźnik PUREADVANTAGE Memo automatycznie przypomina, że należy wymienić wkład. Unikalny wskaźnik PUREADVANTAGE Memo odmierza zalecany czas użytkowania wkładu. Wskaźnik PUREADVANTAGE Memo znajduje się z przodu zbiornika na wodę.

Włączanie wskaźnika Memo

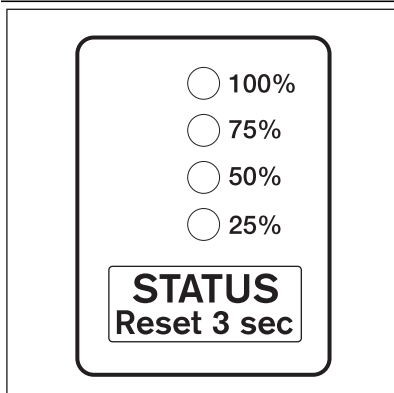

Aby włączyć wskaźnik Memo, należy nacisnąć i przytrzymać przycisk Start na pokrywie tak długo, aż na wyświetlaczu pojawią się wszystkie cztery paski i zamigają dwukrotnie. Wskaźnik Memo jest włączony.

Kontrola działania

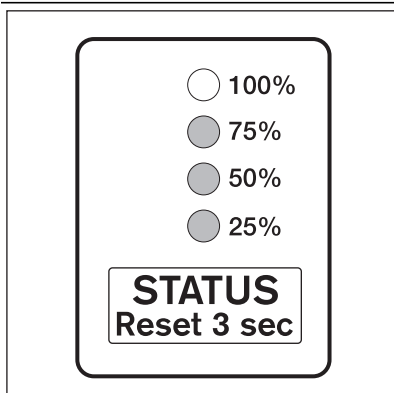

Migające punkty na wyświetlaczu wskaźnika Memo sygnalizują działania wskaźnika.

Wskaźnik zużycia filtra

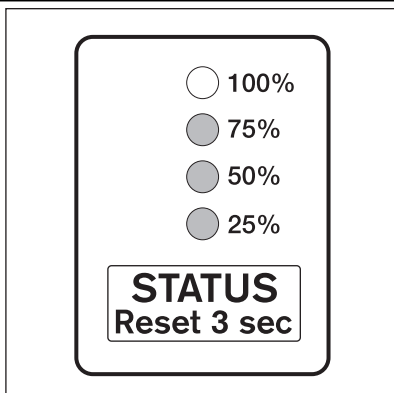

Wskaźnik zużycia filtra jest przeznaczony do użycia wyłącznie z wkładami filtrów PUREADVANTAGE.

Wskaźnik zużycia filtra informuje, kiedy należy wymienić wkład filtra PUREADVANTAGE™. Każdy punkt na wyświetlaczu wskaźnika odpowiada okresowi około jednego tygodnia użytkowania filtra. Zalecany czas użytkowania wkładu filtra PUREADVANTAGE™, wynoszący cztery tygodnie (30 dni), odpowiada czterem punktami na wyświetlaczu wskaźnika (100%). Co tydzień z wyświetlacza wskaźnika znika jeden punkt, co stanowi informację o pozostałym czasie użytkowania wkładu filtra. Sposób działania wskaźnika zużycia filtra jest następujący:

1. Nacisnąć przycisk STATUS, aby wyłączyć wyświetlacz.
2. Aby w dowolnej chwili sprawdzić stan zużycia filtra PUREADVANTAGE™, należy nacisnąć przycisk na 0,5-2 sekundy. Jeśli np. widoczne są wszystkie cztery kontrolki, żywotność filtra wynosi 100%, co oznacza, że można go używać jeszcze przez cztery tygodnie.
3. Aby wyzerować czas, należy nacisnąć przycisk na co najmniej 3 sekundy.
4. Wymienić filtr PUREADVANTAGE™, gdy migają wszystkie kontrolki.

5.7 Ważne informacje

- Otwór zaworu w drzwiach chłodziarki MUSI BYĆ ZAMKNIĘTY za pomocą ZAWORU WODY podczas normalnej eksploatacji urządzenia.
- Używać wyłącznie wody pitnej. Stosowanie innych rodzajów napojów może powodować powstawanie osadów, a także pozostawianie posmaku lub zapachów w zbiorniku i zaworze.
- Podczas wypływu wody ze zbiornika mogą być słyszalne pewne odgłosy spowodowane dostawianiem się do środka powietrza.
- Jeśli woda nie wypływa prawidłowo, ponownie nacisnąć dzwignię. Trzymać szklankę poniżej zbiornika przez jakiś czas, aby upewnić się, że cała woda spłynęła do szklanki.
- Nie stosować napojów gazowanych. Może dojść do nieszczelności związanych z ciśnieniem gazu.
- Należy pamiętać, że woda jest również artykułem spożywczym. Należy spożyć wodę w ciągu jednego do dwóch dni.

- Jeśli zestaw do filtrowania wody PUREADVANTAGE nie będzie używany przez dłuższy czas (np. podczas wakacji), zaleca się, aby opróżnić zestaw z wody i pozostawić wkład wewnątrz zbiornika filtrującego.

Przed ponownym użyciem zestawu należy usunąć wkład i wykonać kroki od 1 do 4 opisane w punkcie „Sposób wymiany wkładu filtrującego PUREADVANTAGE”.

- Zestaw do filtrowania wody PUREADVANTAGE jest przeznaczony wyłącznie do stosowania z oczyszczoną wodą pitną z zakładów wodociagowych (uwaga: woda powinna być pod stałą kontrolą oraz, zgodnie z lokalnymi normami, nadawać się do picia) lub z wodą z ujęć prywatnych, która została przetestowana i uznano ją za bezpieczną i nadającą się do spożycia).

Jeśli lokalne zakłady wodociagowe nakazują przygotowywanie wody z kranu przed spożyciem, woda, która ma być filtrowana przez filtr PUREADVANTAGE, powinna być również przygotowana. Gdy zalecenie przygotowywania wody zostanie odwołane, należy oczyścić

cały system filtrowania i umieścić w nim nowy wkład.

Więcej informacji na temat stosowania wkładów filtrujących PUREADVANTAGE oraz wskaźnika Memo można znaleźć w instrukcji obsługi zestawu PUREADVANTAGE.



Nowe wkłady filtrujące PUREADVANTAGE oraz wskaźniki Memo można zakupić w punktach oferujących produkty firmy Electrolux.

6. PRZYDATNE RADY I WSKAZÓWKI

6.1 Wskazówki dotyczące oszczędzania energii

- Nie otwierać zbyt często drzwi zamrażarki i nie zostawiać ich otwartych dłużej niż jest to absolutnie konieczne.
- Jeśli temperatura otoczenia jest wysoka, pokrętko regulacji temperatury jest ustawione w najwyższej pozycji, urządzenie jest w pełni załadowane sprężarka będzie pracowała bezustannie, powodując zbieranie się szronu lub lodu na parowniku. W takim przypadku należy obrócić pokrętko regulacji temperatury w kierunku niższego ustawienia, aby umożliwić automatyczne usuwanie szronu i jednocześnie zmniejszyć zużycie energii.

6.2 Wskazówki dotyczące przechowywania świeżej żywności

Aby uzyskać najlepsze wyniki:

- Nie przechowywać w chłodziarce przechowywać cieplej żywności ani parujących płynów.
- Artykuły spożywcze należy przykryć lub owinać, szczególnie te, które mają silny zapach.
- Zapewnić swobodny przepływ powietrza wokół artykułów spożywczych.

6.3 Wskazówki dotyczące przechowywania żywności

Przydatne wskazówki:

Mięso (każdy rodzaj): zapakować do polietylenowych worków i umieścić na szklanej półce nad szufladą na warzywa.

Ze względów bezpieczeństwa można je przechowywać w ten sposób najwyżej przez jeden lub dwa dni.

Żywność gotowana, potrawy na zimno itp.: należy je przykryć i umieścić na dowolnej półce.

Owoce i warzywa: należy je dokładnie oczyścić i umieścić w przeznaczonych dla nich szufladach.

Masło i ser: należy je umieszczać w specjalnych hermetycznych pojemnikach lub zapakować w folię aluminiową lub woreczki polietylenowe, aby maksymalnie ograniczyć dostęp powietrza.

Butelki z mlekiem: należy założyć na nie nakrętki i przechowywać na półce na butelki na drzwiach. Bananów, ziemniaków, cebuli i czosnku, jeśli nie są zapakowane, nie należy przechowywać w chłodziarce.

6.4 Wskazówki dotyczące zamrażania

Aby uzyskać najlepsze wyniki zamrażania, należy skorzystać z poniższych ważnych wskazówek:

- Maksymalną ilość żywności, którą można zamrozić w ciągu 24 godzin, podano na tabliczce znamionowej.
- Proces zamrażania trwa 24 godziny. W tym czasie nie należy wkładać do zamrażarki więcej żywności przeznaczonej do zamrożenia.
- Należy zamrażać tylko artykuły spożywcze najwyższej jakości, świeże i dokładnie oczyszczone.
- Żywność należy dzielić na małe porcje, aby móc ją szybko zupełnie zamrozić, a później rozmrażać tylko potrzebną ilość.
- Żywność należy pakować w folię aluminiową lub polietylenową zapewniającą hermetyczne zamknięcie.
- Nie dopuszczać do stykania się świeżej, niezamrożonej żywności z zamrożonymi produktami, aby uniknąć wzrostu temperatury produktów zamrożonych.
- Produkty niskotłuszczowe przechowują się lepiej i dłużej niż o wysokiej zawartości tłuszczu. Sól powoduje skrócenie okresu przechowywania żywności.
- Spożywanie sorbetu bezpośrednio po wyjęciu z komory zamrażarki może spowodować odmrożenia skóry.

- Zaleca się umieszczanie daty zamrożenia na każdym opakowaniu w celu kontrolowania długości okresu przechowywania.

6.5 Wskazówki dotyczące przechowywania zamrożonej żywności

Aby urządzenie pracowało z najlepszą wydajnością, należy:

- Upewnić się, że mrozonki były odpowiednio przechowywane w sklepie.
- Starać się, aby zamrożona żywność była transportowana ze sklepu do zamrażarki w jak najkrótszym czasie.
- Nie otwierać zbyt często drzwi zamrażarki i nie zostawiać ich otwartych dłużej niż jest to absolutnie konieczne.
- Po rozmrożeniu żywność szybko traci świeżość i nie może być ponownie zamrażana.
- Nie przekraczać okresu przechowywania podanego przez producenta żywności.

7. KONSERWACJA I CZYSZCZENIE

7.1 Czyszczenie wnętrza

W celu usunięcia zapachu nowego produktu przed pierwszym uruchomieniem urządzenia należy wymyć jego wnętrze i znajdujące się w nim elementy letnią wodą z łagodnym mydłem, a następnie dokładnie je wysuszyć.



Nie należy stosować detergentów ani proszków do szorowania, ponieważ mogą one uszkodzić powierzchnię urządzenia.



UWAGA!

Przed przeprowadzeniem jakichkolwiek prac konserwacyjnych, należy odłączyć urządzenie od zasilania.



Układ chłodniczy urządzenia zawiera węglowodory. Prace konserwacyjne i uzupełnianie mogą wykonywać wyłącznie technicy autoryzowanego serwisu.

7.2 Okresowe czyszczenie

Urządzenie należy czyścić regularnie:

- Wnętrze i akcesoria należy czyścić za pomocą ciepłej wody z dodatkiem łagodnego mydła.
- Należy regularnie sprawdzać i czyścić uszczelki drzwi.

- Dokładnie oplukać i wysuszyć.



Nie ciągnąć, nie przesuwac ani nie niszczyć rurek i/lub przewodów umieszczonych w urządzeniu. Do czyszczenia wnętrza urządzenia nie stosować środków czyszczących, proszków do szorowania, pachnących środków czyszczących lub wosku do polerowania, gdyż mogą one uszkodzić powierzchnię i pozostawić silny zapach.

Oczyścić skraplacz (czarna kratka) i sprężarkę z tyłu urządzenia za pomocą szczotki. Poprawi to wydajność urządzenia i zmniejszy zużycie energii elektrycznej.



Należy uważać, aby nie uszkodzić układu chłodniczego.

Niektóre kuchenne środki czyszczące zawierają substancje chemiczne, które mogą uszkodzić tworzywo zastosowane w urządzeniu. Z tego względu zaleca się mycie zewnętrznych części urządzenia ciepłą wodą z niewielką ilością płynu do mycia naczyń.

Po czyszczeniu ponownie podłączyć urządzenie do zasilania.

7.3 Rozmrażanie chłodziarki

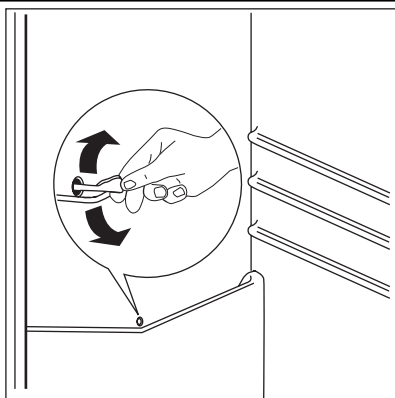

Podczas normalnego użytkowania, za każdym razem po wyłączeniu się silnika sprężarki, następuje automatyczne usunięcie szronu z parownika komory chłodziarki. Woda z rozpuszczonego szronu splywa rynienką do specjalnego pojemnika znajdującego się z tyłu urządzenia nad sprężarką, skąd następnie odparowuje.

Ważne jest okresowe czyszczenie otworu odpływowego znajdującego się na środku rynienki w komorze chłodziarki, aby zapobiec przelewaniu się wody i kapaniu jej na żywność.

Należy używać specjalnej przetyczki dostarczonej wraz z urządzeniem i umieszczonej w otworze odpływowym.

7.4 Rozmrażanie zamrażarki

Komora zamrażarki w tym modelu jest typu "no-frost" ("bezsronowa"). Oznacza to, że podczas działania urządzenia szron nie gromadzi się na wewnętrznych ściankach ani na żywności.

Jest to możliwe dzięki ciągłej cyrkulacji zimnego powietrza wewnątrz tej komory, co zapewnia automatycznie sterowany wentylator.

8. ROZWIĄZYWANIE PROBLEMÓW



UWAGA!

Przed przystąpieniem do rozwiązywania problemów należy wyjąć wtyczkę przewodu zasilającego z gniazda.

Rozwiązywanie problemów nieuwzględnionych w tej instrukcji można powierzyć wyłącznie wykwalifikowanemu elektrykowi lub innej kompetentnej osobie.



Podczas normalnego użytkowania urządzenia słychać odgłosy jego pracy (sprężarka, obieg czynnika chłodniczego).

Problem	Prawdopodobna przyczyna	Rozwiązanie
Urządzenie pracuje głośno.	Urządzenie nie stoi stabilnie.	Należy sprawdzić, czy urządzenie stoi stabilnie (wszystkie cztery nożki powinny stać na podłodze).
Sprężarka pracuje w sposób ciągły.	Regulator temperatury może być ustawiony nieprawidłowo.	Ustawić wyższą temperaturę.
	Drzwi nie są prawidłowo zamknięte.	Patrz punkt „Zamykanie drzwi”.
	Drzwi są otwierane zbyt często.	Nie pozostawiać otwartych drzwi dłużej niż to konieczne.

Problem	Prawdopodobna przyczyna	Rozwiązanie
	Temperatura produktów jest zbyt wysoka.	Pozostawić produkty, aby ostygły do temperatury pokojowej i dopiero wtedy włożyć je do urządzenia.
	Temperatura w pomieszczeniu jest zbyt wysoka.	Obniżyć temperaturę w pomieszczeniu.
	Włączona jest funkcja szybkiego zamrażania.	Patrz „Funkcja szybkiego zamrażania”.
Po tylnej ścianie chłodziarki sphywa woda.	Podczas automatycznego rozmrażania szron topi się na tylnej ścianie.	Jest to normalne zjawisko.
Woda sphywa do komory chłodziarki.	Odpyły kropliny jest niedrożny.	Oczyścić odpływ kropliny.
	Produkty uniemożliwiają sphywanie kropliny do rynienki na tylnej ścianie.	Upewnić się, że produkty nie stykają się z tylną ścianką.
Woda wylewa się na podłogę.	Końcówka wężyka odprowadzającego kropliny nie jest skierowana do pojemnika umieszczonego nad sprężarką.	Zamocować końcówkę wężyka odprowadzającego kropliny w pojemniku umieszczonego nad sprężarką.
Osadza się za dużo szronu i lodu.	Żywność nie została prawidłowo zapakowana.	Należy dokładniej zapakować żywność.
	Drzwi nie są prawidłowo zamknięte.	Patrz punkt „Zamykanie drzwi”.
	Regulator temperatury może być ustawiony nieprawidłowo.	Ustawić wyższą temperaturę.
Temperatura w urządzeniu jest zbyt wysoka.	Drzwi nie są prawidłowo zamknięte.	Patrz punkt „Zamykanie drzwi”.
	Temperatura produktów jest zbyt wysoka.	Pozostawić produkty, aby ostygły do temperatury pokojowej i dopiero wtedy włożyć je do urządzenia.
	Włożono jednocześnie zbyt wiele produktów.	Ograniczyć ilość jednocześnie wkładanych produktów.
Temperatura w chłodziarce jest zbyt wysoka.	Brak obiegu zimnego powietrza w urządzeniu.	Zapewnić obieg zimnego powietrza w urządzeniu.
Temperatura w zamrażarce jest zbyt wysoka.	Produkty są rozmieszczone zbyt blisko siebie.	Produkty należy przechowywać w taki sposób, aby zapewnić obieg zimnego powietrza.
Urządzenie nie działa.	Urządzenie jest wyłączone.	Włączyć urządzenie.
	Wtyczka przewodu zasilającego nie została prawidłowo włożona do gniazda elektrycznego.	Podłączyć prawidłowo wtyczkę do gniazda elektrycznego.

Problem	Prawdopodobna przyczyna	Rozwiązanie
	Urządzenie nie jest zasilane. Brak napięcia w gnieździe elektrycznym.	Podłączyć inne urządzenie elektryczne do tego samego gniazda elektrycznego. Skontaktować się z wykwalifikowanym elektrykiem.
Nie działa oświetlenie.	Oświetlenie jest w trybie czuwania.	Zamknąć i otworzyć drzwi.
Na wyświetlaczu widoczne jest wskazanie „dEMo”.	Urządzenie działa w trybie demonstracyjnym.	Nacisnąć przycisk OK na około 10 sekund po usłyszeniu długiego sygnału dźwiękowego. Wyświetlacz wyłączy się na chwilę: urządzenie rozpocznie normalną pracę.
Rozlega się sygnał dźwiękowy. Wyświetlacz jest podświetlony na czerwono.	Drzwi nie są prawidłowo zamknięte.	Patrz „Alarm otwartych drzwi”.
Na wyświetlaczu temperatury pojawia się górną lub dolną kwadrat.	Wystąpił błąd podczas pomiaru temperatury.	Skontaktować się z serwisem (układ chłodniczy będzie nadal chłodził żywność, ale regulacja temperatury stanie się niemożliwa).

Jeśli podane rozwiązania nie pomagają, należy skontaktować się z najbliższym autoryzowanym serwisem.

8.1 Zamykanie drzwi

1. Wyczyścić uszczelki drzwi.
2. W razie potrzeby wyregulować drzwi. Patrz punkt „Instalacja”.

3. W razie potrzeby wymienić uszkodzone uszczelki drzwi. Skontaktować się z punktem serwisowym.

9. INSTALACJA



OSTRZEŻENIE!

Przed instalacją urządzenia należy dokładnie przeczytać "Informacje dotyczące bezpieczeństwa" w celu zapewnienia własnego bezpieczeństwa i prawidłowego działania urządzenia.

9.1 Ustawianie

Urządzenie należy instalować w miejscu, w którym temperatura otoczenia będzie odpowiadać klasie klimatycznej wskazanej na tabliczce znamionowej urządzenia:

Klasa klimatyczna	Temperatura otoczenia
SN	od +10°C do +32°C
N	od +16°C do +32°C
ST	od +16°C do +38°C
T	od +16°C do +43°C

9.2 Przyłącze elektryczne

Przed podłączeniem urządzenia do sieci elektrycznej należy sprawdzić, czy napięcie oraz częstotliwość podane na tabliczce znamionowej

odpowiadają parametrom domowej instalacji zasilającej.

Urządzenie musi być uziemione. Wtyczka przewodu zasilającego dołączonego do urządzenia posiada styk uziemiający. Jeśli gniazdko zasilania nie jest uziemione, urządzenie należy odrębnie uziemić zgodnie z aktualnymi przepisami, uzgadniając to z wykwalifikowanym elektrykiem.

Producent nie ponosi żadnej odpowiedzialności w przypadku nieprzestrzegania powyższych wskazówek dotyczących bezpieczeństwa. Niniejsze urządzenie spełnia wymogi dyrektyw Unii Europejskiej.

9.3 Miejsce instalacji

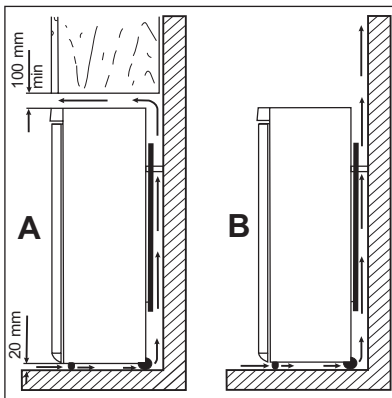

Urządzenie należy zainstalować z dala od źródeł ciepła, takich jak grzejniki, kotły, bezpośrednie promienie słoneczne itd. Należy zapewnić swobodny przepływ powietrza z tyłu urządzenia. Aby można było zapewnić optymalną sprawność urządzenia zainstalowanego pod wiszącą szafką, odległość między jego górną powierzchnią a szafką musi wynosić co najmniej 100 mm. Najlepiej jednak nie ustawiać urządzenia pod wiszącymi szafkami. Urządzenie można dokładnie wypoziomować dzięki regulowanym nóżkom.



OSTRZEŻENIE!

Należy zapewnić możliwość odłączenia urządzenia od źródła zasilania. Dlatego po zainstalowaniu urządzenia wtyczka musi być łatwo dostępna.

9.4 Tylne elementy dystansowe

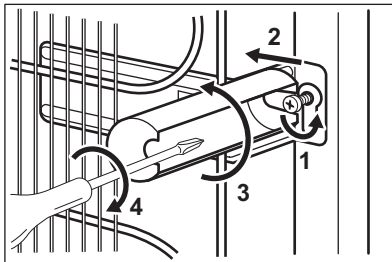

W torebce z dokumentacją znajdują się dwa elementy dystansowe.

Zamontować elementy dystansowe, wykonując następujące czynności:

1. Poluzować śrubę.
2. Wsunąć element dystansowy pod łeb śruby.
3. Obrócić element dystansowy do właściwego położenia.
4. Dokręcić śrubę.

9.5 Poziomowanie

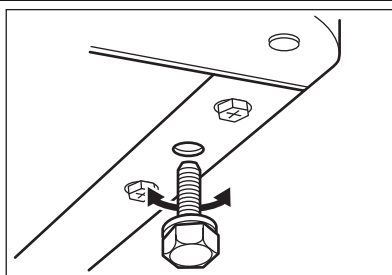

Urządzenie należy właściwie wypoziomować podczas ustawiania. Służą do tego dwie regulowane przednie nóżki.

9.6 Zmiana kierunku otwierania drzwi

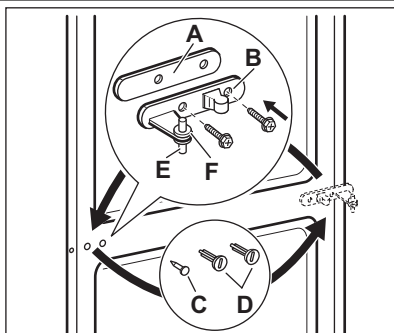

OSTRZEŻENIE!

Przed rozpoczęciem prac należy wyjąć wtyczkę z gniazda elektrycznego.



Aby wykonać poniższe czynności, zaleca się skorzystanie z pomocy drugiej osoby, która przytrzyma drzwi urządzeniami.

Aby zmienić kierunek otwierania drzwi, należy wykonać następujące czynności:

- Otworzyć drzwi. Odkręcić środkowy zawias (B). Zdjąć plastikową podkładkę (A).
- Zdjąć podkładkę (F) i przenieść ją na drugą stronę sworznia zawiasu (E).
- Zdjąć drzwi.
- Wyjąć lewą zaślepkę środkowego zawiasu (C, D) i przenieść ją na drugą stronę.
- Włożyć sworzeń środkowego zawiasu (E) w lewy otwór dolnych drzwi.
- Odkręcić sworzeń górnego zawiasu i przykręcić go po przeciwnej stronie.

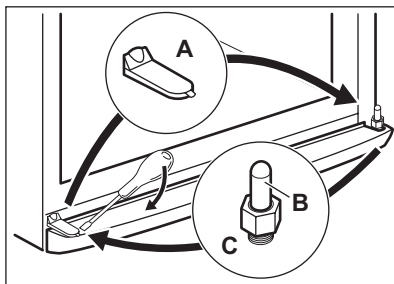
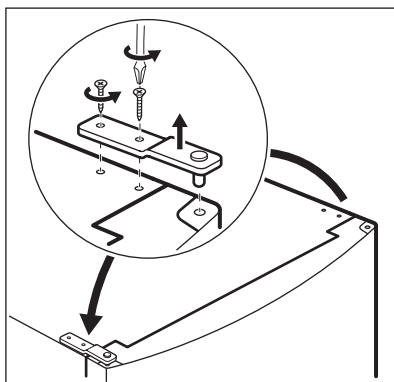

- Zdjąć zaślepkę za pomocą odpowiedniego narzędzia (A).
- Odkręcić sworzeń dolnego zawiasu (B) z podkładką (C) i umieścić je po przeciwnej stronie.
- Włożyć zaślepkę (A) po przeciwnej stronie.

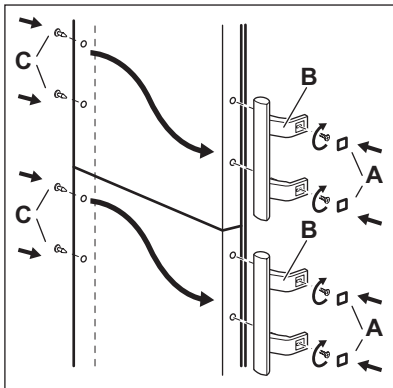

- Wyjąć zaślepki (B). Wyjąć zaślepki (A).
- Odkręcić uchwyty (C) i przykręcić je po drugiej stronie.
- Włożyć ponownie zaślepki (A) po przeciwnej stronie.

Na końcu upewnić się, czy:

- Wszystkie wkręty są dokręcone.
- Uszczelka magnetyczna przylega do obudowy.
- Drzwi otwierają i zamykają się prawidłowo. Uszczelka może nie przylegać dokładnie do obudowy w niskiej temperaturze otoczenia (np. zimą). Należy odczekać, aż uszczelka dopasuje się naturalnie.

Jeżeli użytkownik nie chce samodzielnie wykonywać opisanych czynności, powinien zwrócić się o pomoc do najbliższego autoryzowanego serwisu. Specjalista z serwisu odpłatnie zmieni kierunek otwierania drzwi.

10. HAŁAS/GŁOŚNA PRACA

Podczas normalnego działania urządzenia słychać odgłosy pracy (sprężarka, obieg czynnika chłodniczego).

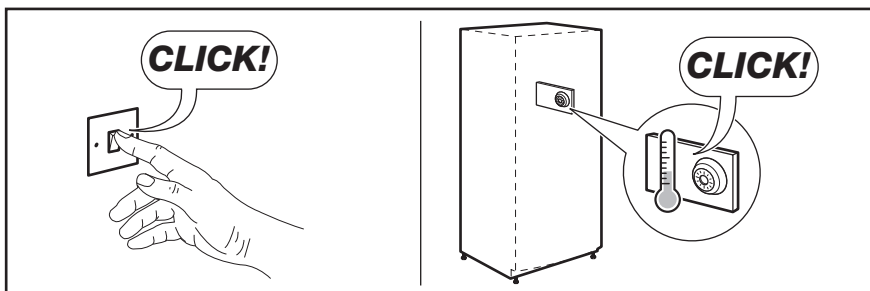
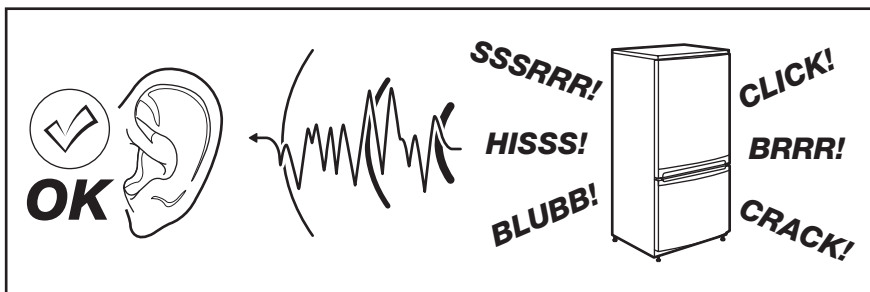

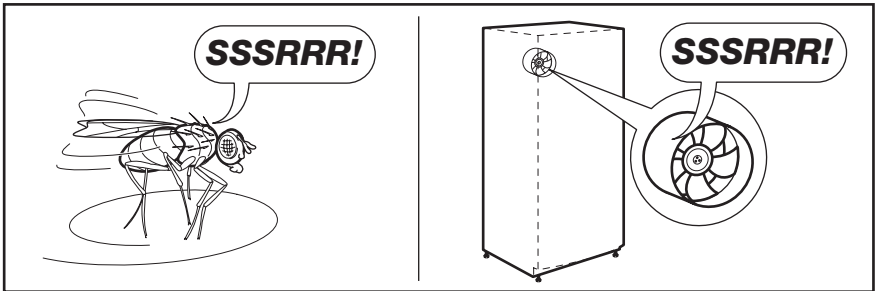
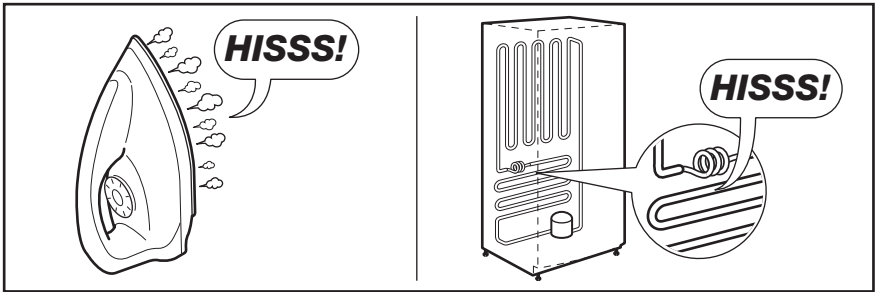
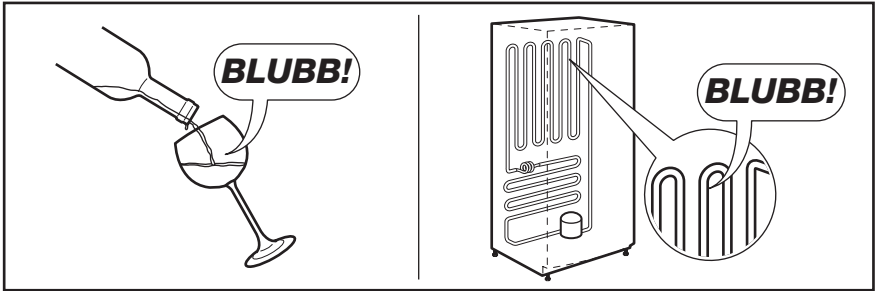
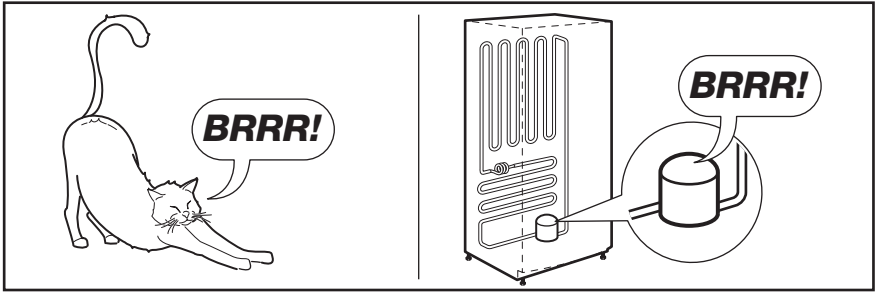

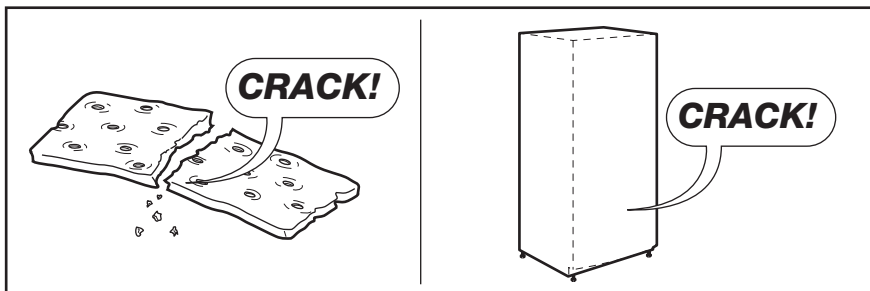

11. DANE TECHNICZNE

Wymiary		
Wysokość		2010 mm
Szerokość		595 mm
Głębokość		658 mm
Czas utrzymywania temperatury bez zasilania		18 h
Napięcie		230-240 V
Częstotliwość		50 Hz

Dane techniczne są widoczne na tabliczce znamionowej znajdującej się z lewej strony wew-

nątrz urządzenia oraz na etykiecie informującej o zużyciu energii.

12. OCHRONA ŚRODOWISKA

Materiały oznaczone symbolem  należy poddać utylizacji. Opakowanie urządzenia włożyć do odpowiedniego pojemnika w celu przeprowadzenia recyklingu. Należy zadbać o ponowne przetwarzanie odpadów urządzeń elektrycznych i elektronicznych, aby chronić środowisko

naturalne oraz ludzkie zdrowie. Nie wolno wyrzucać urządzeń oznaczonych symbolem  razem z odpadami domowymi. Należy zwrócić produkt do miejscowego punktu ponownego przetwarzania lub skontaktować się z odpowiednimi władzami miejskimi.

www.electrolux.com/shop



280150447-A-162012