

<b>HU</b>	Használati útmutató	2
<b>LV</b>	Lietošanas instrukcija	15
<b>LT</b>	Naudojimo instrukcija	27
<b>MK</b>	Упатство за ракување	39

Mosógép  
Veļas mašīna  
Skalbyklė  
Машина за перење

# USER MANUAL

## Tartalomjegyzék

Biztonsági információk	2	Működési problémák	9
Termékleírás	3	Mosószeres és adalékok	10
Egy mosási ciklus lefuttatása	4	Műszaki jellemzők	10
Napi használat	5	Fogyasztási értékek	11
Mosási programok	6	Üzembe helyezés	12
Ápolás és tisztítás	8	Környezetvédelmi tudnivalók	14

A változtatások jogát fenntartjuk.

## Biztonsági információk

Kérjük, a készülék üzembe helyezése és használata előtt figyelmesen olvassa el ezeket a pontokat. Ezt a használati utasítást tartsa a készülék közelében.

### Általános biztonság

- Ne módosítsa, illetve ne próbálja meg módosítani a készüléket. Ez veszélyes lehet az Ön számára.
- A mosási program elindítása előtt győződjön meg arról, hogy minden pénzérmet, biztosítótűt, brosst, csavart stb. eltávolított. Ha benne hagyja a mosnivalóban, azok súlyosan károsíthatják a készüléket.
- Az ajánlott mosószermennyiséget használja.
- A kisméretű ruhadarabokat (zoknik, övek stb.) tegye egy kis vászonzsákba vagy párnahuzatba.
- Használat után válassza le a készüléket a hálózatról, és zárja el a vízcsapot.
- Tisztítás vagy karbantartás előtt mindig válassza le a készüléket az elektromos hálózatról.
- Ne mosson a készülékben olyan ruhadarabokat, amelyek bordázatot, befejezetlen vagy szakadt anyagot tartalmaznak.

### Üzembe helyezés

- A leszállítás után azonnal csomagolja ki a készüléket, vagy kérjen meg valakit, hogy csomagolja ki. Ellenőrizze, hogy nem sérült-e meg a készülék külseje bármilyen módon. Minden szállítási sérülésről tájékoztassa a kereskedőt.

- A készülék üzembe helyezése előtt távolítsa el minden szállítási rögzítőcsavart és csomagolóanyagot.
- A készülék vízvezetékre való csatlakoztatásához szükséges munkákat kizárólag megfelelő képesítéssel rendelkező vízvezeték-szerelő végezheti el.
- Ha a készülék csatlakoztatásához a háztartás elektromos rendszerét alkalmassá kell tenni, ezt a munkát szakképzett villanyszerelőnek kell elvégeznie.
- Ügyeljen arra, hogy az üzembe helyezés után a hálózati tápkábel ne szoruljon be a készülék alá.
- Ha a gépet padlószőnyegen helyezi üzembe, győződjön meg róla, hogy a szőnyeg nem zárja el a készülék alapzatán található szellőzőnyílások egyikét sem.
- A készüléket az előírásoknak megfelelő, földelt hálózati csatlakozódugasszal kell felszerelni.
- Mielőtt a készüléket az elektromos hálózatra csatlakoztatja, figyelmesen olvassa el az "Elektromos csatlakoztatás" c. fejezetben található utasításokat.
- A hálózati tápkábel cseréjét kizárólag erre felhatalmazott szervizmérnökök végezhetik el.
- A gyártó nem vállal semmilyen felelősséget a helytelen üzembe helyezésből fakadó esetleges károkért.

### Fagyás elleni óvintézkedések

Ha a készülék 0 °C alatti hőmérsékletnek van kitéve, a következő óvintézkedéseket meg kell tenni:

- Zárja el a csapot, és válassza le a befolyócsövet.
- Helyezze a befolyócső és a kifolyócső végét a padlózatra elhelyezett edénybe.
- Válassza ki az Ürités programot, és hagyja futni a ciklus végéig.
- Válassza le a készüléket az áramforrásról a programkapcsolót "Stop"  állásba forgatva.
- Húzza ki a készülék hálózati dugaszát.
- Helyezze vissza a befolyócsövet és a kifolyócsövet.

Így a csövekben maradt víz kifolyik, ezzel elkerülhető a jégképződés, ami a készülék károsodásához vezetne.

Mielőtt ismét bekapcsolná a készüléket, gondoskodjon arról, hogy olyan területen helyezze üzembe, ahol a hőmérséklet nem esik fagypont alá.

#### Használat

- A készüléket normál háztartási használatra tervezték. Ne használja a készüléket ke-

reskedelmi vagy ipari célokra, illetve semmilyen más célra.

- Mosás előtt nézze meg minden ruhadarabon a kezelési címke utasításait.
- Ne tegyen olyan darabokat a mosógépbe, amelyen benzin, alkohol vagy triklóretilén stb. használatával feltöltésvitást végeztek. Ilyen feltöltésvitók használata esetén várjon, amíg a termék elpárolog, mielőtt ezeket a ruhadarabokat a dobba tenné.
- Üritse ki a ruhák zsebét, és a lepedőket, törölközőket stb. hajtogassa szét.
- A készülék kialakítása nem olyan, hogy azt csökkent fizikai, értelmi vagy mentális képességű, illetve megfelelő tapasztalatok és ismeretek híján lévő személyek (beleértve a gyermekeket is) használhassák, hacsak a biztonságukért felelős személy nem biztosít számukra felügyeletet és útmutatást a készülék használatára vonatkozóan. Gondoskodni kell a gyermekek felügyeletéről annak biztosítása érdekében, hogy ne játsszanak a készülékkel.

## Termékleírás

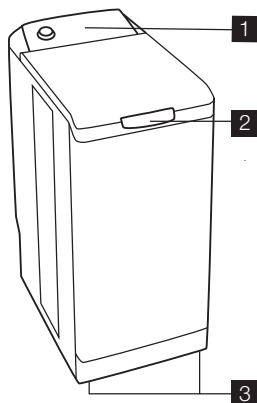

- 1 A kezelőpanel
- 2 Fedélfogantyú
- 3 Szabályozható szintezőlábak

## Kezelőpanel

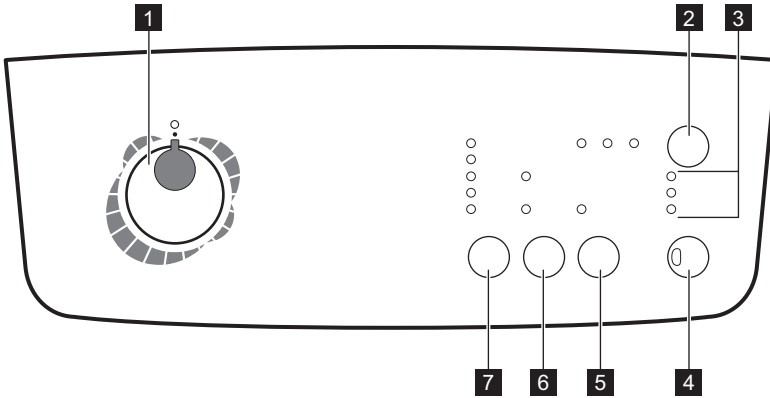

- 1** Programválasztó gomb
- 2** KÉSLELTETETT INDÍTÁS gomb
- 3** Ciklusfutás jelzőfényei
- 4** INDÍTÁS/SZÜNET gomb

- 5** EXTRA ÖBLÍTÉS gomb
- 6** OPCIÓK gomb
- 7** CENTRIFUGÁLÁS gomb

## Adagolódoboz

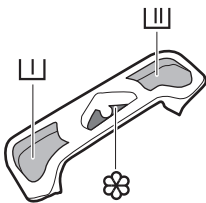

- I** Előmosás
- II** Mosás
- ☼ Öblítőszer (ne töltsse a **M** MAX jel fölé)

## Egy mosási ciklus lefuttatása

### Az első használat

- i** • Győződjön meg arról, hogy az elektromos és vízcsatlakozások megfelelnek az üzembe helyezési útmutatásoknak.
- Távolítsa el a polisztirol betétet és minden más elemet a dobból.

- Futtasson le egy kezdeti mosási ciklust 90°C-on, ruhanemű nélkül, de mosószerrel, hogy megtisztítsa a víztartályt.



## Napi használat

### A mosnivaló betöltése

- Nyissa fel a készülék fedelét.
- Az A kioldógomb megnyomásával nyissa ki a dobot: A két ajtószárny automatikusan kinyílik.
- Töltse be a mosnivalót, zárja be a dobot és a mosógép fedelét.

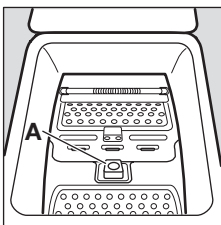

**⚠ Vigyázat** Mielőtt lezárná a készülék fedelét, győződjön meg arról, hogy a dobjó be van-e zárva.

- Amikor a két ajtószárny le van zárva,
- az A kioldógomb kiugrik.

### A mosószeres adagolása

Öntse a mosószermennyiséget a mosási rekeszbe [ ] és az előmosási rekeszbe [ ], ha kiválasztotta az "előmosás" opciót. Töltse az öblítőszeret a [ ] rekeszbe, ha szükséges.

### A kívánt program kiválasztása

Fordítsa a programkapcsolót a kívánt programra. A "Start/Szünet" [ ] gomb zölden villog.

Ha Ön akkor forgatja el a programkapcsolót egy másik programra, amikor egy ciklus folyamatban van, a készülék figyelmen kívül hagyja az újonnan kiválasztott programot. A "Start/Szünet" [ ] gomb pirosan villog néhány másodpercig.

### A centrifugálási sebesség kiválasztása

Nyomja meg a „Centrifugálás” [ ] gombot a centrifugálási sebesség megváltoztatásához, ha a készülék által választott sebességtől eltérő sebességen kívánja centrifugálni a ruháit. Választhatja az „Öblítóstop” [ ] opciót is.

A maximális centrifugálási sebességeket megtalálja a „Mosási programok” c. részben.

### Öblítóstop [ ]

Ennek a funkciónak a kiválasztásakor a készülék nem ereszt le az utolsó öblítövet, hogy megóvja a ruhákat a gyűrődéstől. Miután a program véget ért, és az „Öblítóstop” [ ] funkciókat kiválasztotta, a ciklus befejezéséhez és a víz leeresztéséhez ki kell választania a „Centrifugálás” [ ] vagy a „Leeresztés” [ ] programot is.

### Kiegészítő funkciók kiválasztása [ ]

A Különböző opciókat a program kiválasztása után és a „Start/Szünet” [ ] gomb megnyomása előtt kell kiválasztani (lásd „Programtáblázat”). Nyomja meg a kívánt gomb(ka)t: a megfelelő jelzőfények felgyulladnak. Ha ismét megnyomja, a jelzőfények kialszanak. Ha az opciók egyike nem egyeztethető össze a kiválasztott programmal, a „Start/Szünet” [ ] gomb pirosan villog.

### "Előmosás" opció [ ]

A készülék egy előmosást végez max. 30 °C-on.

### Gyors opció [ ]

A mosás időtartama a kiválasztott programtól függően csökken.

### „Extra öblítés” beállítás [ ]

A mosógép egy vagy több további öblítést végez a mosási ciklus alatt. A beállítás az érzékeny bőrű egyéneknek és olyan helyeken ajánlott, ahol a víz nagyon lágy.





### "Késleltetett indítás" [ ]



Ez az opció lehetővé teszi, hogy a "Késleltetett indítás" [ ] gomb megnyomása révén a mosási program indítását 3, 6 vagy 9 órával késleltesse.

A késleltetési időtartamot bármikor módosíthatja vagy törölheti a "Start/Szünet" [ ] gomb megnyomása előtt, ha megnyomja ismét a "Késleltetett indítás" [ ] gombot (amikor az összes jelzőfény kialszik, a mosási program azonnal elindul).

Ha már megnyomta a "Start/Szünet" [ ] gombot, de szeretné módosítani vagy törölni a

késleltetett indítást, az alábbiak szerint járjon el:

- A késleltetett indítás törléséhez és a ciklus azonnali elindításához nyomja meg a "Start/Szünet" , majd pedig a "Késleltetett indítás"  gombot. Nyomja meg a "Start/Szünet"  gombot a ciklus elindításához.
- A késleltetési időszak módosításához "Stop" állásba  kell lépnie, majd újra kell programoznia a ciklust.

A fedél a késleltetett indítás időtartama alatt zárva van. Ha ki kell nyitnia a fedelet, először szünet helyzetbe kell állítania a készüléket a "Start/Szünet"  gomb megnyomásával. A fedél lecsukása után ismét nyomja meg a "Start/Szünet"  gombot.

### A program indítása

A program elindításához nyomja meg a "Start/Szünet"  gombot. A megfelelő jelzőfény zölden világít. Normális jelenség, ha a programválasztó a ciklus alatt nem mozdul el. Az aktuális ciklusnak megfelelő jelzőfény világít.

 +  : Előmosás + Mosás

 +  : Öblítések + Centrifugálás

→ : Ciklus vége



 A leeresztő szivattyú egy rövid időre bekapcsolhat, amikor a készülék vizet tölt be.

## Mosási programok



Program / mosnivaló típusa	Töltet	Rendelkezésre álló kiegészítő funkciók
 <b>Pamut (30° - 90°):</b> Fehér vagy színes, pl. normál mértékben szennyezett munkaruhák, ágynemű, terítő, alsónemű, törölközők. Max. centrifugálási sebesség: 1000 ford./perc	6 kg	Öblítőstop, Gyors, Előmosás, Extra öblítés, Késleltetett indítás
  <b>Pamut Eco (40° és 60°<sup>1</sup>):</b> Fehér vagy színes, pl. normál mértékben szennyezett munkaruhák, ágynemű, terítő, alsónemű, törölközők. Max. centrifugálási sebesség: 1000 ford./perc	6 kg	Öblítőstop, Előmosás, Extra öblítés, Késleltetett indítás

### Program megszakítása

#### Mosnivaló hozzáadása az első 10 perc alatt

Nyomja meg a Start/Szünet  gombot: a megfelelő jelzőfény zölden világít, miközben a készülék szünet helyzetben van. A fedelet csak kb. két perccel azután lehet kinyitni, hogy a mosógép leállt. A program folytatásához nyomja meg ismét a "Start/Szünet"  gombot.



#### A folyamatban lévő program módosítása







Mielőtt bármilyen változtatást végrehajtaná az aktuális programon, a "Start/Szünet"  gomb megnyomásával szünetre kell állítani a mosógépet. Ha a módosítás nem lehetséges, a "Start/Szünet"  gomb pirosan villog néhány másodpercig. Ha mégis úgy dönt, hogy módosítja a programot, törölnie kell az aktuális programot (lásd lentebb).

#### Program törlése

Ha törölni kívánja a programot, forgassa a programkapcsolót a "Stop"  állásba.

#### Amikor a program véget ért

A mosógép automatikusan leáll, a "Start/Szünet"  gomb kiugrik, és a "Ciklus vége" → jelzőfény felgyullad. A fedelet csak kb. két perccel azután lehet kinyitni, hogy a mosógép leállt. Forgassa a programkapcsolót „Stop”  állásba. Szedje ki a ruhát. Húzza ki a készülék hálózati vezetékét, és zárja el a vízcsapot.

Program / mosnivaló típusa	Töltet	Rendelkezésre álló kiegészítő funkciók
 <b>Műszál (30° - 60°):</b> Műszál szövetek, fehérenemű, színes ruhadarabok, nem vasalható ingek, blúzok. Max. centrifugálási sebesség: 900 ford./perc	2,5 kg	Öblítóstop, Gyors, Előmosás, Extra öblítés, Késleltetett indítás
 <b>Vasaláskönyvitő (40°):</b> Pamuthoz és műszálhoz. Csökkenti a gyűrődést, és könnyebbé teszi a vasalást. Max. centrifugálási sebesség: 900 ford./perc	1,0 kg	Öblítóstop, Előmosás, Extra öblítés, Késleltetett indítás
★ Speciális programok		
 <b>Kényes (30° - 40°):</b> Mindenféle kényes anyaghoz, például függönyökhöz. Max. centrifugálási sebesség: 700 ford./perc	2,5 kg	Öblítóstop, Gyors, Előmosás, Extra öblítés, Késleltetett indítás
 <b>Kézi mosás (30° - 40°):</b> A „kézzel mosható” címkével ellátott, nagyon kényes darabokhoz. Max. centrifugálási sebesség: 1000 ford./perc	1,0 kg	Öblítóstop, Késleltetett indítás
 <b>Gyapjú (40°):</b> Gépben mosható gyapjú ruhaneműkhöz, amelyek címkéjén ez áll: „Tiszta gyapjú, gépben mosható, nem megy össze”. Max. centrifugálási sebesség: 1000 ford./perc	1,0 kg	Öblítóstop, Késleltetett indítás
 <b>Sport intenzív (40°):</b> Normál és erősen szennyezett szabadterei sportruházathoz; a készülék automatikusan előmosási fázissal egészíti ki a mosási folyamatot. <sup>2)</sup> Max. centrifugálási sebesség: 900 ford./perc	2,5 kg	Öblítóstop, Extra öblítés, Késleltetett indítás
 <b>Függönyök (40°):</b> Függönyök mosásához. Az Előmosás opció automatikusan bekapcsol. Max. centrifugálási sebesség: 700 ford./perc	2,5 kg	Öblítóstop, Extra öblítés, Késleltetett indítás
 <b>Öblítés:</b> A program kézzel mosott ruhadarabok öblítéséhez használható. Max. centrifugálási sebesség: 1000 ford./perc	6 kg	Öblítóstop, Extra öblítés, Késleltetett indítás
 <b>Vízleeresztés :</b> Egy üres ciklust futtat le Öblítóstop után.	6 kg	
 <b>Centrifugálás :</b> 500 és 1000 fordulat/perc közötti centrifugálási ciklus Öblítóstop funkció után.	6 kg	Késleltetett indítás

### 1) Standard programok az energiacímke fogyasztási értékei számára

A 2010/1061 számú rendelkezésnek megfelelően a „Pamut Eco 60 °C” és a „Pamut Eco 40 °C” az átlagosan szennyezett pamut ruhanemű mosásához használatos szabványos program. Ezek a leghatékonyabb programok a normál szennyezettségű pamut ruhák mosásához, ami a vízfelhasználást és az energiafogyasztást illeti.

 A mosási fázis tényleges vízhőmérséklete eltérhet a megadott program-hőmérséklettől.

2) Az előmosási fázishoz nem javasolt mosószert adni.

## Ápolás és tisztítás

Húzza ki a készülék hálózati dugaszát a tisztítás előtt.

### A készülék vízkömentesítése

A készüléket vízkömentesítéséhez használjon mosógépekhez készült, megfelelő, nem korrozív terméket. Olvassa el a termék címkéjét, hogy mekkora az ajánlott mennyiség, és milyen gyakran kell a vízkömentesítést elvégezni.

### A készülék külseje

A készülék külsejének megtisztításához használjon meleg szappanos vizet. Soha ne használjon alkoholt, oldószereket vagy hasonló termékeket

### Adagolódoboz

Tisztításához az alábbiak szerint járjon el:

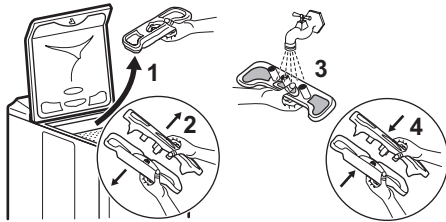

### Kifolyócső szűrő

Rendszeresen tisztítsa meg a leeresztő szűrőt, amely a dob alján található:

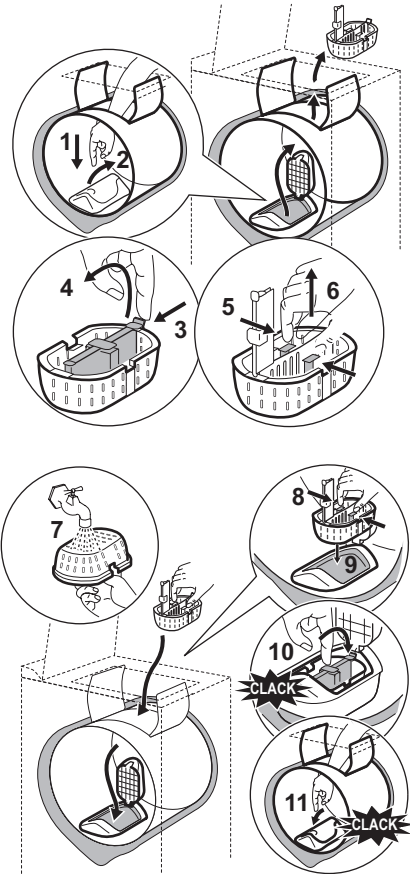

### Befolyócső-szűrők

Tisztításukhoz az alábbiak szerint járjon el:

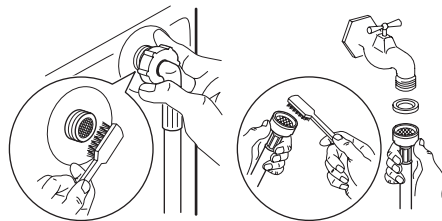

## Működési problémák

A készüléken a gyárból való kiadás előtt számos ellenőrzést végeztek el. Ha mégis rendellenességet észlelne, kérjük, olvassa át az

alábbi részeket, mielőtt a vevőszolgálatot hívná.

Problémák	Okok
A készülék nem indul el, vagy nem tölt be vizet:	<ul style="list-style-type: none"> <li>A készülék nincs megfelelően csatlakoztatva, az elektromos csatlakozás nem működik megfelelően, áramszünet van;</li> <li>a készülék fedele és a dob ajtószármái nincsenek jól bezárva;</li> <li>a programindító parancs nincs megfelelően kiválasztva;</li> <li>a vízellátás megszakadt, a vízcsapot lezárták;</li> <li>a vízbevezető szűrők szennyezettek (lásd az „Ápolás és tisztítás” részt).</li> </ul>
A készülék vizet vesz fel, de rögtön ki is üríti:	<ul style="list-style-type: none"> <li>A kifolyócső „U” darabja túl alacsonyra van rögzítve (lásd az „Üzembe helyezés” részt).</li> </ul>
A készülék nem öblít, vagy nem üríti ki a vizet:	<ul style="list-style-type: none"> <li>A kifolyócső eldugult vagy megtört;</li> <li>eldugult a kifolyó szűrője (lásd az „Ápolás és tisztítás” részt);</li> <li>bekapcsolt az egyensúlyvesztés érzékelője: a mosnivaló egyenetlenül oszlik el a dobben;</li> <li>az „Ürítés” program, illetve a „Halk ciklus” vagy az „Öblítóstop” opció ki van választva;</li> <li>a kifolyócső U-idomának magassága nem megfelelő.</li> </ul>
A készülék nem centrifugál:	<ul style="list-style-type: none"> <li>Egyensúlyi problémák vannak a ruhatöltettel: helyezzen be több mosnivalót, vagy rendezze el kézzel a mosnivalót a dobben.</li> </ul>
Víz van a készülék körül:	<ul style="list-style-type: none"> <li>A túl sok mosószer túlcserélődés habképződést okozott;</li> <li>a mosószer nem alkalmas gépi mosáshoz;</li> <li>a kifolyócső „U” darabja nincs megfelelően csatlakoztatva;</li> <li>a befolyócső szivárog.</li> </ul>
Nem kielégítő a mosás eredménye:	<ul style="list-style-type: none"> <li>A mosószer nem alkalmas gépi mosáshoz;</li> <li>túl sok mosnivaló van a dobben,</li> <li>a mosási ciklus nem megfelelő,</li> <li>nincs elegendő mosószer.</li> </ul>
A készülék vibrál és zajos:	<ul style="list-style-type: none"> <li>a készülékből nem távolította el az összes csomagolóanyagot (lásd az „Üzembe helyezés” részt);</li> <li>a készülék nincs megfelelően szintbe állítva, és nincs egyensúlyban (lásd az „Üzembe helyezés” részt);</li> <li>a készülék túl közel van a falhoz vagy a bútorhoz;</li> <li>a mosnivaló egyenetlenül oszlik el a dobben, a töltet túl kicsi;</li> <li>a készülék beüzemelési folyamatban van, a zaj idővel megszűnik.</li> </ul>

Problémák	Okok
Túl hosszú a mosási ciklus:	<ul style="list-style-type: none"> <li>A vízbevezető szűrők szennyezettek (lásd az „Ápolás és tisztítás” részt);</li> <li>az áram- vagy a vízellátás szünetel;</li> <li>a motor túlhevülési érzékelője bekapcsolt;</li> <li>a befolyó víz hőmérséklete alacsonyabb a szokásosnál;</li> <li>a habérzékelő biztonsági rendszer bekapcsolt (túl sok a mosószer), a mosógép pedig megkezdte a hab kiürítését;</li> <li>az egyensúlyérzékelő bekapcsolt: annak érdekében, hogy a mosnivaló eloszlásra a dobban egyenletesebb legyen, a készülék egy extra fázist adott a ciklushoz.</li> </ul>
A készülék leáll a mosási ciklus alatt:	<ul style="list-style-type: none"> <li>A víz- vagy az áramellátás szünetel;</li> <li>kiválasztották az Öblítőstop opciót;</li> <li>a dob ajtószármái nyitva vannak.</li> </ul>
A fedél nem nyitható a ciklus végén:	<ul style="list-style-type: none"> <li>A dobban a hőmérséklet túl magas,</li> <li>a fedél a ciklus befejeződése után 1-2 perccel old ki.</li> </ul>
Az adagolórekesz feltöltésekor az öblítőszer közvetlenül a dobba folyik:	<ul style="list-style-type: none"> <li>Túllépte a MAX jelzést.</li> </ul>
Az „Indítás/Szünet” gomb 1) vörösen villog 2):	<ul style="list-style-type: none"> <li>a fedél nincs jól lezárva,</li> <li>eldugult a kifolyó szűrője,</li> <li>a kifolyócső eldugult vagy megtört,</li> <li>a kifolyócső rögzítése túl magasan van (lásd az „Üzembe helyezés” c. szakaszt),</li> <li>az ürítőszivattyú elzáródott,</li> <li>a vezetékek elzáródtak,</li> <li>a vízcsapot elzárták, a vízellátás megszakadt.</li> </ul>

1) Bizonyos modellek esetén hangjelzés hallható

2) Bármilyen probléma megoldása után a megszakított program újraindításához nyomja meg az „Indítás/Szünet” gombot.

## Mosószeres és adalékok

Csak mosógépek számára készült mosószereseket és adalékokat használjon. Nem ajánljuk különféle típusú mosószeresek keverését. Ez foltot hagyhat a ruhaneműn. A mosóporok használata tekintetében nincsenek korlátozások. Nem használhatók folyékony mosószeresek, amikor az Előmosás ki van választva.

Előmosás nélküli ciklusok esetén a folyékony mosószer közvetlenül a dobba vagy a mosószer gyártója által biztosított különleges adagolóeszközbe töltsen. A mosószereseket vagy adagolókat a készülék adagolódobozának mosószerrekeszébe kell helyezni.

## Műszaki jellemzők

MÉRETEK	Magasság	850 mm
	Szélesség	400 mm
	Mélység	600 mm

TÁPFESZÜLTÉS/FREKVENCIA ENERGIAFOGYASZTÁS		230 V / 50 Hz 2300 W
VÍZNYOMÁS	Minimum Maximum	0,05 MPa (0,5 bar) 0,8 MPa (8 bar)
Csatlakoztatás a vízhálózatra		20/27 típus

Márkajelzés	Zanussi	
Forgalmazó neve	Electrolux Lehel Kft 1142 Budapest Erzsébet kir.-né útja 87	
Modellnév	ZWQ 35104	
	Mértékegység	
Energiaosztály	(az <b>A+++</b> és <b>D</b> közötti skálán, ahol az <b>A++</b> + - a leghatékonyabb és <b>D</b> - a legkevésbé hatékony)	A+
Mosási hatékonyság	(az <b>A</b> és <b>G</b> közötti skálán, ahol <b>A</b> - nagyobb és <b>G</b> - kisebb teljesítményű)	A
Centrifugálási hatékonyság	(az <b>A</b> és <b>G</b> közötti skálán, ahol <b>A</b> - jobb és <b>G</b> - rosszabb)	C
Maradék nedvesség	%	60
Maximális centrifugálási sebesség	ford./perc	1000
Mosási töltet normál pamut program esetében	kg	6
Átlagos éves energiafogyasztás <sup>1)</sup>	kWh	185
Átlagos éves vízfogyasztás <sup>1)</sup>	liter	9680
Mosóprogram zajszintje normál, 60°C-os pamut program esetében	dB/A	58
Centrifuga zajszintje normál, 60°C-os pamut program esetében	dB/A	75

1) Az EN60456 szabványnak megfelel.

## Fogyasztási értékek

**i** A címkén szereplő adatok tájékoztató jellegűek. Az értékek különböző okok miatt változhatnak, pl. a ruhanemű jellege és mennyisége, a víz és a környezeti hőmérséklet függvényében.

Programok	Töltet (kg)	Energiafogyasztás (kWh)	Vízfogyasztás (liter)	Program hozzávetőleges időtartama (perc)	Fennmaradó nedvesség (% <sup>1)</sup> )
Pamut 60 °C	6	1.3	62	145	60
Pamut 40 °C	6	1.2	58	120	60

Programok	Töltet (kg)	Energiafogyasztás (kWh)	Vízfogyasztás (liter)	Program hozzávetőleges időtartama (perc)	Fennmaradó nedvesség (%) <sup>1)</sup>
Műszál 40 °C	2,5	0.65	48	80	37
Kímélő 40 °C	2,5	0.55	53	70	37
Gyapjú/Kézi mosás 30 °C	1	0.4	48	54	32
<b>Szabványos pamut program</b>					
Szabványos pamut 60 °C	6	1.03	48	225	60
Szabványos pamut 60 °C	3	0.78	41	151	60
Szabványos pamut 40 °C	3	0.60	42	137	60

1) a centrifugálási fázis végén.

Kikapcsolt állapotban (W)	Bekapcsolva hagyva (W)
0.10	1.60

## Üzembe helyezés

Az első alkalommal való használat előtt távolítsa el minden szállítási védőcsomagolást. Tartsa meg a doboz a jövőbeni szállításhoz: A nem rögzített készülék szállítása a belső részek sértéséhez vezethet, szivárgásokat és meghibásodásokat okozhat. A készülék fizikai kontaktus révén is megsérülhet.

### Kicsomagolás

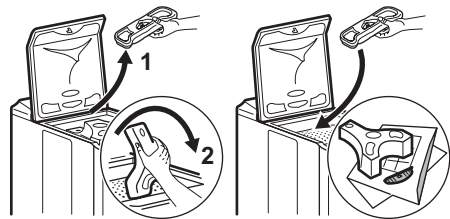
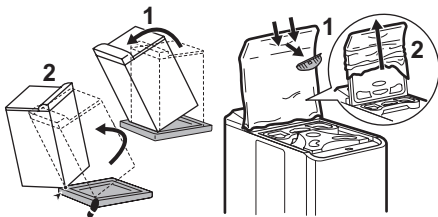

### Kibontás

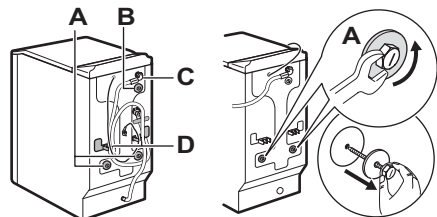



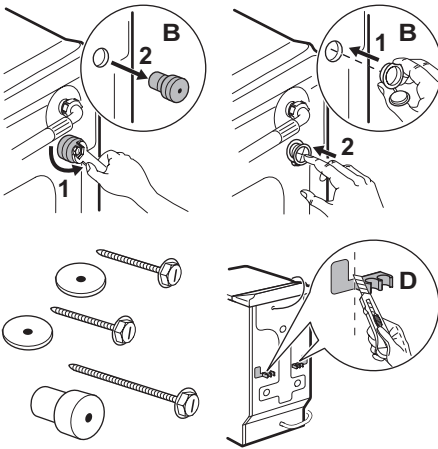

Őrizze meg a szállításhoz használt csavarokat, mivel később még szüksége lehet rájuk.

A készülék szomszédos bútorokkal egy szintbe állításához vágja ki ezeket a műanyag darabokat.

### Vízellátás

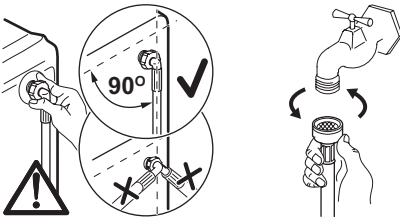

Amennyiben szükséges, mozgassa a befolyócsövet az ábrán jelzett irányba. Ehhez lazítsa meg a befolyócső szorítógyűrűjét, majd helyezze el a befolyócsövet az ábrának megfelelően úgy, hogy lefele irányuljon. Szorítsa meg újra a szorítógyűrűt, és ellenőrizze, hogy nem tapasztalható-e szivárgás.

Nyissa ki a vízcsapot. Ellenőrizze, nincs-e szivárgás. A befolyócsövet nem szabad meghosszabbítani. Ha túl rövid, vegye fel a kapcsolatot a vevőszolgálatlal.

### Vízleeresztés

Szerelje fel az U-darabot a kifolyócsőre. Tegyen mindent a leeresztési pontra (vagy egy kádba) 70 és 100 cm közötti magasságban. Ügyeljen arra, hogy biztonságosan legyen rögzítve. A szivornyahatás kockázatának elkerülése érdekében a levegőnek be kell tudni lépnie a cső végén.

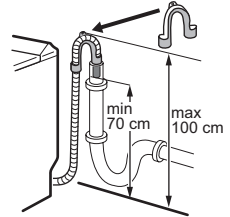

A kifolyócsővön soha nem lehetnek törések. Ha túl rövid, vegye fel a kapcsolatot egy szerelővel.

### Elektromos csatlakoztatás

A mosógépet kizárólag 230 V-os egyfázisú hálózathoz szabad csatlakoztatni. Ellenőrizze a biztosítékot: 10 A, 230 V. A készüléket tilos hosszabbítóhoz vagy elosztóhoz csatlakoztatni. Ügyeljen arra, hogy a dugasz földelve legyen, és hogy megfeleljen az érvényben lévő előírásoknak.

### Elhelyezés

A készüléket sima és kemény felületen, szelőlőzött helyiségben kell elhelyezni. Gondoskodjon arról, hogy a készülék ne érjen hozzá a falhoz vagy a többi berendezéshez. A pontos vízszintbe állítás megelőzi a vibrációt, a

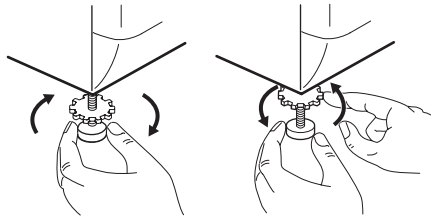

zajt és a készülék elmozdulását az üzemelés alatt.



## Környezetvédelmi tudnivalók

A terméken vagy a csomagoláson található  szimbólum azt jelzi, hogy a termék nem kezelhető háztartási hulladékként. Ehelyett a terméket el kell szállítani az elektromos és elektronikai készülékek újrahasznosítására szakosodott megfelelő begyűjtő helyre. Azzal, hogy gondoskodik ezen termék helyes hulladékba helyezéséről, segít megelőzni azokat, a környezetre és az emberi egészségre gyakorolt potenciális kedvezőtlen következményeket, amelyeket ellenkező esetben a termék nem megfelelő hulladékkezelése okozhatna. Ha részletesebb tájékoztatásra van szüksége a termék újrahasznosítására vonatkozóan, kérjük, lépjen kapcsolatba a helyi önkormányzattal, a háztartási hulladékok kezelését végző szolgálattal vagy azzal a bolttal, ahol a terméket vásárolta.

### A készülék hulladékba helyezése

 A  jelzéssel ellátott valamennyi anyag újrahasznosítható. Ezeket gyűjtésre és

újrahasznosításra adja le a megfelelő hulladékgyűjtő telephelyeken (érdeklődjön a helyi önkormányzatnál). A készülék hulladékba helyezésekor távolítsa el minden olyan alkatrészt, amely másokra veszélyes lehet: vágja el a hálózati tápkábelt a készülék alapzatánál.

### Környezetvédelem

 Ha takarékoskodni szeretne a vízzel, energiával, és hozzá szeretne járulni a környezet védelméhez, az alábbiakat javasoljuk:

- Amikor csak lehetséges, használja a készüléket teljes kapacitással, és kerülje a részölteteket.
- Csak az erősen szennyezett darabokhoz használja az előmosás vagy az áztatás programokat.
- A vízkeménységnek, a töltet méretének és a mosnivaló szennyezettségének figyelembe vételével megfelelő mennyiségű mosószert használjon.

## Saturs

Drošības informācija _____	15	Darbības problēmas _____	22
Izstrādājuma apraksts _____	16	Mazgāšanas līdzekļi un piedevas _____	23
Kā veikt mazgāšanas ciklu? _____	17	Tehniskie dati _____	23
Izmantošana ikdienā _____	18	Patēriņa lielumi _____	24
Veļas mazgāšanas programmas _____	19	Uzstādīšana _____	24
Kopšana un tīrīšana _____	21	Apsvērumi par vides aizsardzību _____	26

Izmaiņu tiesības rezervētas.

## Drošības informācija

Pirms ierīces uzstādīšanas un lietošanas rūpīgi izlasiet šo informāciju. Glabājiet šo lietošanas rokasgrāmatu kopā ar ierīci.

### Vispārīgi drošības norādījumi

- Nemēģiniet pārveidot šo ierīci. Tas var būt bīstami.
- Pirms mazgāšanas programmas aktivizēšanas pārbaudiet, vai esat izņēmuši no veļas monētas, saspraužamās adatas, piespraudes, skrūves un citus priekšmetus. Pretējā gadījumā pastāv nopietna ierīces sabojāšanas iespēja.
- Lietojiet ieteikto mazgāšanas līdzekļa daudzumu.
- Ievietojiet nelielus veļas gabalus (zeķes, jostas u.c.) veļas maisiņā vai spilvena pārvalkā.
- Pēc ierīces lietošanas atvienojiet to no elektrotīkla un aizgrieziet ūdens krānu.
- Pirms ierīces tīrīšanas un apkopes veiktas atvienojiet to no elektrotīkla.
- Nemazgājiet veļas mašīnā saplēstu, līdz galam nesašūtu vai izirušu veļu.

### Uzstādīšana

- Pēc ierīces piegādes nekavējoties izsaiņojiet to vai pieprasiet, lai to izsaiņo. Pārbaudiet, vai ierīcei nav redzamu ārēju bojājumu. Ja konstatējat bojājumus, nekavējoties ziņojiet par to ierīces tirgotājam.
- Pirms ierīces uzstādīšanas noņemiet transportēšanai paredzētās skrūves un iesaiņojuma materiālus.
- Pieslēgšanu ūdens padeves avotam drīkst veikt tikai kvalificēts santehniķis.

- Ja ierīces pieslēgšanai nepieciešama mājas elektrības sistēmas pielāgošana, sazinieties ar kvalificētu elektriķi.
- Pēc uzstādīšanas pārbaudiet, vai strāvas vads nav pakļuvis zem ierīces.
- Ja ierīce tiek uzstādīta uz grīdas, kurai pārklāta grīdsega, pārbaudiet, vai grīdsega nebloķē ierīces apakšpusē esošās ventilācijas atveres.
- Ierīcei jābūt aprīkotai ar iezemētu strāvas vada kontaktspraudni, kas atbilst spēkā esošiem noteikumiem.
- Pirms ierīces pieslēgšanas elektrotīklam rūpīgi izlasiet nodaļā "Elektrības pieslēgums" minētos norādījumus.
- Strāvas vada nomaiņu drīkst veikt tikai pilnvarots tehniskās apkopes speciālists.
- Ražotājs neuzņemas atbildību par bojājumiem, kas radušies nepareizas uzstādīšanas dēļ.

### Piesardzības pasākumi pret sasaldšanu

Ja ierīce tiek novietota vietā, kur temperatūra ir zemāka par 0 °C, ievērojiet tālāk minētos piesardzības pasākumus:

- Aizgrieziet ūdens krānu un atvienojiet ūdens ieklūdes šļūteni.
- Novietojiet šļūtenes galu un izplūdes šļūteni bļodā.
- Izvēlieties ūdens izsūkšanas programmu un ļaujiet ūdenim iztecēt.
- Atvienojiet ierīci no elektrības, pagriežot programmu pārslēgu stāvoklī "Apturēt" .
- Atvienojiet ierīci no elektrotīkla.

- Noņemiet ūdens ieplūdes un izplūdes šļūteni.

Tādējādi šļūtenēs atlikušais ūdens izplūdis un novērsīs sasalšanas iespēju, kas pretējā gadījumā varētu sabojāt ierīci.

Pirms ierīces atkārtotas ieslēgšanas pārbaidiet, vai tā ir novietota vietā, kur temperatūra ir virs 0 °C.

### Lietošana

- Ierīce ir paredzēta lietošanai mājas apstākļos. Nelietojiet ierīci komerciāliem vai ražošanas vai kādiem citiem nolūkiem.
- Pirms veļas mazgāšanas skatiet informatīvās uzlīmes.

- Neievietojiet veļas mašīnā veļu, kuras traipi apstrādāti ar petroleju, spirtu, trihloretilēnu u.c. Ja lietoti šādi traipu tīrītāji, pirms veļas ievietošanas tvertnē nogaidiet, līdz šo līdzekļu paliekas izgaro.

- Iztukšojiet kabatas un atlokiat atloces
- Ierīci nedrīkst lietot personas (tostarp bērni), kurām ir fiziski, sensori vai mentāli traucējumi, vai kurām nav pieredzes un zināšanu, ja par drošību atbildīgās personas neuzrauga vai nav instruējušas šīs personas par ierīces lietošanu. Mazi bērni ir jāuzrauga, lai tie nespēlētos ar ierīci.

## Izstrādājuma apraksts

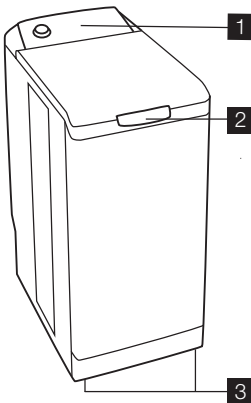

- 1 Vadības panelis
- 2 Vāka rokturis
- 3 Regulējamas līmeņošanas kājiņas

## Vadības panelis

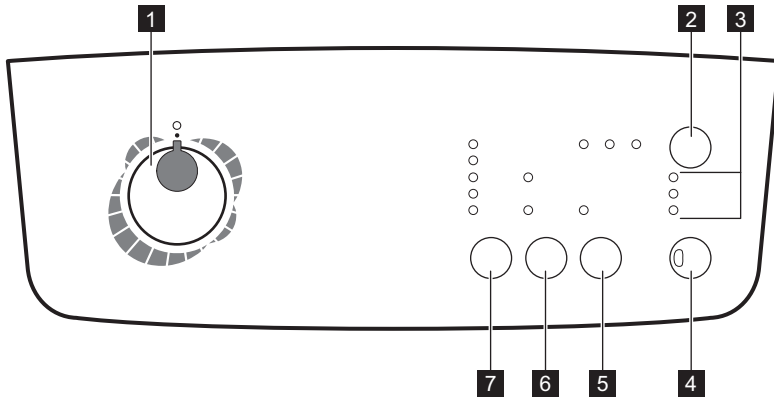

- 1** Programmu pārslēgs
- 2** Taustiņš ATLIKTAIS STARTS
- 3** Mazgāšanas cikla norises indikatori
- 4** Taustiņš SĀKT/PAUZE

- 5** PĀPILDU SKALOŠANAS taustiņš
- 6** IESPĒJU taustiņš
- 7** Taustiņš IZGRIEŠANA

## Dozatora bloks

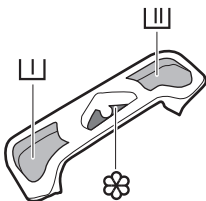

- I Priekšmazgāšana
- II Mazgāšana
- ☼ Veļas mīkstinātājs (**nepārsniedziet atzīmes MAX simbolu (M)**)

## Kā veikt mazgāšanas ciklu?

### Pirmā lietošanas reize

- i** Pārlicinieties, vai elektrības un ūdens pieslēgums atbilst uzstādīšanas instrukcijām.
- Izņemiet no veļas tvertnes polistirola ieliktnus un citus iesaiņojuma materiālus.

- Lai iztīrītu ūdens rezervuāru, palaidiet sākotnējās mazgāšanas ciklu, izvēloties 90°C temperatūru, neievietojot veļu, bet pievienojot veļas mazgāšanas līdzekli.

## Izmantošana ikdienā

### Veļas ievietošana

- Atveriet ierīces vāku.
- Atveriet veļas tvertni, nospiežot atbloķēšanas pogu A: tiks automātiski atbloķēti divi noslēgi.
- Ievietojiet veļu, aizveriet veļas tvertni un vāku.

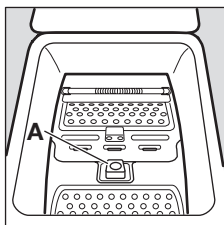

**⚠ Brīdinājums** Pirms ierīces vāka aizvēršanas pārbaudiet, vai ir pareizi aizvērta veļas tvertne :

- Aizverot divus noslēgus,
- tiek atlaista atbloķēšanas poga A.

### Mazgāšanas līdzekļu sadalījums

Ja izvēlējāties priekšmazgāšanas iespēju, iepildiet veļas mazgājamo līdzekli mazgāšanas [ ] un priekšmazgāšanas [ ] nodalījumā. Ja nepieciešams, iepildiet nodalījumā veļas mīkstinātāju [ ].

### Programmas izvēle

Pagrieziet programmu pārslēgu, lai izvēlētos vajadzīgo programmu. Taustiņa "Sākt/Pauze" [ ] indikators sāk mirgot zaļā krāsā.

Ja mazgāšanas cikla laikā pagriežat programmu pārslēgu līdz citai programmai, ierīce ignorēs jauno izvēlēto programmu. Taustiņš "Sākt/Pauze" [ ] uz dažām sekundēm mirgo sarkanā krāsā.

### Izgriešanas ātruma izvēle

Ja vēlaties, lai veļa tiktu izgriezta, izmantojot citu izgriešanas ātrumu nekā to, ko iesaka ierīce, nospiediet taustiņu [ ] "Veļas izgriešana". Jūs varat izvēlēties arī "Skalošanas pauzes" [ ] iespēju.

Skatiet maksimālos veļas izgriešanas ātrumus sadaļā "Mazgāšanas programmas".

### Skalošanas pauze [ ]

Ja izvēlēta šī funkcija, pēdējās skalošanas ūdens no veļas mašīnas netiks izsūknēts, lai pasargātu veļu no burzīšanās.

Ja programmas beigās izvēlējāties funkciju "Skalošanas pauze" [ ], lai pabeigtu ciklu un izsūknētu ūdeni, jāizvēlas funkcija "Izgriešana" [ ] vai "Ūdens izsūknēšana" [ ].

### Iespēju izvēle [ ]

Pēc programmas izvēles un pirms taustiņa "Sākt/pauze" [ ] nospiešanas jāiestata papildiespējas (skatiet sadaļu "Programmu tabula"). Nospiediet vajadzīgo taustiņu: iedegsies attiecīgais indikators. Ja nospiedīsiet to atkārtoti, indikators nodzīsīs. Ja kāda no opcijām nav saderīga ar izvēlēto programmu, sāk mirgot sarkanais taustiņa "Sākt/pauze" [ ] indikators.

### Funkcija "Priekšmazgāšana" [ ]

Ierīce veic priekšmazgāšanas ciklu maks. 30°C temperatūrā.

### Funkcija "Ātrais cikls" [ ]

Mazgāšanas laiks tiks saīsināts atbilstoši izvēlētajai programmai.

### Iespēja "Papildu skalošana" [ ]

Veļas mašīna mazgāšanas laikā pievienos vienu vai vairākas skalošanas reizes. Šī iespēja ieteicama cilvēkiem ar jutīgu ādu un vietās, kur ir mīksts ūdens.

### "Atliktais starts" [ ]



Šī iespēja ļauj atlikt mazgāšanas programmas palaišanu uz 3, 6 vai 9 stundām, ja nospiež taustiņu "Atliktais starts" [ ].

Varat jebkurā laikā mainīt vai atcelt atlikto startu pirms taustiņa "Sākt/pauze" [ ] nospiešanas, nospiežot vēlreiz taustiņu "Atliktais starts" [ ] (ja nav izgaismots neviens indikators, mazgāšanas programma tiek palaista uzreiz).

Ja jau nospiedāt taustiņu "Sākt/Pauze" [ ], taču vēlaties mainīt vai atcelt atliktā starta laiku, rīkojieties šādi:

- Lai atceltu atlikto startu un sāktu ciklu tūlīt, nospiediet taustiņu "Sākt/pauze" [ ] un pēc tam "Atliktais starts" [ ]. Lai sāktu ciklu, nospiediet taustiņu "Sākt/Pauze" [ ].



- Lai mainītu taimera aiztures periodu, izvēlieties pozīciju "Apturēt"  un pārprogramējiet ciklu.

Lūka būs bloķēta visu atlikušo laiku līdz mazgāšanas uzsākšanai. Ja vāku nepieciešams atvērt, vispirms apturiet ierīces darbību, nospiežot taustiņu "Sākt/Pauze" . Pēc vāka aizvēršanas nospiediet taustiņu "Sākt/Pauze" .

### Programmas aktivizēšana

Lai sāktu ciklu, nospiediet taustiņu "Sākt/Pauze" . Iedegsies attiecīgais zaļās krāsas indikators. Ja mazgāšanas cikla laikā programmu pārslēgs paliek nemainīgā stāvoklī, tas ir normāli. Iedegsies pašreizējā mazgāšanas cikla indikators.

 + : Priekšmazgāšana un mazgāšana

 + : Skalošana un veļas izgriešana

→: Mazgāšanas cikla beigas

 Ūdens izsūkņēšanas sūknis darbojas īsu brīdi, kamēr ierīcē pildās ūdens.



### Programmas pārtraukšana

#### Veļas pievienošana pirmo 10 minūšu laikā

Piespiediet taustiņu "Sākt/Pauze" : ierīcei atrodoties pauzes režīmā, attiecīgais indika-

tors mirgos zaļā krāsā. Vāku var atvērt tikai aptuveni 2 minūtes pēc veļas mašīnas darbības apturēšanas. Lai turpinātu programmu, vēlreiz nospiediet taustiņu „Sākt/Pauze” .



#### Aktivizētās programmas maiņa

Pirms izmaiņu veikšanas aktivizētajā programmā vispirms, nospiežot taustiņu "Sākt/Pauze" , veļas mazgājamā mašīna jāpārslēdz pauzes režīmā. Ja izmaiņas veikt nav iespējams, dažas sekundes mirgo taustiņa "Sākt/pauze"  sarkanais indikators. Ja vēl aizvien vēlaties veikt izmaiņas programmā, atceliet pašreizējo programmu (skatiet zemāk).



#### Programmas atcelšana

Ja vēlaties atcelt programmu, pagrieziet programmu pārslēgu pozīcijā "Apturēt" .

#### Programmas pabeigšana

Veļas mašīna aptur darbību automātiski, taustiņš "Sākt/pauze"  izdziest, un izgaismojais indikators "Cikla beigas" →. Vāku var atvērt tikai aptuveni 2 minūtes pēc veļas mašīnas darbības apturēšanas. Pagrieziet programmu pārslēgu pozīcijā "Apturēt" . Izņemiet veļu. Atvienojiet ierīci un aizgrieziet ūdens krānu.

## Veļas mazgāšanas programmas

Programma / mazgāšanas veids	Ielāde	Pieejamās funkcijas
 <b>Kokvilna (30° - 90°)</b> : Baltai vai krāsainai kokvilnai, piemēram, vidēji netīrām darba drēbēm, gultas veļai, galdautiem, nakts veļai, dvieļiem. Maksimālais izgriešanas ātrums: 1000 apgr./min.	6 kg	Skalošanas pauze, Ātrais cikls, Priekšmazgāšana, Papildu skalošana, Atliktais starts
 <b>Kokvilna Eco (40° un 60°)<sup>1)</sup></b> : Baltai vai krāsainai kokvilnai, piemēram, vidēji netīrām darba drēbēm, gultas veļai, galdautiem, nakts veļai, dvieļiem. Maksimālais izgriešanas ātrums: 1000 apgr./min.	6 kg	Skalošanas pauze, Priekšmazgāšana, Papildu skalošana, Atliktais starts
 <b>Sintētika (30° - 60°)</b> : Sintētiski audumi, naktsveļa, krāsaini audumi, krekli, kurus nedrīkst gludināt, blūzes. Maksimālais izgriešanas ātrums: 900 apgr./min.	2,5 kg	Skalošanas pauze, Ātrais cikls, Priekšmazgāšana, Papildu skalošana, Atliktais starts

Programma / mazgāšanas veids	Ielāde	Pieejamās funkcijas
 <b>Viegli gludināt (40°):</b> Kokvilnai un sintētikai. Samazina burzīšanos un atvieglo gludināšanu. Maksimālais izgriešanas ātrums: 900 apgr./min.	1,0 kg	Skalošanas pauze, Priekšmazgāšana, Papildu skalošana, Atliktais starts
☆ Īpašās programmas		
 <b>Smalki audumi (30° - 40°):</b> Visi trauslie audumi, piemēram, aizkari. Maksimālais izgriešanas ātrums: 700 apgr./min.	2,5 kg	Skalošanas pauze, Ātrais cikls, Priekšmazgāšana, Papildu skalošana, Atliktais starts
 <b>Mazgāšana ar rokām (30°- 40°):</b> Ļoti trausli audumi ar uzlīmi "mazgāt ar rokām". Maksimālais izgriešanas ātrums: 1000 apgr./min.	1,0 kg	Skalošanas pauze, Atliktais starts
 <b>Viela (40°):</b> Veļas mašīnā mazgājami vilnas izstrādājumi ar uzlīmi "tīra jaunvilna/mazgāt veļas mašīnā/nesaraujas". Maksimālais izgriešanas ātrums: 1000 apgr./min.	1,0 kg	Skalošanas pauze, Atliktais starts
 <b>Sporta intensīvā (40°):</b> Lai likvidētu dubļu traipus no vidēji un ļoti netīriem sporta apģērbiem, veļas mašīna pirms galvenās mazgāšanas automātiski pievieno priekšmazgāšanas fāzi. <sup>2)</sup> Maksimālais izgriešanas ātrums: 900 apgr./min.	2,5 kg	Skalošanas pauze, Papildu skalošana, Atliktais starts
 <b>Aizkari ( 40°):</b> Aizkaru mazgāšanai. Tiek aktivizēta priekšmazgāšanas funkcija. Maksimālais izgriešanas ātrums: 700 apgr./min.	2,5 kg	Skalošanas pauze, Papildu skalošana, Atliktais starts
 <b>Skalošanas:</b> Šo programmu var lietot, lai skalotu veļu, kas mazgāta ar rokām Maksimālais izgriešanas ātrums: 1000 apgr./min.	6 kg	Skalošanas pauze, Papildu skalošana, Atliktais starts
 <b>Ūdens izsūkņēšana :</b> Aktivizē ciklu bez mazgāšanas pēc skalošanas pauzes.	6 kg	
 <b>Veļas izgriešana :</b> Veļas izgriešanas cikls, izmantojot 500 līdz 1000 apgr./min., pēc Skalošanas pauze.	6 kg	Atliktais starts

### 1) Standarta programmas enerģijas patēriņa uzlīmei

Saskaņā ar Regulu 1061/2010, "Ekonomiskā 60 °C" un "Ekonomiskā 40 °C" attiecīgi apzīmē "standarta 60 °C kokvilnas programmu" un "standarta 40 °C kokvilnas programmu". Tās ir visefektīvākās programmas kombinētā enerģijas un ūdens patēriņa ziņā vidēji netīru kokvilnas apģērbu mazgāšanai.

 Mazgāšanas fāzes ūdens temperatūra var atšķirties no norādītās programmas temperatūras.

2) Priekšmazgāšanas fāzei nav ieteicams lietot mazgāšanas līdzekli.



## Kopšana un tīrīšana

Pirms tīrīšanas atvienojiet ierīci no elektrotīkla.

### Katlakmens noņemšana

Lai noīrītu katlakmeni, lietojiet piemērotus nekoroziīvus līdzekļus, kas paredzēti veļas mašīnām. Izlasiet informatīvajās uzlīmēs minēto līdzekļu lietošanas daudzumu un to, cik bieži veikt katlakmens tīrīšanu.

### Ierīces korpuss

Ierīces korpusa tīrīšanā izmantojiet siltu ziepju ūdeni. Korpusa tīrīšanā neizmantojiet spirtu, šķīdinātājus un līdzīgus izstrādājumus.

### Dozatora bloks

Lai to tīrītu, rīkojieties šādi:

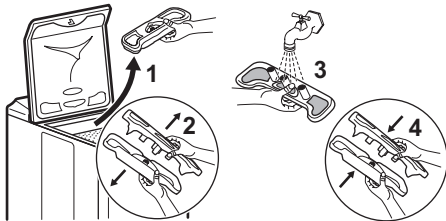

### Aizplūdes filtrs

Regulāri tīriet izsūkņēšanas sūkņa filtru, kas atrodas zem veļas tilpnes:

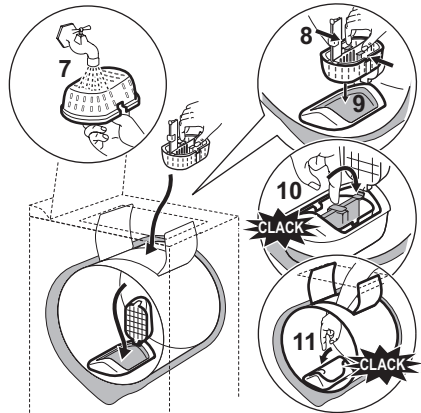
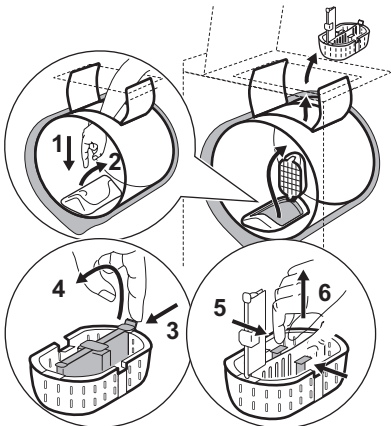

### Ūdens ieplūdes filtri

Lai tos tīrītu, rīkojieties šādi:

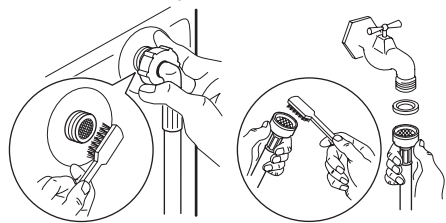

## Darbības problēmas

Ierīce rūpnīcā ir tikusi pakļauta virknei dažādu testu. Tomēr, ja konstatējat, ka ierīce nedarbojas pareizi, pirms sazināties ar tuvāko

servisa centru, lūdzu, vispirms skatiet turpmākās šīs lietošanas pamācības sadaļas.

Problēmas	Iemesli
Veļas mašīna neieslēdzas vai nepieplūdās ar ūdeni:	<ul style="list-style-type: none"> <li>ierīce nav pareizi pieslēgta elektrotīklam; nav pareizs elektriskais pieslēgums; ir strāvas padeves traucējumi;</li> <li>nav cieši aizvērts ierīces vāks un veļas tilpne;</li> <li>nepareizi izvēlēta programmas aktivizēšanas komanda;</li> <li>noslēgta ūdens padeve, ūdens pievadkrāns ir aizgriezts;</li> <li>netīri ūdens ieplūdes filtri (skatiet sadaļu „Kopšana un tīrīšana”).</li> </ul>
Ierīce pieplūdās ar ūdeni, taču ūdens tiek nekavējoties izsūkņēts:	<ul style="list-style-type: none"> <li>ūdens aizplūdes U veida elements uzstādīts par zemu (skatiet sadaļu "Uzstādīšana").</li> </ul>
Veļas mašīna neieslēdzas vai nepieplūdās ar ūdeni:	<ul style="list-style-type: none"> <li>nosprostota vai saliekta ūdens izplūdes šļūtene;</li> <li>bloķēts ūdens aizplūdes filtrs (skatiet sadaļu "Kopšana un tīrīšana").</li> <li>aktivizēts līdzsvara detektors: veļa tilpnē izkārtota nevienmērīgi;</li> <li>izvēlēta funkcija "Ūdens izsūkņēšana", "Nakts režīms" vai "Skalošanas pauze";</li> <li>nepiemērots ūdens izplūdes šļūtenes U veida elementa augstums.</li> </ul>
Izgriešana nenotiek:	<ul style="list-style-type: none"> <li>veļas ielādes līdzsvara problēmas: ielieciet papildu veļu vai izkārtojiet veļu veļas tilpnē.</li> </ul>
Ap veļas mašīnu parādījies ūdens:	<ul style="list-style-type: none"> <li>pārmērīgs mazgāšanas līdzekļa daudzums izraisījis putu pārplūdi;</li> <li>mazgāšanas līdzeklis nav piemērots veļas mašīnai;</li> <li>nepareizi pievienots ūdens izplūdes šļūtenes U veida elements;</li> <li>noplūde ūdens ieplūdes šļūtenē.</li> </ul>
Mazgāšanas rezultāti nav apmierinoši:	<ul style="list-style-type: none"> <li>mazgāšanas līdzeklis nav piemērots veļas mašīnai;</li> <li>veļas tilpnē ievietots pārāk daudz veļas;</li> <li>nepiemērots mazgāšanas cikls;</li> <li>nepietiek mazgāšanas līdzekļa.</li> </ul>
Ierīce vibrē, darbojas trokšņaini:	<ul style="list-style-type: none"> <li>no ierīces nav noņemts viss iesaiņojuma materiāls (skatiet sadaļu "Uzstādīšana");</li> <li>ierīce nav nolīmeņota un nobalansēta (skatiet sadaļu "Uzstādīšana");</li> <li>ierīce novietota pārāk tuvu sienai vai mēbelēm;</li> <li>veļas tilpnē nevienmērīgi izkārtota veļa, par maz veļas;</li> <li>ierīce ir iestrādes periodā, troksnis pakāpeniski pazudīs.</li> </ul>

Problēmas	Iemesli
Mazgāšanas cikls ir pārāk ilgs:	<ul style="list-style-type: none"> <li>• netīri ūdens ieplūdes filtri (skatiet sadaļu "Kopšana un tīrīšana");</li> <li>• noticis strāvas padeves pārtraukums vai noslēgta ūdens padeve;</li> <li>• aktivizējies motora pārkaršanas detektors;</li> <li>• ieplūstošā ūdens temperatūra ir zemāka nekā parasti;</li> <li>• ir aktivizējies putu noteikšanas drošības sistēma (par daudz mazgāšanas līdzekļa), un veļas mašīna sākusi putu izsūknešanu;</li> <li>• aktivizēts līdzsvara detektors: lai veļu tilpnē izkārtotu vienmērīgāk, pievienota papildu fāze.</li> </ul>
Veļas mašīnas darbība tiek apturēta mazgāšanas cikla laikā:	<ul style="list-style-type: none"> <li>• bojāta ūdens vai elektroapgādes sistēma;</li> <li>• ir izvēlēta funkcija "Skalošanas pauze";</li> <li>• veļas tilpne nav noslēgta.</li> </ul>
Mazgāšanas cikla beigās nevar atvērt ierīces vāku:	<ul style="list-style-type: none"> <li>• temperatūra veļas tilpnē ir pārāk augsta;</li> <li>• vāks tiek atbloķēts 1–2 minūtes pēc mazgāšanas cikla beigām.</li> </ul>
Piepildot dozatora nodalījumu, veļas tilpnē ieplūst veļas mīkstināšanas līdzeklis:	<ul style="list-style-type: none"> <li>• pārsniegta atzīme MAX (maksimāli).</li> </ul>
Taustiņš "Sākt/pauze" 1) mirgo sarkanā krāsā 2):	<ul style="list-style-type: none"> <li>• ierīces vāks nav kārtīgi aizvērts;</li> <li>• nosprostoies ūdens izplūdes filtrs;</li> <li>• nosprostota vai saliekta ūdens izplūdes šļūtene;</li> <li>• ūdens izplūdes šļūtene uzstādīta pārāk augstu (skatiet sadaļu "Uzstādīšana");</li> <li>• nosprostots ūdens izplūdes sūkņis;</li> <li>• nosprostots stāvvars;</li> <li>• aizgriezts ūdens krāns, noslēgta ūdens padeve.</li> </ul>

1) Dažiem modeļiem atskan arī skaņas signāls

2) Pēc problēmas novēršanas, nospiediet taustiņu „Sākt/pauze”, lai restartētu pārtraukto programmu.

## Mazgāšanas līdzekļi un piedevas

Lietojiet tikai veļas mazgājamām mašīnām paredzētos mazgāšanas līdzekļus un piedevas. Nav ieteicams jaukt dažāda veida mazgāšanas līdzekļus. Pretējā gadījumā veļa var tikt sabojāta. Pulverveida mazgāšanas līdzekļu lietošana nav ierobežota. Turpretim šķidrās mazgāšanas līdzekļus var lietot tikai tad, ja ir iestatīta priekšmazgāšana. Ja iestatāt

mazgāšanas ciklus bez priekšmazgāšanas, iepildiet mazgāšanas līdzekli tieši tilpnē vai izmantojiet īpašu dozēšanas ierīci (kuru piegādā mazgāšanas līdzekļa izgatavotājs). Mazgāšanas līdzekļi tablešu veidā jāievieto veļas mašīnas dozatora bloka mazgāšanas līdzekļu nodalījumā.

## Tehniskie dati

IZMĒRI	Augstums	850 mm
	Platums	400 mm
	Dzījums	600 mm

ELEKTROTĪKLA SPRIEGUMS/FREKVENCE ENERĢIJAS PATĒRIŅŠ		230 V / 50 Hz 2300 W
ŪDENS SPIEDIENS	Minimālais Maksimālais	0,05 MPa (0,5 bāri) 0,8 MPa (8 bāri)
Pieslēgums ūdens piegādes avotam		Tips 20/27

## Patēriņa lielumi

**i** Dati šajās tabulās ir aptuveni. Dati var būt atkarīgi no dažādiem faktoriem: veļas daudzuma un veida, ūdens un apkārtējās temperatūras.

Programmas	Ielāde (kg)	Enerģijas patēriņš (kWh)	Ūdens patēriņš (litri)	Aptuvenais programmas ilgums (minūtēs)	Atlikušais mitrums (%) <sup>1)</sup>
Kokvilna 60 °C	6	1.3	62	145	60
Kokvilna 40 °C	6	1.2	58	120	60
Sintētika 40 °C	2,5	0.65	48	80	37
Smalkveļa 40 °C	2,5	0.55	53	70	37
Vilna/ Mazgāšana ar rokām 30 °C	1	0.4	48	54	32
<b>Standarta kokvilnas programma</b>					
Standarta 60 °C kokvilna	6	1.03	48	225	60
Standarta 60 °C kokvilna	3	0.78	41	151	60
Standarta 40 °C kokvilna	3	0.60	42	137	60

1) Izgriešanas programmas beigās.

Izslēgtā režīmā (W)	Atstāts ieslēgtā režīmā (W)
0.10	1.60

## Uzstādīšana

Pirms ierīces lietošanas pirmo reizi noņemiet visus iesaiņojuma materiālus. Saglabājiet tos turpmākai lietošanai: Transportējot ierīci bez aizsargmateriāliem var tikt sabojātas tās sastāvdaļas, kas savukārt var izraisīt ūdens noplūdes un nepareizu darbību. Ierīce var sabojāties arī fiziska kontakta rezultātā.

### Izsaiņošana

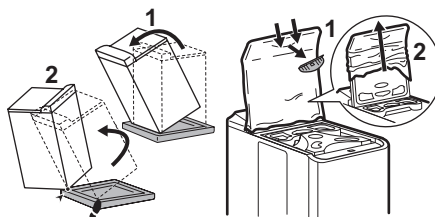

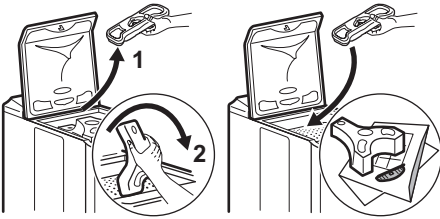

### Stiprinājumu noņemšana

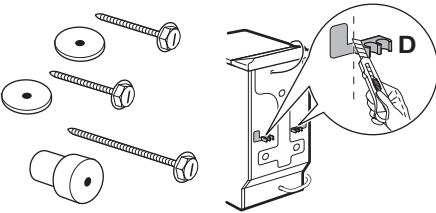
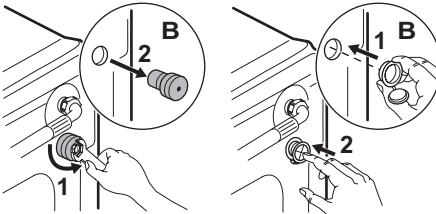
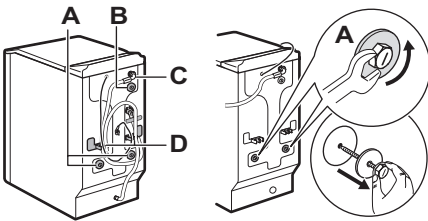

Ierīces pārvietošanai saglabājiet transportēšanas paredzētās skrūves.

Lai uzstādītu ierīci tādā pašā līmenī kā blakus esošās mēbeles, sagrieziet šīs plastmasas detaļas.

### Ūdens padeve

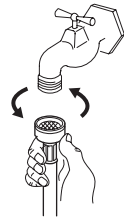
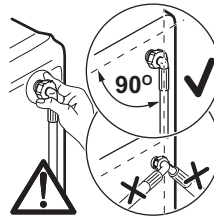

Ja nepieciešams, ūdens ievplūdes šūtene pārvietojiet attēlā parādītajā virzienā. Lai to paveiktu, atslābiniet ūdens ievplūdes šūtenes gredzenveida uzgriezni un novietojiet šūteni virzienā uz leju, kā tas parādīts attēlā. Pievelciet gredzenveida uzgriezni un pārbaudiet, vai nav noplūdes.

Atgrieziet ūdenskrānu. Pārbaudiet, vai nav ūdens noplūdes. Ūdens ievplūdes šūteni nedrīkst pagarināt. Ja tā ir par īsu, sazinieties ar klientu apkalpošanas centru.

### Ūdens izplūde

uzstādi uz ūdens izplūdes šūtenes U veida elementu. Novietojiet šūteni paredzētajā ūdens izplūdes vietā (vai izlietnē) 70-100 cm augstumā virs grīdas. Pārbaudiet, vai šūtene ir droši nostiprināta. Lai nepieļautu ūdens atpakaļplūsmu, šūtenes galā jānodrošina gaisa ieplūšana. Ūdens izplūdes šūteni nedrīkst nospiert. Ja tā ir par īsu, sazinieties ar tehnisko darbinieku.

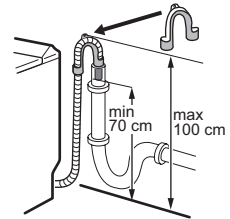

### Elektrības pieslēgums

Veļas mašīnu drīkst pieslēgt tikai vienas fāzes 230 V elektrotīklam. Pārbaudiet drošinātāja parametrus: 230 V jābūt 10 A. Ierīci nedrīkst pieslēgt, izmantojot pagarinātāju vai daudzkontakta adapteri. Pārbaudiet, vai strā-

vas vada kontaktspraudnis ir iezemēts un atbilst spēkā esošiem noteikumiem.

### Novietošana

Novietojiet ierīci uz līdzenas un cietas virsmas ar piemērotu ventilāciju. Pārbaudiet, vai ierīce nesaskaras ar sienu vai citām mēbelēm. Ja ierīce ir pareizi līmeņota, tā neviobrē, nerada troksni un neizkustas no vietas.

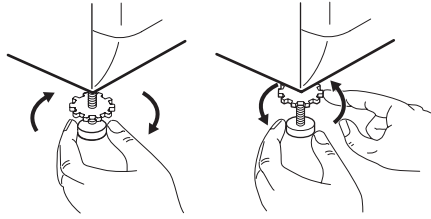



## Apsvērumi par vides aizsardzību

Simbols  uz produkta vai tā iepakojuma norāda, ka šo produktu nedrīkst izmest saimniecības atkritumos. Tas jānodod attiecīgos elektrisko un elektronisko iekārtu savākšanas punktus pārstrādāšanai.

Nodrošinot pareizu atbrīvošanu no šī produkta, jūs palīdzēsiet izvairīties no potenciālām negatīvām sekām apkārtējai videi un cilvēka veselībai, kuras iespējams izraisīt, nepareizi izmetot atkritumos šo produktu. Lai iegūtu detalizētāku informāciju par atbrīvošanu no šī produkta, lūdzu sazināties ar jūsu pašvaldību, saimniecības atkritumu savākšanas dienestu vai veikalu, kurā jūs iegādājāties šo produktu.

### Atbrīvošanās no nolietotās ierīces

 Visi materiāli, kas apzīmēti ar simbolu , ir otrreizēji pārstrādājami. Atbrīvojieties

no šiem materiāliem piemērotās atkritumu savākšanas un pārstrādes vietās (sazināties ar vietējo pašvaldību). Atbrīvojoties no nolietotās ierīces, noņemiet bīstamību izraisošas daļas: nogrieziet strāvas kabeli pēc iespējas tuvāk ierīces pamatnei.

### Apkārtējās vides aizsardzība

 Lai mazinātu ūdens un enerģijas patēriņu un tādējādi palīdzētu aizsargāt apkārtējo vidi, ieteicams rīkoties šādi:

- Kad vien iespējams, pilnībā noslogojiet ierīci un izvairieties no daļējas veļas ielādes.
- Priekšmazgāšanas un mērcēšanas programmas lietojiet tikai ļoti netīras veļas mazgāšanai.
- Lietojiet ūdens cietībai, ievietotās veļas daudzumam un netīrības līmenim atbilstošu mazgāšanas līdzekļu daudzumu.

## Turiny

Saugos informacija	27	Veikimo triktys	34
Gaminio aprašymas	28	Skalbkliai ir skalbimo priedai	35
Kaip paleisti skalbimo ciklą?	29	Techninės charakteristikos	35
Kasdienis naudojimas	30	Šnaudos	36
Skalbimo programos	31	Įrengimas	36
Valymas ir priežiūra	33	Aplinkosauga	38

Galimi pakeitimai.



## Saugos informacija

Atidžiai perskaitykite toliau esančius punktus prieš prijungdami ir naudodami šį prietaisą. Šį naudojimo vadovą laikykite kartu su prietaisu.

### Bendrieji saugos reikalavimai

- Nemodifikuokite šio prietaiso ir nemėginkite keisti jo techninių savybių. Tai jums gali sukelti pavojų.
- Prieš skalbimą patikrinkite, ar pašalintos visos monetos, segtukai, segės, varžtai ir kiti daiktai. Tokie skalbiniuose likę daiktai prietaisą gali rimtai sugadinti.
- Naudokite rekomenduojamą kiekį ploviklio.
- Mažus skalbinius (puskojines, dirželius ir pan.) skalbkite sudėję į lininį maišelį arba pagalvės užvalkalą.
- Po naudojimo išjunkite prietaisą iš elektros lizdo ir užsukite vandentiekio čiaupą.
- Prieš valymą ir priežiūrą visada išjunkite prietaisą iš elektros lizdo.
- Neskalbkite skalbyklėje drabužių, kurių audinys irsta, nepasiūtas arba sudrįskęs.

### Įrengimas

- Kai tik prietaisas jums pristatomas, jį išpakuokite arba paprašykite, kad jį išpakuotų. Patikrinkite, ar neapgadinta prietaiso išorė. Apie visus transportavimo pažeidimus praneškite prietaisą pardavusiai įmonei.
- Prieš prietaisą įrengiant, pašalinkite visus gabenimo varžtus ir pakuotės medžiagas.
- Prie vandens įvado prietaisą turi prijungti tik kvalifikuotas santechnikas.
- Jeigu elektros įvadą Jūsų namuose reikia modifikuoti, kad būtų galima prijungti prie-

taisą, tai turi atlikti tik kvalifikuotas elektrikas.

- Po įrengimo patikrinkite, ar prietaisas neprispaudė maitinimo kabelio.
- Jeigu prietaisas pastatytas ant kiliminės dangos, patikrinkite, ar kilimas nedengia ventiliacijos angų, esančių prietaiso apačioje.
- Prie prietaiso reikia prijungti įžemintą maitinimo kištuką, atitinkantį keliamus reikalavimus.
- Prieš jungdami prietaisą į elektros lizdą, atidžiai perskaitykite skyriuje "Elektros įvado prijungimas" esančias instrukcijas.
- Maitinimo kabelį leidžiama keisti tik įgaliootam techninės priežiūros tarnybos inžinieriui.
- Gamintojas neatsako už žalą, kurią sukėlė neteisingas įrengimas.

### Apsaugos nuo užšalimo priemonės

Jeigu aplinkos, kur stovi prietaisas, temperatūra gali nukristi žemiau 0 °C, reikia imtis tam tikrų saugumo priemonių:

- Užsukite vandens čiaupą ir atjunkite įvado žarną.
- Vandens įvado žarnos ir nuotako žarnos galus įdėkite į ant grindų stovintį dubenį.
- Nustatykite vandens nuleidimo programą ir palaukite, kol ji baigsis.
- Išjunkite prietaiso maitinimą programų selektorių pasukdami į sustabdymo padėtį ○
- Ištraukite kištuką iš elektros lizdo.

- Prisukite vandens įvado žarną ir nuotako žarną.

Taip išpilsite žarnose esantį vandenį ir išvengsite užšalimo, galinčio sugadinti prietaisą.

Prieš įjungdami prietaisą vėl, patikrinkite, ar aplinkos temperatūra nėra žemiau 0 °C.

### Naudojimas

- Šis prietaisas skirtas naudoti buityje. Nenaudokite prietaiso komercinei ar pramonei veiklai arba kitai paskirčiai.
- Prieš skalbimą vadovaukitės skalbinių etikėčių nuorodomis.
- Į skalbyklę nedėkite gaminių, ant kurių buvusios dėmės buvo valytos benzinu, alko-

holiu, trichloretilenu ir kitomis priemonėmis. Jeigu naudojote tokias dėmių valymo priemones, palaukite, kol šios medžiagos išgaruos, tik po to dėkite skalbinius į būgną.

- Ištuštinkite kišenes ir skalbinius išlankstykite.
- Vaikams ir asmenims, nesugebantiems saugiai naudotis prietaisu dėl savo psichinio, jutiminio arba protinio neįgalumo arba patirties bei žinių trūkumo, negalima naudotis šiuo prietaisu be už šių asmenų saugumą atsakingų asmenų priežiūros ir nurodymų. Prižiūrėkite vaikus, kad jie nežaistų su šiuo buitiniu prietaisu.

## Gaminio aprašymas

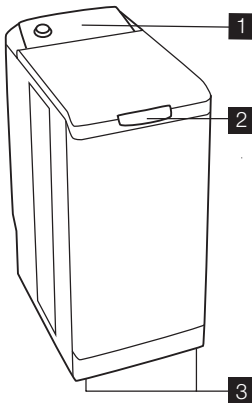

- 1 Valdymo skydelis
- 2 Dangčio rankena
- 3 Reguliuojamos išlygiavimo kojelės



## Valdymo skydelis

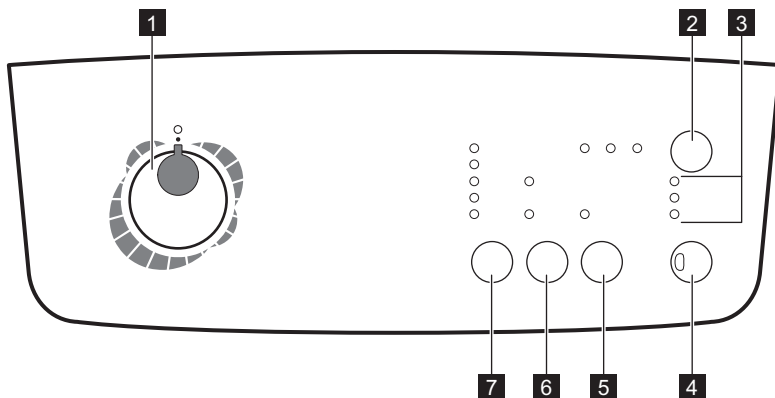

- 1** Programų pasirinkimo rankenėlė
- 2** Mygtukas ATIDĖTI PALEIDIMĄ
- 3** Ciklo eigos lemputės
- 4** Mygtukas PALEISTI / PAUZĖ

- 5** Mygtukas PAPANDOMAS SKALAVIMAS
- 6** Mygtukas PARINKTYS
- 7** Mygtukas GRĘŽIMAS

## Dalytuvo stalčius

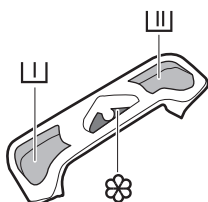

- I** Pirminis skalbimas
- II** Skalbimas
- III** Minkštiklis (nepilkite aukščiau simbolio MAX **M**)

## Kaip paleisti skalbimo ciklą?

### Naudojantis pirmąkart

- i** Patikrinkite, ar elektros ir vandentiekio įvadai prijungti pagal įrengimo nuorodas.
- Iš būgno išimkite polistirolo įdėklą ir kitus daiktus.

- Paleiskite pradinį skalbimo ciklą 90°C temperatūroje be skalbinių, bet su skalbikliu, kad išsiplautų vandens rezervuaras.

## Kasdienis naudojimas

### Skalbinių sukrovimas

- Atidarykite prietaiso dangtį.
- Atidarykite būgną, paspaudę fiksiatorių A: Du uždarikliai atšoka automatiškai.
- Sukraukite skalbinius, uždarykite skalbyklės būgną ir dangtį.

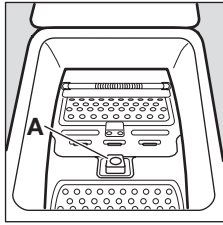

**⚠ Įspėjimas** Prieš uždengdami prietaiso dangtį patikrinkite, ar gerai uždarytas būgnas:

- Turi būti užsifiksavę abu uždarikliai,
- išsikišęs fiksiatorius A.

### Skalbiškio dozavimas

[ ] skalbimo [ ] ir pirminio skalbimo [ ] (jei nustatėte, kad būtų vykdomas pirminis skalbimas) skyrius įpilkite reikiamą kiekį skalbiškio. Jei reikia, į skyrių ⌘ įpilkite audinių minkštiklio.

### Programos pasirinkimas

Pasukite programų pasirinkimo rankenėlę ties reikiama programa. Ims mirksėti žalia „Paleidimo / pauzės“ mygtuko ▷|| lemputė. Jeigu skalbimo ciklo metu programų pasirinkimo rankenėlę pasuksite į kitos programos padėtį, prietaisas veiks toliau pagal anksčiau nustatytą programą. Mygtukas „Paleidimas / pauzė“ ▷|| kelias sekundes mirksi raudona šviesa.

### Gręžimo greičio pasirinkimas

Spaudykite „Gręžimo“ Ⓢ mygtuką, jei norite pakeisti gręžimo greitį (jeigu norite, kad skalbiniai būtų gręžiami kitu greičiu, nei prietaiso pasirinktas). Taip pat galite pasirinkti parinktį „Skalavimo sulaukymas“ □.

Jei norite informacijos apie didžiausius gręžimo greičius, žr. „Skalbimo programos“.

### Skalavimo sulaukymas □

Pasirinkus šią funkciją, paskutinio skalavimo vanduo iš būgno neišleidžiamas, todėl skalbyklėje palikti skalbiniai nesusiglamžo. Programai pasibaigus, jeigu pasirinkote funkciją „Skalavimo sulaukymas“ □, jums reikia pasirinkti programą „Gręžimas“ Ⓢ arba „Vandens išleidimas“ ⌘, kad užbaigtumėte ciklą ir išleistumėte vandenį.

### Parinkčių pasirinkimas ✓

Parinktis turite nustatyti pasirinkę programą, prieš paspausdami mygtuką „Paleidimas / pauzė“ ▷|| (žr. „Programų lentelė“). Paspauskite norimą (-us) mygtuką (-us): užsiedgs atitinkamos lemputės. Jeigu mygtukus paspausite dar kartą, lemputės užges. Jei viena iš parinkčių nėra suderinama su pasirinkta programa, mygtukas „Paleidimas / pauzė“ ▷|| mirksės raudonai.

### Pirminio skalbimo parinktis [ ]

Prietaisas atlieka pirminį skalbimą ne didesnėje kaip 30 °C temperatūroje.

### Sparčioji parinktis =⌚

Plovimo laikas sutrumpinamas priklausomai nuo pasirinktos programos.

### Parinktis „Papildomas skalavimas“ ⌘

Skalbiant skalbyklė atlieka vieną arba kelis papildomus skalavimus. Šią parinktį patartina naudoti žmonių, kurių oda jautri, drabužiams skalbti ir vietovėse, kuriose vanduo yra minkštas.

### Atidėtas paleidimas ⌚

Šia parinktimi skalbimo programos paleidimą galima atidėti 3, 6 arba 9 valandoms, paspaudus atidėto paleidimo mygtuką ⌚.

Bet kuriuo metu prieš paspaudžiant mygtuką „Paleidimas / pauzė“ ▷|| atidėto paleidimo laiką galima pakeisti arba atšaukti dar kartą paspaudus mygtuką „Atidėtas paleidimas“ ⌚ (kai nešviečia nei vienas indikatorius, skalbimo programa bus paleista nedelsiant).

Jeigu jau paspaudėte „Paleidimo / pauzės“ ▷|| mygtuką ir norite pakeisti arba atšaukti paleidimo atidėjimą, atlikite šiuos veiksmus:

- Jeigu norite atšaukti paleidimo atidėjimą ir pradėti skalbimą nedelsdami, paspauskite „Paleidimo / pauzės“ ▷|| mygtuką, o po to mygtuką „Paleidimo atidėjimas“ ⏸. Norėdami pradėti skalbimą paspauskite „Paleidimo / pauzės“ ▷|| mygtuką.
- Norėdami pakeisti laikmačio delso trukmę, parinkimo rankenėlę būtina nustatyti į padėtį „Stop“ ○ ir ciklą užprogramuoti iš naujo.

Atidėto paleidimo metu dangtis lieka užrakintas. Jeigu norite jį atidaryti, iš pradžių sustabdykite prietaisą „Paleidimo / pauzės“ ▷|| mygtuku. Uždarę dangtį vėl paspauskite „Paleidimo / pauzės“ ▷|| mygtuką.

### Programos paleidimas

Paspauskite mygtuką „Paleidimas / pauzė“ ▷|| ciklui pradėti. Atitinkama lemputė pradės šviesti žaliai. Skalavimo metu programų pasirinkimo rankenėlė lieka toje pačioje padėtyje. Šviečia lemputė, susijusi su esamu ciklu.

⏸ + ⏸ : pirminis skalbimas + skalbimas

⏸ + ⏸ : skalavimai + gręžimas

→ : ciklo pabaiga

 Išleidimo siurblys trumpą laiką gali veikti, kai prietaisas pripildomas vandens.

### Programos nutraukimas

**Skalbinių įdėjimas per pirmąsias 10 minučių**

## Skalbimo programos

Paspauskite „Paleidimo / pauzės“ ▷|| mygtuką: ims mirksėti atitinkama žalia lemputė, prietaiso veikimas bus laikinai pristabdytas. Dangtį galima atidaryti praėjus maždaug 2 minutėms po to, kai skalbyklė nustoja veikti. Vėl paspauskite „Paleidimo / pauzės“ ▷|| mygtuką, kad programa būtų vykdoma toliau.

**Vykdomos programos nuostatų keitimas**  
Prieš atlikdami bet kokius vykdomos programos keitimus, turite laikinai sustabdyti skalbyklę „Paleidimo / pristabdymo“ ▷|| mygtuku. Jeigu pageidaujamas keitimas negalimas mygtukas „Paleidimas / pauzė“ ▷|| kelias sekundes mirksės raudonai. Jeigu vis tiek norite pakeisti programą, privalote atšaukti vykdomą programą (žr. toliau).

### Programos atšaukimas

Programai atšaukti pasukite programų pasirinkimo rankenėlę į sustabdymo ○ padėtį.

### Programos pabaiga

Skalbyklė nustoja veikti automatiškai, mygtukas „Paleidimas / pauzė“ ▷|| užgesa ir užsideda ciklo pabaigos lemputė →|. Dangtį galima atidaryti praėjus maždaug 2 minutėms po to, kai skalbyklė nustoja veikti. Programų pasirinkimo rankenėlę pasukite į sustabdymo padėtį ○. Išimkite skalbinius. Išjunkite prietaisą iš elektros lizdo ir užsukite vandentiekio čiaupą.

Programa / skalbinių rūšis	Skalbinių kiekis	Galimos parinktys
 <b>Medvilnė (30 – 90°)</b> : balti arba spalvoti gaminiai, pvz., vidutiniškai sutepti darbiniai drabužiai, patalynė, staltiesės, lininiai apatiniai, rankšluosčiai. Didž. gręžimo greitis: 1000 aps./min	6 kg	Skalavimo sulaikymas, sparčioji, pirminis skalbimas, papildomas skalavimas, atidėtas paleidimas
  <b>Medvilnė ekonomiška (40° ir 60°)<sup>1)</sup></b> : balti arba spalvoti gaminiai, pvz., vidutiniškai sutepti darbiniai drabužiai, patalynė, staltiesės, lininiai apatiniai, rankšluosčiai. Didž. gręžimo greitis: 1000 aps./min	6 kg	Skalavimo sulaikymas, pirminis skalbimas, papildomas skalavimas, atidėtas paleidimas

Programa / skalbinių rūšis	Skalbinių kiekis	Galimos parinktys
 <b>Sintetika (30–60°)</b> : sintetiniai audiniai, lininiai apatiniai gaminiai, spalvoti audiniai, neglamžūs baltiniai, palaidinės. Didž. gręžimo greitis: 900 aps./min	2,5 kg	Skalavimo sulaikymas, sparčioji, pirminis skalbimas, papildomas skalavimas, atidėtas paleidimas
 <b>Lengvas lyginimas (40°)</b> : medvilnei ir sintetikai. Mažiau suglamžo skalbinius, juos lengviau lyginti. Didž. gręžimo greitis: 900 aps./min	1,0 kg	Skalavimo sulaikymas, pirminis skalbimas, papildomas skalavimas, atidėtas paleidimas
☆ Specialios programos		
 <b>Gležni audiniai (30–40°)</b> : visiems gležniams audiniams, pvz., užuolaidoms. Didž. gręžimo greitis: 700 aps./min	2,5 kg	Skalavimo sulaikymas, sparčioji, pirminis skalbimas, papildomas skalavimas, atidėtas paleidimas
 <b>Skalbimas rankomis (30–40°)</b> : labai gležniams skalbiniams, kurių etiketėje nurodyta, kad juos reikia skalbti rankomis. Didž. gręžimo greitis: 1000 aps./min	1,0 kg	Skalavimo sulaikymas, atidėtas paleidimas
 <b>Viela (40°)</b> : skalbyklėje skalbiamiems vilniniams gaminiams, kurių etiketėje nurodyta „Gryna nauja vilna, galima skalbti skalbyklėje, nesusitraukianti“. Didž. gręžimo greitis: 1000 aps./min	1,0 kg	Skalavimo sulaikymas, atidėtas paleidimas
 <b>Sportinių drabužių intensyvioji (40°)</b> : vidutiniškai ir stipriai suteptiems sportiniams drabužiams skalbti. Skalbyklė automatiškai pridės pirminio skalbimo fazę prieš pagrindinį skalbimą, kad būtų pašalintos purvo dėmės. <sup>2)</sup> Didž. gręžimo greitis: 900 aps./min	2,5 kg	Skalavimo sulaikymas, papildomas skalavimas, atidėtas paleidimas
 <b>Užuolaidos (40°)</b> : užuolaidoms skalbti. Suaktyvinta pirminio skalbimo parinktis. Didž. gręžimo greitis: 700 aps./min	2,5 kg	Skalavimo sulaikymas, papildomas skalavimas, atidėtas paleidimas
 <b>Skalavimai</b> : šia programa galima išskalauti rankomis skalbtus skalbinius. Didž. gręžimo greitis: 1000 aps./min	6 kg	Skalavimo sulaikymas, papildomas skalavimas, atidėtas paleidimas
 <b>Vandens išleidimas</b> : išleidžiamas vanduo, jeigu buvo pasirinkta skalavimo sulaikymo parinktis.	6 kg	
 <b>Gręžimas</b> : gręžimo ciklas nuo 500 iki 1000 aps./min. po parinktės „Skalavimo sulaikymas“.	6 kg	Atidėtas paleidimas

**1) Standartinės programos, naudojamos vertinant sąnaudas energijos sąnaudų ženkliniui**

Pagal reglamentą 1061/2010, „Medvilnė ekonomiškai 60 °C“ ir „Medvilnė ekonomiškai 40 °C“ atitinkamai yra „standartinė 60 °C medvilnės programa“ ir „standartinė 40 °C medvilnės programa“. Tai veiksmingiausios programos energijos ir vandens sąnaudų atžvilgiu, skalbiant vidutiniškai suteptus medvilninius skalbinius.

**i** Plovimo fazės vandens temperatūra gali skirtis nuo pasirinktos programos nurodytos temperatūros.

2) Pirminiam skalbimui rekomenduojame nedėti jokios skalbiklio.

## Valymas ir priežiūra

Prieš valymą išjunkite prietaisą iš elektros tinklo.

### Nukalkinimas

Prietaisui nukalkinti naudokite tinkamą, korozijos nesukeliančią priemonę, skirtą skalbyklėms. Dėl priemonės kiekio ir nukalkinimo dažnio žr. nuorodas priemonės etiketėje.

### Išorė

Prietaiso išorę valykite šiltu muiliniu vandeniu. Niekada nenaudokite denatūruoto spirito, tirpiklių ar panašių gaminių.

### Dozatoriaus stalčius

Valykite šiuo būdu :

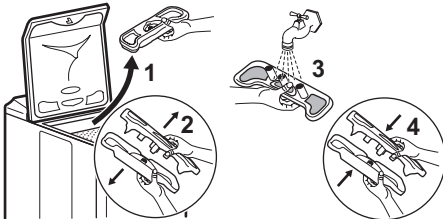

### Vandens išleidimo filtras

Reguliariai išvalykite vandens išleidimo filtrą, kuris yra būgno apačioje:

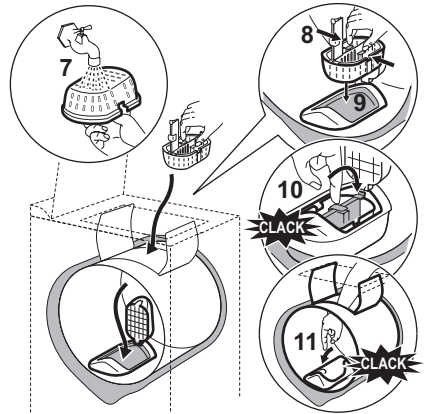
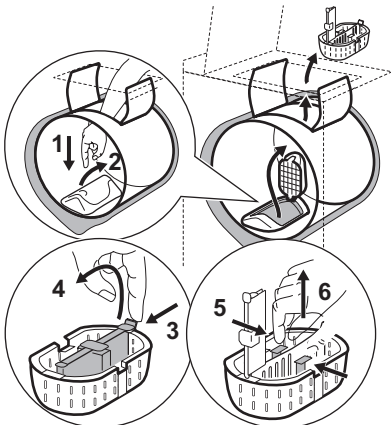

### Vandens įvado filtras

Valykite šiuo būdu

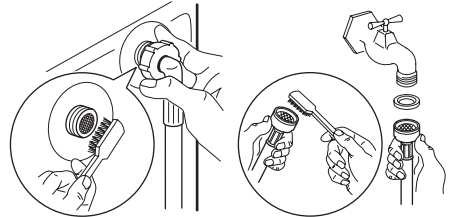

## Veikimo triktys

Prieš išsiunčiant prietaisą iš gamyklos, jis visapusiškai patikrinamas. Jeigu vis tiek paste-

bėjote gedimų, prieš kreipdamiesi į techninės priežiūros tarnybą, žr. toliau pateiktus skyrius.

Gedimai	Priežastys
Prietaisas nepasileidžia arba nepripila vandens:	<ul style="list-style-type: none"> <li>prietaisas blogai įjungtas, neveikia elektros instaliacija, elektros maitinimo triktis;</li> <li>blogai uždarytas prietaiso dangtis arba būgnas;</li> <li>netinkamai pasirinkta programos paleidimo komanda;</li> <li>nutrūko vandens tiekimas, vandentiekio čiaupas užsuktas;</li> <li>nešvarūs vandens įvado filtrai (žr. „Valymas ir priežiūra“).</li> </ul>
Prietaisas pripila vandens, bet jis iškart išleidžiamas:	<ul style="list-style-type: none"> <li>per žemai įtaisyta nuotako U formos detalė (žr. skyrių „Įrengimas“).</li> </ul>
Prietaisas neskalauja arba neišleidžiamas vanduo:	<ul style="list-style-type: none"> <li>sulenкта arba prispausta vandens nuotako žarna;</li> <li>užsikimšo nuotako filtras (žr. skyrių „Valymas ir priežiūra“);</li> <li>suveikė pusiausvyros sutrikimo detektorius: skalbiniai netolygiai pasiskirstę būgne;</li> <li>buvo pasirinkta parinktis „Vandens išleidimas“, „Naktinis ciklas“ arba „Skalavimo sulaikymas“;</li> <li>netinkamame aukštyje įrengta „U“ formos dalis.</li> </ul>
Prietaisas negręžia:	<ul style="list-style-type: none"> <li>skalbinių balansavimo problema: įdėkite daugiau skalbinių arba rankomis pataisykite būgne esančius daiktus.</li> </ul>
Aplink prietaisą yra vandens:	<ul style="list-style-type: none"> <li>nuo per didelio skalbiklio kiekio susidarę putų perteklius ir išsipylė vanduo;</li> <li>skalbiklis netinka skalbti skalbyklėje;</li> <li>netinkamai pritvirtinta U formos detalė;</li> <li>nesandari vandens įvado žarna.</li> </ul>
Nepatenkinami skalbimo rezultatai:	<ul style="list-style-type: none"> <li>skalbiklis netinka skalbti skalbyklėje;</li> <li>būgne per daug skalbinių;</li> <li>nustatyta netinkama skalbimo programa;</li> <li>per mažai skalbiklio.</li> </ul>
Prietaisas vibruoja ir kelia triukšmą:	<ul style="list-style-type: none"> <li>nuo prietaiso pašalintos ne visos pakuotės medžiagos (žr. skyrių „Įrengimas“);</li> <li>prietaisas blogai išlygiuotas arba netolygiai pasiskirstęs svoris (žr. skyrių „Įrengimas“);</li> <li>prietaisas per arti sienos arba baldų;</li> <li>skalbiniai netolygiai pasiskirstę būgne, per maža įkrova;</li> <li>prietaisas veikia periodiškai, triukšmas einant laikui pranyks.</li> </ul>

Gedimai	Priežastys
Skalbimo ciklas trunka pernelyg ilgai:	<ul style="list-style-type: none"> <li>nešvarūs vandens įvado filtrai (žr. skyrių „Valymas ir priežiūra“);</li> <li>nutrūko elektros arba vandens tiekimas;</li> <li>suveikė variklio perkaitimo detektorius;</li> <li>įleidžiamo vandens temperatūra žemesnė nei įprastai;</li> <li>suveikė apsauginė putų perteklius nustatymo sistema (per daug skalbimo priemonės) ir skalbyklė pradėjo išleisti putas;</li> <li>suveikė pusiausvyros sutrikimo detektorius: pridėta papildoma fazė, kurios metu skalbiniai buvo paskirstyti būgne tolygiai.</li> </ul>
Prietaisas sustoja skalbimo ciklo metu:	<ul style="list-style-type: none"> <li>sutriko vandens arba elektros tiekimas;</li> <li>pasirinkta skalavimo sulaikymo funkcija;</li> <li>atviri būgno uždarikliai.</li> </ul>
Ciklo pabaigoje neatsidaro dangtis:	<ul style="list-style-type: none"> <li>būgne per aukštą temperatūrą;</li> <li>dangtis atrakinamas praėjus 1–2 minutėms po skalbimo ciklo pabaigos.</li> </ul>
Pilamas į dalytuvą, minkštiklis bėga tiesiai į būgną:	<ul style="list-style-type: none"> <li>pildami minkštiklio, viršijote maksimalaus lygio žymą „MAX“.</li> </ul>
Mygtukas „Paleidimas / pristabdymas“ <sup>1)</sup> mirksi raudona šviesa <sup>2)</sup> :	<ul style="list-style-type: none"> <li>blogai uždarytas dangtis;</li> <li>užsikimšo nuotako filtras;</li> <li>sulenкта arba prispausta vandens nuotako žarna;</li> <li>per aukštai įtaisyta vandens išleidimo žarna (žr. skyrių „Įrengimas“);</li> <li>užsikimšo nuotako siurblys;</li> <li>užsikimšo vamzdžiai</li> <li>užsuktas vandens čiaupas, netiekiamas vanduo.</li> </ul>

1) Kai kuriuose modeliuose gali pasigirsti garso signalas

2) Pašalinę triktis, paspauskite mygtuką „Paleidimas / pristabdymas“, kad nutraukta programa būtų tęsiama.

## Skalbikliai ir skalbimo priedai

Naudokite tik specialiai skalbyklėms skirtus skalbiklius ir priedus. Maišyti skirtingų tipų skalbimo priemonės nepatartina. Dėl to skalbimo rezultatai gali būti prastesni. Naudojant skalbiamuosius miltelius apribojimų nėra. Skystų skalbiklių naudoti negalima, jeigu pasirinkama pradinio skalbimo funkcija. Naudo-

jant programas be pradinio skalbimo skystuosius skalbiklius pilkite tiesiai į būgną arba naudokite specialų dozavimo įtaisą (tiekia skalbiklio gamintojas). Skalbimo tabletes arba atskiras dozes reikia dėti į skalbyklės skalbimo priemonių dozatoriaus stalčiaus skalbiklio skyrių.

## Techninės charakteristikos

MATMENYS	Aukštis Plotis Gylis	850 mm 400 mm 600 mm
MAITINIMO ĮTAMPA / DAŽNIS ENERGIJOS SAŪNAUDOS		230 V / 50 Hz 2 300 W

VANDENS SLĖGIS	Minimalus Didžiausias	0,05 MPa (0,5 baro) 0,8 MPa (8 barai)
Vandentiekio prijungimas		20/27 tipas

## Sąnaudos

**i** Šioje lentelėje pateikti apytiksliai duomenys. Duomenys priklauso nuo įvairių priežasčių: skalbinių kiekio ir rūšies, vandens ir aplinkos oro temperatūros.

Programos	Skalbinių kiekis (kg)	Energijos sąnaudos (kWh)	Vandens sąnaudos (litrais)	Apytikslė programos trukmė (minutėmis)	Likusi drėgmė (%) <sup>1)</sup>
Medvilnė 60 °C	6	1.3	62	145	60
Medvilnė 40 °C	6	1.2	58	120	60
Sintetika 40 °C	2,5	0.65	48	80	37
Gležni 40 °C	2,5	0.55	53	70	37
Vilna/rankinis skalbimas 30 °C	1	0.4	48	54	32
<b>Standartinės medvilnės programos</b>					
Standartinė 60 °C medvilnė	6	1.03	48	225	60
Standartinė 60 °C medvilnė	3	0.78	41	151	60
Standartinė 40 °C medvilnė	3	0.60	42	137	60

1) Gręžimo fazės pabaigoje.

<b>Išjungimo režimas (W)</b>	<b>Išjungimo režimas (W)</b>
0.10	1.60

## Įrengimas

Prieš naudodami pirmą kartą, pašalinkite visas apsauginės transportavimo pakuotės medžiagas. Išsaugokite šias medžiagas, jei reikės prietaisą gabenti: gabenant prietaisą be apsauginių medžiagų galima pažeisti vidaus komponentus ir sandarumą bei gali sutrikti prietaiso veikla. Prietaisą galima pažeisti ir mechaniškai.

### Išpakavimas

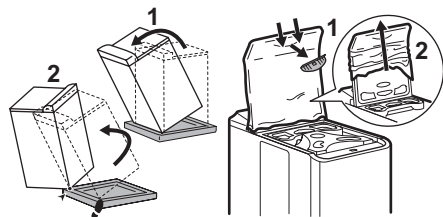



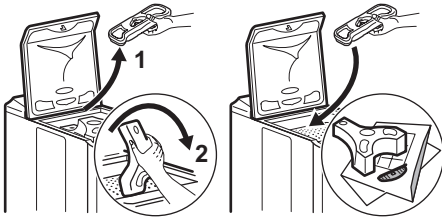

### Tvirtiklių nuėmimas

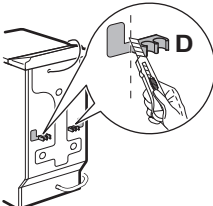
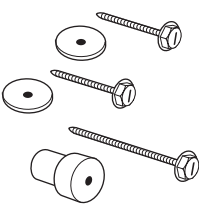
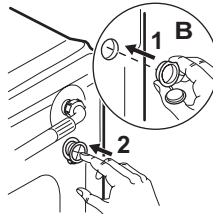
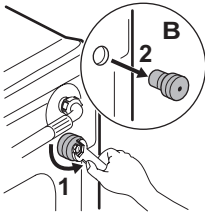
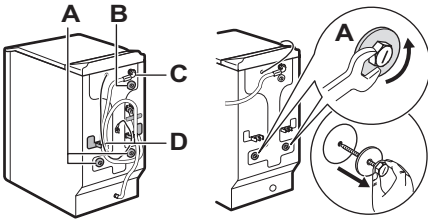

Neišmeskite pervežimo varžtų, nes jų prireiks perkeliant prietaisą.

Nupjaukite šias plastikines dalis, kad prietaisas stovėtų tokiame pat aukštyje kaip ir kiti baldai.

### Vandens šaltinis

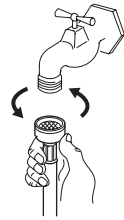
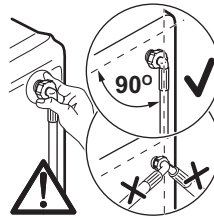

Jeigu reikia, perkeltite įvado žarną pavėikslėlyje parodyta kryptimi. Atlaisvinkite įvado žarnos žiedinę veržlę ir nuleiskite įvado žarną žemyn, kaip parodyta pavėikslėlyje. Vėl priveržkite žiedinę veržlę ir įsitinkinkite, ar nėra protėkių.

Atsukite vandens įvado čiaupą. Patikrinkite, ar neprateka. Vandens įvado žarnos ilginti negalima. Jeigu vandens įvado žarna per trumpa, kreipkitės į techninės priežiūros tarnybą.

### Vandens nuleidimas

U formos detalę sumontuokite nuotako žarnoje. Įstatykite žarną į kanalizaciją (arba į plautuvę) 70-100 cm aukštyje. Patikrinkite, ar gerai laikosi. Siekiant išvengti sifono efekto, reikia užtikrinti, kad oras patektų į žarnos galą. Nuotako žarna neturi būti ištempta. Jeigu vandens įvado žarna per trumpa, kreipkitės į techninio aptarnavimo tarnybą.

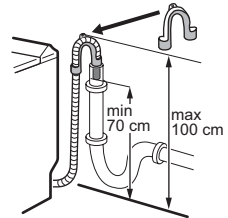

### Elektros įvado prijungimas

Šią skalbyklę galima jungti tik į vienfazį 230 V lizdą. Patikrinkite saugiklių galią: 10 A esant 230 V. Prietaiso negalima prijungti naudojant ilginamąjį kabelį arba daugializdį šakotuvą. Patikrinkite, ar kištukas įžemintas ir ar jis įrengtas pagal galiojančias taisykles.

### Padėties parinkimas

Statykite prietaisą ant lygaus ir kieto paviršiaus vėdinamoje patalpoje. Patikrinkite, ar prietaisas nesiliečia prie sienos arba prie kitų

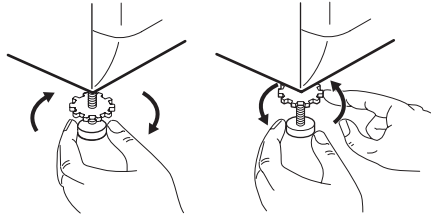

baldu. Gerai išlygiuotas prietaisas nevibruoja, sklaidžia mažiau triukšmo ir nepasislenka veikimo metu.



## Aplinkosauga

Šis ant produkto arba jo pakuotės esantis simbolis  nurodo, kad su šiuo produktu negalima elgtis kaip su buitinėmis šiukšlėmis. Jį reikia perduoti atitinkam surinkimo punktui, kad elektros ir elektronikos įranga būtų perdirbta. Tinkamai išmesdami šį produktą, jūs prisidėsite prie apsaugos nuo galimo neigiamo poveikio aplinkai ir žmonių sveikatai, kurį gali sukelti netinkamas šio produkto išmetimas. Dėl išsamesnės informacijos apie šio produkto išmetimą, prašom kreiptis į savo miesto valdžios įstaigą, buitinių šiukšlių išmetimo tarnybą arba parduotuvę, kurioje pirkote šį produktą.

### Prietaiso utilizavimas

 Visas simboliu  pažymėtas medžiagas galima dar kartą perdirbti. Perduokite jas

į antrinės žaliavos rinkimo arba perdirbimo vietas (teiraukitės vietos savivaldybėje). Prieš išmesdami prietaisą pašalinkite visas dalis, kurios gali kelti pavojų kitiems: nupjaukite maitinimo laidą prie pat prietaiso korpuso.

### Aplinkosauga

 Siekiant taupyti vandenį, elektros energiją ir saugoti aplinką, rekomenduojame laikytis šių patarimų:

- Jeigu įmanoma, naudokite prietaisą pilna apkrova, venkite skalbti daline apkrova.
- Tik ypač purviniems skalbiniams naudokite nuskaubimo ir mirkymo programas.
- Reikiamas skalbiklio kiekis priklauso nuo vandens kietumo, įkrovos dydžio ir skalbinių nešvarumo lygio.

## Содржина

Безбедносни информации _____	39	Проблеми при работата _____	46
Опис на производот _____	40	Детергенти и додатоци _____	47
Пуштање програма за перење _____	41	Технички спецификации _____	48
Секојдневна употреба _____	42	Потрошувачки вредности _____	48
Програми за перење _____	44	Монтажа _____	49
Нега и чистење _____	45	Еколошки прашања _____	50

Можноста за промени е задржана.



## Безбедносни информации

Внимателно прочитајте ги следниве точки пред да го инсталирате и да го користите апаратот. Чувајте го упатството со апаратот.

### Општа безбедност

- Не менувајте го и не обидувајте се да го видоизмените апаратот. Така може да се доведете во опасност.
- Внимавајте сите парички, безопасни, брошови, шрафови и слично да се извадени пред да почнете програма за перење. Ако се остават, може сериозно да го оштетат апаратот.
- Употребувајте ја препорачаната количина детергент.
- Ставајте ги малите предмети заедно (чорапи, каиши итн.) во мала платнена вреќа или во навлака за перница.
- Откачете ја и затворете ја славината за доводното црево по употребата на апаратот.
- Секогаш извлекувајте го од струја штекерот на апаратот пред чистење или одржување.
- Не перете во машина алишта со ленти, со непорабен или од искинат материјал.

### Инсталирање

- Распакувајте го апаратот или замовете да ви го распакуваат веднаш штом ќе го донесат. Проверете да не е оштетена надворешноста на апаратот. Пријавете ги сите оштетувања од транспортот кај Вашиот продавач.

- Отстранете ги сите транспортни клинови и сета амбалажа пред инсталирање на апаратот.
- Приклучувањето на водата мора да го изврши квалификуван водоводџија.
- Ако вашата домашна електрична инсталација треба да се приспособи за да може да се приклучи апаратот, викнете квалификуван електричар.
- Внимавајте, по инсталирањето, кабелот за струја да не е вклетен под апаратот.
- Ако апаратот се инсталира на под со тепих, внимавајте тепихот да не ги попречува отворите за вентилација на долниот дел.
- Апаратот мора да е опремен со прописен заземјен штекер.
- Пред да го приклучите апаратот во електричната мрежа, внимателно прочитајте ги упатствата во поглавјето насловено "Поврзување на електриката".
- Кабелот за струја треба да го менува само овластен сервисен техничар.
- Производителот не одговара за оштетувања произлезени од неправилно инсталирање.

### Мерки против замрзнување

Ако е апаратот изложен на температури под 0°C, треба да се преземат следниве мерки:

- Затворете ја славината и откачете го доводното црево.

- Ставете ги краевите на доводното и на одводното црево во леген на подот.
- Одберете ја програмата за црпење и оставете ја да сврти цел циклус.
- Исклучете го апаратот од струја со вртење на програматорот на "Stop" ○ .
- Извлечете го штекерот на апаратот.
- Заменете ги одводното и доводното црево.

На тој начин, водата што преостанала во цревата ќе се исцеди, со што ќе се избегне формирање мраз што може да го оштети вашиот апарат.

Пред повторно да го вклучите апаратот, внимавајте да го инсталирате во просторија каде што температурата нема да падне под нулата.

### Користење

- Апаратот е наменет за нормална домашна употреба. Не користете го апаратот за комерцијални или индустриски цели, ни за нешто друго освен она за што е конструиран.

- Пред перењето погледнете ги упатствата на етикетата на секое парче.
- Не ставајте во машината алишта од кои претходно сте ги отстраниле дажките со бензин, алкохол, трихлоретилен итн. Ако сте користеле такви средства за отстранување дамки, почекајте тие да испарат пред да ги ставите алиштата во барабанот.
- Испразнете ги џебовите и исправете ги алиштата.
- Овој апарат не е наменет да го користат лица (вклучувајќи ги и децата) со намалени физички, сетилни или ментални способности, или лица без искуство и знаење, освен ако немаат надзор и упатување за користење на уредот од страна на лицето кое е одговорно за нивната безбедност. Децата треба да се надгледуваат за да бидете сигурни дека нема да играат со уредот.

## Опис на производот

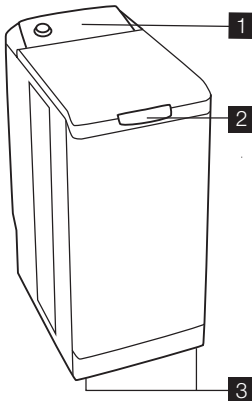

- 1 Контролна табла
- 2 Рачка на капакот
- 3 Прилагодливи ногарки

## Контролна табла

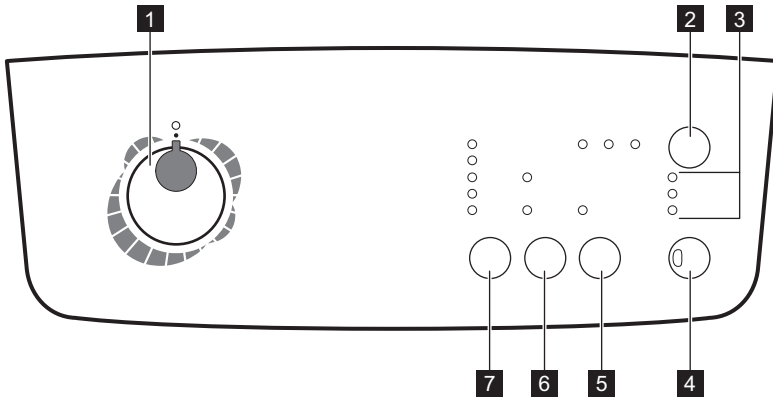

- 1** Програматор
- 2** Копче за ОДЛОЖЕНО ПОЧНУВАЊЕ
- 3** Сијалици за одвивање на циклусот
- 4** Копче СТАРТ/ПАУЗА

- 5** Копче за ДОПОЛНИТЕЛНО ПЛАКНЕЊЕ
- 6** Копче за ОПЦИИ
- 7** Копче за ЦЕНТРИФУГА

## Дозер

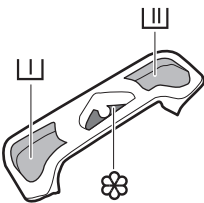

- Претперење
- Перење
- Омекнувач (не полнете над симболот MAX )

## Пуштање програма за перење

### Прва употреба

- Уверете се дека приклучувањето на струјата и на водата се во согласност со упатствата за упатство за инсталација.

- Отстранете ги влошката од стиропор и сите останати предмети од барабанот.
- Пуштете почетен циклус на перење, на 90°C, без алишта, но со детергент, за да го измиете резервоарот за вода.

## Секојдневна употреба

### Полнење алишта

- Отворете го капакот на машината.
- Отворете го барабанот притискајќи го копчето за заклучување A: Двете вратички се отклучуваат автоматски.
- Ставете алишта, затворете ги барабанот и капакот на машината.

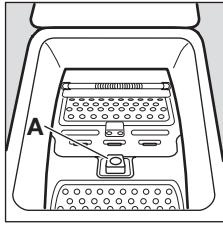

**!** **ПРЕДУПРЕДУВАЊЕ** Пред да го затворите капакот на машината, проверете дали барабанот е правилно затворен:

- Кога двете вратички се затворени,
- копчето за заклучување A е отпуштено.

### Дозирање детергент

Истурете го потребното количество прашок за перење во преградите за перење [ ] и претперење [ ] ако сте ја одбрале опцијата „претперење“. Ставете омекнувач за алишта во преградата [ ], ако е потребно.

### Одбирање програма

Завртете го програматорот на бараната програма. Копчето „Старт/Пауза“ [ ] трепка зелено.

Ако во текот на циклусот го завртите програматорот на друга програма, апаратот ќе ја игнорира новата избрана програма. Копчето „Старт/Пауза“ [ ] трепка црвено неколку секунди.

### Одбирање на брзина на центрифугата

Притиснете го копчето „Центрифугирање“ [ ] за да ја промените брзината на центрифугата, доколку сакате алиштата да бидат центрифугирани со некоја друга брзина, од онаа што ја предлага апаратот. Исто така можете да ја одберете опцијата „Задржано плакнење“ [ ].

За максимална брзина на центрифугата погледнете во „Програми за перење“.

### Задржано плакнење [ ]

Со избирање на оваа функција водата од последното плакнење не се празни за да се спречи туткање на алиштата.

На крајот од програмата, ако сте избрале „Задржано плакнење“ [ ], ќе треба да одберете програма „Центрифуга“ [ ] или „Цедење“ [ ] за да го завршите циклусот и да ја испуштите водата.

### Одбирање опции [ ]

Мора да ги изберете различните опции после одбирањето на програмата и пред да го притиснете копчето „Старт/Пауза“ [ ], (видете во „Табела на програми“). Притиснете ги саканите копчиња : се вклучуваат соодветните светилки. Кога ќе ги притиснете повторно, светилките се гаснат. Ако некоја од опциите не е компатибилна со избраната програма, копчето „Старт/Пауза“ [ ] трепка црвено.

### Опција „Претперење“ [ ]

Апаратот врти претперење на најмногу 30°C.

### Опција „Брзо“ [ ]

Времето на перење ќе се намали во зависност од избраната програма.

### Опција „Дополнително плакнење“ [ ]





Во текот на циклусот, машината за перење изведува едно или повеќе дополнителни плакнења. Оваа опција се препорачува за луѓе со чувствителна кожа и во подрачја со мека вода.



### „Одложен почеток“ [ ]

Оваа опција ви овозможува да го одложите почетокот на програмата за перење за 3, 6 или 9 часа со притискање на копчето „Одложен почеток“ [ ]. Времето на одложеното почнување можете да го промените или откажете во кое било време пред да го притиснете копчето „Старт/Пауза“ [ ] така што

повторно ќе го притиснете копчето „Одложен почеток“  (кога сите показатели се изгаснати, програмата за перење ќе започне веднаш).





Доколку веќе сте го притиснале копчето „Старт/Пауза“ , а сакате да го промените или да го откажете одложеното почнување, постапете на следниот начин:

- За да го откажете одложеното почнување и веднаш да започнете со циклусот, притиснете го „Старт/Пауза“ , па потоа „Одложен почеток“ . Притиснете „Старт/Пауза“ за да го започнете циклусот .
- За да го промените периодот на одложување на тајмерот, прво мора да дојдете во положбата „Стоп“ , па потоа одново да го програмирате циклусот.

Капакот е заклучен за време на периодот на одложено почнување. Ако треба да го отворите, прво мора да го ставите апаратот на пауза со притискање на копчето „Старт/Пауза“ . Откако повторно ќе го затворите капакот, притиснете го копчето „Старт/Пауза“ .

### Почнување програма



Притиснете го копчето „Старт/Пауза“  за да почне циклусот. Соодветната светилка ќе светне зелено. Нормално е програматорот да остане неподвижен за време на циклусот. Светилката која одговара на тековниот циклус свети.

 +  : Предперење + Перење  
 +  : Плакнења + Центрифуга  
→| : Крај на циклусот



 Пумпата за цedeње може да работи кратко време кога апаратот полни вода.

### Прекинување програма

#### Додавање алишта за време на првите 10 минути

Притиснете го копчето „Старт/Пауза“  : додека апаратот е во режим на пауза, соодветната светилка ќе трепка зелено. Капакот може да се отвори по околу 2 минути откако машината ќе престане да работи. Повторно притиснете го копчето „Старт/Пауза“  за да продолжите со програмата.



#### Менување програма во тек

Пред да направите каква било промена на тековната програма, мора да ја паузирате машината со притискање на копчето „Старт/пауза“ . Ако промената не е можна, копчето „Старт/Пауза“  ќе трепка црвено неколку секунди. Ако сè уште сакате да ја промените програмата, мора да ја откажете тековната програма (видете подолу).

#### Откажување програма

Ако сакате да ја откажете програмата, завртете го програматорот на позицијата „Стоп“ .

#### Крај на програмата

Машината за перење запира автоматски, копчето „Старт/Пауза“  се гаси и се пали сијалицата за „Крај на циклусот“ →| . Капакот може да се отвори по околу 2 минути откако машината ќе престане да работи. Завртете го програматорот на позицијата „Стоп“ . Извадете ги алиштата. Исклучете и затворете ја славината за довод на вода.

## Програми за перење

Програма / Вид на алишта	Полнење	Достапни опции
 <b>Памучни (30° - 90°):</b> Бели или обоени, на пр. нормално извалкана работна облека, креветски чаршафи, чаршафи за маса, ленена платнена облека, крпи. Макс. брзина на центрифугата: 1000 врт./мин.	6 kg	Задржано плакнење, Брзо, Предперење, Дополнително плакнење, Одложен почеток
  <b>Памучни Еко (40° и 60°) <sup>1)</sup>:</b> Бели или обоени, на пр. нормално извалкана работна облека, креветски чаршафи, чаршафи за маса, ленена платнена облека, крпи. Макс. брзина на центрифугата: 1000 врт./мин.	6 kg	Задржано плакнење, Предперење, Дополнително плакнење, Одложен почеток
 <b>Синтетика (30° - 60°):</b> Синтетички ткаенини, ленена платнена облека, шарени ткаенини, кошули што не се пеглаат, блузи. Макс. брзина на центрифугата: 900 врт./мин.	2,5 kg	Задржано плакнење, Брзо, Предперење, Дополнително плакнење, Одложен почеток
 <b>Лесни за пеглање (40°):</b> За памучни и синтетика. Го намалува туткањето и го олеснува пеглањето. Макс. брзина на центрифугата: 900 врт./мин.	1,0 kg	Задржано плакнење, Предперење, Дополнително плакнење, Одложен почеток
☆ Специјални програми		
 <b>Нежни (30° - 40°):</b> За сите нежни материјали, на пример завеси. Макс. брзина на центрифугата: 700 врт./мин.	2,5 kg	Задржано плакнење, Брзо, Предперење, Дополнително плакнење, Одложен почеток
 <b>Рачно перење (30° - 40°):</b> Многу нежни предмети со ознака „да се пере на рака“. Макс. брзина на центрифугата: 1000 врт./мин.	1,0 kg	Задржано плакнење, Одложен почеток
 <b>Волна (40°):</b> Волна што може да се пере во машина со етикета „чиста нова волна, може да се пере во машина, не се собира“. Макс. брзина на центрифугата: 1000 врт./мин.	1,0 kg	Задржано плакнење, Одложен почеток
 <b>Спортска облека, интензивно (40°):</b> За нормално валкани и многу извалкани спортски алишта, машината автоматски ја додава фазата на предперење пред главното перење за да ги извади дамките од кал. <sup>2)</sup> Макс. брзина на центрифугата: 900 врт./мин.	2,5 kg	Задржано плакнење, Дополнително плакнење, Одложен почеток
 <b>Завеси (40°):</b> За перење завеси. Вклучена е опцијата за предперење. Макс. брзина на центрифугата: 700 врт./мин.	2,5 kg	Задржано плакнење, Дополнително плакнење, Одложен почеток



Програма / Вид на алишта	Полнење	Достапни опции
 <b>Плакнења:</b> Облека што е рачно испрана може да се исплакне со оваа програма. Макс. брзина на центрифугата: 1000 врт./мин.	6 kg	Задржано плакнење, Дополнително плакнење, Одложен почеток
 <b>Цедење:</b> Врти празен циклус по опцијата Задржано плакнење.	6 kg	
 <b>Центрифугирање:</b> Циклус на центрифугирање од 500 до 1000 врт./мин по опцијата Задржано плакнење.	6 kg	Одложен почеток

### 1) Стандардни програми за вредности на потрошувачка со Енергетска етикета

Според прописот 1061/2010, „Памучни Еко 60°C“ и „Памучни Еко 40°C“ се соодветно „стандардната програма за памучни алишта на 60°C“ и „стандардната програма за памучни алишта на 40°C“. Тие се најефикасните програми во однос на комбинираните потрошувачки на енергија и вода за перење на нормално извалкани памучни алишта.

 Температурата на водата во фазата на перење може да се разликува од декларираната температура за избраната програма.

2) Ви препорачуваме да не додавате детергент во фазата на предперење.

## Нега и чистење

Извлечете го штекерот пред да го чистите апаратот.

### Отстранување бигор од апаратот

За да го отстраните бигорот од апаратот, употребете некорозивен производ, наменет за машини за перење. На етикетата на производот ќе прочитате колку средство се препорачува и колку често треба да го отстранувате бигорот.

### Надворешноста

Чистете ја надворешноста на апаратот со топла сапуница. Никогаш не користете алкохол, растворувачи или слични производи.

### Дозер

За чистење, постапете на следниот начин :

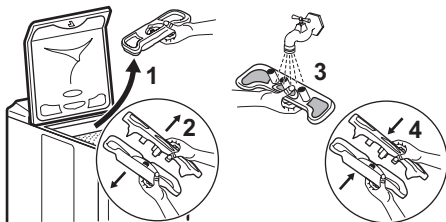

### Одводен филтер

Редовно чистете го филтерот за цедење што се наоѓа во подножјето на барабанот:

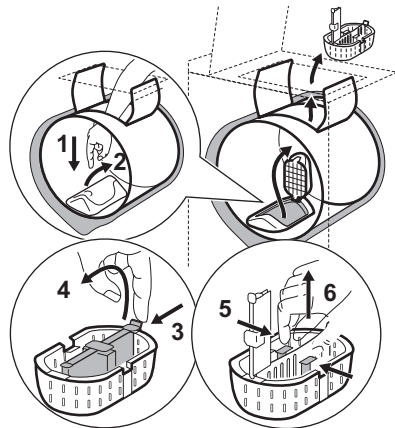

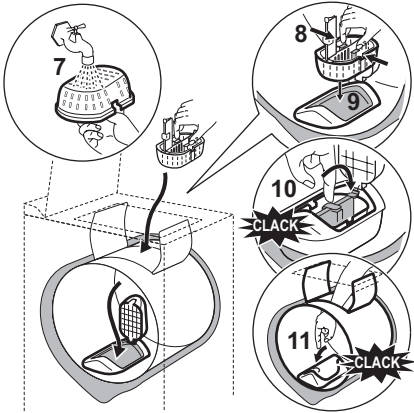

## Филтри на доводот за вода

За да ги исчистите, постапете на следниот начин :

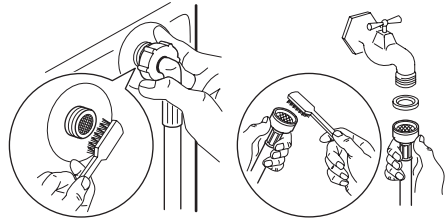

## Проблеми при работата

Пред да излезе од фабриката, вашиот апарат беше подложен на бројни проверки. Меѓутоа, ако забележите дека

не функционира правилно, погледнете подолу пред да се јавите на сервис.

Проблеми	Причини
Апаратот не почнува да работи или не се полни со вода:	<ul style="list-style-type: none"> <li>• апаратот не е правилно приклучен, електричната инсталација не работи, има проблем со напојувањето,</li> <li>• капакот на апаратот и вратичките на барабанот не се цврсто затворени,</li> <li>• командата за почнување на програмата не е правилно одбрана,</li> <li>• доводот на вода е прекинат, славината за довод на вода е затворена,</li> <li>• филтрите за довод на вода се нечисти (видете во „Нега и чистење“).</li> </ul>
Апаратот зема вода и веднаш ја испушта:	<ul style="list-style-type: none"> <li>• У-држачот за одвод е наместен прениско (видете во „Монтажа“).</li> </ul>
Апаратот не почнува да работи или не ја празни водата:	<ul style="list-style-type: none"> <li>• одводното црево е затнато или превиткано,</li> <li>• одводниот филтер е затнат (видете во „Нега и чистење“),</li> <li>• се активирал детекторот за нерамнотежа: алиштата се нерамномерно распоредени во барабанот,</li> <li>• одбрана е програмата „Цедење“ или опциите „Нокен циклус“ или „Задржано плакнење“,</li> <li>• висината на У-држачот за одвод не е соодветна.</li> </ul>
Апаратот не центрифугира:	<ul style="list-style-type: none"> <li>• проблеми со рамнотежата на алиштата: додадете повеќе алишта или рачно наместете ги алиштата во барабанот.</li> </ul>
Околу апаратот има вода:	<ul style="list-style-type: none"> <li>• преголемата количина детергент предизвикала прелевање на пената,</li> <li>• детергентот не е погоден за машинско перење,</li> <li>• одводниот У-држач не е правилно наместен,</li> <li>• доводното црево протекнува.</li> </ul>

Проблеми	Причини
Резултатите од перењето се незадоволителни:	<ul style="list-style-type: none"> <li>• детергентот не е погоден за машинско перење,</li> <li>• има премногу алишта во барабанот,</li> <li>• одбраната програма не одговара,</li> <li>• нема доволно детергент.</li> </ul>
Апаратот се тресе и е бучен :	<ul style="list-style-type: none"> <li>• не е отстранета целата амбалажа од апаратот (видете во „Монтажа“),</li> <li>• апаратот не е нивелиран и не е во рамнотежа (видете во „Монтажа“),</li> <li>• апаратот е преблиску до ѕидот или мебелот,</li> <li>• алиштата не се рамномерно распределени во барабанот, има премалку алишта,</li> <li>• апаратот е во фаза на перење, бучавата ќе исчезне со тек на време.</li> </ul>
Циклусот на перење трае предолго:	<ul style="list-style-type: none"> <li>• филтрите за довод на вода се нечисти (видете во „Нега и чистење“),</li> <li>• доводот на струја или вода се прекинати,</li> <li>• се активирал детекторот за прегревање на моторот,</li> <li>• температурата на доводната вода е пониска од вообичаено,</li> <li>• се активирал безбедносниот систем за откривање пена (премногу детергент) и машината почнала да ја испушта пената,</li> <li>• се активирал детекторот за нерамнотежа: додадена е дополнителна фаза за да се распределат алиштата порамномерно во барабанот.</li> </ul>
Апаратот застанува во текот на циклус на перење:	<ul style="list-style-type: none"> <li>• дефект на доводот на вода или на напојувањето со струја,</li> <li>• одбрано е „Задржано плакнење“,</li> <li>• вратичките на барабанот се отворени.</li> </ul>
Капакот не се отвора по завршувањето на циклусот:	<ul style="list-style-type: none"> <li>• температурата во барабанот е превисока,</li> <li>• капакот се отклучува 1 - 2 минути по завршувањето на циклусот.</li> </ul>
Кога налевате омекнувач во дозерот, тој тече директно во барабанот:	<ul style="list-style-type: none"> <li>• сте наполниле над ознаката MAX.</li> </ul>
Копче за „Старт/Пауза“ <sup>1)</sup> трепка црвено <sup>2)</sup> :	<ul style="list-style-type: none"> <li>• капакот не е правилно затворен,</li> <li>• филтерот за одвод е затнат,</li> <li>• одводното creво е затнато или превиткано,</li> <li>• одводното creво е наместено превисоко (видете во „Монтажа“),</li> <li>• одводната пумпа е блокирана,</li> <li>• вертикалните цевки се блокирани,</li> <li>• славината за вода е затворена, доводот на вода е прекинат.</li> </ul>

1) Кај некои модели се огласува звучен сигнал

2) Откако ќе го решите проблемот, притиснете го копчето „Старт/Пауза“ за одново за ја започнете прекинатата програма.

## Детергенти и додатоци

Користете само детергенти и адитиви што се предвидени за употреба во машина за

перење. Не препорачуваме мешање различни видови детергенти. Така може

да се оштетат алиштата Нема ограничувања за користењето прашоци за перење. Течни детергенти не смеат да се користат кога е одбрано претперење. За циклуси без претперење, налејте течен детергент директно во барабанот или

користете специјален дозер (испорачан од производителот на детергентот). Детергентот во таблети или дози мора да се става во преградата за детергент, на дозерот на апаратот.

## Технички спецификации

ДИМЕНЗИИ	Висина Широчина Длабочина	850 mm 400 mm 600 mm
МРЕЖЕН НАПОН/ФРЕКВЕНЦИЈА ПОТРОШУВАЧКА НА ЕНЕРГИЈА		230 V / 50 Hz 2300 W
ПРИТИСОК НА ВОДАТА	Минимален Максимален	0,05 MPa (0,5 bar) 0,8 MPa (8 bar)
Приклучување на довод на вода		Тип 20/27

## Потрошувачки вредности

**i** Податоците од оваа табела се приближно точни. Податоците може да бидат променети од различни причини: количината на алишта, водата и температурата на околината.

Програми	Полнење (kg)	Потрошувачка на енергија (kWh)	Потрошувачка на вода (литри)	Траење на програмата (минути)	Преостаната влажност (%) <sup>1)</sup>
Памук 60 °C	6	1.3	62	145	60
Памук 40 °C	6	1.2	58	120	60
Синтетика 40°C	2,5	0.65	48	80	37
Нежни 40 °C	2,5	0.55	53	70	37
Волна/Рачно перење 30 °C	1	0.4	48	54	32
<b>Стандардни памучни програми</b>					
Стандардни памучни на 60 °C	6	1.03	48	225	60
Стандардни памучни на 60 °C	3	0.78	41	151	60
Стандардни памучни на 40 °C	3	0.60	42	137	60

1) На крајот од фазата на центрифугирање.

Исклучен режим (W)

0.10

Вклучен режим (W)

1.60

## Монтажа

Извадете ја амбалажата за заштита при превоз пред првата употреба. Чувајте ја за случај да е потребна за превоз во иднина: Превезувањето необезбеден апарат може да ги оштети внатрешните делови и да предизвика истекувања и дефекти. Апаратот може да се оштети и при физички контакт.

### Распакување

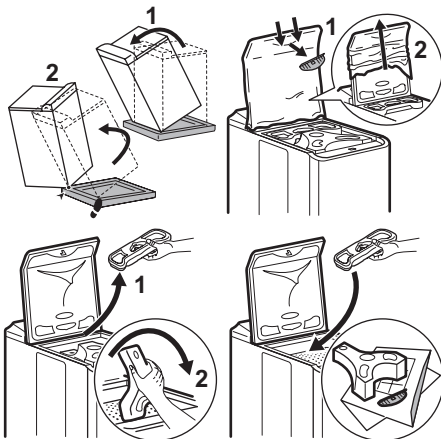

### Одврзување

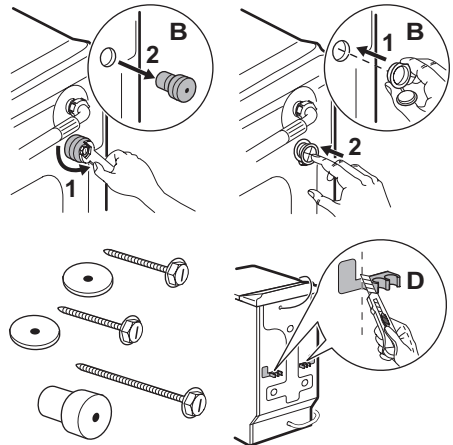
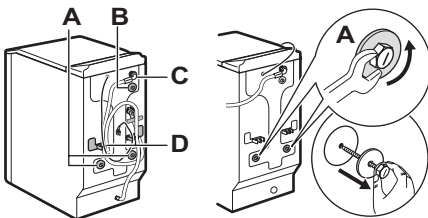

Чувајте ги шrafoвите за транспорт во случај да го преместувате апаратот.

За да го монтирате апаратот на исто ниво како и соседниот намештај, исечете ги овие пластични делови.

### Довод на вода

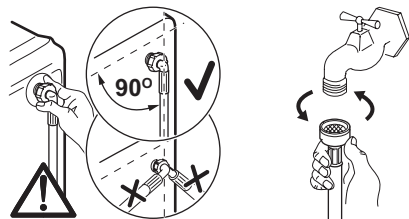

Доколку е неопходно, поместете го доводното црево во насоката прикажана на сликата. За таа цел, олабавете ја навртката на доводното црево и наместете го надолу, како што е прикажано на сликата. Завијте ја навртката и проверете да не протекува.

Отворете ја славината за вода. Проверете дали протекува. Доводното црево не може да се продолжи. Ако е прекусо, контактирајте го сервисот.

### Испуштање

Наместете го U-држачот на одводното црево. Ставете сè во одводниот отвор (или во лавабо) на височина меѓу 70 и 100 cm. Проверете дали е добро прицврстено. Мора да може да влегува воздух во крајот на цревото, за да се избегне прелевање.

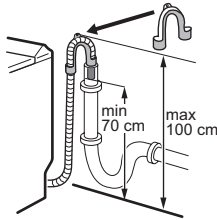

Одводното црево никогаш не смее да биде оптегнато. Ако е прекусо, контактирајте со сервисот.

### Поврзување на електриката

Машината за перење смее да се приклучи само на монофазен приклучок од 230 V. Проверете ја големината на осигурувачот: 10 A за 230 V. Апаратот не смее да се приклучи со продолжен кабел или на тештек. Уверете се дека штекерот има заземјување и дека е во согласност со важечките прописи.

### Поставување

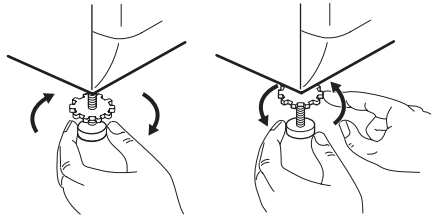

Поставете го апаратот на рамна и тврда површина, на проветрено место. Внимавајте апаратот да не доаѓа во допир со сидот или со друг мебел. Со правилно нивелирање се избегнуваат вибрации и бучава и се спречува поместување на апаратот додека работи.



## Еколошки прашања

Отстранете го Вашиот истрошен уред според прописите кои важат во Вашето место на живеење.

### Отстранување на апаратот

 Сите материјали означени со симболот  можат да се рециклираат. Отстранувајте ги на соодветен отпад (распрашајте се кај локалните власти) за собирање и рециклирање. Кога го отстранувате апаратот, извадете ги сите делови што може да бидат опасни: отсечете го

кабелот за напојување кај основата на апаратот.

## Заштита на животната средина



За да заштедите вода и енергија, и со тоа да помогнете во заштита на животната средина, го препорачуваме следново:

- Секогаш кога е можно, користете го апаратот целосно наполнет и избегнувајте делумно полнење.

- Користете ги програмите за претперење и киснење само за многу извалкани алишта.
- Користете количина детергент која одговара на тврдоста на водата, на количината на полнењето и на извалканоста на алиштата.



[www.zanussi.com/shop](http://www.zanussi.com/shop)

