

HU Használati útmutató 2

Tűzhely

USER MANUAL

ZCG554G

HU

la vita è bella
ZANUSSI
ITALIAN SINCE 1916

Tartalomjegyzék

Az első használat előtt	5	Sütő - Hasznos javaslatok és tanácsok	8
Főzőlap - Napi használat	6	Sütő - Ápolás és tisztítás	9
Főzőlap - Hasznos javaslatok és tanácsok	6	Mit tegyek, ha...	10
Főzőlap - Ápolás és tisztítás	7	Üzembe helyezés	11
Sütő - Napi használat	7	Környezetvédelmi tudnivalók	14

Saját biztonsága és a készülék helyes üzemeltetése érdekében az üzembe helyezés és a használat előtt figyelmesen olvassa el ezt a kézikönyvet. Az utasítást mindig tartsa a készülékkel együtt, még ha áthelyezi vagy eladja is azt. A felhasználóknak teljesen tisztában kell lenniük a készülék működésével és biztonsági jellemzőivel.

A gyártó nem felelős a helytelen üzembe helyezés és használat által okozott károkért.

Gyermekek és fogyatékkal élő személyek biztonsága

- A készülék használhatják 8 évesnél idősebb gyermekek és csökkent fizikai, értelmi vagy mentális képességű, illetve megfelelő tapasztalatok és ismeretek híján lévő személyek, ha felügyeletet és útmutatást kapnak a készülék biztonságos használatára vonatkozóan, és tisztában vannak a kapcsolódó veszélyekkel. A gyerekek ne játsszanak a készülékkel.
- Minden csomagolóanyagot tartson a gyerekektől távol. Fulladásveszélyesek.
- Tartsa a gyerekeket távol a készüléktől. Sérülés vagy más maradandó károsodás veszélye áll fenn.
- Ha a készülék rendelkezik bekapcsolás zárolási vagy gombzár funkcióval, használja azt. Ez megakadályozza, hogy a gyerekek vagy a kis háziállatok használják a készüléket.

Általános biztonság

- Ne változtassa meg a műszaki specifikációkat, illetve ne módosítsa a készüléket. Személyi sérülés és a készülék károsodásának veszélye.

A változtatások jogát fenntartjuk

- Az első használat előtt a távolítson el minden csomagolóanyagot, matricát és fóliát a készülékről.
- Minden használat után állítsa a főzőzónákat "ki" állásba.

Használat

- A készüléket kizárólag háztartási célú főzésre tervezték.
- Soha ne használja a készüléket tárolásra vagy munkafelületként.
- Működés közben tilos a készüléket felügyelet nélkül hagyni. Tűz esetén kapcsolja ki a készüléket. **A tüzet fedővel oltsa el**, soha ne vízzel.
- A sütő zománcának elszíneződése nem befolyásolja a készülék teljesítményét. A garancia ettől nem vesz el.
- Ne gyakoroljon nyomást a készülék ajtajára.
- A készülék belseje használat közben felforrósodik. Égési sérülés veszélye áll fenn. Használjon kesztyűt, amikor tartozékokat vagy edényt helyez be vagy vesz ki.
- Soha ne álljon közel a készülékhez, amikor az ajtaját működés közben kinyitja (főleg párolás alatt), mert felgyülemlett gőz vagy forró levegő távozhat.
- A zománc sérülésének vagy elszíneződésének megelőzése érdekében:
 - ne tegyen semmilyen tárgyat közvetlenül a sütőtér aljára és ne takarja le alumínium fóliával;
 - közvetlenül a készülékbe ne tegyen forró vizet;
 - a sütés befejezése után a nedves edényeket és az ételeket ne tartsa a sütőben.

- Ne használja a készüléket, ha az vízzel érintkezik. Ne üzemeltesse a készüléket nedves kézzel.
- A sütés befejezése után a nedves edényeket és ételeket ne tartsa a készülékben, mert a nedvesség károsíthatja a zománcot, vagy a készülék alkatrészeibe kerülhet.
- Ne tartson gyúlékony folyadékokat és anyagokat vagy olvadákony (műanyagból vagy alumíniumból készült) tárgyakat a készüléken vagy annak közelében.
- Ne használjon labilis vagy eltorzult edényeket a főzőlap égőkön, mert azok felborulása vagy tartalmuk kiömlése balesetet okozhat.
- Csak hőálló tartozékokat tegyen a sütő alatt található rekeszbe. **Ne tegyen gyúlékony anyagokat a rekeszbe.**
- A fedél (ha van) zárt helyzetben megóvja a felületet a portól, nyitott helyzetben pedig a zsír kifröccsenésétől. **Más célra ne használja. A fedél lezárása előtt győződjön meg róla, hogy a készülék lehűlt-e.**
- Mindig ügyeljen arra, hogy a sütő szellőzőnyílását, amely a tűzhely hátlapjának közepén található, semmi se gátolja a sütőtér szellőzésének biztosításában.

Ápolás és tisztítás

- A karbantartás előtt kapcsolja ki a készüléket, és a húzza ki a vezetéket a fali aljzatból. Ellenőrizze, hogy lehűlt-e már a készülék.
- Mindig tartsa tisztán a készüléket. A ráakódott zsír vagy egyéb ételmaradék tűzveszélyt jelent.
- Rendszeres tisztítással megakadályozhatja, hogy tönkremenjen a felület anyaga.
- A készüléket kizárólag mosószeres vízzel tisztítsa. Az éles eszközök, dörzshatású tisztítóanyagok, a dörzsszivacsok és a folteltávolítók károsítják a készüléket.
- Ne használjon gőzös vagy nagy nyomású tisztítógépet a készülék tisztításához.

- Ne tisztítsa az üvegajtót súrolószerekkel vagy fémkaparóval. Eltörhet és megpedeghet a belső üveglap hőálló felülete.
- Győződjön meg arról, hogy az üveglapok lehűltek, mielőtt azokat tisztítaná. Fennáll a veszély, hogy az üveg eltörik.
- Óvatosan emelje le az ajtót a készülékről. Az ajtó nehéz!
- Amikor azt ajtó üveglapjai megsérültek, vagy karcok vannak rajtuk, az üveg meggyengül, és eltörhet. Ki kell ezeket cserélni. További útmutatásért forduljon a helyi szakszervizhez.
- Ha sütőhöz való sprayt használ, kövesse a gyártó utasításait. Soha ne permetezzen semmit a zsírszűrőre (ha van), a fűtőelemekre és a hőfokszabályozó érzékelőjére.
- A pirolitikus tisztítás során (ha van), a macacszennyeződések károsíthatják a felület színét.
- Ne tisztítsa a katalitikus zománcot (ha van).
- Legyen óvatos, amikor a sütővilágítás izzóját cseréli. Áramütés kockázata áll fenn!

Üzembe helyezés

- A készülékeket kizárólag szakképzett szervizműszerész helyezheti üzembe, csatlakoztathatja, illetve javíthatja.
- Teljes mértékben tartsa be annak az országnak a törvényeit, rendeleteit, irányelveit és szabványait, amelyekben a készüléket használja (biztonsági szabályok, újrahajósítási szabályok, elektromos és/vagy biztonsági előírások stb.)!
- Ha nem tartja be az üzembe helyezési utasításokat, a garancia bármilyen kár esetén érvénytelenné válik.
- Győződjön meg arról, hogy a készülék nem sérült meg a szállítás közben. Ne csatlakoztasson sérült készüléket. Szükség esetén forduljon a szállítóhoz.
- Kerülje el, hogy a készülék gyúlékony anyagok (pl. függönyök, törülközők stb.) közelébe kerüljön elhelyezésre.

- Az első használat előtt távolítsa el minden csomagolóanyagot.
- A készülék nehéz. Mozgatásakor körültekintéssel járjon el. Mindig használjon biztonsági kesztyűt. A készüléket soha ne húzza a fogantyúnál vagy a főzőlapnál fogva.
- Tartsa meg a minimális távolságot a többi készülékhez és szekrényhez képest!
- Fontos! Tilos a tűzhelyet még egy lábazatra vagy más magasságnövelőre helyezni. Ez ugyanis növeli a készülék felbillenésének a kockázatát!

Gázcsatlakoztatás

- Győződjön meg róla, hogy a készülék körül megfelelő legyen a szellőzés. A hiányos levegőellátás a helyiség oxigéntartalmának elvonásához vezethet.
- Biztosítsa, hogy a gázellátás az adattáblán szereplő gáztípusnak megfelelő legyen (lásd a "Termékleírás" részt).
- A készülék nem csatlakozik égéstermék-elvezető készülékhez. A készüléket a ha-

tályos beszerelési előírásoknak megfelelően kell felállítani és csatlakoztatni. Külön figyelmet kell fordítani a szellőzésre vonatkozó követelményekre.

- Abban a helyiségben, ahol gázfőzőlapot használnak, hő és nedvesség keletkezhet. Győződjön meg róla, hogy a konyhában megfelelő legyen a szellőzés: tartsa nyitva a természetes szellőzőnyílásokat, vagy szereltesse fel egy mechanikus szellőztető készüléket (mechanikus páraelszívót).
- Ha hosszú időn át fokozott mértékben működött a készülék, további szellőztetés lehet szükséges (például ablak kinyitása vagy, ha van, a mechanikus szellőztetés növelése).

Szerviz

- A készülékeket kizárólag szakképzett szervizműszerész javíthatja. Csak eredeti pótalkatrészeket használjon. Forduljon engedéllyel rendelkező szakszervizhez!

Általános áttekintés

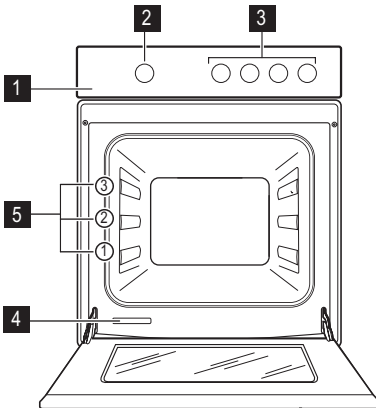

- 1** Kezelőpanel
- 2** Sütő szabályozó gombja
- 3** Főzőlap szabályozó gombjai
- 4** Adattábla
- 5** Polcvezető sín

Főzőfelület elrendezése

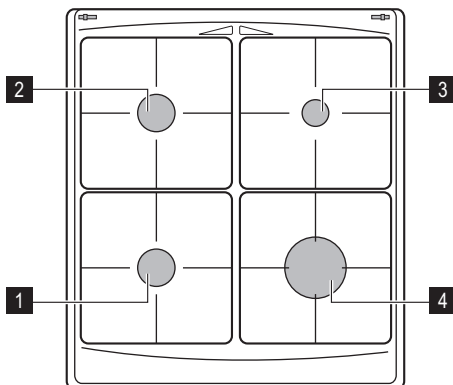

- 1 Normál égő
- 2 Normál égő
- 3 Kisegítő égő
- 4 Erős égő

Tartozékok

- **Sütőpolc**
Edényekhez, tortaformákhoz, tepsikhez
- **Lapos tepsí**
Kekszekhez és süteményekhez.
- **Tárolórekesz**

A tárolórekesz a sütőtér alatt található. A rekesz használatához emelje meg és húzza lefelé az alsó elülső ajtót.

 **Vigyázat** A tárolótér felforrósodhat, amikor a készülék működik.

Az első használat előtt

 A készülék használata előtt a sütő belsőjéből és külsejéről is távolítsa el minden csomagolóanyagot. Ne távolítsa el az adattáblát.

 **Figyelem** A sütő ajtajának kinyitásához mindig középen fogja meg a sütőajtó fogantyúját.

A legelső tisztítás

- Távolítsa el minden alkatrészt a készülékből.
- Az első használat előtt tisztítsa ki a készüléket.

 **Figyelem** Ne használjon súrolószert a tisztításhoz! Ez kárt okozhat a készülékben. Olvassa el az "Ápolás és tisztítás" című fejezetet.

Előmelegítés

Állítsa be a sütőt  állásba, és üzemeltesse 45 percig, hogy a belső térből minden maradvány leégjen. Előfordulhat, hogy a tartozékok a normál használatnál erősebben felmelegednek. Ezalatt az idő alatt a készülékből szag áramolhat ki. Ez normális jelenség. Ügyeljen arra, hogy a helyiség jól szellőzzön.

Főzőlap - Napi használat

Vezérlőgombok

Szimbólum	Leírás
■	nincs gázellátás / kikapcsolt helyzet
🔥	maximális gázellátás
🔥	minimális gázellátás

A gázégő begyújtása

⚠ Vigyázat A nyílt láng használatakor nagyon óvatosan járjon el a konyhában. A gyártó mindenféle felelősséget elhárít a nyílt láng helytelen használatára esetén.

i Az égőt mindig az edény ráhelyezése előtt gyújtsa meg.

Az égő meggyújtásához:

1. Helyezze a lángot az égőhöz.
2. Nyomja meg a hozzá tartozó szabályozó gombot 10 másodpercig, és fordítsa el az óramutató járásával ellentétes irányba a maximum pozícióba 🔥.
3. Tartsa a szabályozó gombot lenyomva 10 másodpercig, amíg a hőérzékelő felmelegszik. Ha nem tartja lenyomva, a gáz elzáródik.
4. Az égő begyújtása után állítsa be a lángot.

i Ha az égő néhány kísérlet után nem gyullad meg, ellenőrizze, hogy az égő koronája és fedele megfelelő helyzetben van-e.

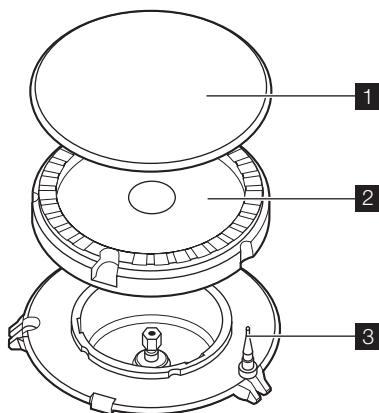

- 1 Égőfedél
- 2 Égőkorona
- 3 Hőérzékelő

⚠ Vigyázat Ha az égő 15 másodperc elteltével sem gyullad be, engedje fel a szabályozógombot, forgassa kikapcsolt helyzetbe, és legalább 1 perc várakozás után próbálja meg újra begyújtani az égőt.

i Ha az égő véletlenül leáll, fordítsa a szabályozógombot kikapcsolt helyzetbe, és legalább 1 perc várakozás után próbálja meg újra begyújtani az égőt.

Az égő kikapcsolása

A gázellátás megszakításához a gombot forgassa a következő jelre: ■.

⚠ Vigyázat Mielőtt az edényt az égőről levennie, a lángot mindig vegye lejjebb, vagy kapcsolja le.

Főzőlap - Hasznos javaslatok és tanácsok

Energiatakarékosság

- Lehetőség szerint mindig tegyen fedőt az edényekre.
- Amikor a folyadék forrni kezd, csökkentse a lángot, hogy a folyadék enyhén gyöngyözzön.

⚠ Vigyázat Használjon az égő méretének megfelelő aljzattal rendelkező edényt vagy serpenyőt.

A főzőlapon ne használjon olyan főzőedényeket, amelyek túlnyúlnak a szélein.

Láng	A főzőedény átmérője
Erős	165 mm – 260 mm
Normál	140 mm – 240 mm

Láng	A főzőedény átmérője
Kisegítő	120 mm – 180 mm

Használjon lehetőség szerint minél vastagabb és laposabb aljú főzőedényeket.

Főzőlap - Ápolás és tisztítás

- ⚠ **Vigyázat** Tisztítás előtt kapcsolja ki a készüléket, és hagyja lehűlni.
- ⚠ **Vigyázat** Biztonsági okokból ne tisztítsa a készüléket gőzborotvával vagy nagynyomású tisztítóberendezéssel.
- ⚠ **Vigyázat** Ne használjon súrolószereket, acélgyapot párnát vagy savakat, mert ezek károsíthatják a készüléket.
- A zománcozott alkatrészek, a korona és fedél tisztítását szappanos langyos vízzel végezze.
- A rozsdamentes acél részeket mossa le vízzel, majd törölje szárazra puha ruhával.

- Az edénytartók mosogatógépben **nem** mosogathatók, **kézzel** kell lemosni őket.
- Tisztítás után győződjön meg róla, hogy megfelelően helyezte-e vissza az edénytartókat.
- Az égők megfelelő működése érdekében biztosítsa, hogy az edénytartókarok az égő közepén legyenek.
- **Legyen nagyon óvatos, amikor az edénytartókat visszahelyezi, hogy az égőtétők károsodását elkerülje.**

A tisztítás után puha ruhával törölje szárazra a készüléket.

Sütő - Napi használat

Vezérlőgombok

Szimbólum	Leírás
█	nincs gázellátás / kikapcsolt helyzet
💧	maximális gázellátás
💧	minimális gázellátás

Sütés gázsütővel

A sütő gázégőjének meggyújtása.

1. Nyissa ki a sütő ajtaját.
2. Emelje fel a kis fedelet.
3. Tartsa a lángot a sütő gázégőjének közelébe.
4. Ugyanakkor nyomja be a gázsütő szabályozógomb-

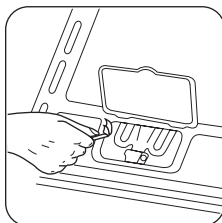

ját, és fordítsa az óramutató járásával ellenkező irányban a maximális hőmérsékletre.

5. Amikor a láng felgyullad, körülbelül 15 másodpercig tartsa lenyomva a sütő szabályozógombját.

A begyújtást követően:

1. Engedje fel a gázsütő szabályozógombját.
2. Zárja le a kis fedelet, és csukja be a sütő ajtaját.
3. Fordítsa a gázsütő szabályozógombját a szükséges hőmérsékletre.

A sütő biztonsági berendezése:

A gázsütő hőérzékelővel rendelkezik. Ha a láng elalszik, leállítja a gáz kiáramlását.

i Ha a gázégő nem gyullad meg, vagy véletlenül elalszik:

1. Engedje el a gázsütő szabályozógombját, és fordítsa a "Ki" állásba.

2. Nyissa ki a sütő ajtaját.

3. Egy perc eltelte után próbálja meg újra meggyújtani a gázégőt.

Sütő - Hasznos javaslatok és tanácsok

! **Vigyázat** Sütéskor mindig csukja be a sütő ajtaját.

i Ne tegyen sütőtepsiket, serpenyőket stb. a sütő aljára, hogy megelőzze a sütő zománczott felületeinek sérülését.

i Legyen körültekintő a tartozékok behelyezése és kivétele során, hogy ne sérüljenek meg a sütő zománczott részei.

- A sütőben négy polcszint található. A polcszintek számozása a sütő aljától felfelé történik.
- Süthet különböző ételeket egyszerre, két szinten. Tegye a polcokat az 1. és a 3. szintre.
- A sütő egy speciális rendszerrel van ellátva, ami keringeti a levegőt, és állandóan visszaforgatja a gőzt. Ez a rendszer lehetővé teszi a párás környezetben történő sütést, miáltal az elkészített ételek belül puhák, kívül ropogósak lesznek. Ez minímálisra csökkenti a sütési időt és az energiafogyasztást.
- A nedvesség lecsapódhat a készüléken vagy az üvegajtókon. Ez normális jelenség. Mindig álljon hátrébb a készüléktől, amikor sütés közben kinyitja a sütő ajtaját. A páralecsapódás csökkentése érdekében a sütés előtt 10 percig üzemeltesse a sütőt.
- Törölje le a nedvességet a készülék minden használata után.

Főzési/sütési tippek

Azt javasoljuk, hogy a legelső alkalommal alacsonyabb hőmérsékletet alkalmazzon.

A sütési időtartam vége előtt 5 perccel kapcsolja ki a sütőt, hogy ki tudja használni a maradványhőt.

Az edény vastagsága, anyaga és színe befolyásolja az eredményt.

A különböző magasságokra helyezett torták és sütemények kezdetben nem mindig egyenletesen barnulnak. Amikor ezt tapasztalja, ne változtasson a hőmérséklet beállításain. A különbségek a sütés folyamata alatt kiegyenlítődnek.

A sütéshez sütőbe való, hőálló edényt használjon (kérjük, olvassa el a gyártó utasításait).

A nagyobb darab sülték közvetlenül a mély sütőedényben, illetve a mély sütőedény feléti sütőpolcon süthetők meg. (Ha van ilyen) A nem zsíros húsokat fedéllel ellátott tepsi-
ben süsse meg. Ezáltal a hús szaftosabb marad.

Sütési időtartamok

A sütés időtartama az étel fajtájától, annak állagától és mennyiségétől függ.

Kezdetben figyelje a teljesítményt sütés közben. Találja meg a legjobb beállításokat (hőmérséklet-beállítás, sütési idő stb.) sütőedényeihez, receptjeihez és mennyiségeihez, miközben használja a készüléket.

Főzési táblázat

i Tegyen az első polcszintre egy további zománczott tepsit.

Étel	Tepsi	Polc-szint	Előmelegítés 1) perc	Sütés idő-tartama (perc)	További információ
Péksütemények	alumínium	2	10	25-30	Először süsse 15-20 percig kis lángon, majd 5-10 percig nagy lángon.
Lepény	alumínium	2	10	30-35	Először süsse 10-15 percig kis lángon, majd 20 percen át nagy lángon.
Almás pite	2 kerek alumínium sütőforma	2	10	50-60	Először süsse 20-30 percig kis lángon, majd 30 percen át nagy lángon.
Piskóta (zsidóradék nélkül)	1 kerek alumínium sütőforma (26 cm átmérőjű)	2	10	25-30	Először süsse 10-15 percig nagy lángon, majd 5 percen át kis lángon, végül 10 percig ismét nagy lángon.
Élesztős torta töltelékkel	alumínium	2	10	40-45	Süsse 45 percig nagy lángon.
Pizza	alumínium	2	10	25-35	Használja a Pizza-beállítást.
Pizza	zománc ²⁾	2	10	20-30	Használja a Pizza-beállítást.
Habcsók	alumínium	2	10	40-45	Süsse 40 percig kis lángon.
Piskótatészta	alumínium	2	10	30-35	Először süsse 10-15 percig kis lángon, majd 20 percen át nagy lángon.
Vajas sütemény	alumínium	2	10	20-25	Süsse 20-25 percig nagy lángon.

1) Az előmelegítéshez használjon nagy lángot

2) Nem szükséges zománcozott tepsi helyezni az első szintre.

i Pizza sütésekor a legjobb sütési eredmény elérése érdekében tekerje a sütő szabályozógombját a Pizza állásba.

Sütő - Ápolás és tisztítás

- A készülék elejét meleg vizes és tisztítószerezes puha ruhával tisztítsa meg.
- A fém felületek megtisztítását végezze a szokásos tisztítószerrel.
- Minden használat után alaposan tisztítsa meg a sütő belsejét. Ily módon könnyen el tudja távolítani a szennyeződések, és azok később nem égnék rá a felületre.

- A makacs szennyeződésekét célirányos sütőtisztító szerrel tisztítsa meg.
- Minden használat után tisztítsa meg az összes tartozékot (meleg vizes és tisztítószeres puha ruhával), majd hagyja őket megszáradni.
- Ha nem tapadó felületű tartozékai vannak, ne tisztítsa őket marószerekkel, éles szélű tárgyakkal vagy mosogatógépben. Tönkretelheti a nem tapadó bevonatot!

A sütőajtó tisztítása

A sütőajtót tisztítása előtt vegye le a sütőről.

⚠ Vigyázat Győződjön meg arról, hogy az üveglapok lehűltek, mielőtt az üvegajtót tisztítaná. Fennáll a veszély, hogy az üveg eltörik.

⚠ Vigyázat Amikor azt ajtó üveglapjai megsérültek, vagy karcolások vannak rajtuk, az üveg meggyengül, és eltörhet. Ezt elkerülendő ki kell cserélnie őket. További útmutatásért forduljon a szakszervizhez.

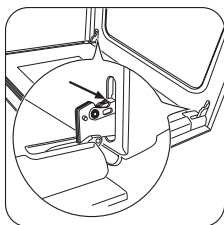

① Nyissa ki teljesen az ajtót, és tartsa meg az ajtó két zsá-

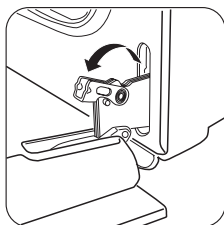

② Emelje meg, és fordítsa el a két zsá- néron lévő kart.

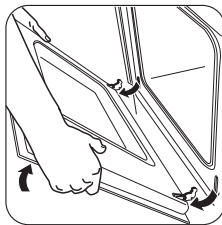

③ Zárja be a sütőajtót az első nyitási pozícióig (félig). Ezután húzza előre, és emelje ki a helyéről. Helyezze az ajtót stabil felületre, és védje egy puha ruhával.

Tisztítsa meg az üveglapot mosószeres vízzel. Óvatosan törölje szárazra.

A tisztítási folyamat befejeztével tegye vissza a sütőajtót a helyére. Ehhez fordított sorrendben hajtsa végre a lépéseket.

i **Rozsdamentes acél vagy alumínium készületek:**

A sütőajtó tisztítását csak egy nedves szivaccsal végezze. Puha törleruhával törölje szárazra.

Ne használjon acélgyapotot, savakat vagy dörzshatású anyagokat, mivel azok károsíthatják a felületet. A sütő kezelőlapját ugyanilyen elővigyázatosan tisztítsa meg.

Mit tegyek, ha...

Probléma	Lehetséges ok	Javítás
A láng a begyújtás után azonnal kialszik.	A hőérzékelő nem melegszik fel eléggé.	A láng begyulladás után még kb. 5 másodpercig tartsa benyomva a gombot.

Probléma	Lehetséges ok	Javítás
A gázrőzsa szabálytalanul ég.	Az égőkoronát ételmaradványok zárják el.	Ellenőrizze, hogy a fűvóka nem tömődött-e el, és a koronán nincsenek-e ételmaradékok.
A sütő nem melegszik fel.	A sütő nincs bekapcsolva.	Kapcsolja be a sütőt.
A sütő nem melegszik fel.	A szükséges értékek nincsenek beállítva.	Ellenőrizze a beállításokat.
Gőz és páralecsapódás az ételen és a sütőtérben.	Túl hosszú ideig hagyta az edényt a sütőben.	A sütés befejezése után az edényeket ne hagyja 15-20 percnél hosszabb ideig a sütőben.

Ha nem talál megoldást az adott problémára, forduljon az eladóhoz vagy a szervizközpont-hoz.

⚠ Vigyázat A készülék javítását képesített villanyszerelővel vagy hozzáértő személlyel végeztesse el.

Fontos Ha nem megfelelően üzemelteti a készüléket, a szervizközpont vagy a márkaképviselőt kiszállása nem lesz ingyenes, még a garanciális időszakban sem.

A gyors és megfelelő segítségnyújtáshoz az alábbi adatok szükségesek. Az adatok az

Üzembe helyezés

Fontos Először olvassa el alaposan a Biztonság c. fejezetet.

⚠ Vigyázat Ne állítsa a készüléket talapzatra

Műszaki adatok

Készülék 2. osztály, 1. alosztály és 1. osztály

Méretek	
Magasság	850 mm
Szélesség	500 mm
Mélység	500 mm
Sütő térfogata	47 l

adattáblán található (lásd a "Termékleírás" részt).

- A modell leírása
- Termékszám (PNC)
- Sorozatszám (S.N)

i Javaslatok a fém előlappal rendelkező készülékekhez:

Amikor sütemények vagy húsok sütése közben, vagy közvetlenül utána kinyitja az ajtót, páralecsapódást tapasztalhat az üvegen.

Gázkategória	I12HS3B/P
Gázellátás	G20 (2H) 25 mbar
	G25.1 (2S) 25 mbar
	G30/31 (3B/P) - 30/30 mbar

Kiegyenlítő (by-pass) átmérők

Égő	Ø Kiegyenlítő 1/100 mm-ben.
Kisegítő	30
Normál	32
Erős	42

Égő	Ø Kiegészítő 1/100 mm-ben.
Sütő	44

Gázégők

Égő	Normál fogyasztás kW	Csökken- tett fogyasztás kW	Gáztípus	Nyomás mbar	Fűv. Átm- érő mm	Fogy. m ³ /óra
Kisegítő égő	1,03	0,35	Földgáz G20	25	0,70	-
	1,03	0,35	Földgáz G25,1	25	0,74	-
Normál égő	1,00	0,35	Bután G30	28-30	0,50	72,71
	0,85	0,31	Propán G31	28-30	0,50	60,70
	1,90	0,45	Földgáz G20	25	0,92	-
	2,00	0,45	Földgáz G25,1	25	1,06	-
Erős égő	2,00	0,43	Bután G30	30	0,71	145,43
	1,70	0,38	Propán G31	30	0,71	121,40
	3,00	0,75	Földgáz G20	25	1,13	-
	3,00	0,75	Földgáz G25	25	1,27	-
Sütőégő	3,00	0,72	Bután G30	30	0,77	181,78
	2,60	0,63	Propán G31	30	0,77	157,11
	2,70	0,90	Földgáz G20	25	1,13	-
	2,60	0,90	Földgáz G25,1	25	1,29	-
	2,70	0,90	Bután G30	30	0,87	196,33
	2,35	0,78	Propán G31	30	0,87	167,82

Gázcsatlakoztatás

Alkalmazzon fix csatlakoztatásokat, vagy használjon rozsdamentes flexibilis csövet a hatályos rendelkezések szerint. Flexibilis fémcsövek alkalmazása esetén ügyeljen arra, hogy azok ne érintkezzenek mozgó alkatrészekkel, illetve ne nyomódjanak össze.

Nemfém flexibilis csövek csatlakoztatása

Ha lehetőség van a teljes környezetben a könnyű ellenőrzésére, alkalmazhat flexibilis csövet is. A flexibilis csövet szorítóbilincsekkel szorosan kell csatlakoztatni.

Üzembe helyezés: használjon gumi csőtartót. Mindig használjon tömítőgyűrűt. Majd

folytassa a gázcsatlakozással. A flexibilis cső akkor alkalmazható, ha:

- a szobahőmérséklet nem lehet 30°C-nál magasabb;
- az nem hosszabb 1500 mm-nél;
- nincsen rajta szűkítőelem;
- nincs kitéve megnyúlásnak vagy csavarodásnak;
- nem érintkezik éles szélékkel vagy sarkokkal;
- állapotának ellenőrzése céljából könnyen megvizsgálható.

A flexibilis csövek tartósságának ellenőrzése a következők vizsgálatából áll:

- nem láthatók rajta törések, vágások, égésnyomok, sem a végződéseknél, sem pedig a cső teljes hosszán;
- az anyag nem keményedett meg, hanem megfelelő rugalmasságot mutat;
- a szorítóbilincsek nem rozsdásodtak el;
- szavatossági ideje nem járt le.

Ha egy vagy több hibát észlel, ne javítsa meg a csövet, hanem cserélje ki.

Fontos Ha végzett a beszereléssel, győződjön meg róla, hogy a csövek illesztéseinél a tömítés megfelelő legyen. Szappanos vízzel ellenőrizze, ne lánggal!

A gázellátást biztosító csonk a kezelőszív hátsó felén található.

⚠ Vigyázat A gáz csatlakoztatása előtt húzza ki a hálózati csatlakozódugót a hálózati csatlakozóaljzatból, vagy a biztosítódobozban kapcsolja le a biztosítót. Zárja el a fő gázcsapot.

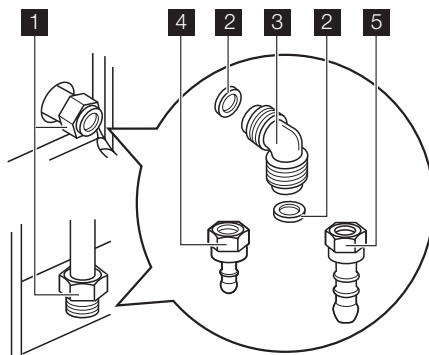

1 A gáz csatlakoztatási pontja (a készülék számára csak egy pont alkalmazható)

2 Tömítés

3 Szabályozható csatlakozás

4 Cseppfolyós gáz gumi csőtartója

5 Földgáz csőtartó

i Alapértelmezett esetben a készülék gázra van beállítva, ennek módosításához válasszon a listából egy csőtartót. Mindig használja a lezáró tömítést.

A fűvőkák cseréje

1. Vegye le az edénytartókat.
2. Vegye le az égőfedeleket és a koronákat.
3. Egy 7-es csőkulcs segítségével csavarozza ki és távolítsa el a fűvőkákat, és cserélje ki a használt gáz típusának megfelelőre.
4. Ugyanezt az eljárást fordított sorrendben követve szerelje vissza az egyes alkatrészeket.
5. A gázcsatlakozó melletti adattáblát cserélje ki az új gáztípusnak megfelelő adattáblára. A megfelelő címke a készülékhez mellékelte fűvőkacsomagban található.

Ha a biztosított gáznyomás szabályozható vagy a szükséges nyomástól eltér, a gázcsatlakozóra megfelelő nyomásszabályozót kell elhelyeznie.

Átváltás más gáztípusra

! **Vigyázat** Kizárólag engedéllyel rendelkező személy végezheti a gáz másik típusra való átállítását.

i A készüléket földgázzal történő működtetésre állították be.

Megfelelő injektorral folyékony gázzal is működtetheti.

A gázmennyiség beállítása megfelelő.

A gázsütő fűvókájának cseréje:

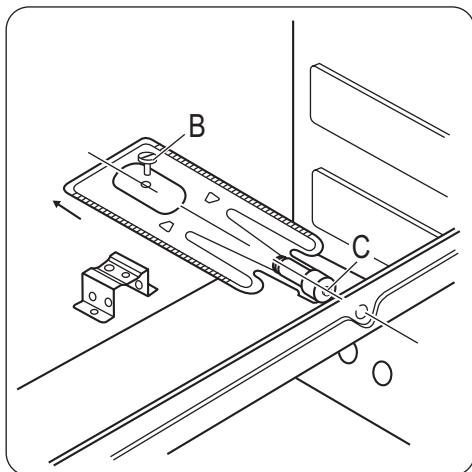

1. Távolítsa el a sütőtér alsó lemezét, hogy hozzáférjen a gázsütő égőjéhez.
2. Oldja ki a csavart (**B**), amelyik a sütőégőt a helyén tartja.
3. Óvatosan tolja hátrafelé a sütőégőt.
4. Cserélje ki a fűvókát (**C**) egy 10-es csőkulccsal.
5. Végezze el a sütőégő visszaszerelését fordított sorrendben.

Környezetvédelmi tudnivalók

A terméken vagy a csomagoláson található **X** szimbólum azt jelzi, hogy a termék nem kezelhető háztartási hulladékként. Ehelyett a terméket el kell szállítani az elektromos és elektronikai készülékek újrahasznosítására szakosodott megfelelő begyűjtő helyre.

6. Az új gáztípusnak megfelelően cserélje ki a gáztípus matricáját a gázellátást biztosító csomagtartó közelében.

! **Vigyázat** A sütő gázégőjének elsődleges levegőjét nem szükséges beállítani.

Ellenőrizze a lángot. Ha a láng kialszik, ismétlje meg az eljárást az 1-5. pontig. A gázsütő koronáján alacsony szabályos lángnak kell lennie.

Amennyiben nem tartja be az itt leírt biztonsági intézkedéseket, a gyártó kizárja a felelősségvállalást.

A minimum érték beállítása

A égő minimális lángjának beállítása:

1. Gyújtsa be az égőt.
2. A szabályzógombot állítsa a legalacsonyabb pozícióba.
3. Távolítsa el a szabályzógombot.
4. Csavarhúzóval állítsa be a kiegyenlítő csavar helyzetét. A 20 mbar-os földgázzal folyékony gázra vált, a szabályzócsavart teljes mértékben szorítsa meg. Ha folyékony gázzal vált 20 mbar-os földgázra, körülbelül 1/4 fordulattal lazítsa ki a kiegyenlítő csavart.

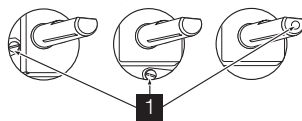

1 Minimum értéket beállító csavar

5. Ellenőrizze, hogy a láng nem alszik-e ki a nagylángról kislángra való gyors átváltásnál.

Azzal, hogy gondoskodik ezen termék helyes hulladékba helyezéséről, segít megelőzni azokat, a környezetre és az emberi egészségre gyakorolt potenciális kedvezőtlen következményeket, amelyeket ellenkező esetben a termék nem megfelelő

hulladékkezelése okozhatna. Ha részletesebb tájékoztatásra van szüksége a termék újrahasznosítására vonatkozóan, kérjük, lépjen kapcsolatba a helyi önkormányzattal, a háztartási hulladékok kezelését végző szolgálattal vagy azzal a bolttal, ahol a terméket vásárolta.



Csomagolóanyag

A csomagolóanyag környezetbarát és újrahasznosítható. A műanyag részeket

olyan belső rövidítések jelölik, mint PE, PS stb. A készülék csomagolását az erre kijelölt konténerekbe dobja ki a helyi szelektív hulladékgyűjtő telepeken.



Vigyázat Kiselejtezése előtt a készüléket működésképtelenné kell tenni, hogy ne jelenthessen veszélyforrást. Ehhez húzza ki a csatlakozódugót a hálózati aljzatból, majd vágja le a készülékről a hálózati vezetékét.

www.zanussi.hu

342727517 - A - 032010

www.zanussi.com

