

*Thinking of you***Electrolux****Table-top grill ETG240**

PAGE

Ⓢ	Bruksanvisning 3	Ⓜ	Használati útmutató 56
ⒹⓀ	Brugsanvisning 7	ⓈⓀ	Návod na obsluhu 60
Ⓝ	Bruksanvisning 11	ⓈⓁⓀ	Navodilo za uporabo 64
ⒻⓃ	Käyttöohje 15	ⓂⓇ	Priručnik 68
ⒼⓅ	Instruction book 19	ⓈⓇⓅ	Priročnik za navodila 72
Ⓓ	Gebrauchsanweisung 23	ⓇⓀ	Instrucțiuni de utilizare 76
Ⓕ	Mode d'emploi 27	ⓁⓋ	Rokasgrāmata 80
ⓃⓁ	Gebruiksaanwijzing 31	ⓁⓉ	Instrukcija 84
Ⓜ	Istruzione per l'uso 35	ⓈⓉ	Kasutusjuhend 88
Ⓢ	Instrucciones de uso 39	ⓉⓇ	Kullanma kılavuzu 92
Ⓟ	Instruções de utilização 43	Ⓟⓖ	Упътване за работа 96
ⒸⓏ	Návod k použití 47	ⓇⓊⓈ	Инструкция по эксплуатации 101
Ⓟ	Instrukcja obsługi 51	ⓊⓂ	Інструкція з експлуатації . . . 106

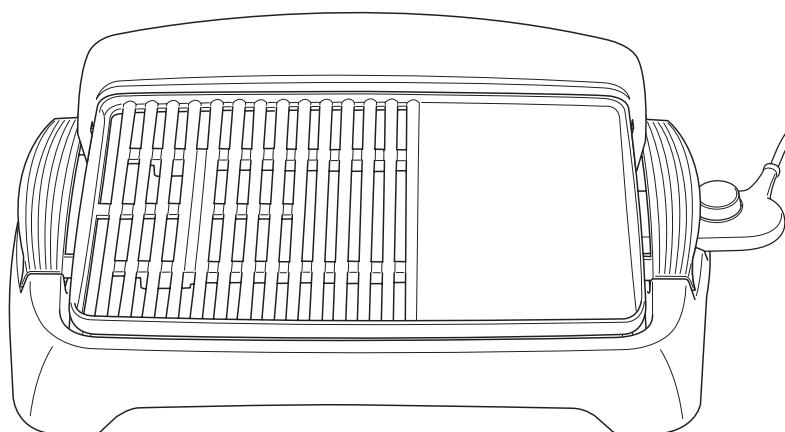
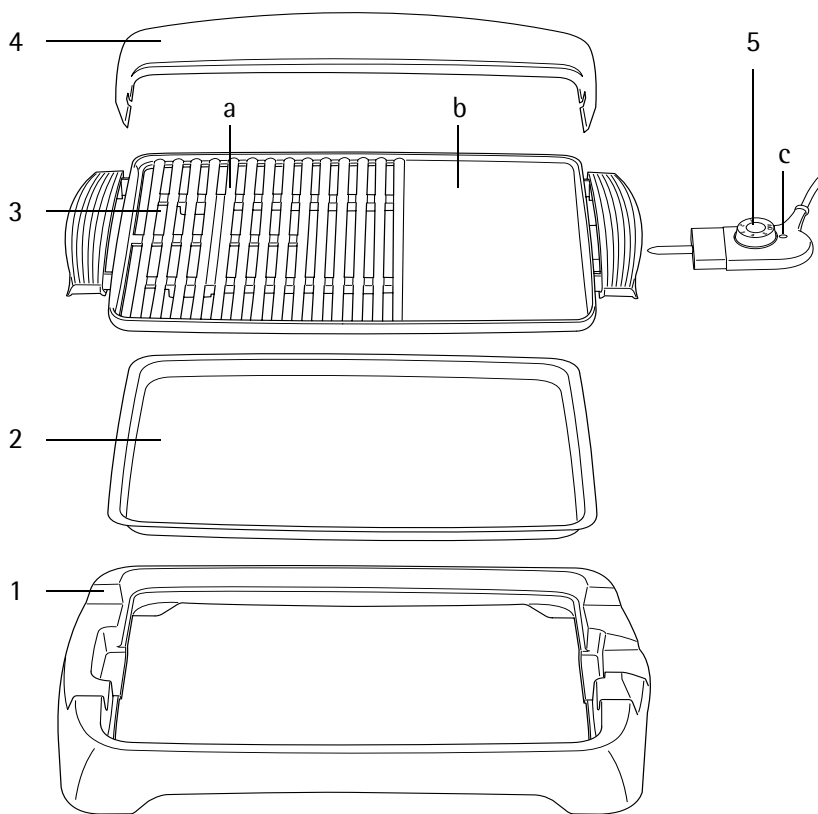
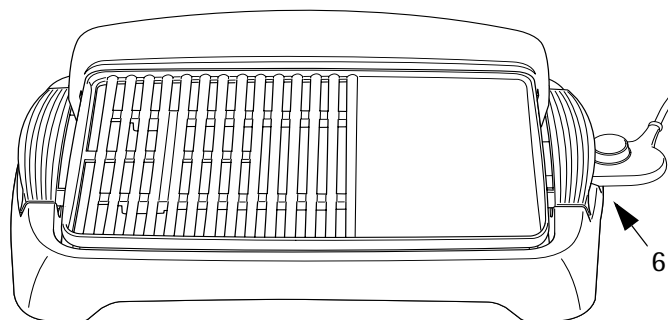

S

S Bästa köpare,

läs noga igenom denna bruksanvisning. Beakta särskilt säkerhetsföreskrifterna på de första sidorna. Förvara bruksanvisningen för ett senare bruk på ett säkert ställe och ge den vidare till möjliga senare ägare.



Med hjälp av varningstriangeln och/eller signalorden (**Varning! Se upp! Obs!**) framhävs punkter som är viktiga för en säker och fungerande användning av apparaten. De ska absolut beaktas.



Det här tecknet handleder dig steg för steg när du använder vattenkokaren.



Det här tecknet står för kompletterande uppgifter som gäller den praktiska användningen av apparaten.



Med klöverbladet betecknas hänvisningar och tips om en sparsam och miljövänlig användning av apparaten.

Apparatbeskrivning

- 1 Basram
- 2 Droppskål
- 3 Grillplatta (behandlad mot vidhäftning) med 2000 W värmeelement och värmeisolerade handtag
 - a Grillgaller
 - b Grilllyta
- 4 Stänkskydd
- 5 Termostat med nätsladd
 - c Inkopplingslampa
- 6 Typskylt (varsin under grillplattan och under termostaten)



Säkerhetsföreskrifter

Säkerheten i denna apparat uppfyller kraven i tekniska bestämmelser och direktiv om säkerhet i elektrisk utrustning. Följande säkerhetsföreskrifter ska ändå beaktas noga.

Allmänna säkerhetsanvisningar

- Apparaten får endast anslutas till ett strömnät med en spänning och frekvens som överensstämmer med data på typskylten!
- Starta inte apparaten om
 - Nätsladden skadats,
 - om huset är skadat.
- Dra aldrig ut stickproppen ur vägguttaget genom att slita i nätsladden.
- För undvikande av olycksrisker får en skadad nätsladd endast bytas ut av tillverkaren eller tillverkarens kundtjänst eller annan kvalificerad person.
- Reparationer av denna apparat får endast utföras av fackpersonal. Reparationer som utförs av ej utbildad personal kan innebära stora risker. Vänd Dig vid behov av reparation till kundtjänst eller till en auktoriserad fackhandlare.
- Apparaten får inte hanteras av personer (inklusive barn) som är fysiskt, eller psykiskt handikappade eller som saknar erforderlig erfarenhet och kunskap om de inte blivit undervisade eller instruerade av en person som ansvarar för deras säkerhet.

Barnsäkerhet

- Lämna inte påkopplad grill utan uppsikt och var särskilt försiktig om barn finns i närheten!
- Barn måste passas så att de inte leker med enheten.

S

Beakta följande vid användning av grillen

- **Varning för heta ytor! Risk för brännskada!** Låt grillen svalna innan den rengörs eller läggs undan. Grip alltid tag i de värmeisolerade handtagen på grillen.
- Nätsladden får inte beröra heta delar på grillen. Ställ aldrig upp grillen i närheten av öppen låga, kok-/värmeplatta eller uppvärmd ugn.
- Utsätt inte nätsladden med termostat för väta. Grillen får inte rengöras under rinnande vatten eller i diskvatten.
- Tillhörande nätsladd med termostat får användas.
- Anslut grillen endast till ett vägguttag med jorddon. Om så behövs, skall en förlängningsladd för 10 ampere användas.
- Dra nätsladden så att ingen kan snava på den. Nätsladden får inte komma i kontakt med vatten eller andra vätskor.
- Vid påkoppling skall grillplattan ligga på basramen och droppskålen vara insatt.
- Täck aldrig över grillplattan med aluminiumfolie, kokkärl, stekpanna eller dylikt eftersom detta kan medföra överhettning och risk för att plastdelarna och beläggningen förstörs.
- Grillen får användas endast inomhus.
- Vid användning inomhus bör rummen vara välventilerade.
- Kontrollera efter varje rengöring och användning att grillplattans stickkontakter är torra.
- Innan underhålls- och rengöringsarbeten utförs skall grillen fränkopplas och stickproppen dras ur vägguttaget.
- Tillverkaren ansvarar inte för skador som uppstått till följd av icke avsedd användning eller felhantering.

Avfallshantering



Förpackningsmaterial

Förpackningsmaterialet är miljövänligt och kan återanvändas. Plastdelarna är märkta, till exempel >PE<, >PS<, etc. Lämna förpackningsmaterialet vid de kommunala återvinningsstationerna i därför avsedda behållare.



Avfallshantering när produkten är utsliten



Symbolen  på produkten eller emballaget anger att produkten inte får hanteras som hushållsavfall. Den skall i stället lämnas in på uppsamlingsplats för återvinning av el- och elektronikkomponenter. Genom att säkerställa att produkten hanteras på rätt sätt bidrar du till att förebygga eventuellt negativa miljö- och hälsoeffekter som kan uppstå om produkten kasseras som vanligt avfall. För ytterligare upplysningar om återvinning bör du kontakta lokala myndigheter eller sophämtningstjänst eller affären där du köpte varan.

Användning

Innan grillen tas i bruk avlägsna eventuella dekaler och rengör grillen noggrant (se „Rengöring och skötsel“).

Så här förbereds bordsgrillen

⚠ Ställ upp grillen på fullständigt plant och stadigt underlag; inte på ömtåliga ytor.

Se till att grillen har erforderligt säkerhetsavstånd till väggar och draperier samt att inga antändningsbara material (som t.ex. plastfolier mm) finns i närheten.

👉 Sätt in droppskålen (2) i basramen (1).

📌 För att underlätta rengöringen kan aluminiumfolie läggas i droppskålen.

👉 Placera grillplattan (3) på basramen.

👉 För bättre skydd mot vidhäftning kan grillplattans yta med hjälp av hushållspapper bestryckas tunt med matolja innan grillen tas i bruk.

👉 Vid behov lägg upp stänkskyddet (4) på grillplattan. Härvid skall spåren på stänkskyddet gripa in i grillplattans ribbor.

📌 Stänkskyddet rekommenderas speciellt vid grillning av feta matvaror. Utomhus tjänar stänkskyddet dessutom som vindskydd.

👉 Stick ordentligt in termostaten med nätsladd (5) i grillens uttag.

Så här används bordsgrillen

👉 Anslut nätsladden (5) till nätströmmen.

👉 Vrid termostaten (5) till önskat läge (1 till 5).

1 = lägsta temperaturen

5 = högsta temperaturen

📌 Indikeringslampan (5/c) på termostaten lyser så länge grillen värms upp. När önskad temperatur uppnåtts, uppvärms grillen i intervaller för att hålla konstant temperatur.

⚠ Skär inte upp maten på grillytan eftersom detta kan skada beläggningen som skyddar mot vidhäftning!

Se till att beläggningen inte skadas när grillmaten vänds!

👉 För fränkoppling av grillen vrid termostaten till läget „OFF“.

⚠ Dra ut nätsladden efter avslutad grillning! Låt bordsgrillen svalna innan den bärs bort eller rengörs!

Praktiska tips

- Grillgallret (3/a) är idealiskt för grillning av kött, fisk och fågel. Fett och saft kan genom grillgallret droppa ned i droppskålen. Detta garanterar en hälsosam, fettsnål grillmat.
- Grillytan (3/b) är idealisk för grillning av t.ex. ägg, skinka, svamp, tomater, lök osv. Den är även lämplig för varmhållning av rätter.
- Möra köttstycken är mest lämpliga för grillning.
- Köttbitar t.ex. från bog eller hals blir mörare om du lägger dem i marinad över natten.
- Använd grilltänger och inte gafflar för att vända grillmaten. Den förblir saftig och torkar inte ut.
- Undvik att ofta vända grillmaten. När köttet brynts från båda sidorna låt det genomstekas vid lägre temperatur. Maten torkar inte ut utan genomstekes jämnt.

S

Rengöring och skötsel

-  Före rengöring skall stickproppen dras ut vägguttaget!

Torka noggrant alla delar innan de läggs undan. Kontrollera innan termostaten ansluts till grillplattan att dess stickkontakter är torra. Om så behövs, torka av med en trasa eller skaka kraftigt ut vattnet.

Termostat

-  Se till att vatten inte tränger in i termostaten! Grillen får inte rengöras under rinnande vatten eller i diskvatten.

-  Rengör termostaten med en fuktig trasa.

Grillplata, stänkskydd

Grillplattans komponenter är fullständigt inkapslade. Grillplattan kan därför även rengöras i diskmaskin.

-  Rengör grillplattan och stänkskyddet i diskvatten eller diskmaskin.

-  Använd absolut inte skurande rengöringsmedel, skrapande universalskur-svamp, stålull e.dyl. som kan skada grillplattans beläggning.

-  Grov smuts avlägsnas lämpligast med en fuktig trasa. Med en mjuk flaskborste kan grillgallrets ribbor rengöras.

Basram, droppskål

-  Rengör basramen och droppskålen med fuktig trasa eller i diskvatten.

-  Varken basramen eller droppskålen får rengöras i diskmaskin!

Använd absolut inte skurande rengöringsmedel, skrapande universalskur-svamp, stålull e.dyl. som kan skada ytan.

Förvaring

-  Förvara bordsgrillen monterad.

-  Se till att termostaten inte skadas.

Tekniska data

Nätspänning: 230 V

Upptagen effekt: 2000 W

-  Den här produkten är anpassad enligt följande EG-direktiv:

- Lågspänningsdirektiv 2006/95/EG
- EMC-direktiv 89/336/EEG med ändringarna 92/31/EEG och 93/68/EEG

DK

DK Kære kunde

Læs venligst denne brugsanvisning omhyggeligt igennem. Bemærk i særdeleshed sikkerhedshenvisningerne på de første sider i denne! Opbevar venligst brugsanvisningen til senere brug. Giv den videre til eventuelle nye ejere af apparatet.

 Med advarselstrekanten og/eller med signalord (**Advarsel!**, **Forsigtig!**, **Giv agt!**) er henvisninger fremhævet, der er vigtige for din sikkerhed eller for apparatets funktionsevne. Bemærk venligst ubetinget disse.

 Dette tegn vejleder dig skridt for skridt ved betjeningen af apparatet.

 Efter dette tegn får du supplerende informationer til betjening og praktisk brug af apparatet.

 Tips og henvisninger til økonomisk og miljøvenlig brug af apparatet er kendetegnet med kløverbladet.

Apparatets dele

- 1 Understel
- 2 Drypbakke
- 3 Varmeplade (slip-let) med 2000 W varmelegeme og varmeisolerede håndtag
 - a Grillrist
 - b Grillplade
- 4 Stænkplade
- 5 Termostat med netkabel
 - c Driftsindikator
- 6 Typeskilt (2 stk., på undersiden af varmepladen og undersiden af termostaten)

! Sikkerhedshenvisninger

Sikkerhedsmæssigt overholder denne kaffemaskine de anerkendte regler for teknik og lovens krav om apparaters sikkerhed. Alligevel ser vi os som producent foranlediget til at informere dig som bruger om følgende sikkerhedsregler.

Generel sikkerhed

- Apparatet må kun tilsluttes et strømforsyningsnet, hvis spænding og frekvens stemmer overens med oplysningerne på typeskiltet!
- Du må aldrig tænde for apparatet, hvis
 - tilslutningsledningen er beskadiget,
 - kabinettet er beskadiget.
- Tag aldrig stikket ud af kontakten ved at trække i ledningen.
- Hvis tilslutningsledningen på dette apparat bliver beskadiget, skal den skiftes ud med en original reservedel for at undgå enhver risiko.
- Reparationer på dette apparat må kun udføres af fagfolk. Ved ukyndig reparation kan der opstå betydelige risici. Henvend dig i tilfælde af reparation til kundeservice eller til din forhandler.
- Dette apparat er ikke beregnet til at blive brugt af personer (inkl. børn) med nedsatte fysiske, sensoriske eller psykiske evner eller mangel på erfaring eller kendskab med mindre ovennævnte personer er instrueret af en person, ansvarlig for deres sikkerhed, i hvordan man bruger apparatet sikkert.

Børns sikkerhed

- Lad aldrig apparatet være tændt uden opsyn. Du har en særlig opsynspligt over for børn!
- Børn skal holdes under opsyn for at sikre, at de ikke leger med apparatet.

(DK)

Det bør du være opmærksom på ved brug af apparatet

- Vær forsigtig med de varme flader! Risiko for at komme til skade! Lad apparatet køle helt af, før du begynder at rense det eller stiller det på plads. Tag altid kun fat i de varmeisolerede håndtag.
- Ledningen må ikke komme i berøring med de varme dele på apparatet. Apparatet må aldrig stilles over eller i nærheden af åben ild, på en koge-/varmeplade eller en varm ovn.
- Ledningen med termostaten må ikke blive våd. Må aldrig rengøres under vandhanen og slet ikke i opvaskevand.
- Der må kun bruges den tilhørende ledning med termostat til apparatet.
- Apparatet må kun tilsluttes en stikkontakt med jordning. Ved behov kan man bruge en forlængerledning, der er egnet til 10 ampere.
- Læg altid ledningen sådan, at der ikke er nogen, der kan snuble over den. Ledningen må ikke komme i berøring med vand eller andre væsker.
- Grillpladen må kun startes stående på understellet og med påsat drypbakke.
- Varmepladen må aldrig dækkes til med alufolie, gryder, pander eller lignende, da der ellers ophobes varme, som kan ødelægge kunststofdelene og belægningen.
- Apparatet må kun anvendes indendørs.
- Sørg for god udluftning, hvis apparatet bruges i lukkede rum.
- Hver gang apparatet er blevet gjort rent og hver gang, det skal tages i brug, skal man overbevise sig om, at stikkontakterne på varmepladen er tørre.
- Sluk for grillen og træk stikket ud, før du begynder at rengøre og pleje den.
- Producenten hæfter ikke for de skader, der eventuelt forårsages af fejlbetjening eller anvendelse til formål, som apparatet ikke er beregnet til.



Bortskaffelse

Emballage

Emballagematerialerne er nedbrydelige og kan genanvendes. Kunststofdele er mærket, f.eks. >PE<, >PS< osv. Bortskaf emballagemateriale på den kommunale genbrugsstation, og brug mærkningen til at finde den rigtige affaldscontainer.



Udtjent apparat



Symbolet  på produktet eller på pakken angiver, at dette produkt ikke må behandles som husholdningsaffald. Det skal i stedet overgives til en affaldsstation for behandling af elektrisk og elektronisk udstyr. Ved at sørge for at dette produkt bliver bortskaffet på den rette måde, hjælper du med til at forebygge eventuelle negative påvirkninger af miljøet og af personers helbred, der ellers kunne forårsages af forkert bortskaffelse af dette produkt. Kontakt det lokale kommunekontor, affaldsselskab eller den forretning, hvor produkt er købt, for yderligere oplysninger om genanvendelse af dette produkt.

Betjening

Før apparatet tages i brug første gang, skal eventuelle labels fjernes og apparatet skal rengøres grundigt (se under "Rengøring og pleje").

Klargøring af bordgrillen





Apparatet må kun stilles på et absolut plant, fast underlag og ikke på sarte flader.

Overhold den nødvendige sikkerhedsafstand til vægge og gardiner og lign., undgå også at stille let antændelige materialer (som f.eks. plastfolie osv.) i nærheden af apparatet.

 Sæt drypbakken (2) på understellet (1).

 Det anbefales at lægge alufolie i drypbakken, så er den nemmere at gøre ren.

 Sæt varmepladen (3) på understellet (1).

 Det anbefales før hver brug at smøre varmepladens overflade ind med et tyndt lag madolie, der hældes på et stykke køkkenpapir, så bliver slip-let-effekten bedre.

 Sæt stænkpladen (4) på varmepladen, hvis der er behov for det. Slidserne på stænkpladen skal sidde ordentlig fast i ribberne på varmepladen.

 Det anbefales især at bruge stænkpladen, hvis grillmaden indeholder ret meget fedt. Udendørs kan stænkpladen desuden benyttes til at læ for vinden.

 Sæt termostaten med ledningen (5) helt ind i stikdåsen på apparatet.

Arbejde med bordgrillen

 Slut ledningen (5) til strømnettet.

 Drej termostaten (5) over på det ønskede trin (1 til 5).
1 = laveste temperatur
5 = højeste temperatur

 Driftsindikatoren (5/c) på termostaten lyser, så længe grillen varmer op. Når apparatet er nået op på sin temperatur, varmes der op i intervaller, så temperaturen holdes konstant.

 Skær aldrig grillmaden på grillfladen, ellers kan slip-let-belægningen nemt blive beskadiget!

Pas på ikke at komme til at beskadige slip-let-belægningen, når grillmaden skal vendes!

 Apparatet slukkes ved at dreje termostaten over på "OFF".

 Tag altid stikket ud, når du er færdig med at bruge apparatet! Lad bordgrillen køle helt af, før den bæres væk eller gøres ren!

Praktiske tips

- Grillristen (3/a) er ideel til at tilberede kød, fisk og fjerkræ på. Fedt og saft kan dryppe af gennem grillribberne og ned i drypbakken. På den måde har man en sund og fedtfattig tilberedning.
- Grillpladen (3/b) er ideel til tilberedning af f.eks. æg, skinke, svampe, tomater, løg osv. Desuden er den velegnet til at holde maden varm på.
- Mørt kød er bedst egnet til grilning.
- Kødstykker fra f.eks. bov eller nakke bliver mere møre, hvis de bliver marineret natten over.
- Brug altid en grilltang til at vende kødet med, brug aldrig en gaffel. På den måde bliver kødsaften i maden og bøffen bliver ikke tør.
- Lad være med at vende kødet for tit. Brun først kødet af på begge sider, og lad det derefter stege videre ved lavere temperatur. Så bliver kødet ikke tørt og bliver gennemstegt ensartet.

Rengøring og pleje

 Træk stikket ud af kontakten, før du begynder at rengøre apparatet. Tør alle dele godt af, før de stilles på plads. Før du sætter termostaten i varmepladen, skal du kontrollere, at stik-kontakterne på varmepladen er tørre. Ved behov kan du tørre dem af med en klud eller ryste vandet ud med en kraftig bevægelse.

Termostat

 Pas på, at der under ingen omstændigheder kommer vand ind i termostaten indre! Den må aldrig rengøres under vandhanen og slet ikke i opvaskevand.

 Rengør termostaten med en fugtig klud.

DK

Varmeplade, stænkplade

Varmepladens enkeltdele er komplet tætte. Derfor kan de også rengøres i opvaskemaskinen.

 Rengør varmepladen og stænkpladen i opvaskevand eller i opvaskemaskinen.

 Brug aldrig slibende rengøringsmidler, en universal rengøringssvamp, der ridser, eller ståluld, da de kan beskadige slip-let-belægningen på varmepladen.

 Grov snavs er nemmest at få af med en fugtig klud. En blød flaskerenser er god til at gøre grillristen ren mellem ribberne.

Understel, drypbakke

 Rengør understellet og drypbakken med en fugtig klud eller i opvaskevand.

 Understellet og drypbakken må ikke komme i opvaskemaskinen!
Brug aldrig slibende rengøringsmidler, en universal rengøringssvamp, der ridser, eller ståluld, da de kan beskadige overfladen.

Opbevaring

 Det bedste er at opbevare bordgrillen i monteret tilstand.

 Pas især på, at termostaten ikke bliver beskadiget.

Tekniske data

Net-spænding: 230 V

Strømforbrug: 2000 W

 Dette apparat er i overensstemmelse med følgende direktiver:

- Lavspændingsdirektiv 2006/95/EF
- EMC-direktiv 89/336/EØF som ændret ved direktiv 92/31/EØF og 93/68/EØF

N

N Kjære kunde,

les nøye gjennom denne bruksanvisningen.

Vær spesielt oppmerksom på sikkerhetsreglene på de første sidene i bruksanvisningen! Ta vare på bruksanvisningen for senere bruk. Gi den videre til eventuelle nye eiere av apparatet.

 Varseltrekanten og/eller signalordene (**Advarsel!**, **Forsiktig!**, **Merk!**) markerer punkter som er viktig med tanke på sikkerheten eller funksjonen til apparatet. Følg disse henvisningene.

 Dette tegnet leder deg trinnvis gjennom bruk av apparatet.

 Etter dette tegnet får du utfyllende informasjon vedrørende betjening og praktisk bruk av apparatet.

 Etter kløverbladet får du tips og råd for økonomisk og miljøvennlig bruk av apparatet

Beskrivelse av apparatet

- 1 Grunnramme
- 2 Oppsamlingsbeholder
- 3 Varmeplate (med slippbelegg) med 2000 W varmeelement og varmeisolerte håndtak
 - a Grillrist
 - b Grillplate
- 4 Sprutskjerm
- 5 Termostat med nettledding
 - c Driftsindikator
- 6 Typeskilt (2 stk., på undersiden av varmeplaten og undersiden av termostaten)

! Sikkerhetsmerknader

Dette apparatets sikkerhet følger teknikkens anerkjente regler og Loven om apparatsikkerhet. Likevel føler vi som produsent en forpliktelse til å gjøre deg kjent med nedenforstående sikkerhetsmerknader.

Generell sikkerhet

- Apparatet skal bare kobles til et strømnnett med samme spenning og frekvens som angitt på typeskiltet!
- Bruk aldri apparatet når
 - ledningen er skadet
 - dekselet er skadet.
- Trekk aldri støpselet ut av stikkontakten etter ledningen.
- Hvis ledningen til dette apparatet blir skadet, må den skiftes av produsenten eller dennes kundeservice eller av fagfolk, for å unngå fare.
- Reparasjoner av dette apparatet må bare utføres av fagfolk. Det kan oppstå betydelig fare ved ukyndig utførte reparasjoner. Ta kontakt med kundeservice eller din autoriserte fagforhandler når apparatet må repareres.
- Dette apparatet er ikke beregnet brukt av personer (inkludert barn) med reduserte fysiske, sensoriske eller mentale evner eller mangel på erfaring eller kunnskap, med mindre de rettleides og instrueres i bruken av dette apparatet av en person som har ansvar for deres sikkerhet.

Sikkerhet for barn

- Ikke bruk apparatet uten at det er under oppsyn, og pass særlig på barn!
- Barn på ha tilsyn for å sørge for at de ikke leker med apparatet.

N

Vær oppmerksom på følgende ved bruk av apparatet

- Vær forsiktig med varme overflater! Fare for skader! La grillen kjøles ned tilstrekkelig før du rengjør den eller rydder den bort. Grip den alltid bare i de varmeisolererte håndtakene.
- La aldri ledningen komme i kontakt med varme deler! Plasser aldri grillen på eller i nærheten av åpen ild, en koke-/varmeplate eller en oppvarmet ovn.
- Ledningen med termostaten må aldri bli våt. Rengjør den aldri under rennende vann eller i oppvaskvann.
- Bruk alltid den tilhørende ledningen med termostat.
- Grillen skal alltid kobles til en jordet stikkontakt. Ved behov for skjøteledning skal det brukes en som egner seg til 10 ampere.
- Unngå "snublefeller" ved bruk av skjøteledning. Ikke la den komme i kontakt med vann eller andre væsker.
- Grillplaten skal bare brukes på grunnrammen og med innsatt oppsamlingsbeholder.
- Varmeplaten må aldri dekkes med aluminiumsfolie, kjeler, panner eller liknende, for da skjer det en overoppheting som gjør at kunststoffdeler og belegget kan bli ødelagt.
- Grillen skal bare brukes innendørs.
- Sørg for tilstrekkelig ventilasjon når den brukes i lukkede rom.
- Etter rengjøring og før bruk må du alltid forsikre deg om at stikkontaktene ved varmeplaten er tørre.
- Før rengjørings- og vedlikeholdsarbeid skal alltid apparatet koples ut og støpselet trekkes ut.
- Produsenten er ikke ansvarlig for skader som følge av bruk utenfor bruksområdet eller feil bruk.

Avfallsbehandling



Emballasjemateriale

Emballasjematerialene er miljøvennlige og kan resirkuleres. Kunststoffene er merket med f.eks. >PE<, >PS< osv. Sørg for å kaste emballasjematerialene ifølge merkingen i den kommunale avfallshåndterings oppsamlingsbeholdere.



Kassert ovn



Symbolet  på produktet eller på emballasjen viser at dette produktet ikke må behandles som husholdningsavfall. Det skal derimot bringes til et mottak for resirkulering av elektrisk og elektronisk utstyr. Ved å sørge for korrekt avhending av apparatet, vil du bidra til å forebygge de negative konsekvenser for miljø og helse som gal håndtering kan medføre. For nærmere informasjon om resirkulering av dette produktet, vennligst kontakt kommunen, renovasjonsselskapet eller forretningen der du anskaffet det.

Betjening

Før bruk skal eventuelle etiketter på apparatet fjernes og apparatet rengjøres grundig (se "Rengjøring og stell").

Klargjøring av bordgrillen



Plasser alltid apparatet på et absolutt jevnt, fast underlag og ikke på ømfintlige overflater.





Pass på å holde tilstrekkelig sikkerhetsavstand til vegger og gardiner og ikke bring lettantennelig materiale (som f.eks. plastfolie osv.) i nærheten av apparatet.









Sett oppsamlingsbeholderen (2) inn i grunnrammen (1).



For å gjøre rengjøringen lettere bør du dekke oppsamlingsbeholderen med aluminiumsfolie.

-  Sett varmeplaten (3) inn i grunnrammen.
-  For å oppnå bedre slippegenskaper bør varmeplatens overflate før bruk alltid smøres tynt inn med matolje ved hjelp av kjøkkenpapir.
-  Ved behov settes sprutskjermen (4) på varmeplaten. Da må slissene på sprutskjermen gripe sikkert inn i mellomstykkene på varmeplaten.
-  Det anbefales særlig å bruke sprutskjermen til svært fettholdig grillmat. Utendørs fungerer sprutskjermen i tillegg som vindskjerm.
-  Stikk termostaten med kabelen (5) helt inn i stikkkontakten på apparatet.

Arbeide med bordgrillen

-  Koble ledningen (5) til strømmettet.
-  Vri termostaten (5) til ønsket trinn (1 til 5).
1 = laveste temperatur
5 = høyeste temperatur
-  Driftsindikatoren (5/c) på termostaten lyser så lenge grillen varmes opp. Når ønsket temperatur er nådd, varmes den opp i intervaller for å holde temperaturen.
-  Skjær aldri opp grillmat på grillplaten, det skader slippbelegget!
Pass på at slippbelegget ikke skades når du snur grillmaten!
-  For å slå av apparatet vris termostaten til "OFF".
-  Trekk alltid ut støpselet etter bruk! La bordgrillen kjøles ned før den bæres bort og rengjøres!



Praktiske tips

- Grillristen (3/a) er ideell til tilberedning av kjøtt, fisk og fjærkre. Gjennom stengene i risten kan fett og kjøttsaft dryppe ned i oppsamlingsbeholderen. Det gjør det mulig å tilberede maten sunt og fettfattig.
- Grillplaten (3/b) er ideell til tilberedning av f.eks. egg, bacon, sopp, tomater, løk osv. Den egner seg også svært godt til å holde maten varm.
- Møre kjøttstykker egner seg best til grilling.
- Kjøttstykker fra f.eks. bog eller nakke blir mørere hvis de marineres over natten.
- Bruk grilltang og ikke gaffel for å snu grillmaten. Dermed holder det seg saftig og blir ikke tørt.
- Unngå å snu grillmaten ofte. Når grillmaten er brunet på begge sider, lar du den steke videre ved lavere temperatur. Da blir ikke grillmaten tørr, og den stekes jevnt.

Rengjøring og stell

-  Trekk alltid ut støpselet før rengjøring! Tørk alle delene godt før de rykkes bort. Før termostaten kobles til varmeplaten, må du alltid forsikre deg om at varmeplatens stikkontakter er tørre. Om nødvendig må du tørke ut av dem med et håndkle eller riste kraftig for å få ut vannet.

Termostaten

-  Pass på at det aldri kommer vann inn i termostaten! Rengjør den aldri under rennende vann eller i oppvaskvann.
-  Rengjør termostaten med en fuktig klut.

N

Varmeplate, sprutskjerm

Komponentene i varmeplaten er fullstendig tette. Derfor kan den til og med vaskes i oppvaskmaskin.

- ☞ Varmeplate og sprutskjerm skal vaskes opp for hånd eller i oppvaskmaskin.

- ⚠ Bruk aldri skuremiddel, skuresvamp som riper, stålull e.l., for det kan skade slippbelegget på varmeplaten.

- i Grov skitt fjernes best med en fuktig klut. En myk flaskekost egner seg godt til å rengjøre grillristen mellom stengene.

Grunnramme, oppsamlingsbeholder

- ☞ Grunnrammen og oppsamlingsbeholderen skal rengjøres med en fuktig klut eller i oppvaskvann.

- ⚠ Grunnrammen og oppsamlingsbeholderen skal ikke vaskes i oppvaskmaskin! Bruk aldri skuremiddel, skuresvamp som riper, stålull e.l., for det kan skade overflaten.

Oppbevaring

- ☞ Det er best å oppbevare bordgrillen sammensatt.

- ⚠ Pass særlig godt på at termostaten ikke skades.

Tekniske data

Nettspenning: 230 V

Effektforbruk: 2000 W

- CE Dette apparatet er i overrensstemmelse med EUs direktiver:

- Lavspennings direktiv 2006/95/EC
- EMC direktiv 89/336/EEC med tilføyelser 93/31/EEC og 93/68/EEC

FIN

FIN Arvoisa asiakas,

lue tämä käyttöohje huolellisesti läpi. Ota ennen kaikkea huomioon tämän käyttöohjeen ensimmäisillä sivuilla olevat turvallisuusohjeet! Säilytä käyttöohje myöhempää tarvetta varten. Luovuta ohje mahdolliselle seuraavalle omistajalle.

 Huomioi varoituskolmio ja/tai varoitus-sanat (**Varoitus!**, **Varo!**, **Huomio!**), joiden avulla tuodaan esille turvallisuutesi ja laitteen toimintakyvyn kannalta tärkeitä ohjeita. Noudata niitä ehdottomasti!

 Tämä merkki ohjaa sinua askel askeleelta laitteen käytössä.

 Tämän merkin jälkeen saat laitteen hallintaan ja käyttöön liittyviä lisätietoja.

 Laitteen taloudelliseen ja ympäristöystävälliseen käyttöön liittyvät vinkit ja ohjeet on merkitty apilanlehdellä.

Laiteselostus

- 1 Perusrunko
- 2 Keruustasia
- 3 Kuumennuslevy (hylkivä pinnoite)
2000 W lämmityselementillä ja lämpöeristetyillä kahvoilla
 - a Grilliarina
 - b Tasogrilli
- 4 Roiskesuoja
- 5 Termostaatti ja verkkojohto
 - c Käyttöilmaisin
- 6 Tyyppikilpi (2 kpl, kuumennuslevyn ja termostaatin alla)

Turvallisuusohjeet

Tämä laite vastaa turvallisuudeltaan yleisesti hyväksytyjä tekniikka- ja laiteturvallisuusasetuksia. Meistä on silti valmistajana aiheellista tutustuttaa Sinut seuraaviin turvallisuusohjeisiin.

Yleiset turvallisuusohjeet

- Laite saadaan liittää ainoastaan sähköverkkoon, jonka jännite ja taajuus vastaa mallikipeen merkittyjä tietoja!
- Älä koskaan ota laitetta käyttöön, jos
 - verkkojohto on vahingoittunut,
 - kotelo on vaurioitunut.
- Älä koskaan irrota pistotulppaa pistorasiasta verkkojohdosta vetämällä.
- Jos laitteen verkkojohto on vahingoittunut, tulee vahingon välttämiseksi verkkojohdon vaihto annettava valmistajan, valmistajan asiakaspalvelun tai vastaavan ammattitaitoisen tehtäväksi.
- Tämän laitteen korjaukset tulee aina jättää ammatti-ihmisen tehtäväksi. Epäasianmukaiset korjaustyöt saattavat aiheuttaa vakavia vaaratilanteita. Käänny huoltoasioissa aina valtuutetun huolto liikkeen puoleen.
- Tätä laitetta eivät saa käyttää henkilöt (mukaan lukien lapset), jotka eivät ole fyysisesti, aistillisesti tai henkisesti täysin kehittyneitä tai joilla ei ole kokemusta ja tietoa laitteen käytöstä, paitsi jos henkilöiden turvallisuudesta vastuussa oleva henkilö valvoo tai ohjaa heitä alussa.

Lapsiturvallisuus

- Älä jätä kytkettyä grilliä ilman valvontaa jo ole erityisen varovainen lasten suhteen!
- Lapsia tulisi valvoa, jotta varmistetaan, etteivät he leiki laitteella.

FIN

Ota huomioon laitetta käyttäessäsi

- **Varo kuumia pintoja! Loukkaantumisvaara!** Anna laitteen jäähtyä riittävästi, ennen kuin puhdistat sitä tai siirrät sen pois. Tartu aina vain lämpöeristetyistä kahvoista.
- Verkkojohto ei saa koskettaa laitteen kuumia osia. Älä koskaan aseta laitetta päälle tai lähelle avointa tulta, keitto-/lämpölevyä tai kuumaa uunia.
- Verkkojohto tai termostaatti ei saa kastua. Älä koskaan puhdista laitetta juoksevassa vedessä tai tiskivedessä.
- Toimitukseen kuuluva termostaattilla varustettu verkkojohto saa käyttää.
- Liitä laite vain maadoitettuun pistorasiaan. Käytä tarvittaessa jatkojohtoa, joka soveltuu 10A kuormalle.
- Älä liitä verkkojohtoa niin, että siitä muodostuu „kompastusansa“. Älä saata verkkojohtoa kosketukseen veden tai muiden nesteiden kanssa.
- Käynnistä grilli ainoastaan perusrungon päällä ja asennetulla keruustialla.
- Älä koskaan peitä kummennuslevyä alumiinikalvolla, kattilalla, pannulla tai vastaavalla, sillä se johtaa lämpösulkuun, joka voi tuhota muoviosia ja pinnoitetta.
- Laitetta saa käyttää vain sisätilissa.
- Huolehdi riittävästä tuuletuksesta, kun grillaat suuljetussa tilassa.
- Jokaisen puhdistuksen jälkeen, sekä aina ennen käyttöä, on varmistettava, että kummennuslevyn pistokoskettimet ovat kuivia.
- Ennen huolto- ja puhdistustöitä on laite sammutettava ja pistotulppa irrotettava pistorasiasta.
- Valmistaja ei vastaa mahdollisista vaurioista, jotka ovat syntyneet asiantoman tai väärän käytön tuloksena.

Jätehuolto



Pakkausmateriaalit

Pakkausmateriaalit ovat ekologisesti kestäviä ja ne voidaan käyttää uudelleen. Muoviosat tunnustaa mm. merkinnöistä >PE<, >PS< jne. Toimita käytetyt pakkausmateriaalit niille varattuihin keräyspisteisiin ja noudata materiaalimerkinnöistä annettuja ohjeita.



Käytöstä poistettujen laitteiden hävittäminen











Symboli , joka on merkitty tuotteeseen tai sen pakkaukseen, osoittaa, että tätä tuotetta ei saa käsitellä talousjätteenä. Tuote on sen sijaan luovutettava sopivaan sähkö- ja elektroniikkalaitteiden kierrätyksestä huolehtivaan keräyspisteeseen. Tämän tuotteen asianmukaisen hävittämisen varmistamisella autetaan estämään sen mahdolliset ympäristöön ja terveyteen kohdistuvat haittavaikutukset, joita voi aiheutua muussa tapauksessa tämän tuotteen epäasianmukaisesta jätekesittelystä. Tarkempia tietoja tämän tuotteen kierrättämisestä saa paikallisesta kunnantoinmistosta, talousjätehuoltopalvelusta tai liikkeestä, josta tuote on ostettu.



Käyttö

Poista mahdolliset tarrat laitteesta ja puhdista se perusteellisesti ennen ensimmäistä käyttöä (katso „Puhdistus ja hoito“).

Pöytägrillin käyttökuntoon saattaminen

-  Aseta laite ehdottoman tasaiselle, tukevalle alustalle, jonka pinta ei ole herkkä.
Pidä tarvittava etäisyys seiniin ja verhoihin äläkä tuo mitään helposti syttyvää ainetta grillin lähelle (esim. muovikalvot tms.).
-  Aseta keruustasia (2) perusrunkoon (1).
-  Jotta puhdistus helpottuisi, tulisi keruustasia paittää alumiinifoliolla.
-  Aseta kuumennuslevy (3) perusrunkoon.
-  Voit parantaa kuumennuslevyn hylkivää ominaisuutta hieromalla siihen talouspaperilla ohuesti ruokaöljyä ennen jokaista käyttöä.
-  Aseta tarvittaessa roiskesuoja (4) kuumennuslevyyn. Tällöin tulee roiskesuojan raot tarttua tukevasti kuumennuslevyn ulokkeisiin.
-  Roiskesuojan käyttö on suositeltavaa, etenkin rasvapitoisia ruokia grillattaessa. Ulkona grillattaessa roiskesuoja toimii lisäksi tuulensuojana.
-  Liitä termostaatti verkkojohtoineen (5) tukevasti laitteen pistorasiaan.

Työskentely pöytägrillin kanssa

-  Liitä verkkojohto (5) sähköverkkoon.
-  Käännä termostaatti (5) haluttuun asentoon (1 ... 5).
1 = matalin lämpötila
5 = korkein lämpötila

 Termostaatissa sijaitseva käyttöilmäisin (5/c) palaa, niin kauan kuin grilli kuumenee. Kun lämpötila on savutettu, kuumenee vastus jaksottain, jotta lämpötila pysyy vakiona.

 Älä leikkaa grillattavaa ruokaa grillin pinnassa, jotta hylkivä pinnoitus säilyisi ehjänä!

Varo vahingoittamasta hylkivää pinnoitetta, kun käännät grillattavaa ruokaa!

 Katkaise virta laitteesta kääntämällä termostaatti asentoon „OFF“.

 Irrota pistotulppa pistorasiasta aina käytön jälkeen! Ann pöytägrillin jäähtyä, ennen poisvientä ja puhdistusta!

Käytännön vihjeitä



- Grilliritilä (3/a) on ihanteellinen lihan, kalan ja siipikarjan grillaukseen. Rasva ja nesteet voivat tippua grilliritilän läpi keruustiaan. Tämä mahdollistaa terveellisen, vähärasvaisen ruoanvalmistuksen.
- Tasogrilli (3/b) on ihanteellinen esim. kananmunien, kinkun, sienien tomaattien, sipulien jne. valmistukseen. Se soveltuu myös hyvin ruokien lämpimänä pitämiseen.
- Murea liha sopii parhaiten grillattavaksi.
- Liha esim. lavasta tai kaulasta tulee mureammaksi, jos se marinoidaan yön yli.
- Käytä grillipihtejä äläkä haarukkaa grillattavan ruoan kääntämiseen. Ruoka säilyy näin sisältä mehukkaana eikä kuivu.
- Vältä kääntämästä grillattava ruoka liian usein. Kun grillattava ruoka on ruskettunut kummaltakin puolelta, voit jatkaa kypsentämistä matalammalla lämmöllä. Grillattava ruoka ei tällöin kuivu, ja se kypsyy tasaisemmin.

FIN



Puhdistus ja hoito

-  Irrota aina pistotulppa pistorasiasta ennen puhdistusta!
Kuivaa kaikki osat hyvin ennen pois asettamista. Varmista, että pistokoskettimet ovat kuivia, ennen kuin liität termostaatin kuumennuslevyyn. Kuivaa tarvittaessa rievulla, tai ravistele voimakkaasti vesi pois.



Termostaatti

-  Ota huomioon, ettei termostaatin sisään missään nimesä saa päästä vettä! Älä koskaan puhdistu laitetta juoksevassa vedessä tai tiskivedessä.
-  Puhdista termostaatti kostealla liinalla.



Kuumennuslevy, roiskeuoja

- Kuumennuslevyn osat ovat täysin tiiviitä. Se voidaan siten pestä jopa astianpesukoneessa.
-  Puhdista kuumennuslevy ja roiskeuoja tiskivedessä tai astianpesukoneessa.
-  Älä koskaan käytä hankaavia puhdistusaineita, naarmuttavia hankaussieniä, teräsvillaa tms. , koska ne saattavat vahingoittaa kuumennuslevyn hylkivää pinnoitetta.
-  Karkean lian poistat parhaiten kostealla liinalla. Pehmeä pulloharja soveltuu hyvin, grilliarinan ritilävälkien puhdistukseen.

Perusrunko, keruuastia

-  Puhdista perusrunko ja keruuastia kostealla rievulla tai tiskivedessä.
-  Älä pese perusrunkoa tai keruuastiaa astianpesukoneessa!
Älä koskaan käytä hankaavia puhdistusaineita, naarmuttavia hankaussieniä, teräsvillaa tms. , koska ne saattavat vahingoittaa pintoja.

Säilytys

-  Säilytä pöytägrilli mieluiten koottuna.
-  Varo erityisesti, ettei termostaatti vaurioidu.

Tekniset tiedot

Verkkojännite: 230 V
Tehontarve: 2000 W

-  Laite täyttää seuraavat EU-direktiivit:
- Pienjännitedirektiivi 2006/95/EU
 - EMC direktiivi (sähkömagneettinen yhteensopivuus) 89/336/EEC ja seurannaismuutokset 92/31/EEC ja 93/68/EEC

GB Dear customer,

Please read these operating instructions through carefully. Above all please follow the safety instructions on the first few pages of these operating instructions! Please keep the operating instructions for future reference. If applicable pass these instructions on to the next owner of the appliance.

 With the warning triangle and/or by means of key words (**Danger!**, **Caution!**, **Attention!**), information is emphasized which is important for your safety or the correct functioning of the appliance. It is essential that this information is observed.

 This symbol guides you step by step through the operating procedure for your appliance.

 After this symbol you receive supplementary information on the practical application and use of the appliance.

 Tips and information about the economical and environmentally friendly use of the appliance are marked with the clover.

Description of the appliance

- 1 Base frame
- 2 Drip tray
- 3 Heater plate (non-stick coating) with 2000 W heating element and thermally insulated handles
 - a Grill bars
 - b Grill surface
- 4 Splash guard
- 5 Thermostat with mains cable
 - c Operating lamp
- 6 Type plate (1 under heater plate and 1 under thermostat)

! Safety instructions

This appliance corresponds to accepted technological standards with regards to safety and to the German Appliance Safety Law. Nevertheless as a manufacturer we are committed to familiarise you with the following safety instructions:

General safety

- The appliance may only be connected to a power supply whose voltage and frequency comply with the specifications on the rating plate!
 - Never pick up the appliance if
 - the lead is damaged,
 - the housing is damaged.
 - Never use the lead to pull the plug out from the socket.
 - In order to avoid danger, if the connection lead of this appliance is damaged, it must be replaced by the manufacturer, its customer service department or a similarly qualified person.
 - Repairs to this appliance may only be carried out by qualified service engineers. Considerable danger may result from improper repairs. If repairs become necessary, please contact the Customer Care Department or your authorised dealer.
 - This appliance is not intended for use by persons (including children) with reduced physical, sensory or mental capabilities, or lack of experience and knowledge, unless they have been given supervision or instruction concerning use of the appliance by a person responsible for their safety.
- Safety of children**
- Never leave the appliance unattended when on and supervise particularly carefully if young children are around!
 - Children should be supervised to ensure that they do not play with the appliance.

(GB)

To be noted when using the appliance

- **Caution with hot surfaces! Danger of injury!** Allow the appliance to cool sufficiently before cleaning or removing. Always lift only with the thermally insulated handles.
- The mains cable must not come into contact with any hot parts of the appliance. Never place the appliance over or near a naked flame, hot plate or hot oven.
- The mains cable with thermostat must never become wet. Never clean under running water or even in rinsing water.
- Only the appropriate mains cable with thermostat must be used.
- The appliance must only be connected to an earthed socket. If necessary an extension cable suitable for 10 A can be used.
- Avoid danger of tripping when connecting the power supply cable. This must never come into contact with water or other liquids.
- The grill plate must only be put into operation on the base frame and with the drip tray fitted.
- Never cover the heater plate with aluminium foil, pots, pans or similar objects, since this can result in an accumulation of heat, which can destroy the plastic components and coating.
- Appliance is for indoor use only.
- When used in closed rooms ensure adequate ventilation.
- It must be ensured each time after cleaning and each time before use that the plug contacts on the heater plate are dry.
- The appliance must be switched off and the mains plug withdrawn each time before cleaning and maintenance.
- The manufacturer cannot accept any liability for possible damage caused by improper or incorrect use.

Disposal



Packaging material

The packaging materials are environmentally friendly and can be recycled. The plastic components are identified by markings, e.g. >PE<, >PS<, etc. Please dispose of the packaging materials in the appropriate container at the community waste disposal facilities.



Old appliance

The symbol  on the product or on its packaging indicates that this product may not be treated as household waste. Instead it shall be handed over to the applicable collection point for the recycling of electrical and electronic equipment. By ensuring this product is disposed of correctly, you will help prevent potential negative consequences for the environment and human health, which could otherwise be caused by inappropriate waste handling of this product. For more detailed information about recycling of this product, please contact your local city office, your household waste disposal service or the shop where you purchased the product.

Operation







Before using for the first time remove any stickers on the appliance and clean it thoroughly (see "Cleaning and care").

Preparing the table-top grill









Place the appliance only on an absolutely flat, stable surface and not on sensitive surfaces.

Observe the necessary safe distances from walls and curtains and do not bring any easily inflammable material (e.g. plastic film, etc.) near the appliance.

-  Insert drip tray (2) in base frame (1).
-  To simplify cleaning, the drip tray should be covered with aluminium foil.
-  Inserting the heater plate (3) in the base frame.
-  Apply a little cooking oil to the surface of the heater plate each time before use with the aid of kitchen paper for better non-stick properties.
-  Place splash guard (4) on heater plate if necessary. The slots in the splash guard must engage securely in the lugs on the heater plate.
-  Use of the splash guard is particularly recommended for grilling items containing fat. The splash guard also serves as wind protection out of doors.
-  Insert the thermostat with mains cable (5) fully in the socket on the appliance.

Working with the table-top grill

-  Connect the mains cable (5) to the mains supply.
-  Turn the thermostat (5) to the desired setting (1 to 5).
1 = lowest temperature
5 = highest temperature
-  The operating lamp (5/c) on the thermostat is on while the grill is heating up. When the temperature is reached, heating takes place at intervals to maintain the temperature constant.
-  Do not cut food on the grilling surface to prevent damage to the non-stick coating!
Ensure that the non-stick coating is not damaged when turning the grilling items!
-  To switch off the appliance, turn the thermostat to "OFF".
-  Withdraw the mains plug every time after use! Allow the table-top grill to cool before removing and cleaning!



Practical tips

- The grill bars (3/a) are ideal for the preparation of meat, fish and poultry. Fat and juice can fall into the drip tray through the grill webs. This ensures a healthy, low-fat preparation.
- The grill surface (3/b) is ideal for example for the preparation of eggs, ham, mushrooms, tomatoes, onions, etc. It is also very well suited for keeping food warm.
- Tender pieces of meat are best suited for grilling.
- Pieces of meat such as from the shoulder or neck become more tender if marinated overnight.
- Grill tongs should be used but not forks to turn the grilling items. They will then remain juicy inside and not dry out.
- The grilled food should not be turned too frequently. When the items are browned on both sides, they should be finished at a lower temperature. The food does not dry out and is cooked more evenly.

Cleaning and care

-  Withdraw the mains plug every time before cleaning!
Dry all parts thoroughly before putting away. Ensure that the plug contacts of the heater plate are dry before connecting the thermostat to the heater plate. If necessary, wipe over with a cloth or shake out water thoroughly.

Thermostat

-  Note that water must not penetrate inside the thermostat under any circumstances! Never clean under running water or even in rinsing water.
-  Clean thermostat with a moist cloth.

Heater plate, splash guard

The components of the heater plate are fully sealed. This can therefore also be cleaned in a dishwasher.

(GB)

 Clean heater plate and splash guard in rinsing water or in a dishwasher.

 Under no circumstances use abrasive cleaning agents, abrasive general purpose scouring pads, metal wool, etc. since these can damage the non-stick coating of the heater plate.

 Thick dirt is best removed with a moistened cloth. A soft bottle brush is suitable for cleaning between the webs of the grill bars.

Base frame, drip tray

 The base frame and drip tray should be cleaned with a damp cloth or in rinsing water.

 Do not clean the base frame and drip tray in a dishwasher!
Do not use abrasive cleaning agents, abrasive general purpose scouring pads, metal wool, etc. since these could damage the surface.

Storage

 It is best to store the table-top grill assembled.

 Ensure in particular that the thermostat is not damaged.

Technical data

Mains voltage: 230 V

Power consumption: 2000 W

 This appliance conforms with the following EC Directives:

- Low Voltage Directive 2006/95/EC
- EMC Directive 89/336/EEC with amendments 92/31/EEC and 93/68/EEC

D

D Sehr geehrte Kundin, sehr geehrter Kunde,

lesen Sie bitte diese Gebrauchsanweisung sorgfältig durch.

Beachten Sie vor allem die Sicherheitshinweise auf den ersten Seiten dieser Gebrauchsanweisung! Bewahren Sie bitte die Gebrauchsanweisung zum späteren Nachschlagen auf. Geben Sie diese an eventuelle Nachbesitzer des Gerätes weiter.

 Mit dem Warndreieck und/oder durch Signalwörter (**Warnung!**, **Vorsicht!**, **Achtung!**) sind Hinweise hervorgehoben, die für Ihre Sicherheit oder für die Funktionsfähigkeit des Gerätes wichtig sind. Bitte unbedingt beachten.

 Dieses Zeichen leitet Sie Schritt für Schritt beim Bedienen des Gerätes.

 Nach diesem Zeichen erhalten Sie ergänzende Informationen zur Bedienung und praktischen Anwendung des Gerätes.

 Mit dem Kleeblatt sind Tipps und Hinweise zum wirtschaftlichen und umweltschonenden Einsatz des Gerätes gekennzeichnet.

Gerätebeschreibung

- 1 Grundrahmen
- 2 Auffangwanne
- 3 Heizplatte (antihafbeschichtet) mit 2000 W Heizelement und wärmeisolierten Griffen
 - a Grillrost
 - b Flächengrill
- 4 Spritzschutzschild
- 5 Thermostat mit Netzkabel
 - c Betriebsanzeige
- 6 Typschild (2 Stück, Unterseite Heizplatte und Unterseite Thermostat)

Sicherheitshinweise

Die Sicherheit dieses Gerätes entspricht den anerkannten Regeln der Technik und dem Gerätesicherheitsgesetz. Dennoch sehen wir uns als Hersteller veranlasst, Sie mit den nachfolgenden Sicherheitshinweisen vertraut zu machen.

Allgemeine Sicherheit

- Das Gerät darf nur an ein Stromnetz angeschlossen werden, dessen Spannung und Frequenz mit der Angabe auf dem Typschild übereinstimmt!
- Nehmen Sie das Gerät niemals in Betrieb, wenn
 - die Anschlussleitung beschädigt ist,
 - das Gehäuse beschädigt ist.
- Den Netzstecker nie an der Anschlussleitung aus der Steckdose ziehen.
- Wenn die Anschlussleitung dieses Gerätes beschädigt wird, muss sie durch ein Originalersatzteil ersetzt werden, um Gefährdungen zu vermeiden.
- Reparaturen an diesem Gerät dürfen nur von Fachkräften durchgeführt werden. Durch unsachgemäße Reparaturen können erhebliche Gefahren entstehen. Wenden Sie sich im Reparaturfall an den Kundendienst oder an Ihren autorisierten Fachhändler.
- Dieses Gerät ist nicht dazu bestimmt, von Personen (einschließlich Kinder), die aufgrund Ihrer Unerfahrenheit oder Unkenntnis nicht in der Lage sind es sicher zu bedienen oder von Personen (einschließlich Kinder) mit eingeschränkten physischen, sensorischen oder geistigen Fähigkeiten, benutzt oder betrieben zu werden, es sei denn sie wurden durch eine für sie verantwortliche Person angewiesen wie das Gerät sicher zu benutzen ist und anfänglich von ihr beaufsichtigt.

D

Sicherheit von Kindern

- Lassen Sie das Gerät während des Betriebs nicht unbeaufsichtigt und wahren Sie gegenüber Kindern eine besondere Aufsichtspflicht!
- Kinder müssen beaufsichtigt werden um sicherzustellen, dass sie nicht mit dem Gerät spielen.

Das sollten Sie beim Betrieb des Gerätes beachten

- **Vorsicht vor heißen Oberflächen! Es besteht Verletzungsgefahr!** Lassen Sie das Gerät ausreichend abkühlen, bevor Sie es reinigen oder wegtragen. Fassen Sie es immer nur an den wärmeisolierten Handgriffen an.
- Das Netzkabel darf mit keinen heißen Geräteteilen in Berührung kommen. Stellen Sie das Gerät niemals auf oder in die Nähe einer offenen Flamme, einer Koch-/Heizplatte oder eines beheizten Ofens.
- Das Netzkabel mit dem Thermostat darf nicht nass werden. Niemals unter fließendem Wasser oder gar im Spülwasser reinigen.
- Nur das zugehörige Netzkabel mit Thermostat darf benutzt werden.
- Schließen Sie das Gerät nur an eine Schutzkontakt-Steckdose an. Bei Bedarf ein Verlängerungskabel, das für 10 Ampere geeignet ist, benutzen.
- Vermeiden Sie „Stolperfallen“ beim Anschliessen der Zuleitung. Bringen Sie diese nicht mit Wasser oder anderen Flüssigkeiten in Berührung.
- Die Grillplatte nur auf dem Grundrahmen und mit eingelegter Auffangwanne in Betrieb nehmen.
- Die Heizplatte niemals mit Alufolie, Töpfen, Pfannen oder Ähnlichem bedecken, da es sonst zu einem Hitze-stau kommt, und dadurch die Kunststoffteile und die Beschichtung zerstört werden können.
- Gerät nur in Innenräumen benutzen.
- Bei Benutzung in geschlossenen Räumen für ausreichende Belüftung sorgen.

- Nach jeder Reinigung und vor jedem Gebrauch muss sichergestellt sein, dass die Steckkontakte an der Heizplatte trocken sind.
- Vor allen Reinigungs- und Pflegearbeiten ist das Gerät auszuschalten und der Netzstecker zu ziehen.
- Der Hersteller haftet nicht für eventuelle Schäden, die durch nicht bestimmungsgemäßen Gebrauch oder falsche Bedienung verursacht werden.

Entsorgung

Verpackungsmaterial

Die Verpackungsmaterialien sind umweltverträglich und wiederverwertbar. Die Kunststoffteile sind gekennzeichnet, z. B. >PE<, >PS< etc. Entsorgen Sie die Verpackungsmaterialien entsprechend ihrer Kennzeichnung bei den kommunalen Entsorgungsstellen in den dafür vorgesehenen Sammelbehältern.



Altgerät



Das Symbol  auf dem Produkt oder seiner Verpackung weist darauf hin, dass dieses Produkt nicht als normaler Haushaltsabfall zu behandeln ist, sondern an einem Sammelpunkt für das Recycling von elektrischen und elektronischen Geräten abgegeben werden muss. Durch Ihren Beitrag zum korrekten Entsorgen dieses Produkts schützen Sie die Umwelt und die Gesundheit Ihrer Mitmenschen. Umwelt und Gesundheit werden durch falsches Entsorgen gefährdet. Weitere Informationen über das Recycling dieses Produkts erhalten Sie von Ihrem Rathaus, Ihrer Müllabfuhr oder dem Geschäft, in dem Sie das Produkt gekauft haben.

Bedienung

Entfernen Sie vor dem ersten Gebrauch eventuelle Aufkleber am Gerät und reinigen Sie das Gerät gründlich (siehe „Reinigung und Pflege“).

Vorbereiten des Tischgrills

- ⚠ Stellen Sie das Gerät nur auf einer absolut ebenen, festen Unterlage und nicht auf empfindlichen Oberflächen auf.
Halten Sie den notwendigen Sicherheitsabstand von Wänden und Vorhängen ein und bringen Sie kein leicht entflammables Material (wie z.B. Plastikfolien, usw.) in die Nähe des Gerätes.

☞ Auffangwanne (2) in den Grundrahmen (1) einsetzen.

ⓘ Für eine leichtere Reinigung sollten Sie die Auffangwanne mit Aluminiumfolie abdecken.

☞ Heizplatte (3) in den Grundrahmen einsetzen.

☞ Für bessere Antihafteigenschaften die Oberfläche der Heizplatte vor jeder Benutzung mit Hilfe eines Küchenpapiers dünn mit Speiseöl einreiben.

☞ Bei Bedarf Spritzschutz (4) auf die Heizplatte aufsetzen. Dabei müssen die Schlitze am Spritzschutz sicher in die Stege an der Heizplatte greifen.

ⓘ Die Benutzung des Spritzschutzes empfiehlt sich besonders bei fetthaltigem Grillgut. Im Freien dient der Spritzschutz zusätzlich als Windschutz.

☞ Den Thermostat mit dem Netzkabel (5) ganz in die Steckdose am Gerät einstecken.

Arbeiten mit dem Tischgrill

☞ Netzkabel (5) am Netz anschliessen.

☞ Thermostat (5) auf die gewünschte Stufe (1 bis 5) drehen.

1 = niedrigste Temperatur

5 = höchste Temperatur

ⓘ Die Betriebsanzeige (5/c) am Thermostat leuchtet, so lange der Grill aufheizt. Wenn die Temperatur erreicht ist wird in Intervallen geheizt, um die Temperatur konstant zu halten.

⚠ Kein Grillgut auf der Grillfläche schneiden, um eine Beschädigung der Antihafbeschichtung zu vermeiden!

Achten Sie darauf, beim Wenden des Grillguts die Antihafbeschichtung nicht zu beschädigen!

☞ Zum Ausschalten des Gerätes Thermostat auf „OFF“ drehen.

⚠ Nach jedem Gebrauch den Netzstecker ziehen! Den Tischgrill vor dem Wegtragen und Reinigen auskühlen lassen!

Praktische Tipps



- Der Grillrost (3/a) ist ideal für die Zubereitung von Fleisch, Fisch und Geflügel. Durch die Grillstege können Fett und Säfte in die Auffangwanne abtropfen. Dies ermöglicht eine gesunde, fettarme Zubereitung.
- Der Flächengrill (3/b) ist ideal für die Zubereitung von z.B. Eiern, Schinken, Pilzen, Tomaten, Zwiebeln usw. Er eignet sich auch sehr gut zum Warmhalten von Speisen.
- Zarte Fleischstücke eignen sich am Besten zum Grillen.
- Fleischstücke wie z.B. von der Schulter oder vom Hals werden zarter, wenn man Sie über Nacht mariniert.
- Grillzangen und keine Gabeln zum Wenden des Grillgutes verwenden. Es bleibt so innen saftig und trocknet nicht aus.
- Vermeiden Sie es, das Grillgut häufig zu wenden. Wenn das Grillgut von beiden Seiten angebraten ist, garen Sie es bei einer niedrigeren Temperatur weiter. Das Grillgut trocknet nicht aus und wird gleichmäßiger gegart.

D



Reinigung und Pflege

-  Vor jedem Reinigen Netzstecker ziehen!
- Alle Teile vor dem Versorgen gut abtrocknen. Überzeugen Sie sich vor dem Anschliessen des Thermostats in die Heizplatte, dass die Steckkontakte der Heizplatte trocken sind. Falls nötig mit einem Tuch auswischen oder Wasser kräftig ausschütteln.



Thermostat

-  Beachten Sie, dass ins Innere des Thermostats auf keinen Fall Wasser dringen darf! Niemals unter fließendem Wasser oder gar im Spülwasser reinigen.
-  Thermostat mit feuchtem Tuch reinigen.



Heizplatte, Spritzschutzschild

- Die Bauteile der Heizplatte sind vollständig abgedichtet. Diese kann daher sogar im Geschirrspüler gereinigt werden.
-  Heizplatte und Spritzschutzschild im Spülwasser oder im Geschirrspüler reinigen.
-  Verwenden Sie auf keinen Fall scheuernde Reinigungsmittel, kratzende Allzweck-Scheuerschwämme, Metallwatte usw., da dadurch die Antihftbeschichtung der Heizplatte beschädigt werden kann.
-  Groben Schmutz entfernen Sie am besten mit einem angefeuchteten Tuch. Eine weiche Flaschenbürste eignet sich gut, um den Grillrost zwischen den Stegen zu reinigen.

Grundrahmen, Auffangwanne

-  Grundrahmen und Auffangwanne mit feuchtem Tuch oder im Spülwasser reinigen.
-  Der Grundrahmen und die Auffangwanne nicht in der Spülmaschine reinigen!
- Verwenden Sie keine scheuernde Reinigungsmittel, kratzende Allzweck-Scheuerschwämme, Metallwatte usw., da dadurch die Oberfläche beschädigt werden könnte.

Aufbewahrung

-  Den Tischgrill am besten zusammengesetzt aufbewahren.
-  Achten Sie besonders darauf, dass der Thermostat nicht beschädigt wird.

Technische Daten

Netzspannung: 230 V
Leistungsaufnahme: 2000 W

 Dieses Gerät erfüllt folgende EC Normen:

- Niedrig-Spannungs-Norm 2006/95/EC
- EMC Norm 89/336/EEC und Ergänzung 92/31/EEC sowie 93/68/EEC

F

F Chère cliente, Cher client,

Veillez lire soigneusement ce mode d'emploi. Observez spécialement les indications de sécurité figurant en première page. Conservez ce mode d'emploi pour toute référence ultérieure. Et transmettez-le à un éventuel nouveau propriétaire.

 Ce symbole et/ou les mots d'avertissement (**Avertissement !**, **Prudence !**, **Attention !**) mettent en évidence des indications importantes pour votre sécurité ou pour le bon fonctionnement de l'appareil. Elles doivent être absolument respectées.

 Ce repère vous guide pas à pas dans la commande de l'appareil.

 Ce symbole indique la présence d'informations complémentaires sur la commande et l'utilisation pratique de l'appareil.

 La feuille de trèfle signale les conseils et indications concernant un emploi rentable et écologique de l'appareil.

Description de l'appareil

- 1 Cadre
- 2 Bac collecteur
- 3 Plaque chauffante (avec revêtement anti-adhésif) avec résistance chauffante de 2000 W et poignées isolées de la chaleur
 - a Grill
 - b Plaque chauffante
- 4 Écran protecteur
- 5 Thermostat avec cordon d'alimentation
 - c Indicateur lumineux de fonctionnement
- 6 Plaques signalétiques (une sur la face inférieure de la plaque chauffante et une sur la face inférieure du thermostat)

Consignes de sécurité

La sécurité de cet appareil est conforme aux règles et à la législation en vigueur en matière de sécurité des appareils. En tant que fabricant, nous nous voyons obligés de vous familiariser avec les remarques suivantes relatives à la sécurité.

Sécurité générale

- L'appareil ne doit être raccordé qu'à un réseau électrique dont la tension et la fréquence correspondent aux indications de la plaque signalétique !
- Ne jamais mettre l'appareil en marche si
 - le cordon d'alimentation est endommagé,
 - le corps de l'appareil est endommagé.
- Ne jamais retirer la fiche de la prise en tirant sur le cordon d'alimentation.
- Si le cordon d'alimentation de cet appareil est endommagé, il devra être remplacé par le fabricant, son service après-vente ou une personne qualifiée, afin d'éviter tout risque. Cette intervention n'est pas prise en charge par la garantie.
- Les travaux de réparations d'appareils électriques ne peuvent être réalisés que par des spécialistes agréés. D'importants dangers peuvent survenir dans le cas de réparations incorrectes. Pour toute réparation, adressez-vous au service-clientèle ou à votre commerçant spécialisé agréé.
- Cet appareil n'est pas destiné à être utilisé par des personnes (notamment des enfants) présentant des capacités physiques, sensorielles ou intellectuelles réduites ou manquant d'expérience et de connaissances, sauf sous la supervision d'une personne responsable de leur sécurité ou si cette personne les a informées de l'utilisation de l'appareil.

F

Sécurité des enfants

- Ne laissez jamais fonctionner l'appareil sans surveillance et soyez particulièrement vigilant en présence d'enfants.
- Les enfants doivent être supervisés afin de s'assurer qu'ils ne jouent pas avec l'appareil.

Veillez observer ce qui suit avant d'utiliser l'appareil

- **Attention aux surfaces chaudes. Il y a un risque de blessure !** Laissez l'appareil se refroidir suffisamment avant de le nettoyer ou de le déplacer. Saisissez-le toujours seulement par les poignées isolées de la chaleur.
- Le cordon d'alimentation ne doit entrer en contact avec aucune partie chaude de l'appareil. Ne déposez jamais l'appareil sur une flamme, une plaque de cuisson ou chauffante ou un fourneau chauffé, ni à leur proximité.
- Ne pas mouiller le cordon d'alimentation avec le thermostat. Ne jamais le laver sous l'eau courante ni dans de l'eau de vaisselle.
- Seul le cordon d'alimentation correspondant avec thermostat d'origine peut être utilisé.
- Ne raccordez l'appareil qu'à une prise reliée à la terre. Utilisez au besoin une rallonge prévue pour 10 ampères.
- Dans la mesure du possible, éviter de faire traîner le cordon dans un lieu de passage pour éviter toute chute. Ne mettez jamais le cordon en contact avec de l'eau ou d'autres liquides.
- Ne mettre en service la plaque chauffante que posée sur le cadre et avec le bac collecteur en place.
- Ne jamais couvrir la plaque chauffante avec des feuilles d'aluminium, des casseroles, poêles ou analogues, car il pourrait se former alors une accumulation de chaleur, de ce fait les pièces en plastique et le revêtement pourraient être endommagés.
- Cet appareil est exclusivement destiné à une utilisation en intérieur.

- Lors de l'emploi dans des locaux fermés, assurer une ventilation suffisante.
- Après chaque nettoyage et avant chaque utilisation, il faut s'assurer que les contacts des connexions de la plaque chauffante soient secs.
- Avant tout travail de nettoyage et d'entretien, débrancher l'appareil et le mettre hors tension.
- Le fabricant n'est pas responsable des dommages éventuels causés par un usage contraire aux dispositions ou une utilisation erronée.

Protection de l'environnement



Elimination du matériel d'emballage

Les matériaux d'emballage sont écologiques et recyclables. Les matières plastiques portent un signe distinctif, par ex. >PE<, >PS<, etc. Éliminez les matériaux d'emballage en fonction de leur signe distinctif dans les conteneurs prévus à cet effet sur le site de collecte de votre commune.



Appareils usagés











Le symbole  sur le produit ou son emballage indique que ce produit ne peut être traité comme déchet ménager. Il doit plutôt être remis au point de ramassage concerné, se chargeant du recyclage du matériel électrique et électronique. En vous assurant que ce produit est éliminé correctement, vous favorisez la prévention des conséquences négatives pour l'environnement et la santé humaine qui, sinon, seraient le résultat d'un traitement inapproprié des déchets de ce produit. Pour obtenir plus de détails sur le recyclage de ce produit, veuillez prendre contact avec le bureau municipal de votre région, votre service d'élimination des déchets ménagers ou le magasin où vous avez acheté le produit.







Utilisation

Avant la première utilisation, enlever les étiquettes éventuellement collées sur l'appareils et nettoyez l'appareil à fond (voir "Nettoyage et entretien").

Préparation du grill de table

-  Ne poser l'appareil que sur une surface plane et solide et non pas sur une surface fragile.
Maintenez une distance de sécurité suffisante par rapport aux parois et rideaux et ne déposez pas de matière facilement inflammable (comme par ex. des feuilles de plastique, etc.) au voisinage de l'appareil.
-  Posez le bac collecteur (2) dans le cadre (1).
-  Pour faciliter le nettoyage, il est conseillé de couvrir le bac collecteur d'une feuille d'aluminium.
-  Posez la plaque chauffante (3) dans le cadre.
-  Pour obtenir de meilleures caractéristiques anti-adhésives, enduisez légèrement d'huile alimentaire la surface de la plaque chauffante avant chaque utilisation à l'aide d'un papier absorbant.
-  Si nécessaire, poser l'écran protecteur (4) sur la plaque chauffante. Les fentes de l'écran protecteur doivent être engagées à fond dans les nervures de la plaque chauffante.
-  L'utilisation de l'écran protecteur est particulièrement recommandée pour les grillades grasses. En plein air, l'écran protecteur protège en outre du vent.
-  Introduire le thermostat avec le cordon d'alimentation (5) complètement dans le prise de l'appareil.

Utilisation du grill de table

-  Raccorder le cordon d'alimentation (5) au réseau électrique.
-  Régler le thermostat (5) au degré voulu (1 à 5).
1 = plus basse température
5 = plus haute température
-  L'indicateur de fonctionnement (5/c) sur le thermostat s'allume tant que le grill chauffe. Quand la température est atteinte, afin de maintenir une température constante, le thermostat du grill déclenchera par intervalles la chauffe.
-  Ne pas couper les aliments à griller sur la surface du grill, afin d'éviter d'endommager le revêtement anti-adhésif.
En retournant les aliments à griller, veiller à ne pas endommager le revêtement anti-adhésif.
-  Pour arrêter l'appareil, tourner le thermostat sur "OFF".
-  Débrancher la prise d'alimentation après chaque utilisation. Laisser refroidir le grill de table avant de le déplacer et de le nettoyer.

Conseils pratiques

- La grille (3/a) est idéale pour la cuisson de viande, de poisson et de volaille. La graisse et les sucs peuvent s'écouler par les nervures du grill dans le bac collecteur. Cela permet une préparation saine et pauvre en graisse.
- La plaque chauffante (3/b) est idéal pour la cuisson par ex. d'œufs, de jambon, de champignons, de tomates, d'oignons, etc. Il convient aussi très bien pour maintenir les plats au chaud.
- Les morceaux de viande tendre conviennent le mieux aux grillades.
- Les morceaux de viande comme par ex. ceux taillés dans l'épaule deviennent plus tendre s'ils ont été marinés pendant la nuit.

F

- Utilisez une pince à griller et non une fourchette pour retourner les aliments à griller. Ils restent ainsi juteux à l'intérieur et ne se dessèchent pas.
- Évitez de tourner souvent les aliments à griller. Une fois le aliment à griller rôti des deux côtés, continuez de le cuire à une température plus basse. L'aliment à griller ne se dessèche pas et il sera cuit plus régulièrement.

Nettoyage et entretien



Débrancher la prise d'alimentation avant chaque nettoyage !

Bien sécher toutes les pièces avant le rangement. Assurez-vous qu'avant de raccorder le thermostat dans la plaque chauffante, que les contacts de connexion s'y trouvant sont parfaitement secs. Si nécessaire, essuyer avec un chiffon ou secouer vigoureusement pour éliminer l'eau.

Thermostat



Veillez à ce que de l'eau ne pénètre en aucun cas à l'intérieur du thermostat ! Ne jamais le laver sous l'eau courante ni dans de l'eau de vaisselle.



Nettoyer le thermostat avec un chiffon humide.

Plaque chauffante, écran protecteur

Les éléments de la plaque chauffante sont complètement étanches. La plaque peut donc être lavée dans le lave-vaisselle.



Laver la plaque chauffante et l'écran protecteur dans l'eau de vaisselle ou dans le lave-vaisselle.



N'utilisez en aucun cas des produits de nettoyage abrasifs, des éponges abrasives tous usages, des tampons métalliques, etc., car le revêtement anti-adhésif de la plaque chauffante pourrait être endommagé.



La plus grande partie de la saleté s'enlève de préférence avec un chiffon humide. Une brosse plate douce convient bien pour nettoyer la grille entre les nervures.

Cadre, bac collecteur



Nettoyer le cadre et le bac collecteur avec un chiffon humide ou dans de l'eau de vaisselle.



Ne pas laver le cadre et le bac collecteur dans le lave-vaisselle !

N'utilisez pas des produits de nettoyage abrasifs, des éponges abrasives tous usages, des tampons métalliques, etc., car la surface pourrait ainsi être endommagée.

Rangement



De préférence, ranger le gril de table assemblé.



Veillez particulièrement à ne pas endommager le thermostat.

Caractéristiques techniques

Tension du réseau: 230 V

Puissance consommée: 2000 W





Cet appareil est conforme aux directives suivantes de la C.E. :

- 2006/95/CE relative à la "basse tension"
- 89/336/CEE "Directive CEM" y compris les directives de modifications 92/31/CEE et 93/68/CEE

NL Geachte klant

Lees deze gebruiksaanwijzing aandachtig door. Lees vooral de aanwijzingen m.b.t. de veiligheid op de eerste pagina's van deze gebruiksaanwijzing. Bewaar het boekje, zodat u nog eens iets kunt nalezen. Geef de gebruiksaanwijzing door aan een eventuele volgende eigenaar van het apparaat.

 Met de waarschuwingdriehoek en/of door signaalwoorden (**Waarschuwing!**, **Voorzichtig!**, **Let op!**) wordt de aandacht gevestigd op aanwijzingen die van belang zijn voor Uw veiligheid of voor het goed functioneren van het apparaat. Hier goed op letten.

 Dit teken begeleidt u stap voor stap bij de bediening van het toestel.

 Bij dit symbool vindt u aanvullende informatie m.b.t. bediening en praktisch gebruik van het toestel.

 Tips en aanwijzingen m.b.t. de rendabele en milieuvriendelijke toepassing van het toestel zijn met een klaverblad gekenmerkt.

Uitrusting

- 1 Onderstel
- 2 Opvangschaal
- 3 Verwarmingsplaat (met antikleeflaag) met 2000 W verwarmingselement en handvatten met warmte-isolatie
 - a Grillrooster
 - b Vlakke grill
- 4 Antispatkap
- 5 Thermostaat met snoer
 - c Lampje aan/uit
- 6 Typeplaatje (2 stuks, onderkant verwarmingsplaat en onderkant thermostaat)

Veiligheidsinstructies

De veiligheid van dit apparaat voldoet aan de officiële regels der techniek en de wet in het kader van veilige apparaten. Niettemin voelen wij ons als fabrikant verplicht u met de volgende veiligheidsaanwijzingen vertrouwd te maken.

Algemene veiligheid

- Het apparaat mag alleen worden aangesloten aan een elektriciteitsnet waarvan spanning en frequentie overeenkomen met de specificatie op het typeplaatje!
- Zet het apparaat nooit in werking als
 - het aansluitsnoer beschadigd is,
 - het huis van het apparaat beschadigd is.
- De netstekker nooit aan het snoer uit het stopcontact trekken.
- Als het aansluitsnoer van dit apparaat beschadigd wordt, moet het, om risico's te voorkomen, door een origineel onderdeel vervangen worden.
- Reparaties aan dit apparaat mogen alleen door vakbekwame deskundigen worden uitgevoerd. Als gevolg van ondeskundig uitgevoerde reparaties kan een aanzienlijk gevaar ontstaan. Neem in het geval van reparaties contact op met de klantenservice of een door de fabrikant erkende deskundige vakorganisatie.
- Dit apparaat is niet geschikt voor personen (ook kinderen) met een lichamelijke, sensorische of geestelijke handicap of met gebrek aan ervaring en kennis, tenzij zij het gebruik van het apparaat eerst hebben geleerd onder toezicht of met instructie van een persoon die voor hun veiligheid verantwoordelijk is.

Veiligheid voor kinderen

- Laat het apparaat niet zonder toezicht aanstaan en voorkom vooral dat kinderen letsel oplopen!
- Let op dat kinderen niet met het apparaat spelen.

(NL)

Denk bij het gebruik van het apparaat aan de volgende punten:

- **Pas op voor de hete oppervlakken!** Er bestaat gevaar van letsel! Laat het apparaat voldoende afkoelen voordat u het reinigt of wegdraagt. Pak het altijd alleen vast aan de van warmte-isolatie voorziene handvatten.
- Het snoer mag niet met hete onderdelen van het apparaat in contact komen. Zet het apparaat nooit op of in de buurt van open vuur, een kook-/verwarmingsplaat of een verhitte oven.
- Het snoer met de thermostaat mag niet nat worden. Nooit onder stromend water of ondergedompeld reinigen.
- Alleen het bijbehorende snoer met thermostaat mag gebruikt worden.
- Sluit het apparaat alleen aan een veiligheidscontactdoos aan. Indien nodig een verlengsnoer gebruiken dat geschikt is voor 10 ampère.
- Sluit het snoer zo aan dat niemand erover kan struikelen. Breng het snoer nooit in contact met water of andere vloeistoffen.
- De grillplaat alleen op het onderstel en met de opvangschaal op zijn plaats in gebruik nemen.
- De verwarmingsplaat nooit met aluminiumfolie, pannen of iets dergelijks afdekken, aangezien de hitte zich dan niet kan verspreiden en de kunststofdelen en de oppervlaktelaag vernield kunnen worden.
- Apparaat alleen binnenshuis gebruiken.
- Bij gebruik in een gesloten vertrek voor voldoende ventilatie zorgen.
- Na elke reiniging en voor elk gebruik controleren of de plugcontacten aan de verwarmingsplaat droog zijn.
- Voor alle reinigingswerkzaamheden moet het apparaat uitgeschakeld worden en moet de stekker uit het stopcontact getrokken worden.
- De fabrikant is niet aansprakelijk voor eventuele schade die door niet-reglementair gebruik of verkeerde bediening wordt veroorzaakt.

Afvalverwerking



Verpakkingsmateriaal

De verpakkingsmaterialen zijn niet schadelijk voor het milieu en herbruikbaar. De kunststoffen hebben de volgende aanduidingen, bijv. >PE<, >PS<, enz. Verwijder de verpakkingsmaterialen in overeenstemming met de aanduiding bij de gemeentelijke inzamelplaatsen in de daarvoor bestemde containers.



Oud apparaat verwijderen











Het symbool  op het product of op de verpakking wijst erop dat dit product niet als huishoudafval mag worden behandeld. Het moet echter naar een plaats worden gebracht waar elektrische en elektronische apparatuur wordt gerecycled. Als u ervoor zorgt dat dit product op de correcte manier wordt verwijderd, voorkomt u mogelijk voor mens en milieu negatieve gevolgen die zich zouden kunnen voordoen in geval van verkeerde afvalbehandeling. Voor meer details in verband met het recyclen van dit product, neemt u het best contact op met de gemeentelijke instanties, het bedrijf of de dienst belast met de verwijdering van huishoudafval of de winkel waar u het product hebt gekocht.







Bediening

Verwijder voor het eerste gebruik eventuele stickers van het apparaat en maak het apparaat grondig schoon (zie "Reiniging").

Klaarmaken van de tafelgrill

-  Zet het apparaat op een absoluut vlakke, stabiele ondergrond en niet op een kwetsbaar oppervlak.
Houd de nodige veiligheidsafstand t.o.v. wanden en gordijnen aan en houd gemakkelijk ontvlambaar materiaal (zoals kunststoffolie) uit de buurt van het apparaat.
-  Plaats de opvangschaal (2) in het onderstel (1).
-  Om de opvangschaal gemakkelijker te kunnen schoonmaken, kunt u hem met aluminiumfolie afdekken.
-  Plaats de verwarmingsplaat (3) in het onderstel.
-  Voor betere antikleefeigenschappen kunt u het oppervlak van de verwarmingsplaat voor elk gebruik met behulp van keukenpapier dun invetten met slaolie..
-  Plaats zo nodig de antispotkap (4) op de verwarmingsplaat. Daarbij moeten de sleuven van de antispotkap goed in de stangen van de verwarmingsplaat grijpen.
-  Het gebruik van de antispotkap is vooral aan te raden als er iets wordt gegrild dat vet bevat. In de buitenlucht dient de antispotkap tevens als bescherming tegen wind.
-  Steek de thermostaat met het netsnoer (5) helemaal in de contactdoos van het apparaat.

Werken met de tafelgrill

-  Netsnoer (5) aan het elektriciteitsnet aansluiten.
-  Thermostaat (5) naar de gewenste stand (1 tot 5) draaien.
1 = laagste temperatuur
5 = hoogste temperatuur
-  Het lampje aan/uit (5/c) van de thermostaat brandt zolang de grill verhit wordt. Wanneer de temperatuur bereikt is, wordt de grill met tussenpozen verhit op de temperatuur constant te houden.
-  Leg wat u wilt grillen niet op het grillvlak om te voorkomen dat de antikleeflaag beschadigd wordt.
Pas op dat u bij het omdraaien van het te grillen voedsel de antikleeflaag niet beschadigt.
-  Om het apparaat uit te zetten draait u de thermostaat op de stand OFF.
-  Trek na het gebruik altijd de stekker uit het stopcontact. Laat de tafelgrill afkoelen voordat u hem wegdraagt en schoonmaakt.

Praktische tips

- Het grillrooster (3/a) is ideaal om vlees, vis of gevogelte klaar te maken. Door de grillrichels kunnen vet en sappen in de opvangschaal druipen. Zo kunt u het voedsel gezond, vetarm toe bereiden.
- De vlakke grill (3/b) is ideaal voor het klaarmaken van b.v. eieren, ham, champignons, tomaten of uien. Hij is ook heel geschikt op voedsel warm te houden.
- Malse stukken vlees zijn het meest geschikt om te grillen.
- Vlees van b.v. schouder of hals wordt malser als u het een nacht lang marineert.

(NL)

- Gebruik een grilltang en geen vork om het vlees om te keren. Dan blijft het van binnen sappig en droogt het niet uit.
- Niet te vaak omkeren! Als het te grillen voedsel aan beide kanten aangebraden is, laat u het bij een lagere temperatuur gaar worden. Zo droogt het niet uit en wordt het gelijkmatiger gaar.

Reiniging

- ⚠ Trek voor het schoonmaken altijd de stekker uit het stopcontact.
Alle onderdelen voor het opbergen goed afdrogen. Controleer voor het aansluiten van de thermostaat in de verwarmingsplaat of de plugcontacten van de verwarmingsplaat droog zijn. Indien nodig met een doek afvegen of het water krachtig eraf schudden.

Thermostaat

- ⚠ Denk eraan dat er in geen geval water in de thermostaat mag komen. Nooit onder stromend water of ondergedompeld reinigen.
- 👉 Thermostaat met vochtige doek reinigen.

Verwarmingsplaat, antispakap

- De onderdelen van de verwarmingsplaat zijn volkomen afgedicht. Daarom kunnen ze zelfs in de vaatwasmachine worden gewassen.
- 👉 Verwarmingsplaat en antispakap in afwaswater of in de vaatwasmachine afwassen.
- ⚠ Gebruik in geen geval schurende reinigingsmiddelen, krassende schuursponsjes, staalwol en dergelijke, want daardoor kan de antikleeflaag van de verwarmingsplaat beschadigd worden.
- 📄 Grof vuil kunt u het beste verwijderen met een vochtige doek. Een zachte flessenborstel is handig om het grillrooster tussen de stangen te reinigen.

Onderstel, opvangschaal

- 👉 Onderstel en opvangschaal met een vochtige doek of in afwaswater schoonmaken.
- ⚠ Het onderstel en de opvangschaal niet in de vaatwasmachine wassen!
Gebruik geen schurende reinigingsmiddelen, krassende schuursponsjes, staalwol en dergelijke, want daardoor kan het oppervlak beschadigd worden.

Bewaren

- 👉 U kunt de tafelgril het beste gemonoteerd bewaren.
- ⚠ Let er vooral op dat de thermostaat niet beschadigd wordt.

Technische gegevens

Netspanning: 230 V

Opgenomen vermogen: 2000 W

CE Dit apparaat voldoet aan de volgende EU richtlijnen:

- Laagspanningsrichtlijn 2006/95/EC
- EMC-richtlijn 89/336/EEC met toevoeging 92/31/EEC en 93/68/EEC

Gentile Cliente

La preghiamo di leggere attentamente le presenti istruzioni per l'uso, osservando in particolare le avvertenze di sicurezza riportate nelle prime pagine! Si prega inoltre di conservare le presenti istruzioni per l'uso per consultarle in seguito e consegnarle ad un eventuale futuro proprietario dell'apparecchio.

 Con il triangolo d'avvertimento e/o con gli avvertimenti (**Avvertimento!**, **Prudenza!**, **Attenzione!**) sono state evidenziate indicazioni, importanti per la sua sicurezza o per la funzionalità dell'apparecchio. Si prega di osservarle rigorosamente.

 Questa sigla l'accompagna passo dopo passo durante l'uso dell'apparecchio.

 Presso questa sigla si ottengono informazioni complementari relative ai comandi e all'uso pratico dell'apparecchio.

 Con il quadrifoglio si distinguono i consigli e le osservazioni adatte all'impiego economico ed ecologico dell'apparecchio.

Descrizione dell'apparecchio

- 1 Telaio di base
- 2 Leccarda
- 3 Piastra riscaldante (con rivestimento antiaderente) con elemento riscaldante da 2000 W e manici termoisolanti
 - a Gratella
 - b Piastra
- 4 Schermo antispruzzi
- 5 Termostato con cavo di collegamento alla rete
 - c Indicazione d'esercizio
- 6 Targhetta delle caratteristiche (2 pezzi, lato inferiore piastra riscaldante e lato inferiore termostato)

Avvertenze di sicurezza

La sicurezza di questo apparecchio è conforme alle regole riconosciute della tecnica e alla legge sulla sicurezza degli apparecchi. Nonostante ciò, quale produttore siamo tenuti ad informarla riguardo alle avvertenze sulla sicurezza successivamente riportate.

Sicurezza generale

- L'apparecchio deve essere collegato alla rete la cui tensione e frequenza corrispondano ai dati riportati sulla targhetta delle caratteristiche!
- Non mettere mai in funzione l'apparecchio se
 - il cavo di alimentazione è danneggiato,
 - il corpo dell'apparecchio è danneggiato.
- Non staccare mai la spina dalla presa di corrente tirandola per il cavo di alimentazione.
- In caso di danneggiamento del cavo di collegamento alla rete di questo apparecchio, sostituirlo con un ricambio originale, per evitare pericoli.
- Le riparazioni su questo apparecchio devono essere eseguite solo da tecnici specializzati. Le riparazioni non eseguite correttamente possono comportare gravi pericoli. In caso di riparazione rivolgersi al servizio assistenza o al rivenditore di fiducia autorizzato.
- Questo apparecchio non deve essere utilizzato da persone (inclusi i bambini) con ridotte capacità fisiche, sensoriali o mentali o senza esperienza e conoscenza, a meno che le stesse non siano state seguite nella fase iniziale dell'uso dell'apparecchio o non abbiano avuto istruzioni adeguate sull'uso dell'apparecchio da una persona responsabile della loro sicurezza.
- Tenere l'apparecchio lontano dalla portata dei bambini.

I

Sicurezza per i bambini

- Mai lasciare l'apparecchio incustodito durante l'esercizio e nei confronti dei bambini attenersi sempre ad un particolare obbligo di sorveglianza!

Informazioni importanti per l'esercizio dell'apparecchio

- **Attenzione alle superfici molto calde! Esiste il pericolo di ferirsi!** Lasciare che l'apparecchio si raffreddi sufficientemente, prima di pulirlo o di spostarlo. Afferrarlo sempre prendendolo per i manici termoisolanti.
- Il cavo di collegamento alla rete non deve mai entrare in contatto con parti roventi dell'apparecchio. Mai appoggiare l'apparecchio presso o nelle vicinanze di fiamme vive, di una piastra di cottura/di riscaldamento o di una stufa accesa.
- Il cavo di collegamento alla rete con termostato non devono bagnarsi. Mai pulire sotto l'acqua corrente o addirittura nell'acqua di lavaggio.
- È permesso utilizzare solamente lo speciale cavo di collegamento alla rete con termostato.
- Collegare l'apparecchio esclusivamente ad una presa con contatto di protezione. In caso di necessità utilizzare un cavo di prolunga adatto da 10 ampere.
- Evitare di creare "inciampi" collegando il cavo di alimentazione. Non farlo entrare a contatto con l'acqua o con altri liquidi.
- Mettere in servizio la piastra riscaldante solo se appoggiata sul telaio di base e con leccarda inserita.
- Mai coprire la piastra riscaldante con foglio d'alluminio, pentole, padelle o simili. Altrimenti può verificarsi un accumulo di calore tale da distruggere le parti in materiale sintetico e il rivestimento.
- Utilizzare l'apparecchio solo all'interno.
- Utilizzandolo in locali chiusi, assicurare una sufficiente aerazione.

- Dopo la pulizia e prima di ogni uso occorre assicurarsi che i contatti d'innesto della piastra riscaldante siano asciutti.
- Prima di procedere a qualsiasi lavoro di pulizia e di cura, l'apparecchio deve essere spento e la spina di collegamento alla rete sfilata.
- Il produttore non risponde per eventuali danni causati da un uso non conforme allo scopo o sbagliato.

Smaltimento

Materiale di imballaggio

I materiali di imballaggio sono ecologici e riciclabili. Gli elementi in materiale plastico sono contrassegnati ad es. >PE< (polietilene), >PS< (polistirolo espanso), ecc. Smaltite i materiali di imballaggio a seconda del loro contrassegno conferendoli negli appositi contenitori sistemati presso le discariche comunali.



Vecchio elettrodomestico



Il simbolo  sul prodotto o sulla confezione indica che il prodotto non deve essere considerato come un normale rifiuto domestico, ma deve essere portato nel punto di raccolta appropriato per il riciclaggio di apparecchiature elettriche ed elettroniche. Provvedendo a smaltire questo prodotto in modo appropriato, si contribuisce a evitare potenziali conseguenze negative, che potrebbero derivare da uno smaltimento inadeguato del prodotto. Per informazioni più dettagliate sul riciclaggio di questo prodotto, contattare l'ufficio comunale, il servizio locale di smaltimento rifiuti o il negozio in cui è stato acquistato il prodotto.

Uso

Prima del primo uso rimuovere eventuali adesivi dall'apparecchio e pulirlo a fondo (vedere "Pulizia e cura").

Preparazione del grill da tavolo

 Appoggiare l'apparecchio solo su un appoggio solido e assolutamente piano e non su superfici sensibili.

Rispettare la necessaria distanza di sicurezza da pareti e tende e non mettere materiali facilmente infiammabili (come ad es. fogli di plastica ecc.) nelle vicinanze dell'apparecchio.

 Inserire la leccarda (2) nel telaio di base (1).

 Per facilitare la pulizia conviene coprire la leccarda con un foglio d'alluminio.

 Inserire la piastra riscaldante (3) nel telaio di base.

 Per migliorare le caratteristiche antiaderenti, prima dell'uso applicare un sottile strato di olio commestibile sulla superficie della piastra riscaldante, strofinandolo con un foglio di carta da cucina.

 Se necessario, applicare lo schermo antispruzzi (4) alla piastra riscaldante. A questo scopo le fessure dello schermo antispruzzi devono inserirsi con sicurezza nelle camme della piastra riscaldante.

 L'uso dello schermo antispruzzi è consigliabile particolarmente quando si arrostitiscono grigliate contenenti cibi grassi. All'aperto, lo schermo anti-spruzzi serve anche da protezione contro il vento.

 Infilare il termostato con il cavo di collegamento alla rete (5) completamente nella presa dell'apparecchio.

Lavorare con il grill da tavolo

 Collegare alla rete elettrica il cavo di collegamento alla rete (5).

 Girare il termostato (5) allo stadio desiderato (da 1 a 5).

1 = temperatura minima
5 = temperatura massima

 L'indicazione d'esercizio (5/c) sul termostato si accende durante la fase di riscaldamento del grill. Dopo raggiunta la temperatura, il riscaldamento funziona ad intervalli, per mantenere costante la temperatura.

 Mai tagliare il cibo sulla superficie del grill, per evitare di danneggiare il rivestimento antiaderente!

Fare attenzione a non danneggiare il rivestimento antiaderente al momento di girare il cibo!

 Per spegnere l'apparecchio, girare il termostato su "OFF".

 Dopo ogni uso sfilare la spina dalla rete! Prima di pulire e spostare il grill da tavolo, lasciarlo raffreddare!

Consigli pratici



- La **gratella (3/a)** è ideale per preparare carne, pesce e pollame. Grasso e sughi possono gocciolare nella leccarda attraverso le costole della gratella. Ciò rende possibile una preparazione sana e povera di grassi.
- La **piastra (3/b)** è ideale per preparare ad es. uova, prosciutto, funghi, pomodori, cipolle ecc. Inoltre è anche molto adatta per mantenere caldi i cibi.
- Pezzi di carne teneri sono i più adatti per la cottura al grill.
- Pezzi di carne come ad es. la spalla o il collo divengono più teneri, facendoli prima marinare durante la notte.
- Usare pinze per grill e piccole forchette per girare i cibi durante la cottura sul grill. L'interno resta così sugoso e non essicca.
- Evitare di girare troppo spesso il cibo durante la cottura. Dopo arrostito il cibo su entrambi i lati, continuare la cottura riducendo la temperatura. Il cibo cotto sul grill così non si asciuga e cuoce omogeneamente.

I



Pulizia e cura

-  Prima di ogni pulizia sfilare la spina dalla rete!
- Prima di riporre l'apparecchio, asciugare accuratamente tutte le parti. Prima di collegare il termostato alla piastra riscaldante, assicurarsi che i contatti d'innesto della piastra riscaldante siano asciutti. Se necessario asciugarli con un panno o scuotere energicamente via l'acqua.



Termostato

-  Fare attenzione affinché l'acqua non penetri in nessun caso all'interno del termostato. Mai pulire sotto l'acqua corrente o addirittura nell'acqua di lavaggio.
-  Pulire il termostato usando un panno umido.



Piastra riscaldante, schermo di protezione antispruzzi

- Le parti della piastra riscaldante sono completamente ermetiche. Questa può essere pulita addirittura nella lavastoviglie.
-  Pulire la piastra riscaldante e lo schermo antispruzzi nell'acqua di lavaggio o nella lavastoviglie.
-  In nessun caso usare detersivi abrasivi, spugne multiuso abrasive, lana metallica ecc., perché queste possono rovinare lo strato antiaderente della piastra riscaldante.
-  Lo sporco grossolano si rimuove vantaggiosamente usando un panno umido. Una spazzola morbida da bottiglie si presta perfettamente per pulire tra le costole della gratella.

Telaio di base, leccarda

-  Pulire il telaio di base e la leccarda nell'acqua di lavaggio, usando un panno umido.
-  Non pulire nella lavastoviglie il telaio di base e la leccarda!
- Non usare detersivi abrasivi, spugne multiuso abrasive, lana metallica ecc., perché queste possono rovinare la superficie.

Conservazione

-  Conservare il grill da tavolo preferibilmente assemblato.
-  Fare particolare attenzione a non danneggiare il termostato.

Dati tecnici

Tensione di rete: 230 V
Potenza assorbita: 2000 W

-  Questa apparecchiatura è conforme alle seguenti Direttive CE:
- Direttiva Bassa tensione 2006/95/CE
 - Direttiva EMC 89/336/EEC e successivi emendamenti 92/31/EEC e 93/68/EEC

E

E Estimado/a cliente:

Lea detenida y completamente las instrucciones de uso. En especial, observe las normas de seguridad incluidas en las primeras páginas de estas instrucciones de uso. Conserve las instrucciones de uso para realiza consultas en el futuro. Asimismo, proporcione estas instrucciones a otros posibles usuarios del aparato.



El triángulo de alerta y/o las palabras (**¡Advertencia!**, **¡Cuidado!**, **¡Atención!**) sirven para destacar indicaciones importantes para su seguridad o para el normal funcionamiento de la máquina. Sígalas sin falta.



Este indicativo le conducirá paso a paso por el manejo del electrodoméstico.



Después de este indicativo recibirá usted información complementaria sobre el manejo y la aplicación práctica de la máquina.



La hoja de trébol se aplica para destacar consejos e indicaciones útiles para trabajar con esta máquina de forma ahorrativa y ecológica.

Descripción del aparato

- 1 Bastidor base
- 2 Bandeja colectora
- 3 Placa calentadora (con revestimiento antiadhesivo) con elemento de calefacción de 2000 W y asas
 - a Parrilla
 - b Parrilla plana
- 4 Protector salpicaduras
- 5 Termostato con cable de red
 - c Piloto de servicio
- 6 Placa de características (2 placas, cara inferior placa calentadora y cara inferior termostato)

**Normas de seguridad**

La seguridad de este aparato corresponde a las reglas reconocidas de la técnica y a la Ley sobre la seguridad de aparatos. No obstante, respete las normas de seguridad que proporcionamos a continuación en calidad de fabricante.

Seguridad básica

- Antes de poner en funcionamiento el aparato, asegúrese de que la tensión y la frecuencia de la red eléctrica coincidan con los valores indicados en la placa de características.
 - No utilice jamás la batidora si
 - el cable eléctrico está dañado, o
 - la carcasa está dañada.
 - Nunca desenchufe el aparato tirando del cable.
 - Si el cable de este aparato estuviese dañado, deberá ser sustituido por el fabricante, su Servicio Técnico o una persona con cualificación semejante con el fin de evitar riesgos.
 - Las reparaciones en este aparato deben ser ejecutadas únicamente por técnicos cualificados. En caso de reparaciones inadecuadas se pueden producir considerables peligros. En caso de reparación, sírvase consultar al Servicio postventa o a su distribuidor autorizado.
 - Este aparato no está concebido para su uso por personas (incluyendo niños) con capacidades físicas, sensoriales o mentales disminuidas, o con falta de experiencia y conocimiento, a menos de que se les haya dado una formación o supervisión inicial sobre el uso del aparato, por una persona responsable de su seguridad.
- Protección de los niños**
- Nunca deje la máquina funcionando sin vigilancia y tenga especial cuidado en presencia de niños.
 - Los niños deben estar bajo vigilancia para asegurar que no juegan con el aparato.

E

Para la utilización del aparato observe lo siguiente

- ¡Tenga cuidado con las superficies calientes! ¡Existe riesgo de lesión! Deje que el aparato se enfríe suficientemente antes de limpiarlo o guardarlo. Agárrelo sólo por las asas con aislamiento térmico.
- El cable de red no debe estar en contacto con las partes calientes del aparato. Nunca coloque el aparato sobre o cerca de una llama abierta, una placa calentadora o de cocción o un horno caliente.
- El cable de red con el termostato no debe mojarse. Nunca limpiar bajo agua corriente o fregar con agua.
- Sólo se puede utilizar el cable de red con termostato.
- Conecte el aparato exclusivamente en un enchufe con toma de tierra. Si fuera necesario, utilice un cable de prolongación apropiado para 10 amperios.
- Evite las „trampas de tropezones“ al conectar el cable de alimentación. Este no debe estar en contacto con agua u otros líquidos.
- Conecte la parrilla sólo si está sobre su bastidor base y con la bandeja colectora colocada en su sitio.
- Nunca cubra la placa calentadora con papel de aluminio, cazuelas, sartenes o similares, ya que podría formarse una acumulación de calor con el consiguiente daño de los componentes de plástico y del revestimiento antiadhesivo.
- Utilizar el aparato sólo en interiores.
- Si la utiliza en habitáculos cerrados, asegúrese de que haya una ventilación suficiente.
- Después de cada limpieza y antes de cada utilización asegúrese de que los contactos de enchufe en la placa calentadora estén secos.

- Antes de realizar cualquier trabajo de limpieza o conservación hay que apagar el aparato y desconectar el enchufe de la red.
- El fabricante no se hará responsable de los eventuales daños ocasionados por un uso no previsto o la manipulación incorrecta.

Eliminación de desechos



Material de embalaje

Los materiales de embalaje respetan el medio ambiente y son reciclables. Los elementos de materia plástica están identificados; por ejemplo, >PE<, >PS< etc. Elimine los materiales de embalaje, según su identificación, en los contenedores de recogida disponibles en los puntos de gestión de desechos locales.











Aparato viejo

El símbolo  en el producto o en su empaque indica que este producto no se puede tratar como desperdicios normales del hogar. Este producto se debe entregar al punto de recolección de equipos eléctricos y electrónicos para reciclaje. Al asegurarse de que este producto se deseché correctamente, usted ayudará a evitar posibles consecuencias negativas para el ambiente y la salud pública, lo cual podría ocurrir si este producto no se manipula de forma adecuada. Para obtener información más detallada sobre el reciclaje de este producto, póngase en contacto con la administración de su ciudad, con su servicio de desechos del hogar o con la tienda donde compró el producto.







Manejo

Antes de la primera utilización, elimine las eventuales etiquetas del aparato y límpielo a fondo (ver „Limpieza y conservación“).

Preparación de la barbacoa de mesa

-  Coloque el aparato sólo sobre una base firme y absolutamente plana. No lo coloque sobre superficies delicadas. Respete la necesaria distancia de seguridad a paredes y cortinas, y no acerque ningún material fácilmente inflamable (como p. ej. película de plástico de envolver alimentos, etc.) al aparato.
-  Coloque la bandeja colectora (2) en el bastidor base (1).
-  Para facilitar la limpieza, cubra la bandeja colectora con papel de aluminio.
-  Coloque la placa calentadora (3) en el bastidor base.
-  Para mejorar las características antiadhesivas, humedezca antes de cada uso la superficie de la placa calentadora con un poco de aceite de mesa, utilizando para ello papel de cocina.
-  Si fuera necesario coloque el protector de salpicaduras (4) en la placa calentadora, asegurándose de que las ranuras del protector encajan perfectamente en las espigas de la placa calentadora.
-  La utilización del protector de salpicaduras se recomienda sobre todo si se asan productos con alto contenido de grasa. Al aire libre, el protector de salpicaduras sirve adicionalmente como protección contra el viento.
-  Introduzca el termostato con el cable de red (5) completamente en el enchufe del aparato.

Utilización de la barbacoa de mesa

-  Conectar el cable de red (5) a la red.
-  Gire el termostato (5) a la posición deseada (1 a 5).
1 = temperatura mínima
5 = temperatura máxima
-  El piloto de servicio (5/c) en el termostato permanecerá encendido mientras que la barbacoa se esté calentando. En cuanto se haya alcanzado la temperatura, se calentará a intervalos, con el fin de mantener la temperatura constante.
-  ¡Para evitar daños en el revestimiento antiadhesivo, no corte los productos a asar sobre la parrilla!
¡Tenga cuidado de no dañar el revestimiento antiadhesivo al dar la vuelta a los productos a asar!
-  Para apagar el aparato, gire el termostato a „OFF“.
-  ¡Quite el enchufe después de cada utilización! ¡Deje enfriar la barbacoa de mesa antes de limpiar y guardarla!

Trucos prácticos

- La **parrilla (3/a)** es ideal para preparar carnes, pescados y aves. A través de las ranuras, la grasa y los jugos caen a la bandeja colectora. Eso permite una preparación sana y pobre en grasas.
- La **parrilla plana (3/b)** es ideal para la preparación de p. ej. huevos, jamón, setas, tomates, cebolla, etc. También es idónea para mantener las comidas calientes.
- Elija carne tierna para asar.
- Trozos de carne, p. ej. paletilla o pescuezo se hacen más tiernos si se ponen a marinar durante la noche.
- Utilice pinzas para dar la vuelta a los productos a asar. ¡No utilice tenedores! De este modo los productos a asar permanecen jugosos en el interior y no se secan.

E

- Evite dar muchas vueltas a los productos a asar. Si están dorados en ambos lados, siga asándolos a una temperatura más baja. De ese modo los productos a asar no se secan y se hacen de forma más homogénea.

Limpieza y conservación

- ⚠ ¡Quite el enchufe de red antes de cada limpieza!

Secar bien todos los componentes antes de manipularlos. Compruebe antes de conectar el termostato con la placa calentadora que los contactos de enchufe están secos. Si fuera preciso, pase un trapo o sacuda el agua enérgicamente.

Termostato

- ⚠ Observe que bajo ningún concepto debe penetrar agua al interior del termostato. Nunca limpiarlo bajo agua corriente o fregarlo con agua.

- 🧽 Limpiar el termostato con un trapo húmedo.

Placa calentadora, protector de salpicaduras

Los componentes de la placa calentadora son completamente herméticos. Por eso se puede limpiar incluso en el lavavajillas.

- 🧽 Limpiar la placa calentadora y el protector de salpicaduras con agua o en el lavavajillas.

- ⚠ No utilice bajo ningún concepto productos de limpieza abrasivos, esponjas universales abrasivas que rayen, estropajos metálicos, etc., ya que podrían dañar el revestimiento antiadhesivo de la placa calentadora.

- i Le recomendamos que elimine la suciedad gruesa con un trapo humedecido. Un cepillo limpiabotellas es muy apropiado para limpiar la parrilla entre las ranuras.

Bastidor base, bandeja colectora

- 🧽 Limpiar el bastidor base y la bandeja colectora con un trapo humedecido o fregarlos con agua.

- ⚠ ¡No limpie el bastidor base y la bandeja colectora en el lavavajillas!

No utilice productos de limpieza abrasivos, esponjas universales abrasivas que rayen, estropajos metálico, etc., ya que podrían dañar la superficie.

Guardar la barbacoa de mesa

- 🧽 Se recomienda guardar la barbacoa de mesa en estado montado.

- ⚠ Observe especialmente que el termostato no sufra daños.

Datos técnicos

Tensión de red: 230 V

Potencia: 2000 W

- CE Este aparato cumple los requisitos de las siguientes directivas europeas:
 - Directiva de baja tensión 2006/95/CE
 - Directiva EMC (Compatibilidad electromagnética) 89/336/CEE con las modificaciones 92/31/CEE y 93/68/CEE

P

Prezado cliente,

Leia este manual de instruções com atenção. Tenha especial atenção às Instruções de segurança nas primeiras páginas deste manual de instruções! Guarde este manual de instruções para posteriores consultas. Dê este manual a um eventual novo proprietário do aparelho.

 O que está marcado com um triângulo de advertência e/ou palavras de aviso (**Aviso!**, **Cuidado!**, **Atenção!**) são instruções importantes para a sua segurança ou para o bom funcionamento do aparelho. Observá-las, portanto, imprescindivelmente.

 Este símbolo encaminha-o, passo a passo, durante a utilização do aparelho.

 A seguir a este símbolo receberá informações complementares para o comando e sobre a utilização prática do aparelho.

 São ressaltadas com a folha de trevo as instruções referentes a utilização económica do aparelho, além de instruções relativas à preservação do meio ambiente.

Descrição do aparelho

- 1 Armação de base
- 2 Tabuleiro colectador
- 3 Placa aquecedora (com revestimento anti-aderente) com elemento de aquecimento de 2000 W e asas com isolamento térmico
 - a Grelha
 - b Grelha plana
- 4 Protector contra salpicos
- 5 Termostato com fio eléctrico
 - c Indicador luminoso de serviço
- 6 Placa de características (2 placas, parte inferior da placa aquecedora e parte inferior do termostato)

Instruções de segurança

A segurança deste aparelho está de acordo com as regras da técnica conhecidas e com as normas de segurança de aparelhos. No entanto, no papel de fabricante do aparelho, sentimo-nos na obrigação de passar-lhe as instruções de segurança a seguir.

Segurança básica

- Antes de pôr o aparelho em funcionamento, certifique-se de que a tensão e a frequência da rede eléctrica coincidem com os valores indicados na placa de características.
- Nunca use a batedeira se
 - fio eléctrico estiver danificado, ou
 - chassis estiver danificado.
- Nunca desligue o aparelho puxando pelo fio de ligação à rede.
- Se o fio deste aparelho estiver danificado, deve ser substituído pelo fabricante, o seu Serviço Técnico ou uma pessoa com habilitações similares, a fim de evitar riscos.
- Qualquer reparação neste aparelho deve ser efectuada unicamente por técnicos especializados. Reparações inadequadas podem causar ferimentos graves. Em caso de reparação, dirija-se ao serviço de assistência técnica ou ao seu revendedor autorizado.
- Este aparelho não se destina a ser utilizado por pessoas (inclusive crianças) com capacidades físicas, sensoriais ou mentais reduzidas ou falta de experiência e conhecimento, a não ser que tenha havido uma supervisão inicial ou elas tenham recebido instruções quanto ao uso deste aparelho por parte de uma pessoa responsável pela sua segurança.

Protecção das crianças

- Nunca deixe a máquina a funcionar sem vigilância e esteja especialmente atento em presença de crianças.
- As crianças devem ser vigiadas de forma a assegurar que estas não brincam com o aparelho.

P

Durante a utilização do aparelho, observe o seguinte

- Tenha cuidado com as superfícies quentes! Existe risco de lesão! Deixe que o aparelho arrefeça suficientemente antes de o limpar ou guardar. Agarre-o somente pelas asas com isolamento térmico.
- O fio eléctrico não deve estar em contacto com as partes quentes do aparelho. Nunca coloque o aparelho por cima ou perto de uma chama viva, uma placa aquecedora ou de cozedura, ou um forno quente.
- O fio eléctrico com o termostato não se deve molhar. Nunca o limpe com água corrente nem o lave com a loiça.
- Só é permitido utilizar o fio eléctrico com termostato correspondente.
- Ligue o aparelho exclusivamente a uma tomada com ligação à terra. Em caso de ser necessário, use uma extensão apropriada para 10 amperes.
- Quando ligar o fio eléctrico à tomada, evite situações nas que se possa tropeçar. O fio não deve estar em contacto com água ou outros líquidos.
- Ligue o grill só se estiver sobre a sua armação de base e com o tabuleiro colector colocado no seu lugar.
- Nunca tape a placa aquecedora com papel de alumínio, tachos, frigideiras ou similares, porque poderia haver uma acumulação de calor, com o subsequente dano aos componentes de plástico e do revestimento anti-aderente.
- Utilizar o aparato somente em interiores.
- Se o utilizar em habitáculos fechados, certifique-se de que existe arejamento suficiente.
- Depois de cada limpeza e antes de cada utilização, certifique-se de que os contactos de ligação na placa aquecedora estão secos.

- Antes de realizar qualquer trabalho de limpeza ou conservação é necessário apagar o aparelho e desligar a ficha da tomada eléctrica.
- O fabricante não se responsabiliza pelos eventuais danos ocasionados por uso indevido ou manuseamento incorrecto.

Eliminação



Material de embalagem

Os materiais utilizados na embalagem deste aparelho são compatíveis com o ambiente e recicláveis. As peças em plástico estão identificadas, por exemplo, >PE<, >PS< etc. Elimine os materiais de embalagem de acordo com a sua identificação, utilizando para o efeito os contentores de recolha existentes para essa finalidade nos locais de eliminação de resíduos da sua área de residência.



Aparelho usado

O símbolo  no produto ou na embalagem indica que este produto não pode ser tratado como lixo doméstico. Em vez disso, deve ser entregue ao centro de recolha selectiva para a reciclagem de equipamento eléctrico e electrónico. Ao garantir uma eliminação adequada deste produto, irá ajudar a evitar eventuais consequências negativas para o meio ambiente e para a saúde pública, que, de outra forma, poderiam ser provocadas por um tratamento incorrecto do produto. Para obter informações mais pormenorizadas sobre a reciclagem deste produto, contacte os serviços municipalizados locais, o centro de recolha selectiva da sua área de residência ou o estabelecimento onde adquiriu o produto.

Utilização

Antes da primeira utilização, elimine as eventuais etiquetas do aparelho e limpe-o a fundo (consulte "Limpeza e conservação").

Preparação do grill de mesa

 Coloque o aparelho apenas sobre uma base firme e completamente plana. Não o coloque sobre superfícies delicadas.

Respeite a distância de segurança necessária em relação às paredes e cortinas, e não aproxime material facilmente inflamável (como por exemplo, película transparente para uso alimentar, etc.) ao aparelho.

 Coloque o tabuleiro colector (2) na armação de base (1).

 Para facilitar a limpeza, tape o tabuleiro colector com papel de alumínio.

 Coloque a placa aquecedora (3) na sua armação de base.

 Para melhorar as características anti-aderentes, antes de cada uso, humedeça a superfície da placa aquecedora com um pouco de óleo de mesa, espalhando-o com papel de cozinha.

 Em caso de ser necessário, coloque o protector contra salpicos (4) na placa aquecedora, certificando-se de que as ranhuras do protector encaixam perfeitamente nas espigas da placa aquecedora.

 O uso do protector contra salpicos recomenda-se sobretudo quando se assam produtos com um grande teor de gordura. Ao ar livre, o protector anti-salpicos serve adicionalmente como protecção contra o vento.

 Introduza o termostato com o fio eléctrico (5) completamente dentro da ficha do aparelho.

Utilização do grill de mesa

 Ligue o fio eléctrico (5) à rede.

 Gire o termostato (5) até chegar à posição desejada (1 a 5).
1 = temperatura mínima
5 = temperatura máxima

 A luz de serviço (5/c) no termostato permanecerá acesa enquanto o grill aquece. Quando tiver alcançado a temperatura, o aquecimento efectua-se intermitentemente, com a finalidade de manter a temperatura constante.

 Para evitar danos no revestimento anti-aderente, não corte os produtos que deseja assar directamente no tabuleiro!

Tenha cuidado quando der a volta aos produtos que está a assar, a fim de não danificar o revestimento anti-aderente!

 Para desligar o aparelho, gire o termostato até chegar a "OFF".

 Desligue a ficha depois de cada utilização! Deixe arrefecer o grill de mesa antes de o limpar e guardar!

Conselhos práticos

- A grelha (3/a) é ideal para preparar carnes, peixe e aves. Através das ranhuras, a gordura e os sucos caem no tabuleiro colector. Isso permite uma preparação saudável e pobre em gorduras.
- A grelha plana (3/b) é ideal para a preparação de ovos, presunto, cogumelos, tomates, cebolas, etc. Também é idónea para manter a comida quente.
- Escolha carne tenra para assar.
- Bocados de carne, como por exemplo, da pá ou do cachaço, tornam-se mais tenros se forem postos a marinar durante a noite.
- Use pinças para dar a volta aos produtos a assar. Nunca use garfos! Deste modo, os produtos a assar permanecem

P

sumarentos no interior e não ficam secos.

- Evite dar muitas voltas aos produtos a assar. Se estiverem dourados dos dois lados, continue a assá-los a uma temperatura mais baixa. Desse modo, os produtos a assar não ficam secos e cozem-se de um modo mais homogéneo.

Limpeza e conservação

- ⚠ Desligue a ficha eléctrica antes de cada limpeza!

Seque bem todos os componentes antes de os manusear. Antes de ligar o termostato à placa aquecedora, verifique que os contactos da ficha estão secos. Em caso de ser necessário, seque com um pano ou sacuda a água energeticamente.

Termostato

- ⚠ Tenha em consideração que não deve penetrar água no interior do termostato. Nunca o limpe com água corrente nem o lave com a loiça.

- ✍ Limpe o termostato com um pano húmido.

Placa aquecedora, protector contra os salpicos

Os componentes da placa aquecedora são completamente herméticos. Por isso podem ser limpos inclusive na máquina de lavar loiça.

- ✍ Limpe a placa aquecedora e o protector contra os salpicos com água ou na máquina de lavar loiça.

- ⚠ De nenhuma maneira deve usar produtos de limpeza abrasivos, esponjas universais abrasivas que riscuem, esfregões metálicos, etc., porque poderiam estragar o revestimento anti-aderente da placa aquecedora.

- i Recomendamos que elimine a sujidade com um pano humedecido. Uma escova para limpar garrafas é muito apropriada para limpar a grelha na zona entre as ranhuras.

Armação de base, tabuleiro colector

- ✍ Limpe a armação de base e o tabuleiro colector com um pano húmido ou lave-os com água.

- ⚠ Não limpe a armação de base nem o tabuleiro colector na máquina de lavar loiça!

Não use produtos de limpeza abrasivos, esponjas universais abrasivas que riscuem, esfregões metálicos, etc., porque poderiam estragar a superfície.

Guardar o grill de mesa

- ✍ Recomenda-se guardar o grill de mesa em estado montado.

- ⚠ Observe especialmente que o termostato não sofra danos.

Dados técnicos

Tensão de rede: 230 V

Potência: 2000 W

- CE Este aparelho está de acordo com as seguintes Directivas EC:

- Directiva Baixa Voltagem 2006/95/EC
- Directiva EMC 89/336/EEC com aditamentos 92/31/EEC e 93/68/EEC

CZ

CZ Vážená zákaznice, vážený zákazníku,

přečtětě si laskavě pečlivě tento návod k použití.

Dbejte především bezpečnostních pokynů na prvních stránkách tohoto návodu k použití! Návod k použití laskavě uschovejte pro pozdější vyhledání. Předajte jej dále případným novým vlastníkům přístroje.

 Prostřednictvím výstražného trojúhelníku a/nebo návěstí (**Výstraha!, Opatrně!, Pozor!**) jsou zdůrazněny pokyny, které jsou důležité pro Vaši bezpečnost či pro funkčnost přístroje. Bezpodmínečně si jich laskavě povšimněte.

 Tato značka Vás povede krok za krokem při obsluze tohoto přístroje.

 Po této značce obdržíte doplňující informace k obsluze a praktickému použití přístroje.

 Trojlístek označuje tipy a upozornění pro hospodárné a ekologicky vhodné použití přístroje.

Popis přístroje

- 1 Základní rám
- 2 Záchytná miska
- 3 Topná deska (s nepřilnavým povrchem) s topným článkem o výkonu 2000 W a tepelně izolovanými rukojetmi
 - a grilovací rošt
 - b gratinovací plocha
- 4 Ochranný kryt proti rozstříku
- 5 Termostat se síťovým kabelem
 - c provozní kontrolka
- 6 Typový štítek (2 kusy, na spodní straně topné desky a na spodní straně termostatu)

Bezpečnostní pokyny

Bezpečnost tohoto spotřebiče odpovídá platným technickým předpisům a zákonu o bezpečnosti spotřebičů. Jako výrobce máme však nicméně zapotřebí Vás seznámit s následujícími bezpečnostními pokyny.

Všeobecné bezpečnostní pokyny

- Přístroj se smí připojit pouze k takové elektrické síti, jejíž napětí a kmitočet souhlasí s údaji na typovém štítku!
- Nikdy přístroj neuvádějte do provozu, pokud je poškozená
 - napájecí šňůra
 - nebo pouzdro.
- Při vytahování zástrčky ze sít'ové šňůry netahejte nikdy za napájecí šňůru.
- Pokud je napájecí šňůra přístroje poškozená, musí ji výrobce, pracovníci servisního střediska nebo jiná kvalifikovaná osoba vyměnit, aby se zabránilo možným škodám.
- Opravy tohoto spotřebiče smí provádět pouze odborně vyškolení pracovníci. Nesprávně provedené opravy mohou způsobit značné škody. Potřebujete-li opravu, obraťte se na naši zákaznickou službu nebo na svého autorizovaného prodejce.
- Tento přístroj nesmějí používat osoby (včetně dětí), které vzhledem ke své nezkušenosti nebo neznalosti nejsou schopné ho bezpečně obsluhovat, ani osoby (včetně dětí) s omezenými fyzickými, senzorickými nebo duševními schopnostmi, pokud nebyly poučeny odpovědnou osobou, jak přístroj bezpečně obsluhovat, a nenaučily se přístroj ovládat pod jejich dohledem.

CZ

Zabezpečení před dětmi

- Nenechávejte přístroj v provozu bez dozoru a uchovávejte jej mimo dosah dětí!
- Dávejte pozor, aby si s přístrojem nehrály děti.

Čemu je při práci s přístrojem třeba věnovat obzvláštní pozornost

- **Pozor na horké povrchy! Nebezpečí poranění!** Chystáte-li se přístroj očistit nebo uklidit, nechejte jej napřed dostatečně vychladnout. Při přenášení jej vždy uchopte pouze za tepelně izolované rukojeti.
- Sít'ový kabel nesmí přijít do styku s horkými součástmi přístroje. Nikdy přístroj nepokládejte na otevřený oheň či do jeho blízkosti, na varnou či topnou desku nebo na rozehřátou troubu či sporák.
- Sít'ový kabel s termostatem nesmí nikdy zvlhnout. Nikdy jej proto nečistěte pod tekoucí vodou nebo dokonce v oplachové vodě.
- Používejte pouze příslušnou sít'ovou šňůru s termostatem.
- Přístroj připojujte pouze k zásuvce s ochranným kontaktem. V případě potřeby použijte prodlužovací kabel, který je vhodný pro vedení proudu o velikosti 10 A.
- Při připojování přívodního vedení zamezte jeho nechtěnému vytržení ze zásuvky. Přívodní kabel nesmí přijít do styku s vodou nebo jinými tekutinami.
- Grilovací deska smí být uvedena do provozu pouze na základním rámu s vloženou záchytnou miskou.
- Topnou desku nikdy nepřikrývejte hliníkovou fólií, hrnci, pánvemi nebo obdobnými předměty. V opačném případě může docházet k hromadění tepla, které může způsobit zničení součástí z plastů a povrchové vrstvy.
- Zařízení je určeno výhradně pro vnitřní použití.

- Při použití v uzavřených prostorách zajistěte dostatečné větrání.
- Po každém čištění a před každým použitím je nutno zajistit, aby kontakty zástrčky, která se připojuje k topné desce, byly suché.
- Kdykoli se provádí čištění nebo údržba, je přístroj nutno napřed vypnout a jeho sít'ovou zástrčku vytáhnout ze zásuvky.
- Výrobce neručí za případné škody, které jsou způsobeny použitím přístroje k účelu, ke kterému není určen, nebo jeho nesprávnou obsluhou.

Likvidace



Obalový materiál

Použité obalové materiály jsou ekologické a recyklovatelné. Umělé hmoty jsou označeny následujícím způsobem: >PE<, >PS<, atd. Obalový materiál zlikvidujte v souladu s jeho označením ve speciálních sběrných dvorech ve své obci.



Starý spotřebič











Symbol  na výrobku nebo jeho balení udává, že tento výrobek nepatří do domácího odpadu. Je nutné odvézt ho do sberného místa pro recyklaci elektrického a elektronického zařízení. Zajištěním správné likvidace tohoto výrobku pomůžete zabránit negativním důsledkům pro životní prostředí a lidské zdraví, které by jinak byly způsobeny nevhodnou likvidací tohoto výrobku. Podrobnější informace o recyklaci tohoto výrobku zjistíte u příslušného místního úřadu, služby pro likvidaci domovního odpadu nebo v obchode, kde jste výrobek zakoupili.







Obsluha

Před prvním použitím odstraňte z povrchu přístroje případné nálepky a přístroj důkladně vyčistěte (viz „Čištění a údržba“).

Příprava stolního grilu

-  Položte přístroj na naprosto rovnou, pevnou podložku - nikoli na choulostivý povrch.
Udržujte přitom nezbytnou bezpečnostní vzdálenost stěn a závěsů a do blízkosti přístroje nepokládejte žádný snadno vznítitelný materiál (jako např. plastové fólie atp.).
-  Vložte záchytnou miskou (2) do základního rámu (1).
-  Aby se usnadnilo čištění, je záchytnou miskou možno vyložit hliníkovou fólií.
-  Vložte topnou desku (3) do základního rámu.
-  Aby se dosáhlo ještě lepších vlastností nepřilnavého povrchu topné desky, potřete jej před každým použitím tenkou vrstvou stolního oleje, kterou nanese pomocí kuchyňského papíru.
-  V případě potřeby nasad'te na topnou desku ochranný kryt proti rozstříku (4). Zářezy na ochranném krytu proti rozstříku přitom musí bezpečně dosednout na žebra na topné desce.
-  Použití ochranného krytu proti rozstříku se doporučuje zejména při grilování tučných pokrmů. Při grilování ve venkovních prostorách slouží ochranný kryt proti rozstříku navíc jako ochrana proti větru.
-  Termostat se síťovým kabelem (5) zcela zasuňte do příslušné zásuvky na boku přístroje.

Práce se stolním grilem

-  Připojte síťový kabel (5) k síťové zásuvce.
-  Otočný termostat (5) nastavte na požadovaný stupeň (1 až 5).
1 = nejnižší teplota
5 = nejvyšší teplota
-  Po dobu zahřívání grilu na potřebnou teplotu svítí provozní kontrolka (5/c) na termostatu. Po dosažení požadované teploty se provádí přerušovaný ohřev v intervalech potřebných k udržování konstantní teploty.
-  Nekrájete grilované porce na grilovací ploše! Předjedete tak poškození její nepřilnavé povrchové vrstvy!
Dbejte na to, aby při otáčení grilovaného povrchu nedošlo k poškození nepřilnavé povrchové vrstvy!
-  Přístroj se vypíná otočením termostatu do polohy „OFF“ (vypnuto).
-  Po každém použití vytáhněte síťovou zástrčku ze zásuvky! Před vyčištěním a uklizením nechejte stolní gril vychladnout!

Praktické rady

- **Grilovací rošt (3/a)** je ideální pro úpravu masa, ryb a drůbeže. Tuk a šťáva mohou odkapávat mezi grilovacími žebry do záchytné misky. Tím je umožněna příprava zdravých, nízkotučných pokrmů.
- **Gratinovací plocha (3/b)** je ideální pro např. pro úpravu vajec, šunky, hub, rajských jablíček, cibule atp. Je rovněž velmi dobře použitelná k udržování požadované teploty hotových pokrmů.
- Pro grilování jsou nevhodnější jemné kousky masa.



CZ

- Kousky masa např. z plece nebo krku se zjemní, jestliže se nechají přes noc marinovat.
- K obracení grilovaných porcí použijte grilovací kleště a nikoli vidličky. Pokrm tak zůstane uvnitř šťavnatý a nevysouší se.
- Grilované porce se nemají příliš často obracet. Je-li grilovaná porce z obou stran opečena, pokračujte v grilování při nižší teplotě. Grilovaný pokrm se nevysouší a rovnoměrněji se propeče.



Čištění a údržba

-  Před každým čištěním vytáhněte síťovou zástrčku ze zásuvky! Před uklizením všechny součásti před dobře osušte. Před zapojením termostatu do topné desky se přesvědčte, že kontakty zásuvky v topné desce jsou suché. V případě potřeby je vytřete suchým hadříkem nebo vodu důkladně vytřepejte.

Termostat



-  Mějte na paměti, že do vnitřku termostatu nesmí v žádném případě vniknout voda! Nikdy jej nečistěte pod tekoucí vodou nebo dokonce v oplachové vodě.
-  K čištění termostatu použijte vlhký hadřík.

Topná deska, ochranný kryt proti rozstříku



- Součásti topné desky jsou zcela utěsněny. Topnou desku tedy lze čistit dokonce i v myčce nádobí.
-  Topnou desku a ochranný kryt proti rozstříku čistěte v oplachové vodě nebo v myčce na nádobí.
-  V žádném případě nepoužívejte čisticí prostředky s abrazivní složkou, univerzální čisticí houby s drsnou abrazivní vrstvou, drátěnky atd., které by mohly způsobit poškození nepřilnavé povrchové vrstvy topné desky.

-  Hrubé nečistoty odstraníte nejlépe navlhčeným hadříkem. K čištění prostorů mezi žebry grilovacího roštu se nejlépe hodí měkký plochý kartáč.

Základní rám, záchytná miska

-  Základní rám a záchytnou misku čistěte pomocí vlhkého hadříku nebo v oplachové vodě.
-  Základní rám ani záchytnou misku nikdy nečistěte v myčce na nádobí! Nepoužívejte žádné čisticí prostředky s abrazivní složkou, univerzální čisticí houby s drsnou abrazivní vrstvou, drátěnky atd., které by mohly způsobit poškození povrchu.

Úschova

-  Stolní gril by měl být pokud možno uchováván ve složeném stavu.
-  Dbejte zejména na to, aby nedošlo k poškození termostatu.

Technické údaje

Napětí v síti: 230 V
Příkon: 2000 W

-  Tento spotřebič odpovídá následujícím směrnici ES:
- Směrnice pro nízké napětí 2006/95/EC
 - Směrnice pro elektromagnetickou slučitelnost 89/336/EEC s dodatky 92/31/EEC a 93/68/EEC

PL Szanowni klienci

Prosimy o staranne przeczytanie tej instrukcji obsługi. Należy szczególnie zwrócić uwagę na zasady bezpieczeństwa, które podano na pierwszych stronach! Instrukcję obsługi należy przechowywać w celu korzystania z niej w późniejszym terminie. Instrukcję tę należy przekazać ewentualnemu następnemu użytkownikowi tego sprzętu.

 Symbol trójkąta ostrzegawczego i/lub słowa ostrzegawcze (**Ostrzeżenie!**, **Niebezpieczeństwo!**, **Uwaga!**) są stosowane w celu podkreślenia zagrożeń osobistych lub podkreślenia informacji ważnych dla zachowania użyteczności sprzętu. Prosimy o bezwarunkowe ich przestrzeżenie.

 Ten symbol wskazuje kolejne czynności podczas obsługi sprzętu.

 Tym symbolem oznaczono informacje uzupełniające, dotyczące obsługi i praktycznych zastosowań sprzętu.

 Symbolem koniczynki oznaczono rady i wskazówki dotyczące ekonomicznego i przyjaznego dla naturalnego środowiska sposobu używania sprzętu.

Opis urządzenia

- 1 Rama podstawowa
- 2 Korytko zbiorcze
- 3 Płyta grzewcza (z powłoką zapobiegającą przywieraniu) z grzałką 2000 W i uchwytami z izolacją cieplną
 - a Ruszt
 - b Powierzchnia płaska grilla
- 4 Osłona przeciwoodpryskowa
- 5 Termostat z kablem sieciowym
 - c Kontrolka pracy
- 6 Tabliczka znamionowa (2 sztuki, na dolnej stronie płyty grzewczej i dolnej stronie termostatu)

Zasady bezpieczeństwa

Bezpieczeństwo tego urządzenia odpowiada uznanym zasadom techniki oraz ustawie o bezpieczeństwie urządzeń. Jako producent sprzętu szczególnie zalecamy stosowanie się do poniższych zasad bezpieczeństwa

Ogólne wskazówki dotyczące bezpieczeństwa

- Urządzenie można podłączać tylko i wyłącznie do sieci elektrycznej, której napięcie i częstotliwości są zgodne z danymi na tabliczce znamionowej!
- Urządzenia nie należy uruchamiać, jeśli
 - Przewód przyłączeniowy jest uszkodzony,
 - Uszkodzona jest obudowa.
- Wtyczki nie należy wyciągać z gniazda sieciowego pociągając za przewód.
- Jeśli uszkodzeniu uległ kabel przyłączeniowy urządzenia, należy zlecić jego wymianę producentowi lub odpowiedniemu punktowi serwisowemu, lub odpowiednio wykwalifikowanemu personelowi, w celu zapobiegnięcia niebezpieczeństwom.
- Urządzenie może być naprawiane wyłącznie przez specjalistów. Niefachowe naprawy mogą prowadzić do wystąpienia dużych zagrożeń dla bezpieczeństwa w użytkowaniu urządzenia. W razie konieczności przeprowadzenia naprawy należy zwrócić się do serwisu lub autoryzowanego sprzedawcy.
- To urządzenie nie jest przeznaczone dla osób (w tym dzieci), które z powodu braku doświadczenia lub stosownej wiedzy nie są w stanie zapewnić bezpiecznego użytkowania, jak również dla osób (w tym dzieci) niepełnosprawnych fizycznie,

PL

sensorycznie lub umyślowo, chyba, że osoby te zostały odpowiednio poinstruowane jak należy poprawnie obchodzić się z urządzeniem i były na początku nadzorowane przez inne osoby sprawujące nad nimi opiekę.

Zachowanie dzieci

- Nie pozostawiać włączonego urządzenia bez nadzoru. Szczególną ostrożność należy zachować w przypadku obecności dzieci!
- Nie wolno dopuścić do tego, aby urządzeniem bawiły się dzieci.

Poniższych wskazówek należy przestrzegać przy pracy urządzenia

- **Zachować ostrożność przed gorącymi powierzchniami! Istnieje niebezpieczeństwo doznania obrażeń!** Przed czyszczeniem lub odstawieniem należy pozostawić urządzenie do wystarczającego ochłodzenia. Chwytać zawsze wyłącznie za uchwyty z izolacją cieplną.
- Kabel sieciowy nie może stykać się z gorącymi elementami urządzenia. Nigdy nie ustawiać urządzenia na źródle lub w pobliżu źródła ognia, płycie kuchenki gazowej lub elektrycznej lub w pobliżu ogrzewanego pieca.
- Kabel sieciowy z termostatem nie może być mokry. Nigdy nie czyścić go pod bieżącą wodą lub w wodzie z płynem mycia naczyń.
- Należy używać wyłącznie kabla sieciowego z termostatem znajdującego się w komplecie.
- Podłączać urządzenie wyłącznie do gniazd ze stykiem ochronnym. W razie potrzeby użyć przedłużacza, który jest przeznaczony do prądu 10 A.
- Przy podłączaniu przewodu zasilającego zwrócić uwagę na to, aby ułożenie kabla nie stwarzało zagrożenia potknięcia o niego. Kabel

nie może mieć styczności z wodą lub innymi cieczami.

- Płytę grilla można włączać jedynie położoną na ramie podstawowej, z włożonym korytkiem zbiorczym.
- Nigdy nie okrywać płyty grzewczej folią aluminiową, garnkami, patelniami lub podobnymi sprzętami, ponieważ w przeciwnym wypadku energia ogrzewania nie będzie miała ujścia i wskutek tego może dojść do zniszczenia elementów plastikowych oraz powłoki.
- Stosować wyłącznie w pomieszczeniach zamkniętych.
- Przy użyciu w zamkniętych pomieszczeniach należy zadbać o wystarczającą wentylację.
- Po każdym czyszczeniu i przed użyciem należy zapewnić, aby styki wtyczki na płycie grzewczej były suche.
- Przed wszelkim czyszczeniem i pielęgnacją należy wyłączyć urządzenie i wyciągnąć wtyczkę sieciową.
- Producent nie odpowiada za ewentualne szkody, które są wywołane wskutek niezgodnego z przeznaczeniem użycia lub błędną obsługą.

Recykling



Materiał opakowania

Materiały opakowania mogą bez ograniczeń zostać powtórnie przetworzone. Elementy z tworzyw sztucznych są oznakowane, np. >PE<, >PS<, itd. Usuwać materiały opakowań zgodnie z ich oznaczeniem w komunalnych zakładach utylizacyjnych, do przewidzianych w tym celu pojemników zbiorczych.



Wyeksploatowane urządzenie





Symbol  na produkcie lub na opakowaniu oznacza, że tego produktu nie wolno traktować tak, jak innych odpadów domowych. Należy

oddać go do właściwego punktu skupu surowców wtórnych zajmującego się złomowanym sprzętem elektrycznym i elektronicznym. Właściwa utylizacja i złomowanie pomaga w eliminacji niekorzystnego wpływu złomowanych produktów na środowisko naturalne oraz zdrowie. Aby uzyskać szczegółowe dane dotyczące możliwości recyklingu niniejszego urządzenia, należy skontaktować się z lokalnym urzędem miasta, służbami oczyszczania miasta lub sklepem, w którym produkt został zakupiony.

Obsługa

Przed pierwszym użyciem usunąć z urządzenia ewentualne naklejki i starannie wyczyścić urządzenie (patrz „Czyszczenie i pielęgnacja“).

Przygotowanie grilla stołowego

-  Urządzenie należy ustawiać wyłącznie na bezwzględnie równym, stałym podłożu i nie ustawiać na delikatnych powierzchniach. Utrzymać niezbędny odstęp bezpieczeństwa od ścian i zaston i nie zbliżać do urządzenia łatwo zapalnego materiału (jak np. folia itd.).
-  Wsunąć korytko zbiorcze (2) w ramę podstawową (1).
-  W celu łatwiejszego czyszczenia należy przykryć korytko zbiorcze folią aluminiową.
-  Osadzić płytę grzewczą (3) na razie podstawowej.
-  Dla uzyskania lepszych właściwości zapobiegających przywieraniu należy przed każdym użyciem przetrzeć powierzchnię płyty grzewczej papierem kuchennym z niewielką ilością oleju jadalnego.

 W razie potrzeby założyć na płytę grzewczą osłonę przeciwdpryskową (4). Szczeliny na osłonie muszą przy tym wchodzić w karby na płycie grzewczej.

 Użycie osłony przeciwdpryskowej zaleca się szczególnie przy tłustych potrawach grillowanych. Przy użyciu na świeżym powietrzu osłona ta stanowi dodatkowo ochronę przed wiatrem.

 Wetknąć termostat z kablem sieciowym (5) całkowicie w gniazdo na urządzeniu.

Praca z grillem stołowym

 Podłączyć do sieci kabel sieciowy (5).

 Obrócić termostat (5) w pożądaną położeń (1 do 5).
1 = najniższa temperatura
5 = najwyższa temperatura

 Kontrolki pracy (5/c) na termostacie świecą się tak długo, jak długo grill nagrzewa się. Po osiągnięciu temperatury ogrzewanie działa z przerwami, w celu utrzymania temperatury na stałym poziomie.

 Nie ciąć wyrobów do grillowania na powierzchni grilla, aby uniknąć uszkodzenia powłoki zapobiegającej przywieraniu! Zwrócić uwagę na to, aby przy obracaniu grillowanych potraw nie uszkodzić powłoki zapobiegającej przywieraniu!

 W celu wyłączenia urządzenia należy obrócić termostat w położeń „OFF“.

 Po użyciu wyciągnąć wtyczkę sieciową! Przed przeniesieniem i czyszczeniem należy odstawić grill stołowy do ochłodzenia!

PL

Praktyczne porady

- **Ruszt (3/a)** jest idealny do przygotowywania mięsa, ryb i drobiu. Dzięki karbom w grillu tłuszcz i soki mogą spływać do korytka zbiorczego. Umożliwia to zdrowe, niskotłuszczowe przygotowanie potraw.
- **Powierzchnia płaska grilla (3/b)** jest idealna do przygotowywania np. jajek, szynki, grzybów, pomidorów, cebuli itp. Nadaje się ona bardzo dobrze do utrzymywania temperatury potraw.
- Do grillowania nadają się najlepiej delikatne kawałki mięsa.
- Kawałki mięsa, jak np. łopatka lub szyja staną się delikatniejsze, gdy pozostaną przez noc w marynacie.
- Do obracania grillowanych potraw nie należy używać szczypec do grilla i widelców. Mięso pozostanie w ten sposób soczyste w środku i nie wyschnie.
- Unikać częstego obracania grillowanych potraw. Gdy grillowana potrawa zostanie przypieczona z obu stron, należy grillować ją dalej przy niższej temperaturze. Grillowane mięso nie wyschnie i będzie równomiernie przypieczone.

Czyszczenie i pielęgnacja

- ⚠ Przed każdym czyszczeniem wyciągnąć wtyczkę sieciową!
Przed podłączeniem zasilania należy dobrze wysuszyć wszystkie części. Upewnić się przed podłączeniem termostatu do płyty grzewczej, że gniazda płyty grzewczej są suche. Jeśli jest to konieczne, przetrzeć ściereczką lub silnie strząsnąć wodę.

Termostat

- ⚠ Zwrócić uwagę na to, aby do wnętrza termostatu w żadnym wypadku nie dostała się woda! Nigdy nie czyścić urządzenia pod bieżącą wodą lub w wodzie z płynem do mycia naczyń.

☞ Termostat należy czyścić wilgotną ściereczką.

Płyta grzewcza, osłona przeciwdopryskowa

Elementy konstrukcyjne płyty grzewczej są całkowicie uszczelnione. Może być ona zmywana nawet w zmywarce do naczyń.

☞ Czyścić płytę grzewczą i osłonę przeciwdopryskową w wodzie ze środkiem do zmywania lub w zmywarce do naczyń.

- ⚠ W żadnym wypadku nie używać szorujących środków czyszczących, powodujących zarysowania gąbek uniwersalnych, waty metalowej, itd., ponieważ wskutek tego uszkodzeniu ulec może powłoka zapobiegająca przywieraniu płyty grzewczej.



i Znaczne zanieczyszczenia należy usuwać najlepiej zwilżoną ściereczką. Miękka szczotka do butelek nadaje się do czyszczenia rusztu pomiędzy kratkami.

Rama podstawowa, korytko zbiorcze

☞ Czyścić ramę podstawową i korytko zbiorcze wilgotną ściereczką lub w wodzie ze środkiem do mycia naczyń.

- ⚠ Nie czyścić ramy podstawowej i korytka zbiorczego w zmywarce!
Nie używać szorujących środków czyszczących, powodujących zarysowania gąbek uniwersalnych, waty metalowej itd., ponieważ wskutek tego uszkodzeniu ulec może ich powierzchnia.

Przechowywanie

-  Przechowywać grill stołowy najlepiej w stanie złożonym.
-  Zwrócić szczególną uwagę na to, aby nie uszkodzić termostatu.

Dane techniczne

Napięcie sieciowe: 230 V

Pobór mocy: 2000 W

-  Urządzenie spełnia wymagania Dyrektyw Unii Europejskiej:
- Dyrektywa 2006/95/EC – niskie napięcie
 - Dyrektywa 89/336/EEC ze zmianami 92/31/EEC oraz 93/68/EEC – kompatybilność elektromagnetyczna

H

H Tisztelt Vásárló!

Kérjük, figyelmesen olvassa el ezt a használati útmutatót. Mindenekelőtt azt kérjük, hogy az útmutató első lapjain közölt biztonsági tudnivalókat tartsa be. A használati útmutatót gondosan őrizze meg, hogy később is felhasználhassa. Ha a készüléket eladja vagy elajándékozza, kérjük, adja tovább az útmutatót is az új tulajdonosnak.



A figyelmeztető háromszöggel és/vagy figyelmeztető szavakkal (**Figyelmeztetés!**, **Vigyázat!**, **Figyelem!**) olyan tudnivalókat emelünk ki, amelyek az Ön biztonsága vagy a készülék működőképessége szempontjából fontosak. Kérjük feltétlenül vigye figyelembe ezeket.



Ez a jel lépésről lépésre vezeti Önt a készülék kezelése során.



Ez után a jel után kiegészítő tájékoztatást kap a készülék kezeléséről és gyakorlati alkalmazásáról.



A lóhere a készülék gazdaságos és környezetkímélő alkalmazásához adott tippeket és tájékoztatásokat jelöl.

A készülék leírása

- 1 Keret
- 2 Cseppfogó tálca
- 3 Sütőlemez tapadásmentes teflonbevonattal, 2000 W-os fűtőelemmel és hőszigetelt fogantyúkkal
 - a Grillezőrács
 - b Grillezőlap
- 4 Fröccsenésvédő lemez
- 5 Termosztát és hálózati csatlakozó
 - c Kijelző
- 6 Típustábla (2 darab, a sütőlemez ill. a termosztát alsó részén)



Biztonsági tudnivalók

Ezen készülékek biztonsága megfelel a technika jelenlegi állásának és a készülékbiztonsági törvénynek. Gyártóként mégis úgy érezzük, hogy ismertetnünk kell Önökkel a következő biztonsági útmutatásokat.

Általános biztonsági előírások

- A készüléket csak olyan elektromos hálózatra szabad csatlakoztatni, amelynek feszültsége és frekvenciája a típustáblán feltüntetett értékekkel megegyezik.
 - A készüléket ne helyezzük üzembe, ha
 - a csatlakozókábel sérült,
 - a készülékház sérült.
 - A csatlakozódugót soha ne a kábelnél fogva húzzuk ki a fali aljzatból.
 - Ha a készülék csatlakozókábele megsérült, azt a balesetek elkerülése érdekében a gyártó, a vevőszolgálat vagy egy megfelelően szakképzett személy cserélje ki.
 - A készüléken javításokat csak szakember végezhet. A szakszerűtlen javítások jelentős károkat okozhatnak. Amennyiben javításra van szükség, forduljon a vevőszolgálatához vagy a hivatalos márkakereskedőhöz.
 - A készülék rendeltetésszerűen nem való arra, hogy olyan személyek (köztük gyermekek) kezeljék, akik tapasztalatlanságuk vagy ismerethiányuk, illetve fizikai, érzékszervi vagy szellemi képességeik korlátozottasága miatt nem képesek a biztonságos használatára, kivéve, ha a felügyeletükért felelős személy megtanította őket a készülék biztonságos kezelésére, és kezdetben ellenőrzi a tevékenységüket.
- ### Gyermekek biztonsága
- A készüléket ne működtessük felügyelet nélkül, a gyermekekre pedig fokozottan vigyázzunk!

- Győződjön meg, hogy gyermekek nem tudják a készüléket játék céljára használni!

Amire a készülék használata közben ügyelni kell

- **Vigyázat! A forró felületeknél sérülésveszély áll fenn!** Mielőtt tisztítanánk vagy eltennénk a grillt, hagyjuk a készüléket lehűlni. Csak a hőszigetelt fogantyúknál fogva szabad megfogni.
- A hálózati kábel nem érintkezhet a készülék forró alkatrészeivel. Soha ne helyezzük a készüléket nyílt láng, főzőlap, sütő vagy forró kályha közelébe.
- A hálózati kábel és a termosztát soha ne legyen nedves! Folyó víz alatt vagy mosogatóban tisztítani tilos.
- Kizárólag a készülék saját, termosztáttal ellátott vezetéket használja.
- A készüléket csak védőföldeléssel ellátott aljzatba csatlakoztassuk. Szükség esetén 10 amperes hosszabbító kábelt használjunk.
- Ügyeljünk arra, hogy a kábel csatlakoztatásakor nehegy megbotoljunk. A kábel nem érintkezhet vízzel vagy más folyadékkal.
- A grillezőlapot csak a keretre illesztve, behelyezett cseppfogó tálcával szabad használni.
- A sütőlemezt ne takarjuk le alufóliával, ne helyezzünk rá lábast, serpenyőt, vagy hasonló tárgyakat, különben a készülék túlhevül, így a műanyag alkatrészek és a bevonat károsodhat.
- A készüléket csak épületen belül szabad használni!
- Zárt helyiségben való használatkor gondoskodjunk megfelelő szellőzésről.
- Minden használat és tisztítás előtt győződjünk meg arról, hogy a sütőlemez elektromos csatlakozói szárazak.

- A készüléket tisztítás és ápolás előtt minden esetben kapcsoljuk ki és a kábelt húzzuk ki a dugaszoló aljzatból.
- A gyártó nem felel olyan károkért, amelyeket a nem rendeltetésszerű használat vagy helytelen kezelés okoz.

Ártalmatlanítás



Csomagolóanyag

A csomagolóanyag felhasznált anyag környezetkímélő és újra felhasználható. A műanyag részek külön meg vannak jelölve, pl. >PE<, >PS< stb. A csomagolóanyagot a rajta lévő jelölésnek megfelelően az ártalmatlanító helyeken az arra kijelölt gyűjtőtartályba ártalmatlanítsa.



Elhasznált készülék

A terméken vagy a csomagoláson található  szimbólum azt jelzi, hogy a termék nem kezelhető háztartási hulladékként. Ehelyett a terméket el kell szállítani az elektromos és elektronikai készülékek újrahasznosítására szakosodott megfelelő begyűjtő helyre. Azzal, hogy gondoskodik ezen termék helyes hulladékba helyezéséről, segít megelőzni azokat, a környezetre és az emberi egészségre gyakorolt potenciális kedvezőtlen következményeket, amelyeket ellenkező esetben a termék nem megfelelő hulladékkezelése okozhatna. Ha részletesebb tájékoztatásra van szüksége a termék újrahasznosítására vonatkozóan, kérjük, lépjen kapcsolatba a helyi önkormányzattal, a háztartási hulladékok kezelését végző szolgálattal vagy azzal a bolttal, ahol a terméket vásárolta.

H

A készülék üzemeltetése

Mielőtt először használatba vennénk a készüléket, távolítsuk el róla az esetleges matricákat, és alaposan tisztítsuk meg. (lásd a „Tisztítás és ápolás” c. fejezetet).

Az asztali grill előkészítése a használatra

 A készüléket csak teljesen vízszintes, stabil, nem kényes felületű alátétre állítsuk.

Faltól, függönytől megfelelő távolságra helyezzük el, és gyúlékony anyagokat (pl. műanyag fólia) ne tároljunk a készülék közelében.

 A cseppfogó tálcat (2) helyezzük be a keretbe (1).

 A cseppfogó tálca könnyebben tisztítható, ha alufóliával kibéleljük.

 A sütőlemezt (3) helyezzük rá a keretre.

 A sütőlemez tapadásmentessége érdekében a lemez felületét minden használat előtt vékonyan dörzsöljük be étolajjal konyhai papírtörölő segítségével.

 Szükség esetén helyezzük a fröccsenésvédő lemezt (4) a sütőlemezre úgy, hogy a fröccsenésvédő lemez nyílásai pontosan beleilleszkedjenek a sütőlemezben található bordákba.

 A fröccsenésvédő lemez használata különösen zsíros élelmiszerek sütésekor javasolt. Szabadban való grillezéskor a fröccsenésvédő lemez egyben szélfogóként is szolgál.

 A hálózati kábelt (5) gondosan csatlakoztassuk be a készüléken lévő aljzatba.

Grillezés az asztali grillel

 Csatlakoztassuk a hálózati kábelt (5) az elektromos hálózathoz.

 A termosztátot (5) állítsuk be forgatással a kívánt fokozatra (1 – 5).
1 = legalacsonyabb hőmérséklet
5 = legmagasabb hőmérséklet

 A termosztáton található kijelző (5/c) mindaddig világít, amíg a készülék felfűt. Amint a grill eléri a beállított hőmérsékletet, már csak szakaszosan fűt tovább, így biztosított az állandó hőmérséklet.

 A grillezendő élelmiszert nem szabad a grillezőlapon vágni, mert megsérülhet a teflonbevonat!
Ügyeljünk arra, hogy a grillezett élelmiszer megfordításakor ne sértsük meg a teflonbevonatot!

 Kikapcsoláshoz állítsuk a termosztátot „OFF” állásba.

 Használat után minden esetben húzzuk ki a csatlakozó dugaszt! Mielőtt megtisztítanánk és eltennénk a grillt, hagyjuk kihűlni!

Praktikus tanácsok

- A **grillezőrács (3/a)** elsősorban hús, hal és baromfi grillezésére szolgál. A zsír és a húslé a rácson keresztül a cseppfogó tálcára csepeg. Így az ételt egészségesen, zsírszegényen készíthetjük el.
- A **grillezőlapon (3/b)** nagyszerűen süthetünk pl. tojást, sonkát, gombát, paradicsomot, hagymát, stb. Ételek melegen tartására is alkalmas.
- A grillezésre a sovány húsok a legmegfelelőbbek.
- A lapocka vagy pl. a nyakhús omlósabb lesz, ha grillezés előtt egy éjszakára bepácoljuk.
- A grillezett élelmiszer megfordításához villa helyett használjunk grillezőfogót. Ezáltal a



hús belseje zaftos marad, és nem szárad ki.

- A grillezendő élelmiszert ne forgassuk túl gyakran. Ha a hús mindkét oldala megpirult, pároljuk tovább alacsonyabb hőmérsékleten. Így nem szárad ki, és egyenletesebben puhul meg.



Tisztítás és ápolás

-  Tisztítás előtt mindig húzzuk ki a kábelt az elektromos aljzatból!
- Használat előtt minden alkatrészt jól szárítsunk meg. Mielőtt a termosztátot rácsatlakoztatjuk a sütőlemezre, győződjünk meg arról, hogy a csatlakozók szárazak. Amennyiben szükséges, töröljük ki egy ruhával, vagy rázzuk ki erősen a vizet.



Termosztát

-  Ügyeljünk arra, hogy a termosztát belsejébe semmilyen körülmények között sem kerülhet víz! Ne tisztítsuk folyó víz alatt, vagy mosogatóban!
-  A termosztátot nedves ruhával lehet megtisztítani.



Sütőlemez, fröccsenésvédő lemez

- A sütőlemez részei teljesen tömítettek, így a lemez még mosogatógépben is tisztítható.
-  A sütőlemezt és a fröccsenésvédő lemezt folyó víz alatt és mosogatógépben is lehet mosogatni.
-  Tisztításhoz semmi esetre se használjunk súrolószert, karcot okozó dörzsoszivacsot, fémszivacsot, stb., mert ezek károsíthatják a sütőlemez teflonbevonatát.
-  Az erősebb szennyeződést nedves ruhával tüntethetjük el legjobban. A grillezőrácsok közötti maradókat puha üvegmosó kefe segítségével távolíthatjuk el.

Keret, cseppfogó tálca

-  A keretet és a cseppfogó tálcat nedves ruhával tisztíthatjuk meg, vagy folyó víz alatt is elmosogathatjuk.
-  A keretet és a cseppfogó tálcat ne tegyük be a mosogatógépbe! Ne használjunk súrolószert, karcot okozó dörzsoszivacsot, fémszivacsot, stb., mert ezek károsíthatják a felületet.

Tárolás

-  Az asztali grillt legkedvezőbb összeállítva tárolni.
-  Különösen ügyeljünk arra, hogy a termosztát meg ne sérüljön.

Műszaki adatok

Hálózati feszültség: 230 V

Teljesítmény: 2000 W

 Ez a készülék megfelel az EK alábbi irányelveinek:

- 2006/95 "A kisfeszültségről szóló irányelv"
- 89/336/EGK, "Az elektromágneses kompatibilitásról szóló irányelv", beleértve a 92/31/EGK és 93/68/EGK számú módosításokat is

(SK)

(SK) Vážený zákazník,

prečítajte si pozorne tieto pokyny na obsluhu.

Najmä dodržiavajte bezpečnostné pokyny na prvých stranách tohto návodu na obsluhu! Odložte si tieto pokyny na obsluhu pre budúcu potrebu. Tento návod na obsluhu odovzdajte prípadne ďalšiemu používateľovi tohto prístroja.



Výstražný trojuholník a/alebo kľúčové slová (**Nebezpečenstvo!**, **Upozornenie!**, **Dôležité!**) vás upozorňujú na informácie, ktoré sú dôležité pre vašu bezpečnosť alebo správne fungovanie prístroja. Je nevyhnutné, aby sa tieto informácie dodržiavali.



Tento symbol vás krok za krokom prevedie cez postup obsluhy vášho prístroja.



Vedľa tohto symbolu sa budú nachádzať dodatočné informácie a praktické rady o používaní prístroja.



Ďatelina označuje rady a informácie o hospodárnom a ekologickom používaní prístroja.

Popis prístroja

- 1 Základný rám
- 2 Odkvapová misa
- 3 Ohrievacia platňa (nelepivý povrch) s 2000 W ohrievacím telesom a tepelne izolovanými rukoväťami.
 - a Grilovacie tyče
 - b Grilovací povrch
- 4 Lapač nečistôt
- 5 Termostat s napájacím káblom
 - c Prevádzková žiarovka
- 6 Typový štítok (1 pod ohrievacou platňou a 1 pod termostatom)

**Bezpečnostné pokyny**

Tento prístroj je v súlade so schválenými technologickými štandardmi pre bezpečnosť a nemecký zákon o bezpečnosti zariadení. Jednako však ako výrobca vás musíme zoznámiť s nasledujúcimi bezpečnostnými pokynmi:

Všeobecná bezpečnosť

- Prístroj sa smie pripojiť len na elektrickú sieť, ktorej napätie a frekvencia je v súlade s údajmi uvedenými na typovom štítiku!
- Nikdy sa prístroj nedotýkajte, ak
 - je elektrický kábel poškodený,
 - je kryt poškodený.
- Nikdy t'ahom za napájací kábel neodpájajte zástrčku zo zástrčky
- Aby nedošlo k ohrozeniu, ak je poškodený napájací kábel, musíte ho vymeniť u výrobcu, v jeho zákazníckom oddelení alebo inou kvalifikovanou osobou.
- Opravy tohto prístroja smú vykonávať len kvalifikovaní servisní technici. Ak sa prístroj nesprávne opraví, môže dôjsť k vážnym ohrozeniam. Ak je oprava nevyhnutná, vyhľadajte zákaznícke oddelenie alebo autorizovaného predajcu.
- Tento prístroj nesmú používať osoby (vrátane detí) so zníženými fyzickými, zmyslovými alebo rozumovými schopnosťami, nedostatkom skúseností a vedomostí, pokiaľ neboli upovedomení o používaní prístroja alebo nepracujú pod dozorom osoby zodpovednej za ich bezpečnosť.

Bezpečnosť detí

- Nikdy nenechávajte prístroj bez dohľadu a nestrážení v prítomnosti malých detí!

- Na deti je potrebné dohliadať, aby sa s týmto prístrojom nehrali.

Body, ktoré si je potrebné zapamätať pri používaní tohto prístroja

- **Pozor na horúce povrchy! Nebezpečenstvo poranenia!**
Pred čistením a presunutím nechajte prístroj dostatočne vychladnúť. Prenášajte vždy len za tepelne izolované rukoväte.
- Napájací kábel nesmie prísť do kontaktu s akoukoľvek horúcou časťou prístroja. Nikdy nedávajte prístroj na alebo do blízkosti otvoreného plameňa alebo horúcej pece.
- Napájací kábel s termostatom nesmú byť nikdy mokré. Nikdy nečistíte pod tečúcou vodou alebo neoplachujte vodou.
- S termostatom sa musí používať len príslušný napájací kábel.
- Prístroj sa musí pripájať len na uzemnenú zásuvku. Ak je potrebné použiť predlžovací kábel, tak musí byť vhodný pre 10 A.
- Zabráňte nebezpečenstvu skratu pri pripájaní napájacieho kábla. Nikdy sa nesmie dostať do kontaktu s vodou alebo inými kvapalinami.
- Grilovacia platňa sa môže zapnúť, len ak je položená na základný rám s namontovanou odkvapkávacou misou.
- Ohrievaciu dosku nikdy nezakrývajte hliníkovou fóliou, hrncami alebo podobnými predmetmi, pretože to môže viesť k nahromadeniu tepla, ktoré môže zničiť plastové komponenty a povrchovú úpravu.
- Prístroj je vhodný len na vnútorné používanie.
- Ak sa používa v zatvorených miestnostiach, zabezpečte dostatočné vetranie.

- Vždy po čistení a vždy pred použitím sa musí skontrolovať, či sú kontakty zástrčky na ohrievacej doske suché.
- Pred čistením a údržbou vždy prístroj vypnite a odpojte sieťovú zástrčku.
- Výrobca nezodpovedá za možné poškodenia v dôsledku nevhodného a nesprávneho používania.

Likvidácia



Obalový materiál

Obalový materiál chráni životné prostredie a je recyklovateľný. Plastové súčiastky sú označené značkami, napr. >PE<, >PS< atď. Prosíme, aby ste obalový materiál dali do príslušnej odpadovej nádoby na mieste zberu druhotných surovín.



Staré zariadenie











Symbol  na výrobku alebo na obale označuje, že výrobok sa nesmie odhodiť do domového odpadu. Namiesto toho sa musí odniesť na zberné miesto pre recykláciu elektrických a elektronických zariadení. Tým, že zabezpečíte správnu likvidáciu tohto výrobku, pomôžete zabrániť prípadným negatívnym dôsledkom na životné prostredie a ľudské zdravie, ku ktorému by inak mohlo dôjsť v prípade nesprávnej likvidácie tohto výrobku. Podrobnejšie informácie o recyklácii tohto výrobku môžete získať od vášho miestneho úradu, spracovateľa vášho domového odpadu alebo v obchode, kde ste tento výrobok zakúpili.

(SK)







Prevádzka

Pred prvým použitím odstráňte všetky nálepky zo zariadenia a dôkladne ho vyčistite (pozrite "Čistenie a údržba").

Príprava stolového grilu

-  Zariadenie položte na úplne rovny a stabilný povrch a nie na citlivé povrchy.
Dodržiavajte potrebné bezpečnostné vzdialenosti od stien a záclon a do blízkosti zariadenia nedávajte ľahko zápalný materiál (napr. plastický film atp.).
-  Vložte odkvapkávaciú misu (2) do základného rámu (1).
-  Pre uľahčenie čistenia je možné odkvapkávaciú misu pokryť hliníkovou fóliou.
-  Vložte ohrievaciú platňu (3) do základného rámu.
-  vždy pred použitím naneste na povrch ohrievacej platne trochu kuchynského oleja pomocou kuchynského papiera, pre lepšie antiadhezívne vlastnosti.
-  V prípade potreby položte na ohrievaciú platňu lapač nečistôt (4). Drážky lapača nečistôt musia bezpečne zapadnúť do závesov ohrievacej platne.
-  Lapač nečistôt sa hodí najmä na grilovanie potravín obsahujúcich tuk. Lapač nečistôt slúži tiež ako ochrana pred vetrom vo vonkajšom prostredí.
-  Termostat s napájacím káblom (5) úplne zasunúť do zásuvky prístroja.

Práca so stolovým grilom

-  Zapojte napájací kábel (5) do elektrickej siete.
-  Nastavte termostat (5) do požadovanej polohy (1 až 5).
1 = najnižšia teplota
5 = najvyššia teplota
-  Prevádzková žiarovka (5/c) na termostate svieti počas zahrievania grilu. Po dosiahnutí teploty sa spúšťa ohrievanie podľa potreby za účelom udržania konštantnej teploty.
-  Nekrájajte potraviny na grilovacom povrchu, aby nedošlo k poškodeniu nepriľnavého povrchu!
Pozor, aby ste nepoškodili nepriľnavý povrch pri otáčaní grilovaných potravín!
-  Ak chcete prístroj vypnúť, otočte termostat do polohy "OFF".
-  Po použití vždy vytahnite sieťovú zástrčku! Pred presúvaním a čistením nechajte stolový gril vychladnúť!

Praktické rady

- **Grilovacie ražne (3/a)** sú ideálne na prípravu mäsa, rýb a hydiny. Tuk a šťava môže kvapkať do odkvapkávacej misy cez grilovaciú mriežku. Takto sa zabezpečí zdravá nízkotuková príprava.
- **Grilovací povrch (3/b)** je ideálny napríklad na prípravu vajec, šunky, húb, paradajok, cibule, atď. Takisto sa veľmi dobre hodí na udržiavanie teploty jedla.
- Jemné časti mäsa sú najlepšie na ugrilovanie.
- Časti mäsa z pliecka alebo krku sa stanú jemnejšími, ak sa cez noc nechajú marinovať.

- Na otáčanie grilovaných potravín sa môžu používať grilovacie kliešte, ale nie vidličky. Zostanú tak vo vnútri šťavnaté a nevyschnú.
- Grilované potraviny by sa nemali príliš často obracať. Ak sú potraviny opečené do hnedá z oboch strán, môžu byť dokončené pri nižšej teplote. Potravina nevyschne a je rovnomernejšie upečená.

Čistenie a údržba



Pred čistením vždy vyťahnite sieťovú zástrčku!

Pred uskladnením všetky časti poutierajte do sucha. Pred pripojením termostatu na ohrievaciu platňu skontrolujte, či sú suché kontakty zástrčky ohrievacej platne. V prípade potreby ich poutierajte handričkou alebo dôkladne vytraste vodu.

Termostat



Zapamätajte si, že do termostatu sa voda nesmie dostať za žiadnych okolností! Nikdy nečistite pod tečúcou vodou alebo neoplachujte vodou.



Termostat čistite navlhčenou handrou.

Ohrievacia platňa, lapač nečistôt

Súčasti ohrievacej platne sú dokonale utesnené. Preto ju môžete umývať v umývačke riadu.



Vyčistite ohrievaciu platňu a lapač nečistôt pod tečúcou vodou alebo v umývačke riadu.



Za žiadnych okolností nepoužívajte brusné čistiace prostriedky, brusné univerzálne čistiace špongie, kovovú vlnu atď., nakoľko tieto môžu poškodiť neprínavý povrch ohrievacej platne.



Hrubá špina sa najlepšie odstraňuje navlhčenou handrou. Mäkký štetec sa najlepšie hodí na čistenie grilovacej mriežky.

Základný rám, odkvapkávacia misa



Základný rám a odkvapkávacia misa sa môžu čistiť navlhčenou handrou alebo pod tečúcou vodou.



Základný rám a odkvapkávaciú misu nečistite v umývačke riadu! Nepoužívajte brusné čistiace prostriedky, brusné univerzálne čistiace špongie, kovovú vlnu atď., nakoľko tieto môžu poškodiť povrch.

Skladovanie



Najlepšie je skladovať stolový gril poskladaný.



Najmä skontrolujte, či nie je poškodený termostat.

Technické údaje

Sieťové napätie: 230 V

Príkion: 2000 W



Tento prístroj je v súlade s nasledujúcimi smernicami ES:

- Smernica o nízkom napätí 2006/95/EC
- EMC Smernica 89/336/EEC v znení doplnkov 92/31/EEC a 93/68/EEC

SLO

SLO Spoštovani kupec,

Prosimo vas, da skrbno preberete navodilo za uporabo.

Predvsem vas prosimo, da preberete vse varnostne napotke na prvih straneh navodila za uporabo! Shranite navodilo za uporabo, da vam bo pri roki v prihodnje. Če boste dali aparat komu drugemu, predajte navodilo naslednjemu lastniku aparata.

 Opozorilni trikotnik in/ali opozorila (Nevarnost!, Pozor!, Pomembno!), vas opozarjajo na podatke, ki so pomembni za vašo varnost in za pravilno delovanje aparata. Zelo pomembno je, da upoštevate te informacije.

 Ta znak vas korak za korakom vodi skozi postopek upravljanja vašega aparata.

 Pri tem znaku dobite dodatne informacije in praktične napotke za uporabo aparata.

 Deteljica označuje nasvete in informacije o varčni in okolju prijazni rabi aparata.

Opis aparata

- 1 Podstavek
- 2 Prestrežni pladenj
- 3 Grelna plošča (s prevleko proti prijemanju) z grelnim elementom moči 2000 W in termično izoliranimi ročajema
 - a Rebrasta žar plošča
 - b Ravna žar plošča
- 4 Ščitnik proti brizganju
- 5 Termostat s priključno vrvico
 - c Kontrolna lučka delovanja
- 6 Tipska ploščica (1 pod grelno ploščo in 1 pod termostatom)

! Varnostni napotki

Aparat ustreza priznanim tehnološkim standardom glede varnosti in nemškemu zakonu o varnosti električnih aparatov. Navzlic temu menimo, da je naša dolžnost, da vas kot proizvajalec seznanimo z naslednjimi varnostnimi napotki.

Splošna varnost

- Aparat lahko priključite samo na električno omrežje, katerega napetost in frekvenca ustrezata podatkom, navedenim na tipski tablici!
- Nikdar ne uporabite aparata, če je
 - omrežni kabel poškodovan,
 - njegovo ohišje poškodovano.
- Nikdar ne vlecite za kabel, da bi tako vzeli vtič iz vtičnice.
- Za preprečitev nevarnosti, mora priključno vrvico aparata, če je poškodovana, zamenjati proizvajalec, njegov serviser ali druga strokovno usposobljena oseba.
- Aparat lahko popravlja samo usposobljen serviser. Nepravilno popravilo ima lahko za posledico hudo nevarnost. Če je potrebno popravilo, se obrnite na službo za pomoč kupcem ali pooblaščenega trgovca.
- Ta naprava ni namenjena, da bi jo uporabljale osebe (vključno z otroki), katerih telesne, zaznavne ali duševne zmožnosti so omejene, ali ki nimajo izkušenj in znanja, če niso bile podučene o uporabi s strani osebe, ki je odgovorna za njihovo varnost.

Varnost otrok

- Nikdar ne puščajte aparata brez nadzora, kadar je prižgan, še zlasti pozorno pa ga nadzorujte tedaj, kadar so v bližini mlajši otroci!
- Otroci morajo biti pod nadzorom, da se ne igrajo z aparatom.

Pri uporabi aparata upoštevajte

- **Pozor pri vročih površinah! Nevarnost telesne poškodbe!**
Počakajte toliko časa, da se aparat ohladi, preden ga začnete čistiti ali premikati. Vselej ga prijemajte samo za termično izolirana ročaja.
- Priključna vrstica ne sme priti v stik z vročimi deli aparata. Nikdar ne postavljajte aparata nad odprt ogenj, vročo ploščo ali vročo pečico ali v bližino le-teh.
- Priključna vrstica s termostatom se ne sme nikoli zmočiti. Aparata nikdar ne čistite pod tekočo vodo in ga niti ne splakujte z vodo.
- Uporabljate lahko samo ustrezno priključno vrstico s termostatom.
- Aparat lahko priključujete samo na ozemljeno vtičnico. Po potrebi lahko uporabite primeren kabelski podaljšek moči 10 A.
- Ko priključujete omrežni kabel, pazite, da se kdo ne spotakne obenj. Kabel ne sme nikdar priti v stik z vodo ali drugimi tekočinami.
- Žar plošča se lahko uporabi le, če stoji na podstavku z nameščenim prestreznim pladnjem.
- Nikdar ne prekrivajte grelne plošče z aluminijasto folijo, lonci, ponvami ali podobnimi predmeti, saj ima to lahko za posledico povišanje temperature, kar lahko povzroči okvaro plastičnih sestavnih delov in prevleke.
- Aparat je namenjen samo za uporabo v zaprtih prostorih.
- Kadar ga uporabljate v zaprtih prostorih, zagotovite primerno zračenje.
- Po vsakem čiščenju in pred vsako uporabo morate zagotoviti, da so električni kontakti na grelni plošči suhi.

- Pred vsakim čiščenjem in vzdrževanjem je treba izklopiti aparat in potegniti vtič iz omrežne vtičnice.
- Proizvajalec zavrača odgovornost za vsako škodo, ki bi nastala ob neprimerni ali nepravilni rabi.

Odstranjevanje



Embalaža

Embalažni material je okolju prijazen in je primeren za recikliranje. Plastični sestavni dele prepoznate po oznakah, npr. >PE<, >PS<, itd. Prosimo, odstranite embalažo v ustrezne zbiralnike.



Odstranjevanje starega aparata









Znak  na izdelku ali na njegovi embalaži pomeni, da izdelek ne velja za običajen gospodinjski odpadek. Namesto tega ga je treba predati na ustrezno zbirno mesto za recikliranje električnih in elektronskih naprav. S tem ko zagotovite, da bo izdelek pravilno odstranjen, boste pomagali preprečevati morebitne negativne posledice za okolje in človekovo zdravje, ki bi sicer nastale z nepravilnim ravnanjem pri odstranitvi tega izdelka. Podrobnejše informacije o recikliranju tega izdelka lahko dobite pri mestni upravi, komunalnem podjetju za odvoz smeti ali v trgovini, kjer ste izdelek kupili.

SLO







Uporaba

Pred uporabo odstranite vse nalepke s površja naprave in jo temeljito očistite (glejte "Čiščenje in nega").

Priprava namizne žar plošče

-  Aparat mora stati na popolnoma ravni, stabilni površini, ki ni občutljiva.
Upoštevajte potrebno varnostno razdaljo od sten in zaves in v bližino aparata ne prinašajte nobene močno vnetljive snovi (npr. plastične folije itd.).
-  Postavite prestrezni pladenj (2) na podstavek (1).
-  Za lažje čiščenje naj bo prestrezni pladenj prekrit z aluminijasto folijo.
-  Postavite grelno ploščo (3) na podstavek.
-  Pred vsako uporabo na površino grelne plošče nanesite malo jedilnega olja s pomočjo kuhinjske papirnate brisače, da preprečite prijemanje.
-  Po potrebi na grelno ploščo postavite ščitnik proti brizganju (4). Reži v ščitniku morata pravilno sestiti na jezička na grelni plošči.
-  Uporaba ščitnika proti brizganju je posebej priporočljiva, kadar na žaru pečete hrano, ki vsebuje maščobo. Ščitnik rabi tudi kot zaščita pred vetrom na odprtem prostoru.
-  Vstavite termostat z omrežnim kablom (5) do konca v vtičnico na aparatu.

Uporaba namizne žar plošče

-  Priključite priključno vrstico (5) v omrežno vtičnico.
-  Obrnite termostat (5) v zeleni položaj (1 do 5).
1 = najnižja temperatura
5 = najvišja temperatura
-  Kontrolna lučka delovanja (5/c) na termostatu je prižgana, medtem ko se žar plošča segreva. Ko je dosežena temperatura, se gretje občasno vklaplja, da ohranja temperaturo.
-  Ne režite hrane na žar plošči, da ne poškodujete prevleke proti prijemanju!
Zagotovite, da se površina proti prijemanju ne poškoduje, ko obračate hrano na žaru!
-  Za izklop aparata obrnite termostat v položaj "OFF".
-  Potegnite vtič iz omrežne vtičnice po vsakem koncu uporabe! Pred premikanjem in čiščenjem počakajte, da se namizna žar plošča ohladi!

Praktični nasveti

- **Rebrasta površina (3/a)** je idealna za pripravo mesa, rib in perutnine. Maščoba in sok lahko po žlebovih kapljata na prestrezni pladenj. To zagotavlja zdravo pripravljeno hrano z malo maščobe.
- **Ravna površina žara (3/b)** je idealna za pripravo jajc, slanine, gob, paradižnikov, čebule itd. Zelo primerna je tudi za to, da ohranja hrano toplo.
- Mehki kosi mesa so najbolj primerni za peko na žaru.
- Plečka ali vratovina postane mehkejša, če jo čez noč mariniramo.

- Za obračanje hrane na žaru uporabljajte prijemalke, ne vilic. Hrana bo v notranjosti ostala sočna in se ne bo izsušila.
- Hrane na žaru ne obračajte prepogosto. Ko je hrana na obeh straneh lepo zapečena, nadaljujte pri nižji temperaturi. Hrana se ne bo izsušila in bo pečena bolj enakomerno.

Čiščenje in nega

- ⚠ Pred čiščenjem vselej izvlecite vtič iz omrežne vtičnice!
Posušite vse dele, preden jih pripravite. Prepričajte se, da so kontakti vtiča grelne plošče suhi, preden priključite termostat na grelno ploščo. Po potrebi jih obrišite s krpo ali temeljito otresite vodo.

Termostat

- ⚠ Upoštevajte, da voda ne sme na noben način priti v notranjost termostata! Aparata nikdar ne čistite pod tekočo vodo in ga niti ne splakujte z vodo.
- ☞ Termostat čistite z vlažno krpo.

Grelna plošča, protibrizgalni ščitnik

- Sestavni deli grelne plošče so nepredušno zaprti. Zato jo lahko očistite v pomivalnem stroju.
- ☞ Očistite grelno ploščo in ščitnik v tekoči vodi ali v pomivalnem stroju.
- ⚠ V nobenem primeru ne uporabljajte abrazivnih čistil, abrazivnih kuhinjskih gobic, kovinske volne itd., saj bi s tem poškodovali oblogo grelne plošče pred prijemanjem.
- i Debelejše sloje boste najlažje odstranili z vlažno krpo. Mehka ščetka za čiščenje steklenic je primerna za čiščenje žlebov med rebri.

Podstavek, prestrezni pladenj

- ☞ Podstavek in prestrezni pladenj čistite z vlažno krpo ali v tekoči vodi.
- ⚠ Ne čistite podstavka in prestreznega pladnja v pomivalnem stroju!
Ne uporabljajte abrazivnih čistil, abrazivnih kuhinjskih gobic, kovinske volne itd., saj bi s tem poškodovali oblogo grelne plošče pred prijemanjem.

Shranjevanje

- ☞ Najbolje je, da shranjujete namizno žar ploščo v sestavljenem stanju.
- ⚠ Še zlasti pazite na to, da se ne poškoduje termostat.

Tehnični podatki

Omrežna napetost: 230 V
Poraba: 2000 W

CE Aparat ustreza naslednjim smernicam ES:

- Direktiva o nizki napetosti 2006/95/ES
- Direktiva EMC 89/336/EEC z dopolniloma 92/31/EEC in 93/68/EEC

HR

HR Dragi kupče,

Molimo, pažljivo pročitajte ove upute za uporabu.

Iznad svega, molimo, pridržavajte se sigurnosnih uputa na prvih nekoliko stranicama ovih uputa ! Molimo, sačuvajte ove upute za uporabu za buduće potrebe. Ako je izvedivo, predajte ove upute slijedećem vlasniku aparata.

 Trokut upozorenja i/ili ključne riječi (**Opasnost !, Oprez !, Važno !**) privlače vašu pozornost na informacije koje su važne za vašu sigurnost ili za pravilan rad aparata. Bitno je da se ove informacije uvažavaju.

 Ovaj simbol vas vodi korak po korak kroz radnu proceduru vašeg aparata.

 Uz ovaj simbol dobivate dodatne informacije i praktične savjete o korištenju aparata.

 Djetelina označava savjete i informacije o ekonomskoj i ekološkoj uporabi aparata.

Opis uređaja

- 1 Osnova
- 2 Posuda za masnoću
- 3 Grijaća ploča (neljepljiva presvlaka) s grijaćim elementom od 2000 W i toplinski izoliranim ručicama.
 - a Prečke za pečenje
 - b Površina za pečenje
- 4 Štitnik od prskanja
- 5 Termostat s kabelom napajanja
 - c Radna lampa
- 6 Pločica tipa (1 ispod grijaće ploče i 1 ispod termostata)

! Sigurnosne upute

Ovaj uređaj odgovara prihvaćenim tehnološkim standardima u pogledu sigurnosti i njemačkom Zakonu o sigurnosti aparata. Ipak, kao proizvođač obavezni smo upoznati vas sa slijedećim sigurnosnim uputama:

Opća sigurnost

- Uređaj se smije priključiti na kućnu el. mrežu samo ako napon i frekvencija odgovaraju specifikaciji na nazivnoj pločici !
 - Nikada ne podižite aparat ako:
 - je kabel napajanja oštećen,
 - je kućište oštećeno.
 - Nikada ne povlačite za kabel da izvučete utikač iz utičnice.
 - Radi izbjegavanja opasnosti, ako je kabel napajanja oštećen, mora ga zamijeniti proizvođač, njegov servisni odjel ili slično kvalificirana osoba.
 - Popravke ovog uređaja smije izvoditi samo kvalificirano servisno osoblje. Nepravilni popravci mogu biti izvor značajnih opasnosti. Ako su potrebni popravci, molimo da se obratite Odjelu za brigu o korisnicima ili vašem ovlaštenom trgovcu.
 - Ovim uređajem ne smiju rukovati osobe (uključujući djecu) sa smanjenim fizičkim, osjetilnim ili mentalnim sposobnostima ili s nedovoljnim iskustvom i znanjem, osim ako se takve osobe nalaze pod nadzorom ili ih u uporabu ovoga uređaja upućuju osobe odgovorne za njihovu sigurnost.
- Sigurnost djece**
- Nikada ne ostavljajte uređaj bez nadzora dok je uključen i budite posebno pažljivi ako su mala djeca u blizini !

- Djeca trebaju biti pod nadzorom kako bi se osiguralo da se ne igraju ovim aparatom.

Pri uporabi ovog aparata treba paziti na slijedeće:

- **Oprez s vrućim površinama !** **Opasnost od povreda !** Pustite da se uređaj dovoljno ohladi prije čišćenja ili sklanjanja. Uvijek ga podižite samo za toplinski izolirane ručice.
- Kabel napajanja ne smije dolaziti u kontakt s bilo kojim vrućim dijelom uređaja. Nikada ne postavljajte uređaj na otvoreni plamen ili blizu njega, na vruću ploču kuhala ili u vruću pećnicu.
- Kabel napajanja s termostatom nikada se ne smije ovlažiti. Nikada ne perite uređaj pod tekućom vodom, čak niti u vodi za ispiranje.
- Mora se koristiti isključivo odgovarajući kabel napajanja s termostatom.
- Uređaj se mora ukopčavati samo u uzemljene utičnice. Ako je potrebno, može se koristiti produžni kabel odgovarajući za 10 A.
- Pazite da se ne spotaknete kad priključujete kabel napajanja. On nikada ne smije doći u kontakt s vodom ili drugim tekućinama.
- Ploča za pečenje smije se uključiti samo kad je na osnovi i s priključenom posudom za masnoću.
- Na grijaću ploču nikada ne stavljajte aluminijsku foliju, lonce, tave ili slične predmete, jer to može dovesti do akumulacije topline, što može uništiti plastične dijelove i presvlaku.
- Uređaj je namijenjen samo za uporabu u kući.
- Kada se koristi u zatvorenim prostorijama osigurajte odgovarajuće provjetranje.

- Svaki put nakon čišćenja i svaki put prije uporabe morate se uvjeriti da su kontakti utikača na grijaćoj ploči suhi.
- Uređaj se mora isključiti, a utikač kabela napajanja izvući svaki put prije čišćenja i održavanja.
- Proizvođač ne prihvaća nikakvu odgovornost za moguće štete nastale uslijed neprikladne ili nepravilne uporabe.

Odlaganje



Materijal za pakiranje

Materijal za pakiranje bezopasan je za okolinu i može se reciklirati. Plastične komponente prepoznaju se po oznakama, npr. >PE<, >PS< itd. Molimo vas da materijal za pakiranje odložite u odgovarajuću kantu kod ustanove za otpad u vašoj zajednici.



Stari uređaj









Simbol  na proizvodu ili njegovoj ambalaži znak je da se uređaj ne može tretirati kao kućni otpad. Potrebno ga je predati na odgovarajuće mjesto za recikliranje električne i elektroničke opreme. Osiguravanjem pravilnog zbrinjavanja ovog proizvoda pomažete u sprječavanju potencijalno negativnih posljedica za okoliš i ljudsko zdravlje, koje može uzrokovati nepravilno zbrinjavanje ovog proizvoda. Podrobnije informacije o recikliranju ovog proizvoda potražite u lokalnoj gradskoj upravi, komunalnom poduzeću ili u trgovini u kojoj ste kupili proizvod.

HR







Rad

Prije prve uporabe uređaja, skinite s njega sve naljepnice i temeljito ga očistite (vidi "Čišćenje i skrb").

Priprema stolnog roštilja

-  Postavite uređaj isključivo na potpuno ravnu i stabilnu površinu, nikako ne na osjetljive podloge. Pazite na potrebnu udaljenost od zidova i zavjesa i nemojte donositi lako zapaljivi materijal (npr. plastičnu foliju i sl.) u blizinu uređaja.
-  Umetnite posudu za masnoću (2) u osnovu (1).
-  Radi jednostavnijeg čišćenja, posuda za masnoću trebala bi biti prekrivena aluminijskom folijom.
-  Umetanje grijaće ploče (3) u osnovu.
-  Na površinu grijaće ploče kućanskim papirom nanesite malo ulja za kuhanje svaki put prije uporabe, radi poboljšanja svojstava neljepljivosti.
-  Postavite štitnik od prskanja (4) na grijaću ploču, ako je potrebno. Prorezi u štitniku od prskanja moraju sigurno zahvatiti u bradavice na grijaćoj ploči.
-  Korištenje štitnika od prskanja posebno se preporučuje pri pečenje masnijih komada. Štitnik od prskanja također služi kao zaštita od vjetra na otvorenom prostoru.
-  Umetnite termostat s kabelom napajanja (5) do kraja u utičnicu na uređaju.

Rad na stolnom roštilju

-  Ukopčajte kabel napajanja (5) u mrežnu utičnicu.
-  Zakrenite termostat (5) u željeni položaj (1 do 5).
1 = najniža temperatura
5 = najviša temperatura
-  Radna lampa (5/c) na termostatu upaljena je dok se roštilj zagrijava. Kada se dostigne potrebna temperatura, grijanje se odvija u intervalima, kako bi se temperatura održavala konstantnom.
-  Nemojte rezati hranu na površini za pečenje, da ne oštetite neljepljivu presvlaku! Pazite da ne oštetite neljepljivu presvlaku pri okretanju komada koji se peku !
-  Da isključite uređaj, zakrenite termostat na "ISKLJ".
-  Iskopčajte mrežni utikač svaki put nakon korištenja ! Pustite da se stolni roštilj dovoljno ohladi prije sklanjanja ili čišćenja !

Praktični savjeti

- **Prečke za pečenje (3/a)** idealne su za pripravu mesa, ribe i piletine. Masnoća i sok padaju kroz prečke roštilja u posudu za masnoću. To osigurava pripravu zdrave niskomasne hrane.
- **Površina za pečenje (3/b)** idealna je, na primjer, za pripravu jaja, šunke, gljiva, rajčice, luka itd. Ona je također vrlo prikladna za održavanje topline ispečene hrane.
- Mekši dijelovi mesa najprikladniji su za pečenje.
- Komadi mesa s plečke ili vratine omekšavaju ako se mariniraju preko noći.

- Za okretanje komada koji se peku treba koristiti hvataljke za roštilj, a ne vilice. Meso će tako ostati sočno iznutra i neće se isušiti.
- Hranu koja se peče ne treba okretati prečesto. Kada komadi posmeđe s obaju strana, treba ih dovršiti na nižoj temperaturi. Hrana se tako ne isušuje i jednoliko je ispečena.

Čišćenje i skrb

- ⚠ Iskopčajte mrežni utikač svaki put prije čišćenja !
Dobro osušite sve dijelove prije spremanja. Prije spajanja termostata na grijaću ploču, uvjerite se da su kontakti utikača na grijaćoj ploči suhi. Ako je potrebno, obrišite ih krpom ili pažljivo istresite vodu.

Termostat

- ⚠ Zapamtite da voda ne smije ući u termostat ni pod kojim okolnostima. Nikada ne perite uređaj pod tekućom vodom, čak niti u vodi za ispiranje.

- 👉 Termostat čistite vlažnom krpom.

Grijaća ploča, štitnik od prskanja

Komponente grijaće ploče potpuno su zabrtvljene. Stoga se ona smije prati u perilici suđa.

- 👉 Grijaću ploču i štitnik od prskanja perite u vodi za ispiranje ili u perilici suđa.

- ⚠ Ni pod kojim okolnostima nemojte koristiti abrazivna sredstva za čišćenje, abrazivne kućanske jastučice za čišćenje, metalnu vunu itd. jer sve to može oštetiti neljepljivu presvlaku grijaće ploče.

- 📌 Debela prljavština najbolje se uklanja vlažnom krpom. Mekana četka za boce prikladna je za čišćenje okanaca među prečkama za pečenje.

Osnova, posuda za masnoću

- 👉 Osnovu i posudu za masnoću treba čistiti vlažnom krpom ili u vodi za ispiranje.

- ⚠ Nemojte prati osnovu i posudu za masnoću u perilici suđa !
Nemojte koristiti abrazivna sredstva za čišćenje, abrazivne kućanske jastučice za čišćenje, metalnu vunu itd. jer sve to može oštetiti površine.

Spremanje

- 👉 Najbolje je spremati stolni roštilj sastavljen.

- ⚠ Posebno pripazite da se termostat ne ošteti.

Tehnički podaci

Mrežni napon: 230 V
Potrošnja snage: 2000 W

- Ⓒ Ovaj aparat je u skladu sa sljedećim EC direktivama:

- Direktiva o niskom naponu 2006/95/EC
- EMC direktiva 89/336/EEC sa dopunama 92/31/EEC i 93/68/EEC

SRB

Dragi kupče

Molimo da pažljivo pročitate ova uputstva za upotrebu.

Pre svega, molimo vas da se držite bezbednosnih uputstava na početnih nekoliko strana ovih uputstava za rad! Molimo vas da sačuvate ova uputstva za rad za buduće savete. Ako je izvedivo, predajte ove upute sledećem vlasniku aparata.

 Trougao upozorenja i/ili ključne reči **(Opasnost!, Oprez !, Važno!)** privlače vašu pažnju na informacije koje su važne za vašu bezbednost ili dobro funkcionisanje aparata. Bitno je da se ove informacije uvažavaju.

 Ovaj simbol vas vodi korak po korak kroz radnu proceduru vašeg aparata.

 Uz ovaj simbol dobijate dodatne informacije i praktične savete o korišćenju aparata.

 Detelina označava savete i informacije o ekonomskoj i ekološkoj upotrebi aparata.

Opis aparata

- 1 Osnovni okvir
- 2 Sud za masnoću
- 3 Grejna ploča (nelepljiva prevlaka) sa grejnim elementom od 2000 W i toplinski izolovanim drškama.
 - a Rešetke roštilja
 - b Površina roštilja
- 4 Štitnik od prskanja
- 5 Termostat sa glavnim strujnim vodom
 - c Radna lampa
- 6 Pločica tipa (1 ispod grejne ploče i 1 ispod termostata)

Bezbednosna uputstva

Ovaj aparat odgovara prihvaćenim tehnološkim standardima u pogledu bezbednosti i nemačkom Zakonu o bezbednosti aparata. Ipak, kao proizvođač uvereni smo da je naša dužnost upoznati vas sa sledećim bezbednosnim uputstvima:

Opšta bezbednost

- Uređaj može da se priključi na el. mrežu samo ako su napon i frekvencija u saglasnosti sa specifikacijama na nazivnoj pločici!
- Nikad ne podižite aparat ako
 - je strujni vod oštećen,
 - je kućište oštećeno.
- Nikada ne potežite glavni strujni vod da izvučete utikač iz utičnice.
- Zbog izbegavanja opasnosti, ako je priključni vod ovog aparata oštećen, proizvođač mora da ga zameni, njegovo servisno odeljenje ili podjednako kvalifikovano lice.
- Opravke ovog uređaja smeju da obavljaju samo kvalifikovani servisni inženjeri. Nepravilne opravke mogu biti izvor značajnih opasnosti. Ako opravke postanu potrebne, molimo da se obratite Odeljenju za brigu o kupcima ili vašem ovlašćenom distributeru.
- Ovim aparatom ne smeju rukovati lica (uključujući decu) sa smanjenim telesnim, čulnim ili mentalnim sposobnostima, ili sa nedovoljnim iskustvom i znanjem, osim ako se takva lica ne nalaze pod nadzorom ili ih u upotrebu ovog aparata upućuje lice odgovorno za njihovu bezbednost.

Bezbednost dece

- **Nikad ne ostavljajte aparat bez nadzora dok je uključen i budite naročito pažljivi ako su mala deca u blizini!**

- Deca trebaju biti pod nadzorom kako bi se osiguralo da se ne igraju ovim uređajem.

Kod upotrebe ovog aparata treba paziti na sledeće

- **Oprez sa vrućim površinama! Opasnost od povreda!** Dostite da se aparat dovoljno ohladi pre čišćenja ili uklanjanja. Uvek ga podižite samo za toplinski izolovane drške.
- Glavni strujni kabl ne sme dolaziti u kontakt sa bilo kojim vrućim delom aparata. Aparat nikad ne stavljajte na otvoreni plamen ili blizu njega, na grejnu ploču ili u vruću peć.
- Glavni strujni kabl sa termostatom ne sme nikad da se ovlaži. Nikada ne perite aparat pod tečnom vodom, čak niti u vodi za ispiranje.
- Mora se koristiti isključivo odgovarajući glavni strujni kabl sa termostatom.
- Uređaj se mora priključivati samo u uzemljene utičnice. Ako je potrebno, može da se koristi produžni kabl prikladan za 10 A.
- Izbegnite opasnost od spoticanja kad priključujete kabl napajanja strujom. On nikad ne sme doći u kontakt sa vodom ili drugim tečnostima.
- Ploča roštilja mora da se uključi samo kad je na postolju i sa pričvršćenim sudom za masnoću.
- Na grejnu ploču nikad ne stavljajte aluminijumsku foliju, lonce, tave ili slične predmete, jer to može dovesti do akumulacije toplote, koja može da uništi plastične delove i prevlaku.
- Aparat je namenjen samo za upotrebu u zatvorenom.
- Kad se koristi u zatvorenim prostorijama obezbedite odgovarajuću ventilaciju.
- Svaki put nakon čišćenja i svaki put pre upotrebe morate se uveriti da su kontakti utikača na grejnoj ploči suvi.

- Aparat se mora isključiti, a utikač glavnog strujnog voda izvući svaki put pre čišćenja i održavanja.
- Proizvođač ne prihvata nikakvu odgovornost za štete nastale usled nepodesne ili nepravilne upotrebe.

Odbacivanje



Ambalažni materijal

Ambalažni materijali nisu štetni za okolinu i mogu se reciklirati. Plastične komponente identifikuju se po oznakama, npr. >PE<, >PS< itd. Molimo vas da ambalažne materijale odlažete u odgovarajuće kontejnere na odlagalištima otpada.



Stari aparat



Simbol  na proizvodu ili na njegovoj ambalaži označava da se taj proizvod ne sme tretirati kao otpad iz domaćinstva. Takav proizvod treba predati na odgovarajuće prikupljalište za recikliranje električne i elektroničke opreme. Pobrinnuši se da je proizvod pravilno odbačen, pomoći ćete u sprečavanju mogućih negativnih posledica za okolinu i ljudsko zdravlje, koje bi inače mogle biti uzrokovane neodgovarajućim odlaganjem ovog proizvoda na otpad. Za detaljnije informacije o recikliranju ovog proizvoda, molimo obratite se svojoj lokalnoj gradskoj upravi, vašoj službi za odlaganje otpada iz domaćinstva ili u prodavnicu gde ste kupili taj proizvod.

SRB

Rad

Prije prve uporabe uređaja, skinite s njega sve nalepnice i temeljito ga očistite (vidi "Čišćenje i održavanje").

Pripremane stonog roštilja



Aparat stavite samo na potpuno ravnu i stabilnu površinu a ne na osetljive površine.

Pazite na potrebno bezbedno odstojanje od zidova i zavesa i nemojte prinositi bilo koji lako zapaljivi materijal (npr. plastični film i sl.) u blizinu aparata.



Umetnite sud za masnoću (2) u osnovni okvir (1).



Zbog jednostavnijeg čišćenja, sud za masnoću trebala bi prekrivati aluminijumskom folijom.



Umetanje grejne ploče (3) u osnovni okvir.



Na površinu grejne ploče hartijom za domaćinstvo nanesite malo zejtina svaki put pre upotrebe, zbog poboljšanja svojstava nelepljivosti.



Postavite štitnik od prskanja (4) na grejnu ploču ako je potrebno. Prorezi u štitniku od prskanja moraju sigurno zahvatiti jezičke na grejnoj ploči.



Korištenje štitnika od prskanja posebno se preporučuje za prženje masnijih komada. Štitnik od prskanja takođe služi kao zaštita od vetra na otvorenom prostoru.



Umetnite termostat sa kablom napajanja (5) do kraja u utičnicu na aparatu.

Rad na stonom roštilju



Priključite strujni kabl napajanja (5) u mrežnu utičnicu.



Okrenite termostat (5) u željeni položaj (1 do 5).
1 = najniža temperatura
5 = najviša temperatura



Radna lampa (5/c) na termostatu upaljena je dok se roštilj zagreva. Kad se dostigne potrebna temperatura, zagrevanje se odvija u intervalima, kako bi se temperatura održavala konstantnom.



Nemojte rezati hranu na površini za pečenje, da ne oštetite nelepljivu prevlaku!

Pazite da ne oštetite nelepljivu prevlaku kad okrećete komade koji se peku!



Da isključite uređaj, okrenite termostat na "ISKLJ".



Izvcucite mrežni utikač svaki put nakon korišćenja! Pustite da se stoni roštilj dovoljno ohladi pre uklanjanja ili čišćenja !

Praktični saveti

- **Rešetke roštilja (3/a)** idealne su za pripremanje mesa, ribe i peradi. Masnoća i sok padaju kroz rešetke roštilja u sud za masnoću. To osigurava pripremu zdrave niskokalorične hrane.
- **Površina roštilja (3/b)** idealna je, na primer, za pripremanje jaja, šunke, pečurki, paradajza, luka itd. Ona je takođe veoma prikladna za održavanje topline pečene hrane.
- Mekši delovi mesa najprikladniji su za pečenje.
- Komadi mesa sa plečke ili vrata omekšavaju ako se mariniraju preko noći.

- Za okretanje komada koji se peku treba koristiti hvataljke za roštilj, a ne vilice. Meso će tako ostati sočno iznutra i neće se isušiti.
- Hranu koja se peče ne treba okretati suviše često. Kada komadi posmeđe na obe strane, treba ih dovršiti na nižoj temperaturi. Hrana se tako ne isušuje i jednoliko je ispečena.

Čišćenje i održavanje

-  Izvucite mrežni utikač svaki put pre čišćenja!

Dobro osušite sve delove pre odlaganja. Pre spajanja termostata na grejnu ploču, uverite se da su kontakti utikača na grejnoj ploči suvi. Ako je potrebno, obrišite ih krpom ili pažljivo istresite vodu.

Termostat

-  Zapamtite da voda ne sme da proдре u termostat ni pod kojim okolnostima! Nikada ne perite aparat pod tečnom vodom, čak niti u vodi za ispiranje.

-  Termostat čistite vlažnom krpom.

Grejna ploča, štitnik od prskanja

Komponente grejne ploče potpuno su zaptivene. Stoga se ona sme da se pere u mašini za pranje sudova.

-  Grejnu ploču i štitnik od prskanja perite u vodi za ispiranje ili u mašini za pranje sudova.

-  Ni pod kojim okolnostima nemojte koristiti abrazivna sredstva za čišćenje, abrazivne jastučice za čišćenje, metalnu vunu itd. jer sve to može oštetiti nelepljivu prevlaku grejne ploče.

-  Debela prljavština najbolje se uklanja vlažnom krpom. Mekana četka za boce prikladna je za čišćenje spleta među rešetkama roštilja.

Osnovni okvi, sud za masnoću

-  Osnovni okvir i sud za masnoću treba čistiti vlažnom krpom ili u vodi za ispiranje.

-  Nemojte prati osnovni okvir i sud za masnoću u perilici suđa! Nemojte koristiti abrazivna sredstva za čišćenje, abrazivne jastučice za čišćenje, metalnu vunu itd. jer sve to može da ošteti površinu.

Čuvanje

-  Stoni roštilj najbolje je čuvati sastavljen.

-  Posebno pripazite da se termostat ne ošteti.

Tehnički podaci

Mrežni napon: 230 V
Potrošnja snage: 2000 W

-  Ovaj uređaj usaglašen je sa sledećim EC direktivama:

- Direktiva o niskom naponu 2006/95/EC
- EMC Direktiva 89/336/EEC sa amandmanima 92/31/EEC i 93/68/EEC

RO

RO Stimate client,

Vă rugăm să citiți cu atenție aceste instrucțiuni de utilizare. Instrucțiunile de siguranță din primele pagini ale acestor instrucțiuni de utilizare! Vă rugăm să păstrați aceste instrucțiuni de utilizare pentru consultări ulterioare. Dacă este cazul, înmânați aceste instrucțiuni mai departe unui eventual nou proprietar al aparatului.

 Prin utilizarea triunghiului de avertizare și/sau a cuvintelor cheie (**Pericol! Atenție! important!**), sunt scoase în evidență informațiile importante pentru siguranța dumneavoastră sau pentru funcționarea corectă a aparatului. Este foarte important ca aceste informații să fie respectate.

 Acest simbol vă ghidează pas cu pas prin procesul de utilizare a aparatului.

 După acest simbol veți primi informații suplimentare asupra aplicațiilor practice și a utilizării aparatului.

 Sfaturile și informațiile despre utilizarea aparatului în mod economic și ecologic sunt marcate cu trifoii.

Descrierea aparatului

- 1 Cadru de bază
- 2 Tavă pentru captarea picăturilor
- 3 Plita electrică (strat neadeziv) cu elemente de încălzire de 2000 W și mânere izolate termic
 - a Bare de grătar
 - b Suprafața grătarului
- 4 Apărătoare
- 5 Termostat cu cablu de alimentare
 - c Lampă de operare
- 6 Placă cu specificații tehnice (1 în parte de dedesubt a plitei electrice și 1 sub termostat)

! Instrucțiuni de siguranță

Acest aparat este în conformitate cu standardele tehnologice acceptate referitoare la siguranță și cu Legea germană privind securitatea aparatelor. Cu toate acestea, în calitate de producător, considerăm că este datoria noastră să vă aducem la cunoștință următoarele instrucțiuni de siguranță.

Măsuri generale de siguranță

- Aparatul trebuie să fie cuplat la o sursă de alimentare care are o tensiune și o frecvență care să corespundă cu specificațiile plăcii indicatoare a caracteristicilor tehnice.
- Nu ridicați niciodată aparatul dacă
 - cablul este deteriorat,
 - carcasa este deteriorată.
- Nu utilizați niciodată cablul pentru a scoate ștecărul din priză.
- Pentru a evita situațiile periculoase, în cazul în care cablul de conectare al aparatului este deteriorat, acesta trebuie să fie înlocuit de către producător, de către departamentul de service clienți sau se către o persoană calificată.
- Repararea acestui aparat poate fi efectuată numai de către ingineri calificați din centrul de asistență. Reparațiile necorespunzătoare reprezintă un pericol considerabil. În cazul în care reparațiile sunt absolut necesare, vă rugăm să contactați Departamentul de asistență clienți sau dealerul dumneavoastră autorizat.
- Acest aparat nu este destinat utilizării de către persoane (inclusiv copii) cu capacități psihice, senzoriale sau mentale reduse sau fără experiență și cunoștințe în afara cazurilor în care lea fost acordată o instruire sau supraveghere inițială cu privire la utilizarea aparatului de către o persoană responsabilă pentru siguranța acestora.

Măsuri de siguranță pentru copii

- Nu lăsați aparatul nesupravegheat atunci când funcționează și supravegheați-l mai atenți atunci când sunt copiii prin preajmă.
- Copiii trebuie supravegheați pentru a fi siguri că nu se joacă cu aparatul.

Chestiuni care trebuie avute în vedere atunci când utilizați aparatul

- **Atenție la suprafețele fierbinți! Pericol de vătămare!** Permiteți răcirea suficientă a aparatului înainte de a-l curăța sau deplasa. Ridicați întotdeauna doar de mânerele izolate termic.
- Cablul de alimentare nu trebuie să intre în contact cu părțile fierbinți ale aparatului. Nu așezați niciodată aparatul deasupra sau lângă un foc deschis, plită sau cuptor încins.
- Cablul de alimentare și termostatul nu trebuie să se ude niciodată. Nu curățați și nu clătiți niciodată sub jet de apă.
- Trebuie utilizate doar cablu de alimentare și termostat corespunzătoare.
- Aparatul trebuie să fie cuplat doar la o priză cu împământare. Dacă este necesar, se poate utiliza un cablu de prelungire pentru 10 A.
- Evitați pericolul de împiedicare atunci când cuplați cablul de alimentare. Nu trebuie să intre niciodată în contact cu apa sau cu alte lichide.
- Tava grătarului trebuie să fie operată pe cadrul de baza și cu tava pentru captarea picăturilor montată corespunzător.
- Nu acoperiți niciodată plita șelectrică cu folie de aluminiu, vase, tigăi sau obiecte similare deoarece acest lucru poate avea drept consecințe acumularea de căldură, lucru care poate duce la distrugerea componentelor de natură plastică și a stratului neadeziv.

- Aparatul este destinat doar utilizării în interior.
- Atunci când este utilizat în încăperi închise, asigurați ventilația necesară.
- Trebuie să vă asigurați de faptul că, după fiecare curățare și înainte de fiecare utilizare, contactele fișei de alimentare a plitei electrice sunt uscate.
- Aparatul trebuie să fie oprit și fișa trebuie să fie scoasă din priză de fiecare dată înainte de curățare sau întreținere.
- Producătorul nu-și asumă răspunderea pentru daunele provocate din cauza utilizării necorespunzătoare sau incorecte.

Îndepărtarea deșeurilor

Materiale de ambalare

Materialele de ambalare sunt ecologice și pot fi reciclate. Componentele de plastic pot fi identificate prin marcaje precum >PE<, >PS<, etc. Vă rugăm să aruncați materialele de ambalare în containerele corespunzătoare puse la dispoziție de serviciul comunitar de depozitare a deșeurilor.

Aparatele vechi

Simbolul  de pe produs sau de pe ambalaj indică faptul că acesta nu poate fi tratat ca un reziduu menajer. În schimb, aparatul trebuie să fie dus la un punct adecvat de colectare pentru reciclarea echipamentelor electrice și electronice. Asigurându-vă că ați aruncat corect acest produs, puteți evita posibilele consecințe negative asupra mediului și sănătății umane, care pot fi afectate de eliminarea necorespunzătoare a acestui produs. Pentru mai multe informații detaliate despre reciclarea acestui produs, vă rugăm să contactați biroul local,

RO

serviciul de eliminare a reziduurilor sau magazinul unde ați achiziționat produsul.

Utilizare

Înainte de prima utilizare a aparatului, îndepărtați abțibildurile de pe aparat și curățați-l bine (consultați „Curățare și întreținere”).

Prepararea grătarului electric

 Așezați aparatul doar pe o suprafață absolut plană și stabilă și nu pe suprafețe sensibile.

Respectați distanțele de siguranță necesare până la pereți și perdele și nu apropiați de aparat materiale ușor inflamabile (de exemplu, pelicule plastice, et.).

 Introduceți tava pentru captarea picăturilor (2) în cadrul de bază (1).

 Pentru a ușura procesul de curățare, tava pentru captarea picăturilor trebuie să fie acoperită cu o folie din aluminiu.

 Introduceți plita electrică (3) în cadrul de bază.

 Înainte de fiecare utilizare, aplicați puțin ulei de gătit pe suprafața tăvii de încălzit cu ajutorul șervețelilor de bucătărie pentru proprietăți neadezive mai bune.

 Dacă este nevoie, așezați apărătoarea (4) pe suprafața de gătit. Fantele apărătoarei trebuie fixate în toarele suprafeței de gătit.

 Utilizați apărătoarea în cazul în care este indicat în mod deosebit, în cazul produselor care conțin grăsimi. Apărătoarea are rolul de protecție împotriva vântului atunci când grătarul este utilizat în spații deschise.

 Introduceți corect termostatul cu cablul de alimentare al aparatului (5) în sursa de alimentare.

Operarea grătarului electric

 Cuplați cablul de alimentare (5) la sursa de alimentare.

 Setati termostatul (5) la nivelul dorit (de la 1 la 5).

1 = temperatura cea mai scăzută
5 = temperatura cea mai înaltă

 Lampa de operare (5/c) de pe termostat este aprinsă atunci când grătarul se încălzește. Atunci când este atinsă temperatura dorită, procesul de încălzire are loc la intervale regulate pentru a păstra o temperatură constantă.

 Nu tăiați alimente pe suprafața grătarului pentru a preveni deteriorarea stratului neadeziv! Asigurați-vă de faptul că stratul neadeziv nu este deteriorat atunci când întoarceți produsele pe grătar!

 Pentru a opri funcționarea aparatului, comutați întreruptorul termostatalui în poziția „OFF”.

 Decuplați cablul de alimentare după fiecare utilizare! Înainte de a-l deplasa sau curăța, permiteți răcirea grătarului electric!

Sfaturi practice

- **Barele grătarului (3/a)** sunt ideale pentru prepararea cărnii, a peștelui sau a cărnii de pasăre. Grăsimile și sucurile se pot scurge în tava pentru captarea picăturilor printre barele grătarului. Acest lucru permite prepararea sănătoasă, cu puține grăsimi, a alimentelor.
- **Suprafața grătarului (3/b)** este ideală, de exemplu, pentru prepararea ouălor, a șuncii, ciupercilor, cartofilor, cepelor, etc. Este potrivită, de asemenea, pentru păstrarea caldă a mâncărurilor.
- Bucățiile fragede de carne sunt cele mai potrivite pentru prepararea pe grătar.

- Bucățiile de carne cum ar fi cele de la gât sau coapsă devin mai fragede dacă sunt lăsate la marinat peste noapte.
- Trebuie utilizați clești de grătar și nu furculițe pentru a întoarce produsele pe grătar. Astfel, acestea vor rămâne succulente în interior și nu se vor usca în exterior.
- Produsele nu trebuie să fie întoarse prea des pe grătar. Atunci când produsele sunt rumenite pe ambele părți, ar trebui să fie preparate mai departe la o temperatură mai mică. Alimentele nu se usucă și sunt pregătite uniform.

Curățare și întreținere

 Decuplați cablul de alimentare după fiecare utilizare!

Înainte de depozitare, uscați bine toate componentele. Asigurați-vă de faptul că sunt uscate contactele de cuplare a plitei electrice înainte de a cupla termostatul la aceasta. Dacă este necesar, ștergeți cu o cârpă sau scuturați puternic.

Termostat

 Apa nu trebuie să pătrundă sub nicio formă în interiorul termostatlui! Nu curățați și nu clătiți niciodată sub jet de apă.

 Curățați termostatul cu o cârpă umedă.

Plita electrică, apărătoarea

Componentele plitei electrice sunt sigilate în întregime. Acesta poate fi curățat de asemenea într-o mașină de spălat vase.

 Curățați plita electrică și apărătoarea în apă sau în mașina de spălat vase.

 Sub nicio formă nu utilizați agenți de curățare abrazivi, bureți de sârmă abrazivi polivalenți, „lână” metalică, deoarece acestea pot deteriora suprafața neadezivă a plitei.

 Murdăria se îndepărtează cel mai bine cu o cârpă umedă. Este recomandată utilizarea unei perii rotunde pentru curățarea barelor grătarului.

Cadrul de bază, tava pentru captarea picăturilor

 Cadrul de bază și tava pentru captarea picăturilor trebuie să fie curățate cu o cârpă umedă sau clătite cu apă.

 Nu curățați cadrul de bază și tava pentru captarea picăturilor în mașina de spălat vase!

Nu utilizați agenți de curățare abrazivi, bureți de sârmă abrazivi polivalenți, "lână" metalică, deoarece acestea pot deteriora suprafața.

Depozitare

 Este indicată depozitarea grătarului electric asamblat.

 Asigurați-vă în prealabil că termostatul nu este deteriorat.

Date tehnice

Tensiunea rețelei: 230 V

Consum de energie: 2000 W

 Acest aparat respectă următoarele Directive CE:

- Directiva 2006/95/CE privind tensiunea joasă
- Directiva 89/336/CEE referitoare la compatibilitatea electromagnetică, cu amendamentele 92/31/CEE și 93/68/CEE

LV

LV Cienījamais pircēj,

Lūdzu, uzmanīgi izlasī šīs lietošanas instrukcijas.

Pats galvenais, ievērojiet drošības noteikumus, kas aprakstīti pirmajās šo lietošanas instrukciju lapaspusēs! Lūdzu, saglabājiet šīs lietošanas instrukcijas uzziņai nākotnē. Ja ierīce tiek nodota citam lietotājam, nododiet šīs instrukcijas tālāk nākamajam ierīces īpašniekam.



Brīdinājuma trīsstūris un/vai atslēgas vārdi (**Bīstami!**, **Uzmanību!**, **Svarīgi!**), pievērš jūsu uzmanību informācijai, kas ir svarīga jūsu drošībai vai pareizai ierīces darbībai. Ir ļoti svarīgi, ka šī informācija tiek ievērota.



Šis simbols izved jūs soli pa soli cauri ierīces lietošanas aprakstam.



Blakus šim simbolam jūs saņemat papildu informāciju un praktiskus padomus par ierīces izmantošanu.



Āboliņa simbols apzīmē padomus un informāciju par ekonomisku un videi nekaitīgu ierīces izmantošanu.

Ierīces apraksts

- 1 Pamata rāmis
- 2 Pilienu savācējs
- 3 Sildītāja plāksne (pretpiedeguma pārklājums) ar 2000 W uzsildīšanas elementu un termoizolētiem rokturiem
 - a Grīla restes
 - b Grīla virsma
- 4 Šļakstu aizsargs
- 5 Termostats ar elektroenerģijas padeves vadu
 - c Darbības lampiņa
- 6 Tipa plāksne (1 zem sildītāja plāksnes un 1 zem termostata)



Drošības noteikumi

Šī ierīce atbilst pieņemtajiem tehnoloģiskajiem standartiem sasiņībā ar drošību un Vācijas ierīču drošības likumu. Tomēr mums kā ražotājam ir jūs jāiepazīstina ar šādiem drošības noteikumiem:

Vispārējā drošība

- Ierīci drīkst pievienot strāvas padevei, kuras voltāža un frekvence atbilst specifikācijām, kas norādītas uz jaudas plāksnes!
- Nekad nepaceliet ierīci, ja
 - tās vads ir bojāts,
 - korpus ir bojāts.
- Nekad nevelciet aiz vada, lai izrautu kontaktu no kontaktligzdas.
- Gadījumā, ja savienojuma vads ir bojāts, lai izvairītos no briesmām, vads jānomaina ražotājam, tā klienta servisa nodaļai vai līdzīgai kvalificētai personai.
- Remontus šai ierīcei drīkst veikt tikai apmācīti remonta meistari. No nepareiza remonta var rasties ievērojami bojājumi. Ja ir nepieciešams remonts, lūdzu sazinieties ar klientu apkalpošanas nodaļu vai savu pilnvaroto izplatītāju.
- Šo ierīci nevajadzētu izmantot personām (ieskaitot bērnus), ar samazinātām fiziskām, maņu vai garīgajām spējām, vai arī tiem, kam trūkst pieredzes un zināšanas, ja vien viņi tiek uzraudzīti vai viņiem tiek sniegta instruktāža par ierīces izmantošanu no cilvēka, kas ir atbildīgs par viņu drošību.

Bērnu drošība

- Kad ierīce ir ieslēgta, nekad neatstājiet to bez uzraudzības un uzmaniet to it īpaši, ja tuvumā atrodas mazi bērni!
- Bērni ir jāuzmana, lai pārliecinātos, ka tie nespēlējas ar ierīci.

Lietas, kas jāatceras izmantojot ierīci

- **Esiet uzmanīgi ar karstajām virsmām! Ievainojuma risks!**
Pirms tīrīšanas vai noņemšanas, ļaujiet ierīcei atdzist. Vienmēr paceliet to aiz termoizolētajiem rokturiem.
- Elektroenerģijas padeves vads nedrīkst saskarties ar kādu no karstajām ierīces detaļām. Nekad nenovietojiet ierīci virs vai netālu no atklātas liesmas, karstas plāksnes vai karstas plīts.
- Elektroenerģijas padeves vads ar termostatu nekad nedrīkst kļūt slapjš. Nekad netīriet zem tekoša ūdens, kā arī neskalojiet to ūdenī.
- Drīkst izmantot tikai atbilstošu elektroenerģijas padeves vadu ar termostatu.
- Ierīci drīkst pievienot tikai iezemētai kontaktligzdai. Ja nepieciešams var izmantot piemērotu 10 A pagarinātāju.
- Uzmanieties no aizķeršanās pievienojot elektroenerģijas padeves vadu. Tas nedrīkst saskarties ar ūdeni vai citiem šķidrumiem.
- Grīla plāksni var izmantot tikai uz pamatnes rāmja un ar uzstādītu pielienu savācēju.
- Nekad nepārklājiet sildītāja plāksni ar alumīnija foliju, katliem, pannām vai līdzīgiem priekšmetiem, jo tas var uzraisīt karstuma uzkrāšanos, kas var sabojāt plastmasas sastāvdaļas un pārklājumu.
- Ierīce paredzēta tikai lietošanai iekštelpās.
- Ja izmantojat slēgtās telpās, nodrošiniet pietiekamu ventilāciju.
- Katru reizi pēc tīrīšanas un pirms lietošanas pārļiecinieties, lai kontaktdakša uz sildītāja plāksnes ir sausa.
- Katru reizi pirms tīrīšanas un apkopes, izslēdziet ierīci un izraujiet kontaktu no kontaktligzdas.

- Ražotājs nav atbildīgs par iespējamajiem bojājumiem, kas radušies nepareizas vai nepiemērotas izmantošanas rezultātā.

Atbrīvošanās no atkritumiem



Iepakojšanas materiāls

Iepakojšanas materiāli ir videi draudzīgi un tos var nodot otrreizējai pārstrādei. Plastmasas sastāvdaļas ir apzīmētas ar apzīmējumiem, piem., >PE<, >PS<, u.t.t. Lūdzu, atbrīvojieties no iepakojuma materiāliem izmetot tos attiecīgajā konteinerī sabiedriskajā atkritumu likvidēšanas vietās.



Veca ierīce









Simbols uz produkta vai uz tā iepakojuma norāda uz to, ka šo produktu nevar uzskatīt par mājturības atkritumiem. Tā vietā tas ir jānodod attiecīgajā savākšanas vietā elektrisko un elektronisko aprīkojumu otrreizējai pārstrādei. Nodrošinot to, ka no šī produkta atbrīvojas pareizi, jūs palīdzēsiet novērst potenciālās negatīvās sekas videi un cilvēku veselībai, ko savādāk varētu izraisīt nepareiza atbrīvošanās no šī produkta. Sīkākai informācijai par šī produkta otrreizējo pārstrādi, lūdzu sazinieties ar jūsu vietējās pilsētas biroju, jūsu mājsaimniecības atkritumu atbrīvošanās servisu vai ejiet uz vietu, kur pirkāt šo produktu.

LV







Darbība

Pirms pirmās lietošanas, noņemiet no ierīces jebkādas uzlīmes un rūpīgi to iztīriet (skatīt "Tīrīšana un kopšana").

Galda grila sagatavošana

-  Novietojiet ierīci tikai uz pilnīgi gludas, stabilas un izturīgas virsmas.
Ievērojiet nepieciešamo drošo attālumu no sienām un aizkariem, un nenovietojiet viegli uzliesmojošus materiālus (piem., plastmasas plēvi u.t.t.) tuvu ierīcei.
-  Ievietojiet pilienu savācēju (2) pamatnes rāmī (1).
-  Lai atvieglotu tīrīšanu, pilienu savācējā ieklājiet alumīnija foliju.
-  Sildītāja plāksnes ievietošana (3) pamatnes rāmī.
-  Katru reizi pirms lietošanas, ar papīra dvieļa palīdzību uzklājiet nedaudz cepamās eļļas uz sildītāja plāksnes, lai nodrošinātu virsmas pretpiedeguma īpašības.
-  Ja nepieciešams, uzlieciet šjakstu aizsargu(4) uz sildītāja plāksnes. Šjakstu aizsarga atverēm ir stingri jāsaslēdzas ar sildītāja plāksnes spailēm.
-  Šjakstu aizsarga izmantošana ir īpaši ieteicama, kad tiek cepti taukus saturoši ēdieni. Šjakstu aizsargs kalpo arī kā vēja sargs.
-  Kārtīgi ievietojiet termostatu ar elektroenerģijas padeves vadu (5) ierīces ligzdā.

Galda grila izmantošana

-  Pievienojiet elektroenerģijas vadu (5) elektroenerģijas tīkla padevei.
-  Pagrieziet termostatu (5) uz vēlamo iestatījumu (no 1 līdz 5).
1 = zemākā temperatūra
5 = augstākā temperatūra
-  Darbības lampiņa (5/c) uz termostata deg, kamēr grils uzsilst. Kad temperatūra ir sasniegta, uzkaršana notiek laika intervālos, lai nodrošinātu patstāvīgu temperatūru.
-  Negrieziet pārtiku uz grilēšanas virsmas, lai nebojātu pretpiedeguma pārklājumu!
Pārļecinieties, lai pretpiedeguma pārklājums netiek bojāts griežot grilējamus ēdienus!
-  Lai izslēgtu ierīci, pagrieziet termostatu uz "OFF" (izslēgt).
-  Izraujiet kontaktdakšu katru reizi pēc lietošanas! Pirms noņemšanas un tīrīšanas, ļaujiet galda grilam atdzist!

Praktiskie padomi

- **Grila restes (3/a)** ir lieliski piemērotas gaļas, zivs un mājputnu gaļas gatavošanai. Tauki un sulas notecēs pilienu savācējā caur grila restītēm. Tas garantē veselīgu, beztauku ēdiena gatavošanu.
- **Grila virsma (3/b)** ir lieliski piemērota olu, šķiņķa, sēņu, tomātu, sīpolu u.c. gatavošanai. Tā arī ir ideāli piemērota, lai uzturētu ēdianu siltu.
- Mīkstākie gaļas gabali ir ideāli piemēroti grilēšanai.
- Tādi gaļas gabali kā plecs vai kakls kļūst mīkstāki, ja tie uz vienu nakti tiek atstāti marinādē.

- Ēdienu apgrīšanai vajadzētu izmantot grila standziņas, nevis dakšas. Ēdieni paliks sulīgi no iekšpuses un nebūs sausi no ārpuses.
- Grila ēdienus nevajadzētu grozīt pārāk bieži. Kad ēdieni ir apbrūnināti no abām pusēm, tos vajadzētu pabeigt gatavot pie zemākas temperatūras. Ēdiens nesažūst un tiek izcepts daudz vienmērīgāk.

Tīrīšana un kopšana

- ⚠ Izraujiet kontaktdakšu katru reizi pēc lietošanas!
Pirms glabājat grila daļas, kārtīgi tās izžāvējiet. Pārliecinieties vai sildītāja plāksnes kontakti ir sausi pirms pievienojat termostatu pie sildītāja plāksnes. Ja nepieciešams, notīriet ar lupatu vai izkراتiet ārā ūdeni.

Termostats

- ⚠ Atcerieties, ka ūdens nekādā gadījumā nedrīkst iekļūt ierīces iekšpusē! Nekad netīriet zem tekoša ūdens, kā arī neskalojiet to ūdenī.

- ☞ Tīriet termostatu ar mitru lupatiņu.

Sildītāja plāksne, šļakstu aizsargs

Sildītāja plāksnes sastāvdaļas ir pilnīgi izolētas. Tādēļ tās var mazgāt trauku mazgājamā mašīnā.

- ☞ Mazgājiet sildītāja plāksni un šļakstu aizsargu ūdenī vai trauku mazgājamā mašīnā.

- ⚠ Nekādā gadījumā neizmantojiet abrazīvus tīrīšanas līdzekļus, abrazīvas vispārējas izmantošanas metāla švames, katlu berzmo u.c., jo tās var sabojāt sildītāja plāksne pretpiedeguma pārklājumu.

- ⓘ Biežus netīrumus vislabāk var notīrīt ar mitrinātu lupatu. Mīksta pudeļu birste ir piemērota tīrīšanai starp grila restītēm.

Pamatnes rāmis, pilienu savācējs

- ☞ Pamatnes rāmi un pilienu savācēju vajadzētu tīrīt ar mitru lupatu vai noskalot ūdenī.

- ⚠ Nemazgājiet pamatnes rāmi un pilienu savācēju trauku mazgājamā mašīnā!

Neizmantojiet abrazīvus tīrīšanas līdzekļus, abrazīvas vispārēja pielietojuma metāla švames, katlu berzmo u.c., jo tās var sabojāt virsmu.

Uzglabāšana

- ☞ Vislabāk uzglabāt galda grilu samontētu.

- ⚠ It īpaši uzmanieties, lai netiek sabojāts termostats.

Tehniskie dati

Strāvas padeve: 230 V
Strāvas patēriņš : 2000 W

- Ⓒ Šī ierīce atbilst sekojošajām EK direktīvām:

- Zemas voltāžas direktīva 2006/95/EK
- EMC Direktīva 89/336/EEK ar labojumiem 92/31/EEK un 93/68/EEK

LT

LT Brangus vartotojau,

Prašome atidžiai perskaityti šią naudojimo instrukciją.

Pirmiausia prašome laikytis saugumo nurodymų, esančių pirmuose naudojimo instrukcijos puslapiuose! Išsaugokite šią naudojimo instrukciją ateičiai. Jei prietaisas galiojantis, perduokite šias instrukcijas kitam prietaiso savininkui.



Įspėjamasis trikampis ženklas ir (ar) raktiniai žodžiai (**Pavojus!**, **Įspėjimas!**, **Svarbu!**) atkreipia dėmesį į informaciją, svarbią jūsų saugimui ar tinkamam prietaiso veikimui. Būtina laikytis šių instrukcijų.



Šis simbolis žymimas šalia prietaiso naudojimo instrukcijos etapų.



Šalia šio simbolio pamatysite papildomą informaciją ir praktiškus šio prietaiso naudojimo patarimus.



Dobilo lapas žymi patarimus ir informaciją, susijusią su energiją taupančiais ir aplinkai nekenksmingais prietaiso naudojimo būdais.

Prietaiso aprašymas

- 1 Korpusas
- 2 Padėklas lašėjimui
- 3 Šildomasis padėklas (nepilimpančiu paviršiumi) su 2000 W galingumo kaitinimo elementu ir termiškai izoliuotomis rankenomis
 - a Grilio grotelės
 - b Grilio paviršius
- 4 Apsauga nuo taškymo
- 5 Termostatas su elektros laidu
 - cVeikimo lemputė
- 6 Duomenų plokštelė (1 po šildomuoju padėklų ir 1 po termostatu)

**Saugumo taisyklės**

Šis prietaisas atitinka priimtus techninius standartus remiantis saugumo reikalavimais ir Volietijos įrenginių saugos įstatymu. Tačiau, kaip gamintojai, mes laikome savo pareiga supažindinti jus su šiomis saugumo taisyklėmis.

Bendros saugumo taisyklės

- Prietaisas turi būti įjungtas tik į tokį maitinimo laidą, kurio įtampa ir dažnis atitinka duomenų plokštelėje nurodytas specifikacijas!
 - Nenaudokite prietaiso, jei:
 - pažeistas laidas,
 - pažeistas korpusas.
 - Niekada netraukite kištuko laikydami uel laidą.
 - Jei pažeistas maitinimo laidas, norint išvengti pavojaus, jį turi pakeisti gamintojas, techninio aptarnavimo agentas ar panašią kvalifikaciją turintis asmuo.
 - Prietaisą gali taisyti tik kvalifikuoti aptarnavimo inžinieriai. Dėl nekvalifikuoto taisymo gali kilti didelis pavojus. Jei prietaisą būtina taisyti, susisiekite su Klientų aptarnavimo skyriumi ar įgaliotu atstovu.
 - Šio prietaiso negali naudoti asmenys (įskaitant vaikus) su mažesniais fiziniiais, jutiminių ar psichiniais sugebėjimais, taip pat neturintys pakankamai patirties ir žinių, išskyrus atvejus, kai už šių asmenų saugą atsakingas asmuo juos tinkamai instruktuoja ir, pradėjęs darbą, kurį laiką stebi.
- Vaikų sauga**
- Niekada nepalikite įjungto prietaiso be priežiūros, būkite ypač atidūs aplink esant mažiems vaikams!
 - Vaikams neturi būti leidžiama žaisti prietaisu.

Naudodami prietaisą atminkite šiuos dalykus

- **Saugokitės karštų paviršių! Galite susižeisti!** Prieš valydami ar ardydami leiskite prietaisui pakankamai atvėsti. Visada kelkite tik už termiškai izoliuotų rankenų.
- Saugokite, kad elektros laidas neprisiliestų prie jokios karštos prietaiso dalies. Nedėkite prietaiso ant arba šalia atviros ugnies, karštos plokštės ar karštos orkaitės.
- Elektros laidas ir termostatas jokiū būdu negali sušlapti. Niekada nevalykite prietaiso po tekančiu vandeniu ar skalavimo vandenyje.
- naudokite tik atitinkamą elektros laidą su termostatu.
- Prietaisą galima įjungti tik į išžemintą maitinimo lizdą. Jei reikia, galima panaudoti ilgintuvą, tinkamą 10 A.
- Jungdami elektros laidą venkite išjungimo pavojaus. Laidas negali turėti jokio kontakto su vandeniu ar kitais skysčiais.
- Grilio padėklas gali būti įjungtas tik kai yra uždėtas ant korpuso, ir tik, aki pritaisytas padėklas lašėjimui.
- Niekada neapdenkite šildomojo padėklo aliuminio folija, nedėkite ant jo puodų, keptuvių ir panašių daiktų, nes dėl to gali susikaupti šiluma, kuri sugadins plastikines sudedamąsias dalis ir dangą.
- prietaisas skirtas naudoti tik patalpoje.
- Kai jis naudojamas uždaroje patalpoje, užtikrinkite tinkamą ventiliaciją.
- Kas kartą po valymo ir prieš naudojimą įsitikinkite, kad kištukiniai lizdai and šildomojo padėklo yra sausi.
- Prieš valymą ir apžiūrą prietaisą visada išjunkite ir ištraukite maitinimo kištuką.
- Gamintojas neprisiima jokios atsakomybės už bet kokią žalą dėl netinkamo ar neteisingo prietaiso naudojimo.

Šalinimas



Įpakavimo medžiaga

Įpakavimo medžiagos yra nekenksmingos aplinkai, jas galima perdirbti. Plastikiniai komponentai pažymėti ženklais, pavyzdžiui, >PE<, >PS<, ir t.t. Prašome išmesti įpakavimo medžiagas į tinkamą konteinerį komunalinėms atliekoms skirtose vietose.



Pasenęs prietaisas

Ant produkto arba įpakavimo









esantis  simbolis rodo, kad produkto negalima išmesti komunalinėms atliekoms skirtose vietose. Todėl produktą reikia atiduoti elektrinių ir elektroninių atliekų surinkimo centrui. Užtikrindami, kad nenaudojamas produktas bus tinkamai išmestas, padėsite išvengti neigiamų padarinių aplinkai ir žmonių sveikatai. Norėdami gauti smulkesnės informacijos apie produkto išmetimą, kreipkitės į vietinę miesto tarnybą, buitinių atliekų išmetimo centrą ar parduotuvę, kurioje pirkote šį produktą.

LT







Naudojimas

Prieš naudodami prietaisą pirmą kartą, pašalinkite ant prietaiso esančius lipdukus ir kruopščiai jį išvalykite (žr. skyrelį „Valymas ir priežiūra“).

Stalinio grilio paruošimas

-  padėkite prietaisą tik ant visiškai lygaus, stabilaus ir neįtraus paviršiaus.
Laikykite prietaisą saugiu atstumu nuo sienų ir užuolaidų ir nepriartinkite prie prietaiso jokių lengvai užsidegančių medžiagų (pvz., plastiko plėvelės).
-  Įstatykite padėklą lašėjimui (2) į korpusą (1).
-  Kad būtų lengviau valyti, padėklas lašėjimui turėtų būti padengtas aliuminio folija.
-  Įdėkite šildomąjį padėklą (3) į korpusą.
-  Kiekvieną kartą prieš naudodami ant šildomojo padėklo su virtuviniu popieriumi užtepkite šiek tiek kepimo aliejaus, kad neprikeptų.
-  Jei reikia, ant šildomojo padėklo (4) uždėkite apsaugą nuo taškymo. Apsaugos nuo taškymo angos turi tiksliai apgaubti šildomojo padėklo ašes.
-  Apsaugą nuo taškymo ypač rekomenduojama naudoti kepant produktus, turinčius riebalų. Apsauga nuo taškymo taip pat gali būti naudojama vėjui užstoti.
-  Iki galo įkiškite termostatą su elektros laidu (5) į prietaiso kištukinį lizdą.

Stalinio grilio naudojimas

-  Įjunkite elektros laidą (5) į maitinimo tinklą.
-  Pasirinkite termostato (5) stiprumą (nuo 1 iki 5).
1 = žemiausia temperatūra
5 = aukščiausia temperatūra
-  Veikimo lemputė (5/c) dega tol, kol grilis kaista. Kai pasiekama reikiama temperatūra, kad ji būtų nuolat vienoda, kaitinimas vyksta intervalais.
-  Ant grilio nepjaustykite maisto produktų, kad nepažeistumėte nepridegančio paviršiaus!
Apversdami kepamus griliu produktus įsitikinkite, kad nepridegantis paviršius nepažeistas!
-  Norėdami išjungti prietaisą, pasukite termostatą į padėtį „OFF“.
-  Kiekvieną kartą baigus naudoti prietaisą, ištraukite laidą iš maitinimo lizdo! prieš išardydami ir valydami leiskite staliniam griliui atvėsti!

Praktiniai patarimai

- Grilio **grotelės (3/a)** puikiai tinka mėsai, žuviai ir paukštienai ruošti. Riebalai ir sultys per grilio groteles nuvarva ant padėklo lašėjimui. Taip pagamintas maistas yra sveikas ir jame yra mažai riebalų.
- Grilio **paviršius (3/b)** puikiai tinka kiaušiniams, kumpiui, grybams, pomidorams, svogūnams ir t.t. ruošti. Jis taip pat tinka maisto šilumai palaikyti.
- Geriausiai griliu kepti tinka minkštos mėsos gabaliukus.
- Mėsa iš paties ar kaklo suminkštėja per naktį pamarinavus.
- Griliumi kepamus produktus apverskite ne šakutėmis, o grilio žnyplėmis. taip produktai viduje liks sultingi ir nesudžiūs.
- Griliu kepamų maisto produktų dažnai vartyti nereikia. Kai produktai paruduoja iš abiejų pusių, juos galite kepti žemoje temperatūroje. Tada maistas neišdžiūsta ir tolygiau iškepa.

Valymas ir priežiūra

- ⚠ Kiekvieną kartą prieš valydami prietaisą, ištraukite laidą iš maitinimo lizdo! Prieš padedant prietaisą visos dalys turi būti visiškai išdžiovintos. prieš jungdami termostatą prie šildomojo padėklo, įsitinkite, kad šildomojo padėklo kištukiniai lizdai yra sausi. Jei reikia, išvalykite šluoste arba kruopščiai iškratykite vandenį.

Termostatas

- ⚠ Įsidėmėkite, kad vanduo jokių būdu negali prasiskverbti į termostato vidų! Niekada nevalykite prietaiso po tekančiu vandeniu ar skalavimo vandenyje.
- ☞ Valykite termostatą drėgna šluoste.

Šildomasis padėklas, apsauga nuo taškymo

Šildomojo padėklo sudedamosios dalys yra visiškai sandarios. Todėl jį galima plauti indaplovėje.

- ☞ Šildomąjį padėklą ir apsaugą nuo taškymo plaukite skalavimo vandenyje arba indaplovėje.

- ⚠ Jokiu būdu nenaudokite šlifuojamųjų valymo priemonių, šiurkščių šveičiamųjų kempinių, metalinės vatos ir pan., nes jie gali pažeisti nepridegantį šildomojo padėklo paviršių.

- i Riebalų dėmes geriausia valyti drėgna šluoste. Minkštas šepetys buteliams plauti tinka valyti tarp sienelių ir grilio grotelių.

Korpusas, padėklas lašėjimui

- ☞ Korpusą ir padėklą lašėjimui valykite drėgna šluoste arba skalavimo vandenyje.

- ⚠ Nevalykite korpuso ir padėklo lašėjimui indaplovėje!

Nenaudokite šlifuojamųjų valymo priemonių, šiurkščių šveičiamųjų kempinių, metalinės vatos ir pan., nes jie gali pažeisti paviršių.

Laikymas

- ☞ Geriausia stalinį grilį laikyti surinktą.

- ⚠ Ypač gerai įsitinkite, kad termostatas nepažeistas.

Techniniai duomenys

Elektros įtampa: 230 V
Energijos suvartojimas : 2000 W

Ⓒ Šis prietaisas atitinka žemiau nurodytas ES direktyvas:

- Direktyvą dėl žemos įtampos 2006/95/EC
- EMC direktyvą 89/336/EEC su pataisomis 92/31/EEC ir 93/68/EEC

EST

EST Lugupeetud klient

Palun lugege tähelepanelikult käesolevat kasutusjuhendit. Eriti oluline on järgida käesoleva kasutusjuhendi esimestel lehtedel toodud ohutusjuhiseid! Palun hoidke kasutusjuhend alles. Andke see kasutusjuhend edasi ka seadme järgmisele omanikule.



Hoiatuskolmnurk ja/või märgusõnad (Ohtlik!, Ettevaatust!, Tähtis!) tõmbavad teie tähelepanu informatsioonile, mis on teie ohutuse või seadme õige funktsioneerimise seisukohalt oluline. Seda infot tuleb kindlasti järgida.



See kujutis juhatab teid sammhaaval läbi teie seadme tööprotseduuri.



Selle kujutise kõrval esitatakse täiendavat teavet ja praktilisi nõuandeid seadme kasutamise kohta.



Ristikheina kujutise juures on nõuanded ja teave seadme ökonoomse ja keskkonnasõbraliku kasutamise kohta.

Seadme kirjeldus

- 1 Alusraam
- 2 Aluskandik
- 3 Kuumutusplaat (kleepumisvastane kate) 2000 W küttekeha ja soojusisolatsiooniga käepidemetega
 - a Grillvõre
 - b Grillimispind
- 4 Pritsmekaitse
- 5 Termostaat ja toitejuhe
 - c Märgutuli
- 6 Tüübi plaat (1 kuumutusplaadi ja 1 termostaadi all)

**Ohutusjuhised**

Käesolev seade on kooskõlas Saksa seadmeohutuse seadusega ja ohutuse kohta sätestatud tehnoloogiliste standarditega. Kuid seadme tootjana peame me oma kohuseks tutvustada teile järgmisi ohutusjuhiseid.

Üldine ohutus

- Seadme võib ühendada ainult sellisesse võrgutoitesse, mille pinget ja sagedust vastavad seadme põhjal oleval nimeplaadil toodud näitajatele!
- Ärge kunagi kasutage seadet, kui
 - selle toitejuhe on kahjustatud,
 - selle korpus on kahjustatud.
- Ärge kunagi tõmmake pistikut pesast välja, hoides seda juhtmest.
- Kui toitejuhe on kahjustatud, siis tuleb see ohu vältimiseks tootja või hooldustehniku või sarnaselt kvalifitseeritud isiku poolt välja vahetada.
- Käesolevat seadet võivad parandada ainult vastavalt kvalifitseeritud hooldustehnikud. Ebaõige parandamine võib kaasa tuua ohtlikke tagajärgi. Kui seadet on vaja parandada, siis võtke ühendust klienditoe osakonnaga või volitatud edasimüüjaga.
- Käesolev seade ei ole mõeldud kasutamiseks isikutele (k.a. lapsed), kellel on piiratud füüsilised, meelelised või vaimsed võimed, või kel puuduvad vastavad kogemused ja teadmised, v.a. juhul kui neid on seadme kasutamise osas juhendatud isiku poolt, kes vastutab nende ohutuse eest.

Laste ohutus

- Ärge jätke sisselülitatud seadet kunagi järelevalveta ja olge eriti tähelepanelikud, kui läheduses on väikesed lapsed!
- Lapsi ei tohi järelevalveta jätta, tagamaks seda, et nad antud seadmega ei mängiks.

Mõned nõuanded seadme kasutamiseks

- **Ettevaatust kuumade pindadega! Vigastusoh!** Laske seadmel enne puhastamist või teisaldamist piisavalt jahtuda. Tõstke alati soojusisolatsiooniga käepidemetest.
- Toitejuhe ei tohi puutuda vastu seadme kuumi pindu. Ärge kunagi asetage seadet elava tule, kuumutusplaadi või kuuma ahju kohale või lähedale.
- Termostaadiga toitejuhe ei tohi kunagi märjaks saada. Ärge peske seadet kunagi jooksva vee all ega laske sellele loputamiseks vett peale.
- Kasutada võib ainult sobivat termostaadiga toitejuhet.
- Seade võib olla ühendatud ainult maandatud pistikupesasse. Vajadusel võib kasutada pikendusjuhet, millele sobiks 10 A.
- Püüdke toitejuhtme ühendamisel vältida sellesse komistamist. Toitejuhe ei tohi kunagi puutuda vett või teisi vedelikke.
- Grillplaati võib kasutada ainult alusraamil ja paigaldatud aluskandikuga.
- Ärge kunagi katke kuumutusplaati fooliumi, pottide, pannide või sarnaste esemetega, sest see võib põhjustada kuumuse akumulereerumist, mis võib omakorda lõhkuda plastikkomponendid ja katte.
- Käesolev seade on ette nähtud ainult siseruumides kasutamiseks.

- Suletud ruumides kasutamisel tuleb tagada piisav ventilatsioon.
- Iga kord pärast puhastamist ja iga kord enne kasutamist tuleb veenduda, et pistiku kontaktid ja kuumutusplaat oleksid kuivad.
- Iga kord enne puhastamist ja hooldust tuleb seade välja lülitada ja toitejuhe seinakontaktist eemaldada.
- Tootja ei võta endale vastutust võimalike kahjude eest, mis on tingitud seadme ebaõigest või mitteotstarbelisest kasutamisest.

Kõrvaldamine



Pakkematerjal

Pakkematerjalid on keskkonnasõbralikud ja neid saab ümber töödelda. Plastikosad on tähistatud vastavate täheühenditega, nt >PE<, >PS<, jne. Palun viige pakkematerjalid vastavatesse prügikonteineritesse.



Vana seade











sümbol toote või selle pakendi peal tähendab seda, et antud toodet ei saa käsitleda olmeprügina. Selle asemel tuleb seade elektri- ja elektroonikaseadmete ümbertöötlemiseks vastavale kogumispunktile üle anda. Tagades selle toote õige kõrvaldamise, aitate te ära hoida võimalikke kahjulikke mõjusid keskkonnale ja inimtervisele, mis võivad olla tagajärjeks selle toote ebaõige jäätmekäitluse korral. Täpsemat teavet selle toote ümbertöötlemise kohta saate te oma linnakantseleist, olmejäätmete kõrvaldamise teenistusest või poest, kust te selle toote ostsite.

EST







Kasutamine

Enne esmakordset kasutamist tuleb seadmelt eemaldada kleebised ja see põhjalikult puhastada (vt "Puhastamine ja hooldus").

Ettevalmistused lauagrilli kasutamiseks

-  Asetage seade ainult täiesti tasasele, stabiilsele pinnale ja mitte tundlikele pindadele. Järgige vajalikke ohutuskaugusi seintest ja kardinatelt, ning ärge hoidke seadme lähedal kergesti süttivaid materjale (nt kile, jne).
-  Sisestage aluskandik (2) alusraamile (1).
-  Puhastamise hõlbustamiseks tuleks aluskandik katta fooliumiga.
-  Kuumutusplaadi (3) paigaldamine alusraamile.
-  Kandke iga kord enne kuumutusplaadi kasutamist selle pinnale majapidamispaberiga veidi toiduõli; nõnda tagatakse selle paremad kleepumiseomadused.
-  Kasutage kuumutusplaadil vajaduse korral ka pritsmekaitset (4). Pritsmekaitse pesad peavad kindlalt kinnituma kuumutusplaadi kõrvadesse.
-  Pritsmekaitse kasutamine on eriti soovitatav rasva sisaldavate toitude grillimisel. Pritsmekaitse toimib õues kasutamisel ka tuulekaitsena.
-  Sisestage termostaadiga toitejuhe (5) täielikult seadme pesasse.

Lauagrilli kasutamine

-  Ühendage toitejuhe (5) võrgutoitega.
-  Keerake termostaat (5) soovitud asendisse (1 kuni 5).
1 = madalaim temperatuur
5 = kõrgeim temperatuur
-  Termostaadi märgutuli (5/c) põleb siis, kui grill kuumeneb üles. Soovitud temperatuuri saavutamise järel hakkab kuumutamine toimuma väikeste vahedega, et hoida temperatuuri püsivana.
-  Ärge lõigake grillimispiinal toitu, sest see võib mittekleepuvat katet kahjustada!
Veenduge, et mittekleepuv kate ei oleks kahjustatud, kui te grillitavaid roogasid pöörate!
-  Seadme väljalülitamiseks keerake termostaat asendisse "OFF" (väljas).
-  Tõmmake toitejuhe alati pärast kasutamist välja! Laske lauagrillil enne selle teisaldamist ja puhastamist jahtuda!

Praktilised nõuanded

- **Grillivõre (3/a)** sobib suurepäraselt liha, kala ja linnuliha valmistamiseks. Rasv ja mahl tilguvad läbi grillivõre aluskandikule. See tagab tervisliku, väherasvase tulemuse.
- **Grillimispiind (3/b)** sobib suurepäraselt näiteks munade, singi, seente, tomatite, sibulate, jms valmistamiseks. See sobib väga hästi ka toidu soojana hoidmiseks.
- Liha õrnemad tükid sobivad grillimiseks kõige paremini.

EST

- Öla- ja kaelatükid muutuvad üleöö marineerimisel pehmemaks.
- Grillroogade pööramiseks peaks kasutama tange, mitte aga kahvleid. Siis jäävad toidud seest mahlaseks ega kuiva ära.
- Grillitavat toitu ei tohi liiga sageli pöörata. Kui roogasid pruunistatakse mõlemalt küljelt, siis tuleks nende küpsetamine lõpetada madalamal temperatuuril. Toit ei kuiva siis ära ja küpseb ühtlasemalt.

Puhastamine ja hooldus

- ⚠ Tõmmake toitejuhe alati enne puhastamist välja!
Kuivatage kõik osad põhjalikult enne ärapanekut. Veenduge, et kuumutusplaadi pistikukontaktid oleksid kuivad, enne kui ühendate termostaadi kuumutusplaadiga. Vajadusel pühkige neid lapiga või raputage veest kuivaks.

Termostaat

- ⚠ Vesi ei tohi mingil juhul termostaadi sisse pääseda! Ärge peske seadet kunagi jooksva vee all ega laske sellele loputamiseks vett peale.
- ✎ Puhastage termostaati niiske lapiga.

Kuumutusplaat, pritsmekaitse

- ✎ Puhastage kuumutusplaati ja pritsmekaitset jooksva vee all või nõudepesumasinas.
- ⚠ Ärge mingil juhul kasutage abrasiivseid puhastusvahendeid, abrasiivseid üldotstarbelisi küürimisnuustikuid, metallvilla, vms, sest need võivad kuumutusplaadi mittekleepuvat katet kahjustada.

- i Paksu mustust on kõige parem eemaldada niiske lapiga. Grillvõre vahesid saab puhastada pehme pudeliharjaga.

Alusraam, aluskandik

- ✎ Alusraami ja aluskandikut tuleks pesta niiske lapiga või jooksva vee all.
- ⚠ Ärge puhastage alusraami ja aluskandikut nõudepesumasinas!
Ärge kasutage abrasiivseid puhastusvahendeid, abrasiivseid üldotstarbelisi küürimisnuustikuid, metallvilla, vms, sest need võivad pinda kahjustada.

Ladustamine

- ✎ Lauagrilli on kõige parem ladustada kokkupandud kujul.
- ⚠ Jälgige eriti hoolikalt seda, et termostaat viga ei saaks.

Tehnilised andmed

Võrgupinge: 230 V
Voolutarve : 2000 W

CE Käesolev seade vastab järgmistele EÜ direktiividele:

- Madalpinge direktiiv 2006/95/EC
- Elektromagnetilise ühilduvuse direktiv 89/336/EMÜ, k.a. parandused 92/31/EMÜ ja 93/68/EMÜ

TR

TR Sayın müşterimiz,

Lütfen, bu kullanım talimatlarını dikkatli bir şekilde okuyun. Herşeyden önce, lütfen bu kullanım talimatlarının ilk birkaç sayfasındaki güvenlik talimatlarına uyun! Lütfen, bu kullanma talimatlarını ileride kullanmak üzere saklayın. Mümkünse, bu talimatları cihazın sonraki sahibine teslim edin.



Uyarı üçgeni ve/veya sözcükleri (Tehlike!, Dikkat!, Önemli!), güvenliğiniz veya cihazın düzgün şekilde çalışması için önemli olan bilgilere dikkatinizi çeker. Bu bilgilere uyulması zorunludur.



Bu sembol cihazınız kullanımı sırasında size adım adım rehberlik eder.



Bu sembolün hemen yanında cihazın kullanımı ile ilgili ek bilgi ve pratik ipuçlarını bulabilirsiniz.



Yonca, cihazın ekonomik ve çevre dostu kullanımı ile ilgili ipuçları ve bilgilere işaret etmektedir.

Cihazın tanımı

- 1 Alt gövde
- 2 Damlama tepsisi
- 3 2000 W'luk ısıtma elemanına ve ısı izolasyonlu tutma yerlerine sahip ısıtma tepsisi (yapışmaz kaplama)
 - a Izgara çubukları
 - b Izgara yüzeyi
- 4 Yağ sıçrama koruyucusu
- 5 Elektrik kablosu bulunan termostat
 - c Çalıştırma lambası
- 6 Üretici tanıtım plakası (ısıtma tepsisinin ve termostatın altında 1'er adet)

**Güvenlik talimatları**

Bu cihaz güvenlikle ilgili kabul edilmiş teknolojik standartlara ve Alman Cihaz Güvenliği Kanununa uygundur. Bununla birlikte, bir üretici olarak aşağıdaki güvenlik talimatları hakkında sizi bilgilendirmeyi isteriz:

Genel güvenlik

- Cihaz sadece voltaj ve frekansı anma değeri plakasındaki teknik özelliklere uygun olan bir güç kaynağına bağlanabilir!
- Kesinlikle
 - elektrik kablosu hasarlıysa,
 - gövde hasarlıysa cihazı kaldırmayın.
- Kesinlikle fişi prizden çekmek için kabloyu kullanmayın.
- Bu cihazın bağlantı kablosu hasarlıysa, tehlikeyi önlemek için üretici, üreticinin müşteri hizmetleri bölümü veya benzeri yetkiye sahip personel tarafından değiştirilmesi gerekir.
- Bu cihazda onarım sadece yetkili servis mühendisleri tarafından gerçekleştirilebilir. Hatalı onarım ciddi tehlikelerin ortaya çıkmasıyla sonuçlanabilir. Onarım gerekli olursa, lütfen Müşteri Hizmetleri Bölümüne veya yetkili satıcınıza temasa geçin.
- Bu cihaz, güvenliklerinden sorumlu bir kişinin cihazın kullanımıyla ilgili gözetim veya talimatları olmaksızın fiziksel, duyuşsal veya zihinsel engele sahip yada bilgi ve deneyimden yoksun kişiler tarafından (çocuklar dahil) kullanılmaya uygun değildir.

Çocukların Güvenliği

- Kesinlikle cihazı kendi başına çalışır bir durumda bırakmayın ve özellikle küçük çocuklar çevredeyken dikkatli bir şekilde kontrol edin!

- Çocuklar, cihazla oynamalarını engellemek için gözetim altında tutulmalıdır.

Cihazı kullanırken dikkat edilmesi gerekenler

- **Sıcak yüzeylere dikkat!**
Yaralanma tehlikesi!

Temizlemeden veya yerinden hareket ettirmeden önce cihazın yeterince soğumasını bekleyin. Her zaman yalnızca ısı izolasyonlu tutma yerlerinden tutarak kaldırın.

- Elektrik kablosu cihazın sıcak parçalarıyla temas etmemelidir. Kesinlikle cihazı açık ateşin, sıcak tepsi veya sıcak fırının üzerine yada yakınına koymayın.
- Termostatlı elektrik kablosu kesinlikle ıslatılmamalıdır. Kesinlikle akan musluk suyunun altında veya durulama suyunun içerisinde temizlemeyin.
- Sadece uygun termostatlı elektrik kabloları kullanılmalıdır.
- Cihaz yalnızca topraklamalı bir prize bağlanmalıdır. Gerekliyorsa 10 A'e uygun bir uzatma kablosu kullanılabilir.
- Güç kablosunu takarken ayağa takılma tehlikesine dikkat edin. Bu kablo kesinlikle su veya başka sıvılarla temas etmemelidir.
- Izgara tepsisi yalnızca alt gövde ve damlama tepsisi takılıyken çalıştırılmalıdır.
- Kesinlikle ısıtma tepsisinin üzerini, plastik parçalara ve kaplamaya hasar verebilecek olan ısı birikimine neden olacağından dolayı alüminyum folyo, tencere, tava vb. cisimlerle örtmeyin.
- Cihaz sadece kapalı mekanda kullanmak içindir.
- Kapalı yerlerde kullanırken, yeterli miktarda havalandırma sağlayın.
- Her temizlik işleminden sonra ve her kullanımdan önce ısıtma tepsisindeki fiş kontaklarının kuru olduğundan emin olunmalıdır.

- Her temizlik ve bakım işleminden önce cihaz kapatılmalı ve elektrik fişi çekilmelidir.
- Üretici hatalı veya uygunsuz kullanım nedeniyle oluşması muhtemel hasarlara karşı hiçbir sorumluluk kabul etmemektedir.

Atım



Ambalaj malzemesi

Ambalaj malzemeleri çevre dostudur ve geri dönüştürülebilir. Plastik parçalar örneğin >PE<, >PS<, gibi işaretlerle tanımlanmışlardır. Lütfen ambalaj malzemelerini kamu atık boşaltma tesislerindeki uygun kutulara atın.



Eski cihaz

Ürün ve ambalajının üzerindeki



işareti bu ürünün evsel atık olarak işlenemeyeceğini göstermektedir. Bunun yerine elektrikli ve elektronik cihaz geri dönüşümü için kullanılan toplama noktasına teslim edilmelidir. Bu ürünün doğru şekilde atılmasını sağlayarak, ürünün uygun olmayan atık işlemlerinden geçirilmesinin yol açabileceği çevre ve insan sağlığı açısından muhtemel olumsuz sonuçların önüne geçilmesine yardımcı olabilirsiniz. Bu ürünün geri dönüşümü hakkında daha fazla bilgi almak için, lütfen belediyenizle, evsel atık toplama servisinizle veya ürünü aldığınız mağazayla temas kurun.

TR

Kullanım

İlk kullanımdan önce cihaz üzerindeki her türlü etiketi çıkarın ve iyice temizleyin ("Temizlik ve bakım"a bakınız).

Mutfak ızgarasının hazırlanması

- ⚠ Cihazı sadece tamamiyle düz ve sabit olan, hassas olmayan bir yüzeye yerleştirin.
Duvar ve perdelerle arasında gerekli güvenlik mesafesini bırakın ve cihazın yanına kolayca yanabilen hiçbir malzeme (örneğin plastik film vs.) yerleştirmeyin.
- 👉 Alt gövdeye (1) damlama tepsisini (1) yerleştirin.
- 📌 Temizliği kolaylaştırmak için, damlama tepsisini alüminyum folyoyle kaplayın.
- 👉 Isıtma tepsisinin (3) alt gövdeye takılması.
- 👉 Daha iyi yapışmama özellikleri sağlamak için her kullanımdan önce kağıt havluyla ısıtma tepsisinin yüzeyine biraz yemeklik yağ koyun.
- 👉 Gerekliyorsa, ısıtma tepsisinin üzerine yağ sıçrama koruyucusunu (4) yerleştirin. Yağ sıçrama koruyucusundaki delikler ısıtma tepsisinin üzerindeki çıkıntılara sağlam bir şekilde geçmelidir.
- 📌 Özellikle yağ içeren ızgaralık malzemeler için yağ sıçrama koruyucusunun kullanımı önerilmektedir. Yağ sıçrama koruyucusu ayrıca dışarıda bir rüzgar koruması gibi iş görür.
- 👉 Elektrik kablosu bulunan termostatı (5) cihazdaki prize sonuna kadar sokun.

Mutfak ızgarasının kullanılması

- 👉 Elektrik kablosunu (5) prize takın.
- 👉 Termostatı (5) istediğiniz ayara getirin (1 ile 5 arasında).
1 = en düşük sıcaklık
5 = en yüksek sıcaklık
- 📌 Izgara ısınırken termostattaki çalışma lambası (5/c) açıktır. İstenilen sıcaklığa ulaşıldığında, sıcaklık sabit olmasını sağlamak için ısıtma aralıklı bir şekilde tekrar eder.
- ⚠ Yiyecekleri yapışmaz kaplamanın hasar görmesini önlemek için ızgara yüzeyinde kesmeyin!
Izgaralık malzemeleri çevirirken yapışmaz kaplamanın hasar görmemesine dikkat edin!
- 👉 Cihazı kapatmak için, termostatı "OFF" (Kapalı) konumuna getirin.
- ⚠ Her kullanımdan sonra elektrik fişini çekin! Yerinden hareket ettirmeden ve temizlemeden önce mutfak ızgarasının soğumasına izin verin!

Pratik ipuçları

- **Izgara çubukları (3/a)** et, balık ve tavuk hazırlamak için uygundur. Yağ ve malzemenin suyu ızgara aralıkları içerisinden damlama tepsisine düşebilir. Bu sağlıklı, düşük yağlı yemek yapılmasına imkan tanır.
- **Izgara yüzeyi (3/b)** örneğin yumurta, jambon, mantar, domates, soğan vs. hazırlamak için uygundur. Ayrıca, yiyecekleri sıcak tutmak için oldukça uygundur.
- Yumuşak kıyılmış etler ızgara yapmak için mükemmeldir.
- Sırt veya boyun gibi kıyılmış etler gece boyunca terbiyeye yatırılırsa daha yumuşak olur.

- Izgara maşaları ızgaralık malzemeleri çevirmek için çatal gibi kullanılmamalıdır. Malzemenin suyu içlerinde kalacak ve tamamiyle kurumayacaktır.
- Kızartılan yiyecek çok sık çevrilmemelidir. Malzemelerin her iki tarafında kızardığında, düşük ısıda kızartılmaları gerekir. Yiyecekler tamamiyle kurumaz ve her iki tarafında eşit miktarda pişirilir.

Temizlik ve bakım



Her temizlik işleminden önce elektrik fişini çekin!

Kaldırmadan önce tüm parçaları iyice kurulayın. Termostatı ısıtma tepsisine bağlamadan önce ısıtma tepsisinin fiş kontaklarının kuru olduğundan emin olun. Gerekirse, bir bezle silin veya suyu iyice silkeleyin.

Termostat



Suyun hiçbir suretle termostat içerisine sızması gerektiğini dikkate alın! Kesinlikle akan musluk suyunun altında veya durulama suyunun içerisinde temizlemeyin.



Termostatı temiz bir bezle silin.

Isıtma tepsisi, yağ sıçrama koruyucusu

Isıtma tepsisinin parçaları tamamen yalıtılmıştır. Bu nedenle, bir bulaşık makinesinde yıkanabilirler.



Isıtma tepsisi ve yağ sıçrama koruyucusunu durulama suyu veya bulaşık makinesi içerisinde temizleyin.



Isıtma tepsisinin yapışmaz kaplamasına hasar verebilecekleri için hiçbir suretle aşındırıcı temizlik maddeleri, aşındırıcı genel kullanım amaçlı bulaşık süngerleri, tel bulaşık bezleri vs. kullanmayın.



Yoğun kirler nemli bir bezle mükemmel bir şekilde temizlenebilir. Yumuşak boru fırçası ızgara çubuklarının aralarını temizlemek için uygundur.

Alt gövde, damlama tepsisi



Alt gövde ve damlama tepsisi nemli bir bezle veya durulama suyu içerisinde temizlenmelidir.



Alt gövdeyi ve damlama tepsisini bulaşık makinesinde temizlemeyin! Yüzeze zarar verebildikleri için aşındırıcı temizlik maddelerini, aşındırıcı genel kullanım amaçlı bulaşık süngerlerini, tel bulaşık bezlerini vs. kullanmayın.

Saklanması



Mutfak ızgarasını birleştirilmiş halde saklamak en iyi yöntemdir.



Özellikle termostatın hasar görmemesini sağlayın.

Teknik bilgiler

Şebeke voltajı: 230 V
Güç tüketimi: 2000 W



Bu cihaz aşağıdaki EC Direktifleri ile uyumludur:

- 2006/95/EC sayılı Düşük Voltaj Direktifi
- 92/31/EEC ve 93/68/EEC değişikliklerini de kapsayan 89/336/EEC sayılı EMC Direktifi

BG

Скъпи клиенти,

Моля, прочетете настоящите инструкции за работа внимателно. Спазвайте особено инструкциите за безопасност на първите няколко страници от настоящите инструкции за работа! Моля, запазете инструкциите за работа за бъдеща справка. Ако е приложимо, предайте инструкциите на следващия собственик на уреда.



Предупредителният триъгълник и/или ключовите думи (**Опасност!**, **Внимание!**, **Важно!**) привличат вниманието Ви към указания, важни за безопасността Ви или правилното функциониране на уреда. Важно е да съблюдавате тези указания.



Този знак Ви води стъпка по стъпка при работа с уреда.



До този символ ще намерите допълнителна информация и полезни съвети относно използването на уреда.



С детелина са обозначени съвети и информация за икономично и безвредно за околната среда използване на уреда.

Описание на уреда

- 1 Основа
- 2 Табла за оттичане
- 3 Нагревателна плоча (с незалепващо покритие) с 2000 W нагревателен елемент и термоизолирани дръжки
 - a Оребрена повърхност
 - b Гладка повърхност
- 4 Защита срещу пръскане
- 5 Термостат със захранващ кабел
- с Индикатор за работа
- 6 Табелка с основни данни (1 под нагревателната плоча и 1 под термостата)

**Инструкции за безопасност**

Уредът съответства на приетите технологични стандарти за безопасност и на германския закон за безопасност на уредите. Въпреки това, като производител ние считаме, че е наше задължение да Ви запознаем със следните инструкции за безопасност.

Общи инструкции за безопасност

- Свързвайте уреда към електрическата мрежа само ако напрежението и честотата отговарят на данните върху табелката с основните характеристики на уреда!
- Никога не вземайте уреда, ако
 - захранващият кабел е повреден,
 - корпусът е повреден.
- Никога не вадете щепсела от контакта, дърпайки кабела.
- С цел избягване на опасности, ако захранващият кабел на уреда се повреди, трябва да се подмени от производителя, неговия сервизен отдел или друг квалифициран техник.
- Поправките по уреда трябва да се извършват само от квалифицирани сервизни техници. Неправилните поправки могат да доведат до значителна опасност. Ако се налага ремонт, моля, свържете се с Отдела за обслужване на клиенти или с лицензиран търговски представител.
- Този уред не е предназначен за използване от лица (включително деца) с понижени физически, психически и сетивни способности или без опит и знание, освен ако са наблюдавани и инструктирани относно използването на уреда от отговорно за тяхната безопасност лице.

Безопасност на децата

- **Никога не оставяйте уреда включен без наблюдение и бъдете особено внимателни, ако наоколо има деца!**
- Не разрешавайте на деца да играят с уреда.

Обърнете внимание на следното, когато използвате уреда

- **Внимавайте с горещите повърхности! Опасност от нараняване!** Оставете уреда да изстине достатъчно, преди да го почиствате или местите. Винаги го повдигайте само за термоизолираните дръжки.
- Захранващият кабел не трябва да се допира до горещите части на уреда. Никога не слагайте уреда над или близо до открит пламък, котлон или гореща фурна.
- Захранващият кабел с термостата не трябва никога да се мокри. Никога не го мийте под течаща вода, нито дори в изплакваща вода.
- Използвайте само съответния захранващ кабел с термостат.
- Уредът трябва да се свързва само към заземен контакт. При нужда можете да използвате удължител, подходящ за 10 А.
- Когато свързвате захранващия кабел, внимавайте да няма опасност от препъване. Захранващият кабел не бива никога да влиза в контакт с вода или друга течност.
- Работете със скарата само върху основата и с поставена табла за оттичане.

- Никога не покривайте нагревателната плоча с алуминиево фолио, тенджери, тигани или други подобни, тъй като това може да доведе до натрупване на топлина и разрушаване на пластмасовите части и покритието.
- Уредът е предназначен само за употреба на закрито.
- При използване в затворени помещения, осигурете подходящо проветрение.
- След всяко почистване и преди всяка употреба се уверявайте, че щепселните контакти на нагревателната плоча са сухи.
- Винаги преди почистване или извършване на поддръжка изключвайте уреда и изваждайте щепсела от контакта.
- Производителят не носи никаква отговорност за евентуални щети в резултат на неправилно или неподходящо използване на уреда.

Изхвърляне



Опаковъчен материал

Опаковъчните материали не вредят на околната среда и могат да се рециклират. Пластмасовите части са обозначени със знаци, например >PE<, >PS< и т.н. Моля, изхвърлете опаковъчните материали в съответния, предвиден за тази цел контейнер за събиране на отпадъци.



Остарял уред

Символът  върху продукта и опаковката означава, че не бива да се третира като домакински отпадък. Вместо това трябва да се предаде на пункт за вторични отпадъци за рециклиране на електрическо и електронно оборудване. Изхвърляйки

BG

продукта по правилен начин, ще помогнете да се предотвратят потенциални отрицателни последици за околната среда и човешкото здраве, които иначе биха били предизвикани от неправилното изхвърляне на продукта. За повече информация относно рециклирането на този продукт, се свържете с местния Съвет, службата за събиране на отпадъци или с магазина, откъдето сте закупили продукта.

Работа с уреда

Преди да използвате уреда за първи път, отстранете всички стикери по него и го почистете основно (вижте "Почистване и поддръжка").

Подготвяне на настолната скара

-  Слагайте уреда само върху напълно равна и стабилна повърхност и никога върху чувствителни повърхности. Спазвайте необходимите безопасни разстояния от стени и завеси и не приближавайте лесно запалими материали (например пластмасов филм и т.н.) до уреда.

 Пъхнете таблата за оттичане (2) в основата (1).

 За по-лесно почистване покрийте таблата за оттичане с алуминиево фолио.

 Поставете на нагревателната плоча (3) в основата.

 Преди всяка употреба намазвайте повърхността на нагревателната плоча с малко готварско олио с помощта на кухненска хартия за по-добро незалепване.

 При нужда поставете защитата от пръскане (4) върху нагриващата плоча. Когато правите това, отворите на защитата от пръскане трябва да се захванат здраво в езичетата на нагревателната плоча.

 Използването на защитата от пръскане се препоръчва особено при приготвяне на храна, съдържаща мазнина. На открито защитата от пръскане служи и като защита от вятър.

 Пъхнете термостата със захранващия кабел (5) изцяло в гнездото на уреда.

Работа с настолната скара

 Свържете кабела (5) към електрозахранването.

 Завъртете термостата (5) на желаната настройка (1-5)
1 = най-ниска температура
5 = най-висока температура

 Индикаторът за работа (5/c) върху термостата свети, докато скарата загрява. След достигане на зададената температура, нагриването се извършва на интервали с цел поддържане на температурата постоянна.

 Не режете храна върху повърхността за печене, за да не повредите незалепащото покритие!

Внимавайте да не повредите незалепащото покритие при обръщане на храната, която се пече!

 За да изключите уреда, завъртете термостата на "OFF".

 Изваждайте щепсела след всяка употреба. Оставете уреда да изстине преди почистване или преместване!

Практични съвети

- **Оребрената повърхност (3/a)** е идеална за приготвяне на месо, риба и птиче месо. Мазнината и сокът могат да паднат в таблата за оттичане през решетката. По този начин се постига здравословно, нискомаслено приготвяне.
- **Гладката повърхност (3/b)** е идеална например за приготвяне на яйца, шунка, гъби, домати, лук и т.н. Също така е много подходяща за поддържане на храната топла.
- Най-подходящи за печене на скара са крехки парчета месо.
- Парчетата месо, като например от плешка или врат, стават по-крехки, ако престоят мариновани една нощ.
- Обръщайте храната с щипци за скара, но не и с вилици. Така храната ще остане сочна отвътре и няма да изсъхне.
- Не обръщайте прекалено често храната, която печете на скарата. Когато се запече и от двете страни, довършете на пониска температура. Така храната не изсъхва и се запича по-равномерно.

Почистване и поддръжка

- ⚠ Винаги изваждайте щепсела преди почистване!
Подсушавайте частите добре преди съхраняване. Уверете се, че щепселните контакти на нагревателната плоча са сухи, преди да свържете термостата към нагревателната плоча. Ако е необходимо, избършете с парче плат или изтръскайте водата силно.

Термостат

- ⚠ Обърнете внимание, че при никакви обстоятелства в термостата не трябва да прониква вода! Никога не го мийте под течаща вода, нито дори в изплакваща вода.

- ✎ Почиствайте го с навлажнено парче плат.

Нагревателна плоча, защита срещу пръскане

Частите на нагревателната плоча са напълно уплътнени. Поради това може да се мие в съдомиялна машина.

- ✎ Почиствайте нагревателната плоча и защитата от пръскане в изплакваща вода или съдомиялна машина.

- ⚠ При никакви обстоятелства не използвайте абразивни почистващи средства, абразивни универсални почистващи гъби, телени гъби и т.н., тъй като могат да повредят незалепващото покритие на нагревателната плоча.

- i Дебел слой мръсотия най-лесно се отстранява с навлажнена кърпа. Мека четка за бутилки е подходяща за почистване между ребрата на скарата.

Основа, табла за оттичане



- ✎ Почиствайте основата и таблата за оттичане с влажно парче плат или в изплакваща вода.

- ⚠ Не мийте основата и таблата за оттичане в съдомиялна машина!

Не използвайте абразивни почистващи средства, абразивни универсални почистващи гъби, телени гъби и т.н., тъй като могат да повредят повърхността.

BG

Съхранение

-  Най-добре е да съхранявате скарата сглобена.
-  Внимавайте особено да не се повреди термостатът.

Технически данни

Напрежение на мрежата:	230 V
Консумация на енергия:	2000 W

-  Тези уреди са съобразени със следните ЕС Директиви:
- Директива за нисък волтаж 2006/95/ЕС
 - EMC Директива 89/336/ЕЕС с изменение 92/31/ЕЕС и 93/68/ЕЕС

RUS

RUS Уважаемые покупатели

Пожалуйста, внимательно прочитайте руководство пользователя перед началом эксплуатации прибора. Уделите особое внимание правилам техники безопасности, изложенным на первых страницах руководства! Сохраните руководство пользователя для возможного использования в будущем. В случае передачи прибора новому владельцу, передайте ему также и настоящее руководство.



Предупреждающий треугольный знак, а также ключевые слова **(Внимание!, Важно знать!)** указывают на примечания, важные для Вашей безопасности или для должной работы прибора. Обязательно соблюдайте эти указания.



Под этим знаком подробно описан каждый из этапов эксплуатации прибора.



Под этим знаком Вы найдете дополнительную информацию по практическому применению прибора.



«Листком клевера» помечены советы и примечания по экономичному и экологичному использованию прибора.

Описание прибора

- 1 Основание
- 2 Поддон для сбора капель
- 3 Нагревательная панель (с антипригарным покрытием) с нагревательным элементом мощностью 2000 Вт и термически изолированными рукоятками
 - a Решетка гриль
 - b Панель гриль
- 4 Защитный экран от брызг

- 5 Термостат с электрическим кабелем
- c Сигнальная лампа
- 6 Фирменная табличка (1 под нагревательной панелью и 1 под термостатом)



Техника безопасности

Данный бытовой прибор соответствует утвержденным технологическим стандартам безопасности и Немецкому Закону о Безопасности Бытовых Приборов. Тем не менее, будучи производителями бытовой техники, мы считаем своим долгом познакомить Вас со следующими правилами техники безопасности.

Правила безопасной эксплуатации

- Напряжение и ток в электрической сети по месту эксплуатации прибора должны соответствовать номинальным значениям напряжения и тока, на которые рассчитан прибор! (см. фирменную табличку на дне прибора).
- Никогда не используйте прибор, если
 - поврежден электрический кабель
 - поврежден корпус прибора
- Никогда не вынимайте штепсельную вилку из электрической розетки, дергая за электрический кабель!
- Во избежание несчастных случаев, при повреждении электрического кабеля его необходимо заменить в авторизованном сервисном центре или у квалифицированного электрика.
- Ремонт прибора должен выполняться только квалифицированными специалистами. Некачественный ремонт является потенциально опасным для пользователя. В

RUS

случае необходимости ремонта, обратитесь в сервисный центр.

- Этот прибор не предназначен для использования людьми (включая детей), которые по причине своей неопытности или неосведомленности не в состоянии безопасно им управлять, а также людьми (включая детей) с ограниченными физическими, сенсорными или умственными способностями. Исключением из данного правила являются случаи, когда такие люди получают инструкции по безопасной эксплуатации прибора от ответственного за них лица и первое время пользуются прибором под наблюдением этого лица.

Безопасность детей

- Никогда не оставляйте работающий прибор без присмотра. Будьте особенно внимательны, если рядом с прибором находятся маленькие дети!
- Упаковочные материалы, например, полиэтиленовые пакеты, не должны попадать детям в руки.

При использовании прибора

- **Будьте осторожны с горячими поверхностями! Опасность ожогов!** Перед мытьем или снятием нагревательной панели подождите, пока она остынет. Всегда беритесь только за термически изолированные ручки.
- Не допускайте контакта электрического кабеля с горячими деталями прибора. Никогда не ставьте прибор на открытый огонь или рядом с ним, на нагревательные элементы электрической плиты или на горячий духовой шкаф.
- Не допускается намачивать электрический кабель прибора и термостат. Никогда не мойте прибор в проточной воде. Никогда не полощите прибор в воде.

- Допускается использовать только специальный электрический кабель с термостатом.
- Допускается включать прибор только в заземленную электрическую розетку. При необходимости можно использовать удлинитель, рассчитанный на ток 10А.
- При включении электрического кабеля в розетку будьте осторожны, чтобы не допустить отсоединения кабеля от прибора. Не допускайте контакта электрического кабеля с водой и другими жидкостями.
- Нагревательную панель допускается использовать только в том случае, если она установлена на основание. Во время работы прибора обязательна установка поддона для сбора капель.
- Никогда не кладите на нагревательный элемент алюминиевую фольгу, не ставьте кастрюли, сковородки и аналогичные предметы. Это может привести к перегреву и повреждению пластмассовых деталей и покрытия прибора.
- Прибор предназначен для использования исключительно в помещениях.
- При использовании прибора в закрытом помещении необходимо обеспечить адекватную вентиляцию.
- Следите за тем, чтобы всякий раз после мытья и перед включением прибора контакты электрического разъема на нагревательной панели были сухими.
- Перед чисткой или техобслуживанием прибора всегда выключайте его и вынимайте штепсельную вилку из электрической розетки.

- Производитель не несет никакой ответственности за ущерб, явившийся результатом неправильной эксплуатации прибора или эксплуатации прибора в целях, для которых он не предназначен.

Утилизация



Упаковочные материалы

Все материалы, использованные для изготовления упаковки, не представляют опасности для окружающей среды и пригодны для переработки. Различные пластиковые упаковочные приспособления имеют соответствующую маркировку, например, >PE<, >PS< и т.д. Пожалуйста, выбрасывайте их в мусорный контейнер для соответствующего вида бытовых отходов.



Отслуживший прибор

Символ  на изделии или его упаковке означает, что данное изделие нельзя считать обычным бытовым мусором. Его следует сдать в специальный приемный пункт для дальнейшей переработки электрических и электронных узлов. Правильно утилизируя прибор, Вы помогаете предотвратить негативное потенциальное воздействие на окружающую среду и здоровье людей, которое может возникнуть в результате неправильного обращения с данным видом отходов. Более подробную информацию о надлежащей утилизации отходов Вы можете получить в муниципалитете по месту жительства.

Инструкции по эксплуатации

Перед использованием прибора в первый раз удалите все рекламные наклейки и тщательно вымойте прибор (см. раздел «Уход и чистка»).

Подготовка к работе



Поставьте гриль на плоскую устойчивую термостойкую поверхность.

Оставьте достаточно безопасное расстояние от прибора до стен и занавесок. Не располагайте рядом с прибором легковоспламеняющиеся предметы (например, полиэтиленовые пакеты и т.д.).



Установите поддон для сбора капель **(2)** в основание прибора **(1)**.



Для облегчения мытья в поддон можно постелить алюминиевую фольгу.



Установите нагревательную панель **(3)** на основание прибора.



Перед использованием нанесите небольшое количество кулинарного жира на поверхность нагревательной панели при помощи салфетки для улучшения ее антипригарных свойств.



При необходимости установите на нагревательную панель защитный экран от брызг **(4)**. Выемки на защитном экране от брызг должны войти в надежное зацепление с ушками на нагревательной панели.



Использование защитного экрана от брызг особенно рекомендуется во время обжаривания продуктов с высоким содержанием жира. Защитный экран от брызг выполняет также роль защиты от ветра на открытом воздухе.

RUS

- ☞ Плотно вставьте термостат с электрическим кабелем (5) в электрический разъем прибора.

Эксплуатация настольного гриля

- ☞ Включите электрический кабель (5) в электрическую розетку.
- ☞ Установите требуемую температуру при помощи регулятора термостата (значения от 1 до 5).
1 = минимальная температура
5 = максимальная температура

- i** Сигнальная лампа (5/с) на термостате загорается во время нагрева гриля. После того, как гриль нагреется до заданной температуры, нагревательный элемент продолжит работу в прерывистом режиме, поддерживая заданную температуру.

- !** Во избежание повреждения антипригарного покрытия не режьте продукты на нагревательной панели!

При переворачивании обжариваемых продуктов будьте осторожны, чтобы не повредить антипригарное покрытие!

- ☞ Чтобы выключить прибор, установите регулятор термостата в положение "OFF".

- !** Всякий раз после использования прибора вынимайте штепсельную вилку из электрической розетки. Перед уборкой и мытьем настольного гриля подождите, пока он остынет!

Практические советы

- **Решетка гриль (3/а)** идеально подходит для приготовления мяса, рыбы и птицы. Жир и сок будут стекать сквозь решетку в поддон для сбора капель. Это позволяет готовить здоровую пищу с низким содержанием жира.
- **Панель гриль (3/б)** идеально подходит, например, для приготовления яиц, ветчины, грибов, помидоров, лука и т.д. Она также подходит для подогревания пищи.
- Для приготовления на гриле наиболее подходят нежные куски мяса.
- Жесткое мясо, такое как из лопатки или шейки, станет более нежным, если его на ночь поместить в маринад.
- Для переворачивания пищи используйте щипцы для гриля. Не пользуйтесь для этого вилками. Пища останется сочной внутри и не будет сухой снаружи.
- Не следует переворачивать пищу слишком часто. После того, как пища поджарится с обеих сторон, потомите ее при более низкой температуре. Пища не станет сухой и прожарится более равномерно.

Уход и чистка

- !** Всякий раз перед чисткой прибора вынимайте штепсельную вилку из электрической розетки!

Насухо вытрите все детали гриля перед тем, как убрать его на хранение. Перед подключением термостата к нагревательной панели удостоверьтесь, что контакты электрического разъема на нагревательной панели сухие. При необходимости протрите тканью или стряхните капли воды.

Термостат

-  Ни в коем случае не допускайте попадания воды внутрь термостата! Никогда не мойте термостат в проточной воде. Никогда не полощите термостат в воде.

-  Протирайте термостат влажной тканью.

Нагревательная панель, защитный экран от брызг

Все компоненты нагревательной панели герметично закрыты. Поэтому ее можно мыть в посудомоечной машине.

-  Мойте нагревательную панель и защитный экран от брызг в проточной воде или в посудомоечной машине.

-  Ни в коем случае не пользуйтесь абразивными чистящими средствами, универсальными абразивными губками, металлической ватой и т.д., поскольку они могут повредить антипригарное покрытие нагревательной панели.

-  Обильные отложения жира лучше всего удалять влажной тканью. Пространство между прутьями решетки гриль можно чистить мягким ёршиком.

Основание, поддон для сбора капель

-  Основание прибора и поддон для сбора капель можно протирать влажной тканью или мыть водой.

-  Не мойте основание и поддон для сбора капель в посудомоечной машине!

Не пользуйтесь абразивными чистящими средствами, универсальными абразивными губками, металлической ватой и т.д., поскольку они могут повредить поверхность.

Хранение

-  Рекомендуется хранить настольный гриль в собранном виде.

-  Уделяйте особое внимание тому, чтобы не повредить термостат.

Технические характеристики

Напряжение питания: 230 В

Потребляемая мощность: 2000 Вт

-  Прибор соответствует следующим директивам ЕС:

- Директива по низкому напряжению 2006/95/EC
- EMC Директива 89/336/EEC с поправками 92/31/EEC и 93/68/EEC

UA

UA Шановний покупець!

Будь ласка, уважно прочитайте цю інструкцію з експлуатації.

Насамперед, будь ласка, додержуйтеся інструкцій з безпеки, наданих на перших сторінках даної інструкції з експлуатації! Будь ласка, зберігайте інструкції з експлуатації, щоб мати можливість звертатися до них надалі. За можливості передавайте ці інструкції наступному власникові побутової техніки.



Попереджувальний знак у формі трикутника й/або ключові слова (**Небезпечно!, Обережно!, Важливо!**) повинні привертати Вашу увагу до інформації, що є важливою для вашої безпеки або правильного функціонування побутової техніки. Необхідно, щоб ця інформація знаходилася на видному місці.



Такий символ означає, що вам надається покрокова інструкція з експлуатації вашого побутового приладу.



Поруч із таким символом ви побачите додаткову інформацію й практичні підказки щодо використання побутового приладу.



Поруч зі знаком у вигляді конюшини ви знайдете підказки й інформацію щодо економічного й екологічно чистого використання приладу.

Опис приладу

- 1** Рама підставки
- 2** Піддон
- 3** Нагрівальна пластина (з антипригарним покриттям) з нагрівальним елементом потужністю 2000 Вт і термоізолюваними рукоятками
 - a** Решітка гриля
 - b** Поверхня гриля

- 4** Екран від розбризкування рідини
- 5** Термостат з кабелем живлення
- c** Індикаторна лампа
- 6** Табличка з технічними даними (1 під нагрівальною пластиною й 1 під термостатом)

**Правила техніки безпеки**

Даний прилад відповідає прийнятим технологічним стандартам відносно безпеки й вимогам законодавства України щодо безпеки приладів. Проте, як виробник, ми вважаємо своїм обов'язком ознайомити вас із наступними правилами техніки безпеки.

Загальна безпека

- Допускається вмикання приладу лише до мережі з напругою і частотою, що відповідають специфікації на табличці з технічними даними на нижній частині приладу!
- Не купуйте прилад у випадку, якщо
 - його кабель ушкоджений,
 - його корпус ушкоджений.
- Не витягайте штепсельну вилку з розетки за кабель.
- У випадку ушкодження кабелю живлення, щоб уникнути одержання травми, необхідна його заміна виробником, його сервісним представником або кваліфікованим персоналом.
- Ремонтні роботи стосовно даного приладу можуть проводитися винятково кваліфікованими фахівцями з технічного обслуговування. Неправильний ремонт може стати причиною виникнення значної небезпеки. У випадку виникнення необхідності ремонту варто зв'язатися з відділом обслуговування покупців або вашим уповноваженим дилером.

- Даний прилад не призначений для використання особами (включаючи дітей) зі зниженими фізичними, сенсорними або розумовими можливостями або недостатнім досвідом та знаннями, крім випадків використання ними приладу під наглядом або після інструктування особою, відповідальною за їхню безпеку.

Безпека дітей

- Не залишайте увімкнений прилад без нагляду. У присутності дітей будьте особливо уважні!
- Діти повинні бути під наглядом для запобігання пустощів з приладом.

Важливі зауваження при експлуатації приладу

- Будьте уважні під час роботи з нагрітими поверхнями! Існує небезпека одержання травми! Перед чищенням або переміщенням приладу дайте йому час достатньо охолонути. Підйом приладу здійснюється тільки за термоізолювані рукоятки.
- Кабель живлення не повинен торкатися жодної з гарячих деталей приладу. Не встановлюйте прилад над або поруч із джерелом відкритого полум'я, нагрівальних елементів або гарячих печей.
- Кабель живлення із термостатом повинен завжди залишатися сухим. Не чистіть його під водою.
- Необхідно використовувати тільки відповідний кабель живлення з термостатом.
- Вмикання приладу допускається винятково до штепсельної розетки із заземлювальним контактом. За необхідності можливе використання подовжувального кабелю, розрахованого на силу струму 10А.
- При вмиканні приладу уникайте перекручування кабелю живлення. Кабель не повинен контактувати з водою й іншими рідинами.

- Вмикання пластини грилю допускається винятково на рамі підставки та з установленим піддоном.
- Не накривайте нагрівальну пластину алюмінієвою фольгою, тарілками, кришками, тому що це може викликати акумуляцію тепла, і це що стане причиною руйнування пластикових деталей і покриття.
- Прилад призначений для використання винятково в приміщеннях.
- При використанні в закритих кімнатах забезпечте відповідну вентиляцію.
- Після кожного чищення й перед кожним використанням необхідно переконатися у відсутності вологи на контактах штепсельного рознімання.
- Перед кожним чищенням і проведенням обслуговування необхідно вимикати прилад і відключати кабель живлення.
- Виробник не несе відповідальності за будь-які можливі збитки через неправильне використання приладу або його використання не за прямим призначенням.

Утилізація



Пакувальний матеріал

Пакувальні матеріали є екологічно чистими й можуть бути повторно використані. Пластикові деталі позначені маркуванням, наприклад, >PE<, >PS< і т.д. Будь ласка, викидайте пакувальні матеріали у відповідний контейнер комунальних організацій для ліквідації відходів.



Старі прилади

Символ  на продукті або на його упакуванні означає, що даний продукт не підлягає утилізації як побутове сміття. Замість цього необхідна його передача у





UA





відповідний пункт збору для переробки електричного й електронного устаткування. Забезпечуючи правильну утилізацію даного продукту, ви допомагаєте запобігти потенційним негативним наслідкам для навколишнього середовища й здоров'я людей, причиною яких може стати неправильне поводження з відходами даного продукту. Для одержання докладнішої інформації про переробку даного продукту, будь ласка, зв'яжіться з вашою місцевою міською адміністрацією, представником вашої служби утилізації побутового сміття або з крамницею, де ви придбали продукт.

Експлуатація





Перед першим використанням зніміть із приладу всі наклейки й здійсніть його ретельне чищення (дивіться «Чищення й обслуговування»).

Підготовка настільного гриля до роботи

-  Встановлюйте прилад винятково на абсолютно плоскі, стійкі поверхні й не встановлюйте його на чутливі поверхні.
Передбачте необхідні безпечні відстані від стін і фіранок і приберіть від приладу будь-які легкозаймисті матеріали (такі як пластикова плівка тощо)
-  Установіть піддон (2) на рамі підставки (1).
-  Для спрощення процесу чищення накрийте піддон шаром алюмінієвої фольги.
-  Установіть нагрівальну пластину (3) на рамі підставки.

-  Для поліпшення антипригарних властивостей нагрівальної пластини перед кожним використанням гриля нанесіть невелику кількість рослинної олії на поверхню пластини за допомогою кухонного паперу.
-  За необхідності встановіть екран від розбризкування рідини (4) на нагрівальній пластині. Прорізи в екрані від розбризкування рідини повинні бути надійно закріплені стопорами на нагрівальній пластині.
-  Використання екрана від розбризкування рідини особливо рекомендується для приготування страв, що містять жир. При використанні за межами приміщень екран також служить захистом від вітру.
-  Установіть термостат з кабелем живлення (5) у рознімання на приладі.

Робота з настільним грилем

-  Підключіть кабель живлення (5) до джерела живлення.
-  Установіть термостат (5) у необхідне положення (від 1 до 5).
1 = найнижча температура
5 = найвища температура
-  Індикаторна лампа (5/с) на термостаті вмикається при нагріванні грилю. По досягненні заданої температури нагрівання вмикається періодично для підтримки постійної температури.
-  Щоб уникнути ушкодження антипригарного покриття, не нарізайте продукти на грилі.
При перевертанні продуктів, що готуються, переконайтеся у відсутності ушкоджень антипригарного покриття.

 Для вимикання приладу поверніть термостат у положення "OFF".

 Вимикайте кабель живлення після кожного використання! Перед переміщенням або чищенням грилю дайте йому час для достатнього охолодження.

Практичні рекомендації

- **Решітка грилю (3/a)** ідеально підходять для приготування м'яса, риби й птиці. Жир і сік стікають через пруті решітки у піддон, чим забезпечується приготування здорової їжі з малим вмістом жиру.
- **Поверхня гриля (3/b)** ідеально підходить для приготування яєць, шинки, грибів, томатів, цибулі тощо. Також поверхня гриля добре підходить для підтримки їжі гарячою.
- Для приготування на грилі краще підходять шматки м'якого м'яса.
- Таке м'ясо, як плече або ошийок, стають набагато м'якшими, якщо їх попередньо замаринувати на ніч.
- Для перевертання продуктів, що готуються, використовуйте тримачі грилю, не використаюте із цією метою вилки. Продукти залишаться соковитими усередині й не висохнуть.
- Не потрібно перевертати продукти, що готуються, занадто часто. Після того, як продукт підрум'янився з обох боків, приготування необхідно завершити на меншій температурі. Їжа не висохне й приготується більш рівномірно.

Чищення й обслуговування

 Перед кожним чищенням вимикайте кабель живлення! Перед складанням ретельно висушіть всі деталі. Перед підключенням термостата до нагрівальної пластини переконайтеся, що всі контакти розім'ялися сухі. За необхідності, протріть сухою тканиною.

Термостат

 Відзначте, що за жодних умов вода не повинна попадати усередину термостата! Не чистіть його під водою.

 Чищення термостата необхідно здійснювати вологою тканиною.

Нагрівальна пластина, екран від розбризкування рідини

Деталі нагрівальної пластини повністю герметичні, що дозволяє очищати її також і в посудомийній машині.

 Чищення нагрівальної пластини й екрана від розбризкування рідини виконуйте у проточній воді або в посудомийній машині.

 У жодному разі не користуйтеся для чищення абразивними речовинами, абразивними полірувальними розчинами загального призначення, металевими мочалками, тому що це може ушкодити антипригарне покриття на нагрівальній пластині.

 Товстий шар бруду найкраще знімається вологою тканиною. Для чищення між прутами решітки гриля добре підходить м'який йоржик.

UA

Рама підставки, піддон

 Очищення рами підставки й піддона здійснюється вологою тканиною або в проточній воді.

 Не мийте раму підставки й піддон у посудомийній машині!

Не користуйтеся для чищення абразивними речовинами, абразивними полірувальними розчинами загального призначення, металевими мочалками, тому що це може ушкодити поверхню.

Зберігання

 Найкраще зберігати настільний гриль у складеному стані.

 Переконайтеся, що термостат не ушкоджений.

Технічні дані

Мережна напруга: 230 В

Енергоспоживання: 2000 Вт

 Даний прилад відповідає наступним Європейським Директивам:

- Директива про низьку напругу 2006/95/EC
- Директива про електромагнітну сумісність 89/336/EEC з виправленнями 92/31/EEC і 93/68/EEC

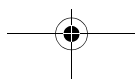
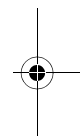
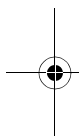

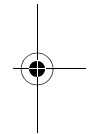
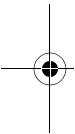
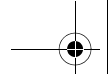

Thinking of you
 **Electrolux**

822 949 373 - 02 - 1207

